



ZX1000E9FA



สมุดภาพอะไหล่  
PARTS CATALOG



ZX1000E9FA

สมุดภาพอะไหล่  
รถจักรยานยนต์คาวาซากิ

This catalog covers:  
'09 ZX1000E9FA

GROUP NO.

A

This page covers:  
Color Combination Parts List-ชิ้นส่วนอะไหล่สี

ปี & รหัสประจำรุ่น / Year & Model '09 ZX1000E9FA

สี / Color

สีเขียว-ดำ / Lime Green-Metallic Diablo Black (19C)



สีเขียว-ดำ / Lime Green-Metallic Diablo Black

ชื่ออะไหล่(ไทย) Description(Thai)	ชื่ออะไหล่(อังกฤษ) Description(English)	หมวดที่ Group No.	หมายเลขอะไหล่ Part Number
ฝาครอบบังไมล์	COVER,METER	62	14091-0878-27G
ฝาครอบไฟท้าย	COVER-ASSY,TAIL	53	16146-0074-27G
บังโคลนหน้า	FENDER-FRONT	34	35004-0093-17K
บังโคลนหลัง	FENDER-REAR	35	35023-0118-27G
ฝาครอบข้างซ้าย	COVER-SIDE,LH	53	36001-0126-17K
ฝาครอบข้างขวา	COVER-SIDE,RH	53	36001-0127-17K
ฝาครอบท้ายเบาะ-ข้างซ้าย	COVER-TAIL,LH	53	36040-0073-17K
ฝาครอบท้ายเบาะ-ข้างขวา	COVER-TAIL,RH	53	36040-0074-17K
ฝาครอบท้ายเบาะ-ตัวกลาง	COVER-TAIL,CNT	53	36040-0075-17K
ถังน้ำมัน	TANK-COMP-FUEL	49	51086-5068-19C
แฟริ่งล่าง-ข้างซ้าย	COWLING,LWR,LH	63	55028-0171-777
แฟริ่งล่าง-ข้างขวา	COWLING,LWR,RH	63	55028-0173-777
ฝาครอบเฟรม-ข้างซ้าย	COWLING,CNT,LH	63	55028-0174-27D
ฝาครอบเฟรม-ข้างขวา	COWLING,CNT,RH	63	55028-0175-27D
แฟริ่งบนตัวใน-ข้างซ้าย	COWLING,INNER,LH	63	55028-0204-6Z
แฟริ่งบนตัวใน-ข้างขวา	COWLING,INNER,RH	63	55028-0205-6Z
แฟริ่งบน-ตัวกลาง	COWLING,UPP,CNT	62	55028-0228-17K
แฟริ่งบน-ตัวล่าง	COWLING,FR	62	55028-0264-27G
แฟริ่งบน-ข้างซ้าย	COWLING,UPP,LH	63	55053-5156-19C
แฟริ่งบน-ข้างขวา	COWLING,UPP,RH	63	55053-5157-19C



















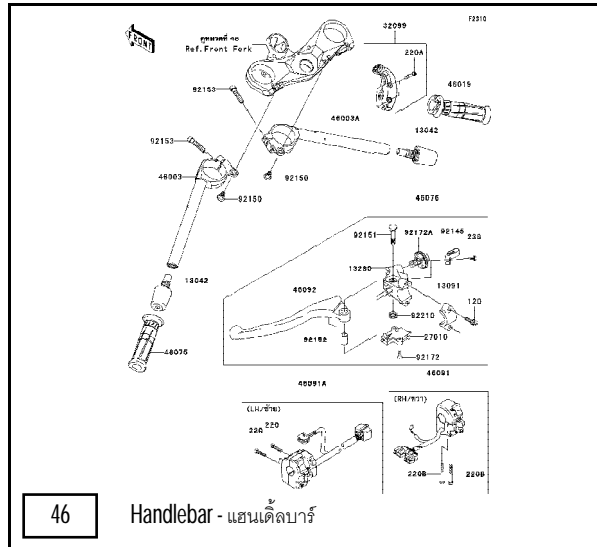

46 Handlebar - แฮนด์บาร์

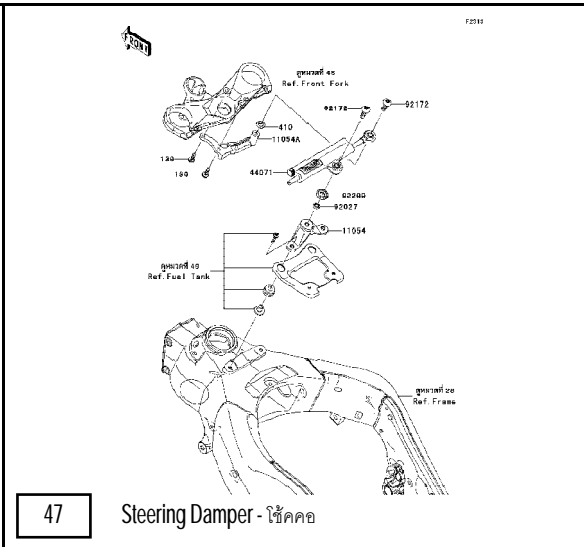

47 Steering Damper - โช้คคอ

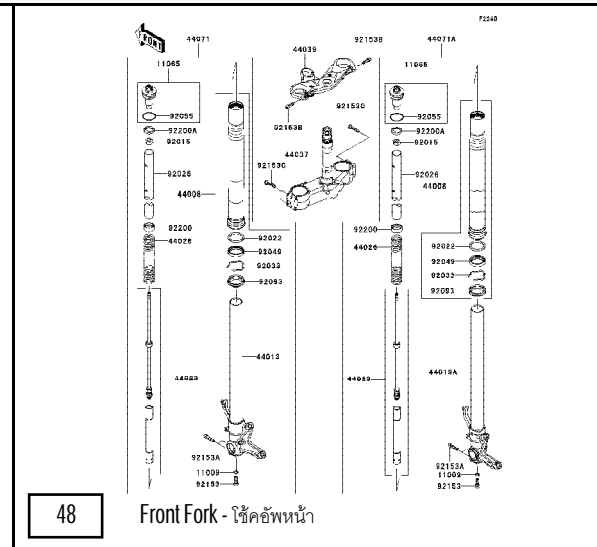

48 Front Fork - โช้คอัพหน้า

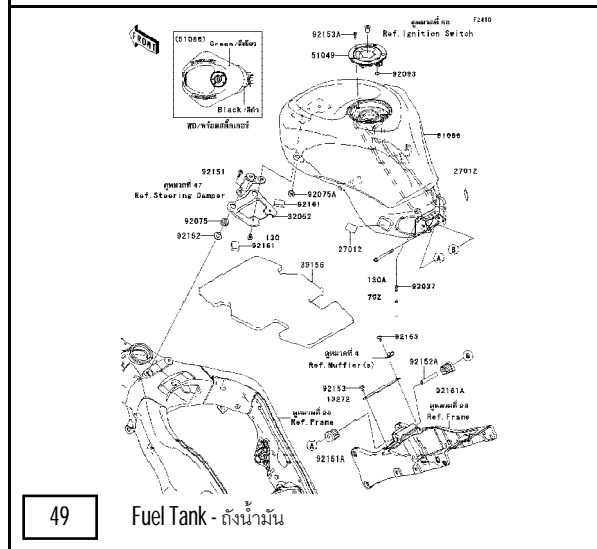

49 Fuel Tank - ถังน้ำมัน

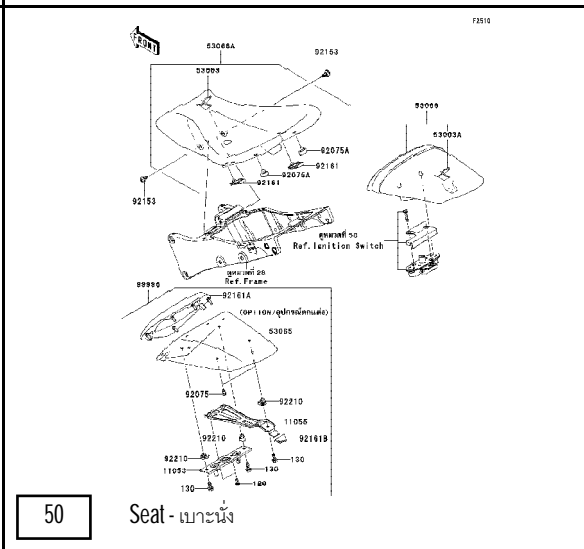

50 Seat - เบาะนั่ง

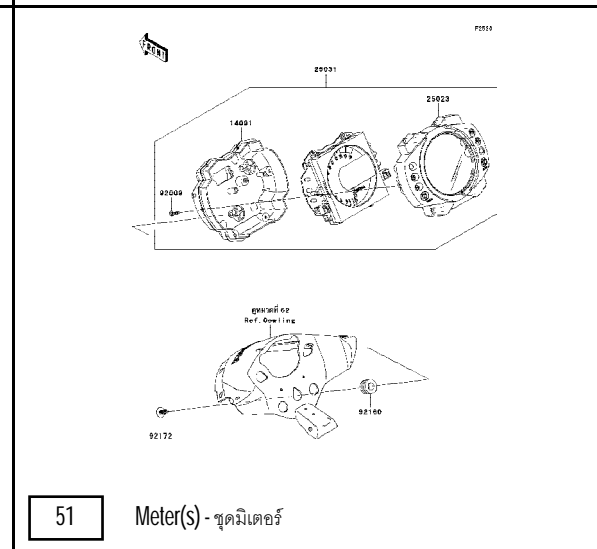

51 Meter(s) - ชุดมิเตอร์



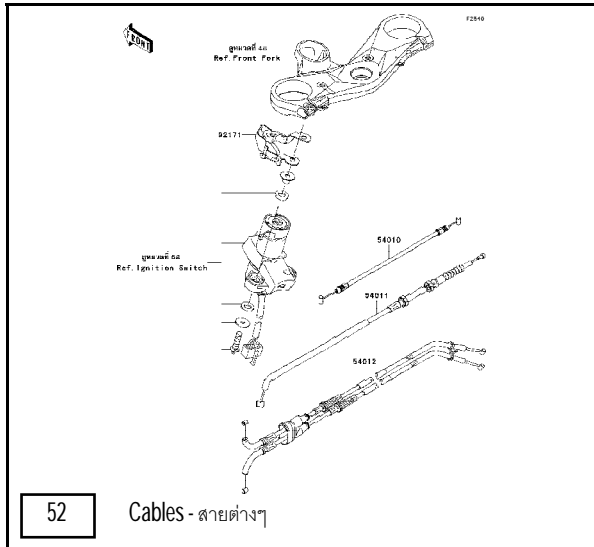

52 Cables - สายต่างๆ

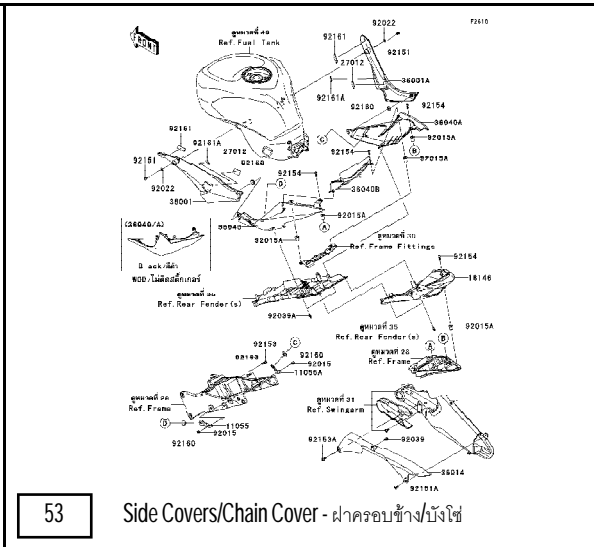

53 Side Covers/Chain Cover - ฝาครอบข้าง/บังโซ่

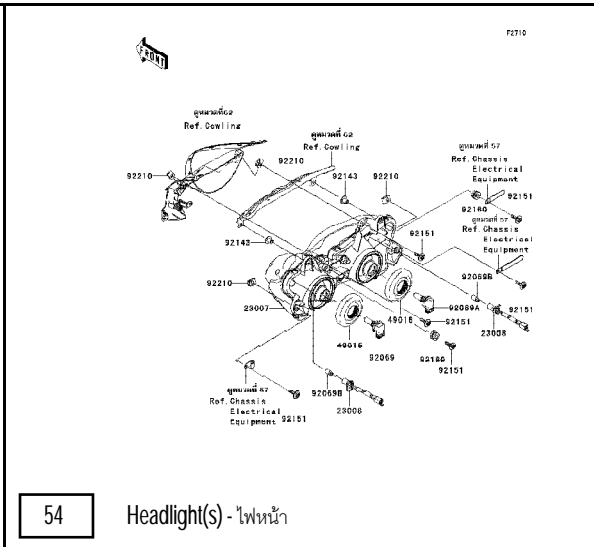

54 Headlight(s) - ไฟหน้า

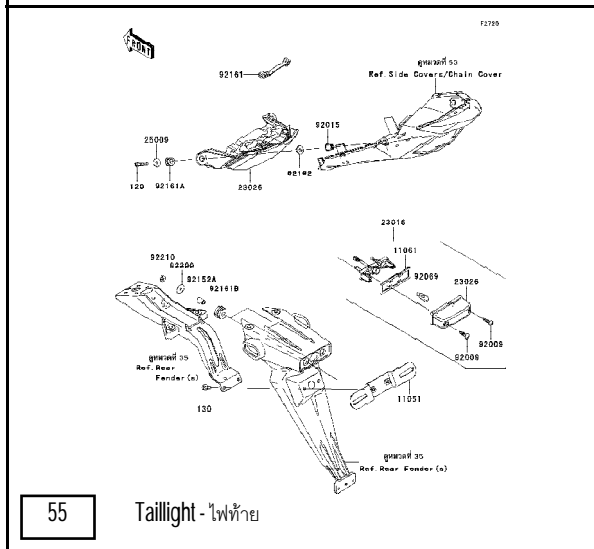

55 Taillight - ไฟท้าย

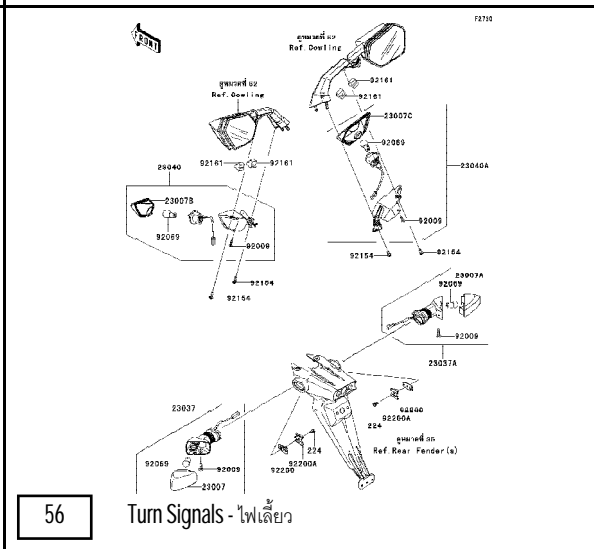

56 Turn Signals - ไฟเลี้ยว

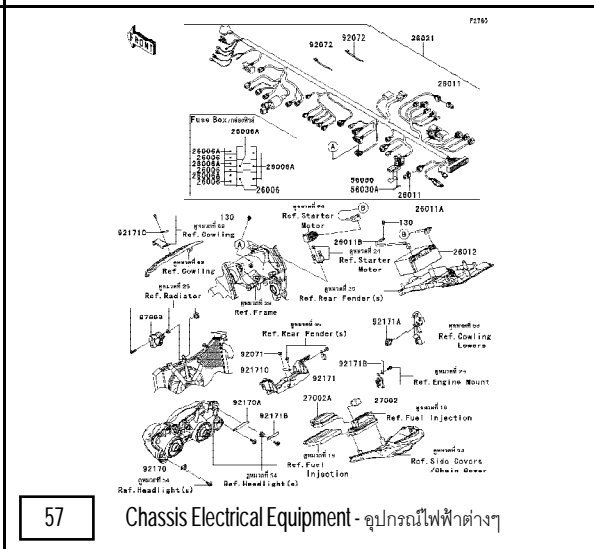

57 Chassis Electrical Equipment - อุปกรณ์ไฟฟ้าต่างๆ

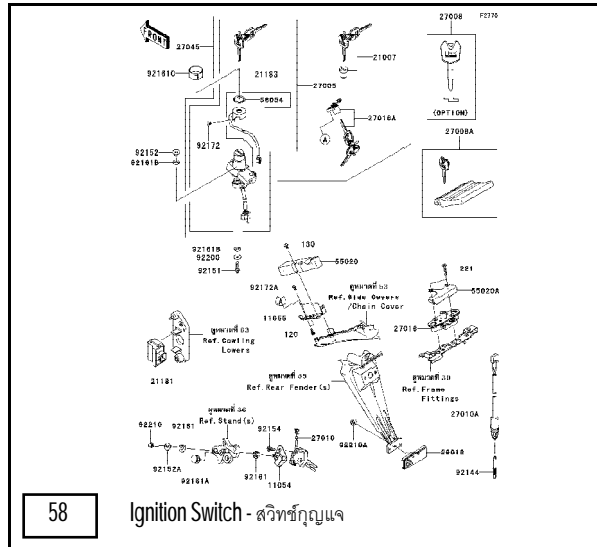

58 Ignition Switch - สวิตช์กุญแจ

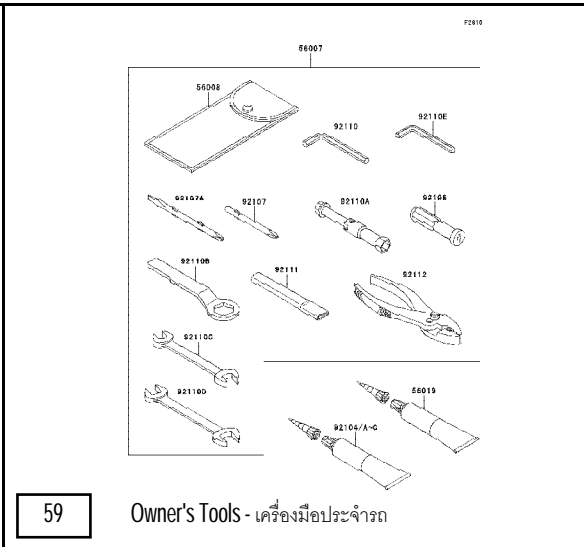

59 Owner's Tools - เครื่องมือประจำรถ

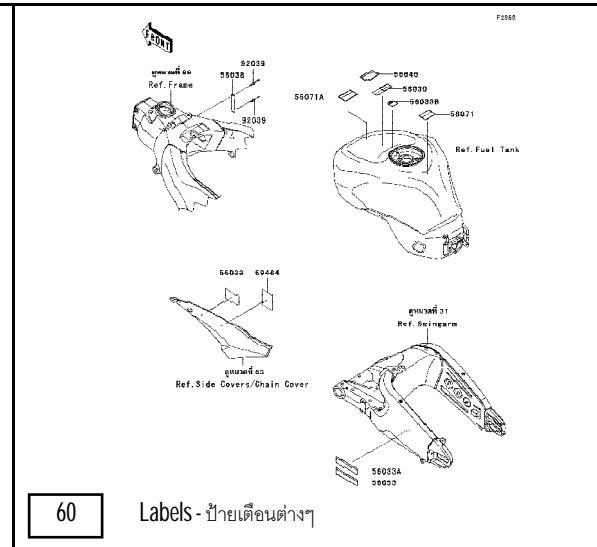

60 Labels - ป้ายเตือนต่างๆ

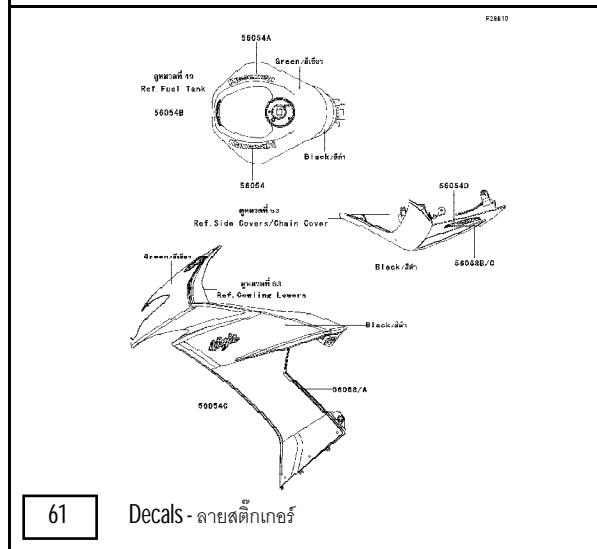

61 Decals - ลายสติ๊กเกอร์

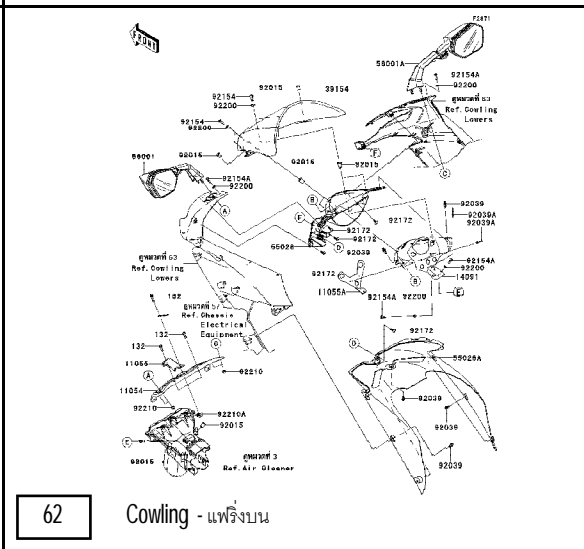

62 Cowling - แฟริ่งบน

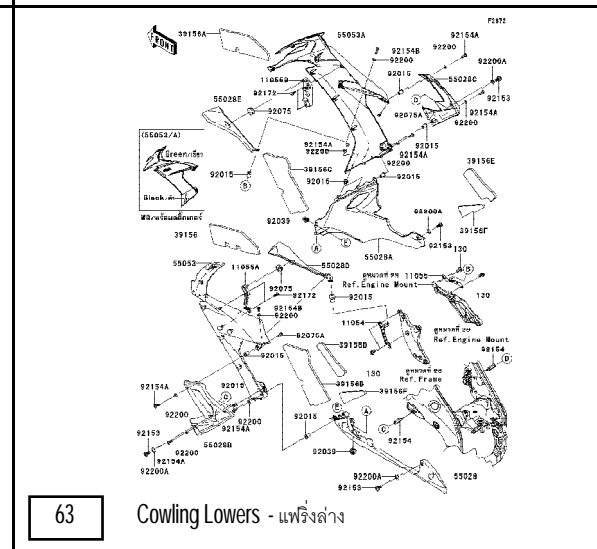

63 Cowling Lowers - แฟริ่งล่าง

This catalog covers:  
'09 ZX1000E9FA

Engine-เครื่องยนต์

GROUP NO.

1

This page covers:  
Cylinder Head-ฝาสูบ

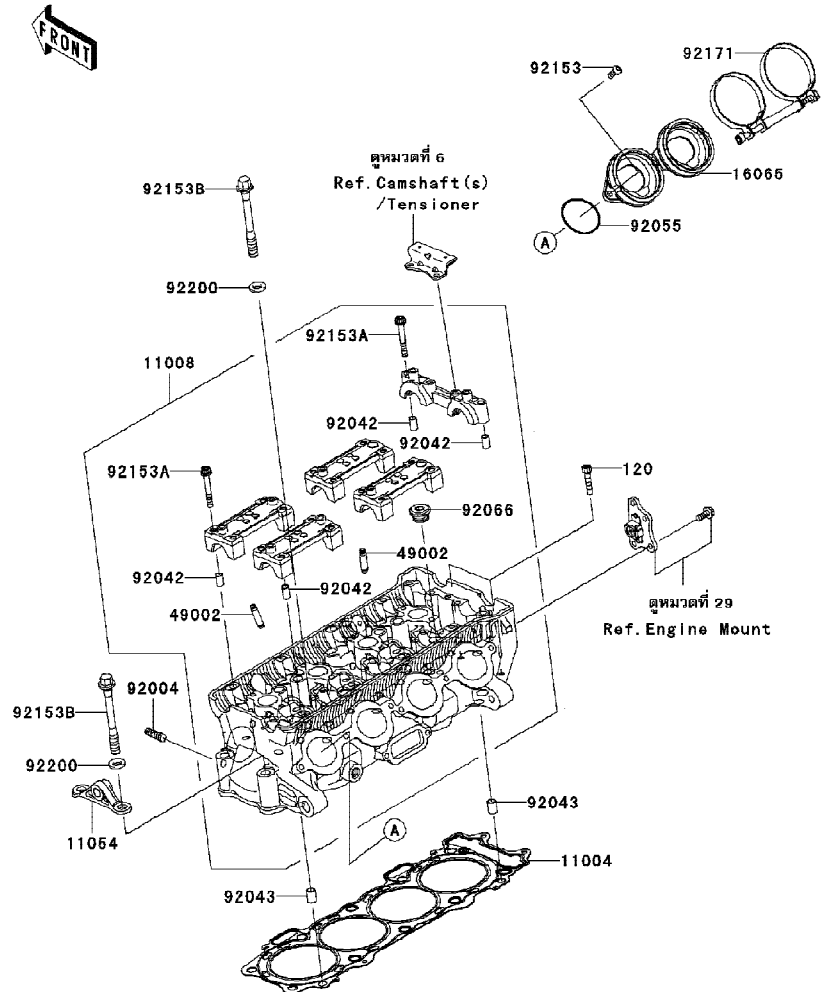

E1111

Ref No.	Part No.	Description-English	Description-Thai	Quantity-ZX1000	
				'09	E9FA
11004	11004-0081	GASKET-HEAD	ปะเก็นฝาสูบ	1	
11008	11008-0130	HEAD-COMP-CYLINDER	ชุดฝาสูบ	1	
11054	11054-0488	BRACKET	ขายึด	1	
16065	16065-0052	HOLDER-CARBURETOR	ยางปากคาร์บู	2	
49002	49002-0009	GUIDE-VALVE	ปลอกกาวาล์ว	AR	
92004	92004-1186	STUD,8X18	หลักยึดท่อไอเสีย	8	
92042	92042-007	PIN,DOWEL,6.3X8X14	สลักนูน	10	
92043	92043-1264	PIN,8.2X10X14	สลักนูน 8.2X10X14 มม.	2	
92055	92055-1600	RING-O,47X1.9	โอริง	4	
92066	92066-0016	PLUG,18X10	โบลท์18X10 มม.	4	
92153	92153-0454	BOLT,TORX,6X18	โบลท์ 6x18 มม.	6	
92153A	92153-0656	BOLT,SOCKET,6X45	โบลท์ 6x45 มม.	20	
92153B	92153-0893	BOLT,FLANGED,10X90	โบลท์ 10x90 มม.	10	
92171	92171-1920	CLAMP,64MM	เข็มขัดรัด 64 มม.	2	
92200	92200-0114	WASHER,10.5X19X2.3	แหวนรอง 10.5X19X2.3	10	
120	120CD0630	BOLT-SOCKET,6X30	โบลท์ 6x30 มม.	2	

This catalog covers:  
'09 ZX1000E9FA

Engine-เครื่องยนต์

GROUP NO.  
2

This page covers:  
Cylinder Head Cover-ฝาครอบฝาสูบ

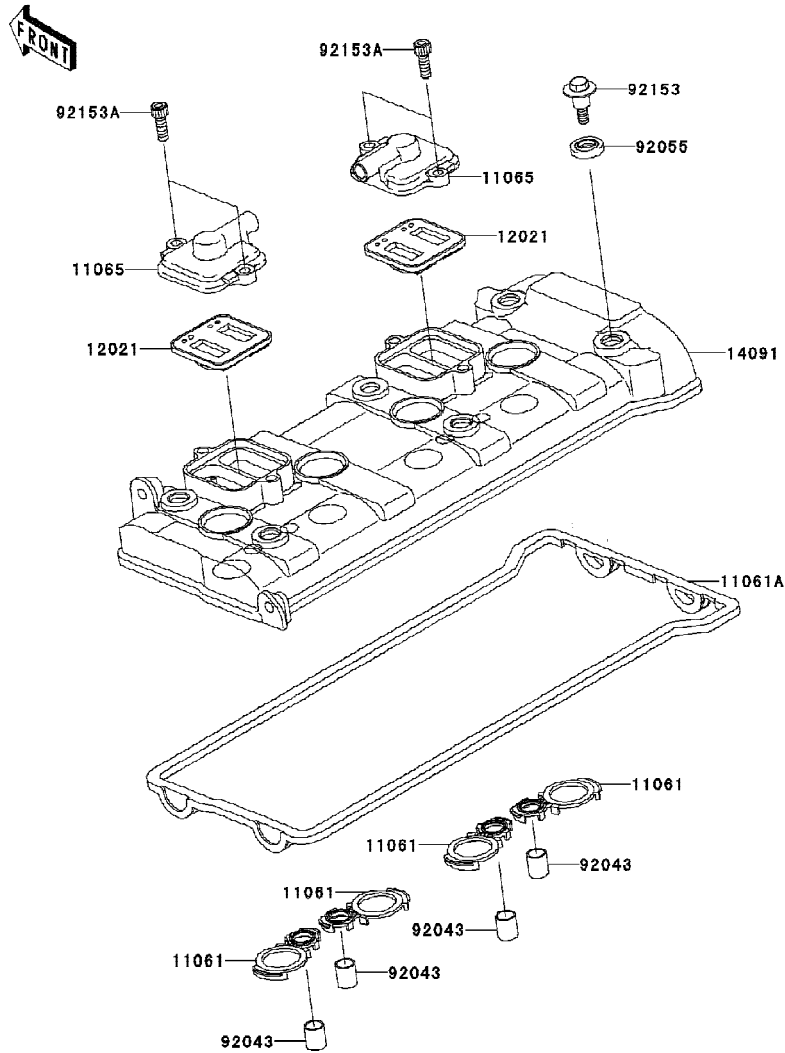

E1112

Ref No.	Part No.	Description-English ชื่ออะไหล่-อังกฤษ	Description-Thai ชื่ออะไหล่-ไทย	Quantity-ZX1000		
				'09		
				E9FA		
11061	11061-0064	GASKET,PLUG HOLE	ปะเก็นหัวเทียน		4	
11061A	11061-0223	GASKET,HEAD COVER	ปะเก็นฝาครอบฝาสูบ		1	
11065	11065-1247	CAP	ฝาปิดชุดรีดวาล์ว		2	
12021	12021-0020	VALVE-ASSY-REED	ชุดรีดวาล์ว		2	
14091	14091-0909	COVER,HEAD	ฝาครอบฝาสูบ		1	
92043	92043-4009	PIN,10.1X12X14	สลัก 10.1X12X14 มม.		4	
92055	92055-1352	RING-O,HEAD COVER BOLT	โอริงโบลต์ฝาครอบฝาสูบ		6	
92153	92153-1016	BOLT,FLANGED,6X22.5	โบลต์ 6X22.5 มม.		6	
92153A	92153-1284	BOLT,SOCKET,6X18	โบลต์ 6X18 มม.		4	

This catalog covers:  
'09 ZX1000E9FA

Engine-เครื่องยนต์

GROUP NO.  
3

This page covers:  
Air Cleaner(1/2)-หม้อกรองอากาศ(1/2)

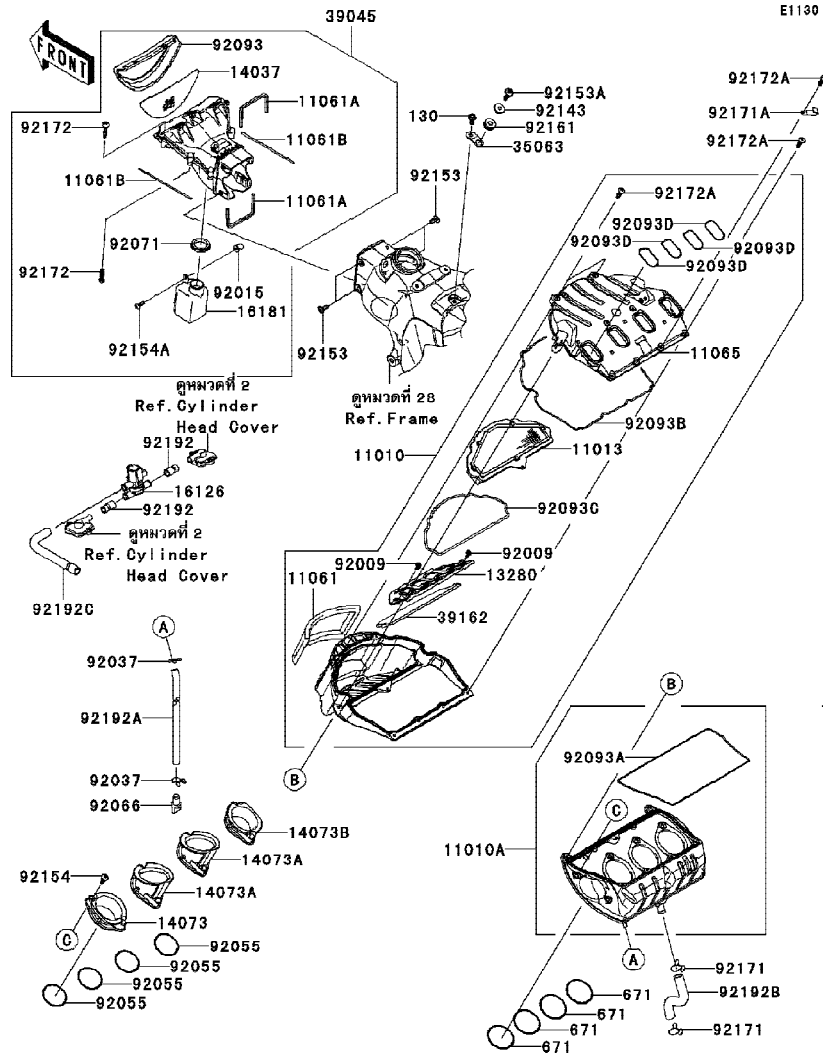

Ref No.	Part No.	Description-English ชื่ออะไหล่-อังกฤษ	Description-Thai ชื่ออะไหล่-ไทย	Quantity-ZX1000		
				'09	E9FA	
11010	11010-0138	FILTER-ASSY-AIR,UPP	หม้อกรองอากาศชุดบน	1		
11010A	11010-0170	FILTER-ASSY-AIR,LWR	เสื้อหม้อกรองอากาศชุดล่าง	1		
11013	11013-0026	ELEMENT-AIR FILTER	ไส้กรองอากาศ	1		
11061	11061-0309	GASKET	ปะเก็นปากหม้อกรองอากาศ	1		
11061A	11061-0315	GASKET	ปะเก็น	2		
11061B	11061-0316	GASKET	ปะเก็น	2		
11065	11065-0225	CAP	ฝาหม้อกรองอากาศ	1		
13280	13280-0272	HOLDER,SILENCER	แผงยึดตัวซับเสียง	1		
14037	14037-0077	SCREEN	ตะแกรง	1		
14073	14073-0231	DUCT,FUNNEL,#1	ท่อหม้อกรองอากาศออก-สูบที่ 1	1		
14073A	14073-0232	DUCT,FUNNEL,#2&#3	ท่อหม้อกรองอากาศออก-สูบที่ 2 และ 3	2		
14073B	14073-0233	DUCT,FUNNEL,#4	ท่อหม้อกรองอากาศออก-สูบที่ 4	1		
16126	16126-0038	VALVE,AIR SWITCHING	วาล์วสลับอากาศ	1		
16181	16181-0014	TANK-RESONATOR	กล่องเรโซเนเตอร์	1		
35063	35063-0447	STAY	ขายึดหม้อกรองอากาศ	1		
39045	39045-0035	DUCT-ASSY,RAM	ชุดท่อดักลม	1		
39162	39162-0006	SILENCER-INTAKE	ตัวซับเสียง	1		
92009	92009-1499	SCREW,TAPPING,5X10	สกรู 5X10 มม.	2		
92015	92015-1757	NUT,WELL,5MM	น็อต 5 มม.	1		
92037	92037-147	CLAMP,TUBE	คลิปรัดท่อยาง	2		
92055	92055-0156	RING-O	โอริง	4		
92066	92066-1211	PLUG,DRAIN	น็อต	1		
92071	92071-1137	GROMMET	ยางรอง	1		
92093	92093-0098	SEAL	ซีลปากท่อดักลม	1		
92093A	92093-0108	SEAL,3X805	ซีล 3X805 มม.	1		

This catalog covers:  
'09 ZX1000E9FA

Engine-เครื่องยนต์

GROUP NO.  
3

This page covers:  
Air Cleaner(2/2)-หม้อกรองอากาศ(2/2)

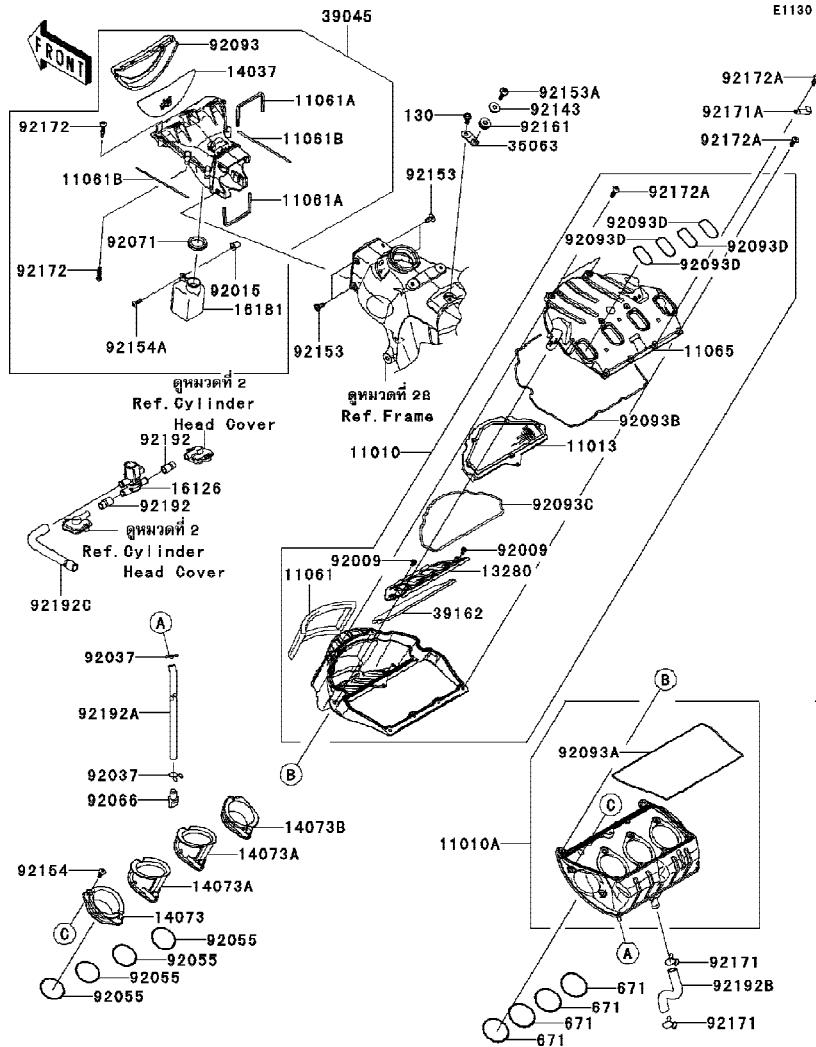

Ref No.	Part No.	Description-English	Description-Thai	Quantity-ZX1000		
				'09	E9FA	
92093B	92093-0109	SEAL,3X925	ซีล 3X925 มม.	1		
92093C	92093-0110	SEAL,3X570	ซีล 3X570 มม.	1		
92093D	92093-0111	SEAL,3X152	ซีล 3X152 มม.	4		
92143	92143-1962	COLLAR	ปลอกกรองโบลท์	1		
92153	92153-0875	BOLT,6X18	โบลท์ 6x18 มม.	4		
92153A	92153-1356	BOLT,SOCKET,6X22	โบลท์ 6x22 มม.	1		
92154	92154-0105	BOLT,SOCKET,5X17.7	โบลท์ 5x17.7 มม.	8		
92154A	92154-0209	BOLT,SOCKET,5X16	โบลท์ 5x16 มม.	1		
92161	92161-0154	DAMPER	ยางรอง	1		
92171	92171-0391	CLAMP	คลิป์รัดท่อยาง	2		
92171A	92171-1539	CLAMP	ตัวคล้องสาย	1		
92172	92172-0056	SCREW-PAN-CROS,5X25	สกรู 5X25 มม.	6		
92172A	92172-0337	SCREW,TAPPING,5X25	สกรู 5X25 มม.	9		
92192	92192-0033	TUBE,HEAD-ASV	ท่อต่อวาล์วอากาศ	2		
92192A	92192-0156	TUBE,7X10X500	ท่อยาง 7X10X500 มม.	1		
92192B	92192-0237	TUBE,BREATHER	ท่อหายใจ	1		
92192C	92192-0527	TUBE,ASV-A/C	ท่อยาง	1		
130	130AA0614	BOLT-FLANGED,6X14	โบลท์ 6X14 มม.	1		
671	671E2565	ORING	โอริง	4		



This catalog covers:  
'09 ZX1000E9FA

Engine-เครื่องยนต์

GROUP NO.  
4

This page covers:  
Muffler(s)(2/2)-ท่อไอเสีย(2/2)

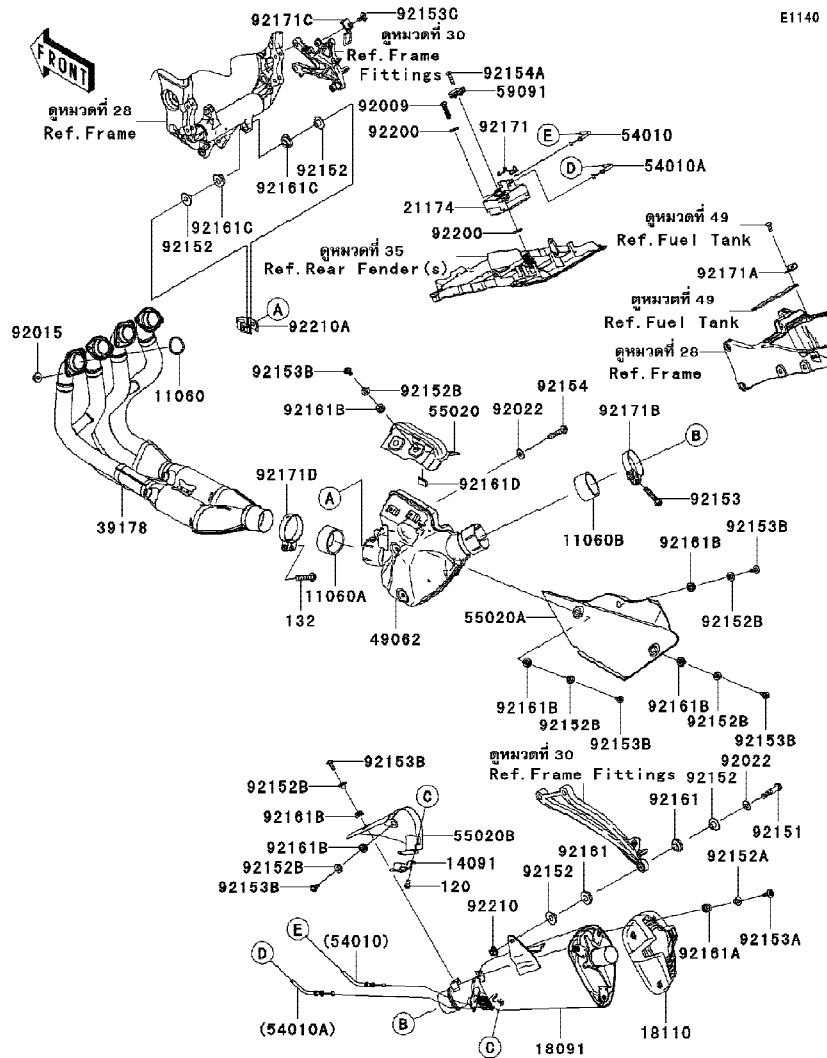

Ref No.	Part No.	Description-English	Description-Thai	Quantity-ZX1000		
				'09	E9FA	
92153C	92153-1948	BOLT,SOCKET,6X12	โบลท์ 6X12 มม.	1		
92154	92154-0080	BOLT,FLANGED,8X40	โบลท์ 5X40 มม.	1		
92154A	92154-0217	BOLT,TORX,5X18	โบลท์ 5X18 มม.	1		
92161	92161-0135	DAMPER	ยางรอง	2		
92161A	92161-0204	DAMPER	ยางรอง	3		
92161B	92161-0308	DAMPER	ยางรอง	7		
92161C	92161-0658	DAMPER,MUFFLER MOUNT	ยางรองท่อไอเสีย	2		
92161D	92161-1228	DAMPER	ยางรอง	1		
92171	92171-0292	CLAMP	คลิปปลีอกสาย	1		
92171A	92171-0652	CLAMP	เข็มขัดรัดท่อยาง	1		
92171B	92171-1668	CLAMP,64.5MM	เข็มขัดรัด	1		
92171C	92171-1871	CLAMP	ตัวค้ำ	1		
92171D	92171-1875	CLAMP	เข็มขัดรัด	1		
92200	92200-0078	WASHER	แหวนรอง	4		
92210	92210-0121	NUT,8MM	น็อต 8 มม.	1		
92210A	92210-0481	NUT	น็อตยึดท่อไอเสีย	1		
120	120CB0610	BOLT-SOCKET,6X10	โบลท์ 6X10 มม.	2		
132	132BC0830	BOLT-FLANGED-SMALL,8X30	โบลท์ 8X30 มม.	1		



This catalog covers:  
'09 ZX1000E9FA

Engine-เครื่องยนต์

GROUP NO.  
5

This page covers:  
Valve(s)(1/2)-วาล์ว(1/2)

FRONT

E1210

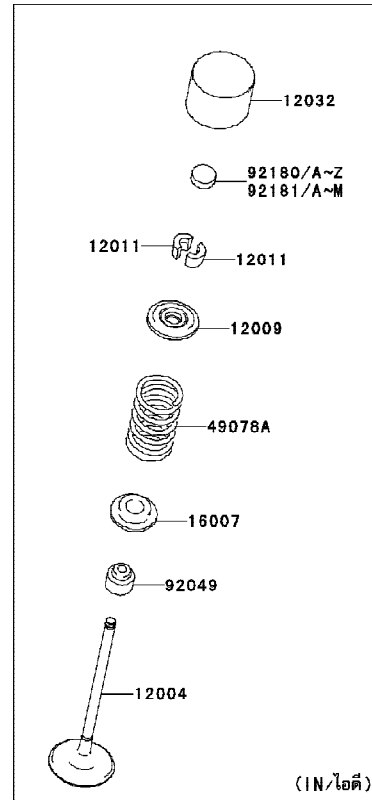
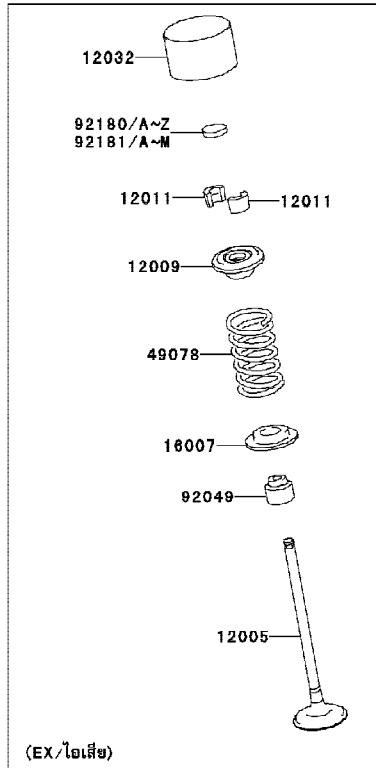

Ref No.	Part No. หมายเลขอะไหล่	Description-English ชื่ออะไหล่-อังกฤษ	Description-Thai ชื่ออะไหล่-ไทย	Quantity-ZX1000		
				'09	E9FA	
12004	12004-0035	VALVE-INTAKE	วาล์วไอดี	8		
12005	12005-0052	VALVE-EXHAUST	วาล์วไอเสีย	8		
12009	12009-0017	RETAINER-VALVE SPRING	จานกวดสปริงวาล์ว	16		
12011	12011-1053	COLLET	ปะกับวาล์ว	32		
12032	12032-0013	TAPPET,D26.5	ลูกถ้วย	16		
16007	16007-0003	SEAT-SPRING	แผ่นรองสปริงวาล์ว	16		
49078	49078-0022	SPRING-ENGINE VALVE,EXHAUST	สปริงวาล์วไอเสีย	8		
49078A	49078-0066	SPRING-ENGINE VALVE,INTAKE	สปริงวาล์วไอดี	8		
92049	92049-1349	SEAL-OIL,VSB 4.3 7.5 5.3 8.3	ซีลก้านวาล์ว	16		
92180	92180-0108	SHIM,T=1.300	แผ่นชิม T=1.300	16		
92180A	92180-0109	SHIM,T=1.325	แผ่นชิม T=1.325	AR		
92180B	92180-0110	SHIM,T=1.350	แผ่นชิม T=1.350	AR		
92180C	92180-0111	SHIM,T=1.375	แผ่นชิม T=1.375	AR		
92180D	92180-0112	SHIM,T=1.400	แผ่นชิม T=1.400	AR		
92180E	92180-0113	SHIM,T=1.425	แผ่นชิม T=1.425	AR		
92180F	92180-0114	SHIM,T=1.450	แผ่นชิม T=1.450	AR		
92180G	92180-0115	SHIM,T=1.475	แผ่นชิม T=1.475	AR		
92180H	92180-0116	SHIM,T=1.500	แผ่นชิม T=1.500	AR		
92180I	92180-0117	SHIM,T=1.525	แผ่นชิม T=1.525	AR		
92180J	92180-0118	SHIM,T=1.550	แผ่นชิม T=1.550	AR		
92180K	92180-0119	SHIM,T=1.575	แผ่นชิม T=1.575	AR		
92180L	92180-0120	SHIM,T=1.600	แผ่นชิม T=1.600	AR		
92180M	92180-0121	SHIM,T=1.625	แผ่นชิม T=1.625	AR		
92180N	92180-0122	SHIM,T=1.650	แผ่นชิม T=1.650	AR		
92180O	92180-0123	SHIM,T=1.675	แผ่นชิม T=1.675	AR		

This catalog covers:  
'09 ZX1000E9FA

Engine-เครื่องยนต์

GROUP NO.  
5

This page covers:  
Valve(s)(2/2)-วาล์ว(2/2)

FRONT

E1210

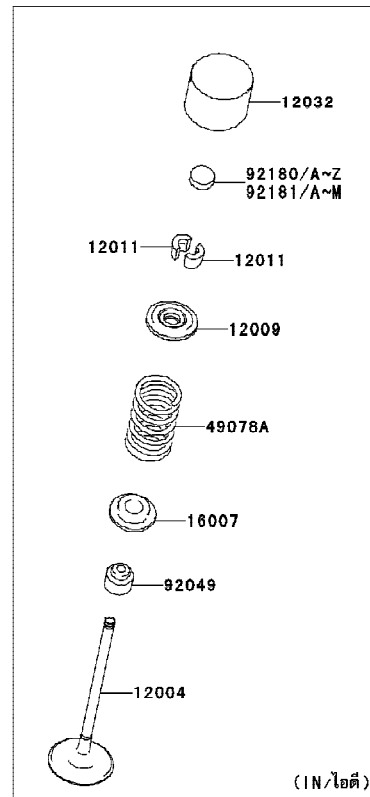
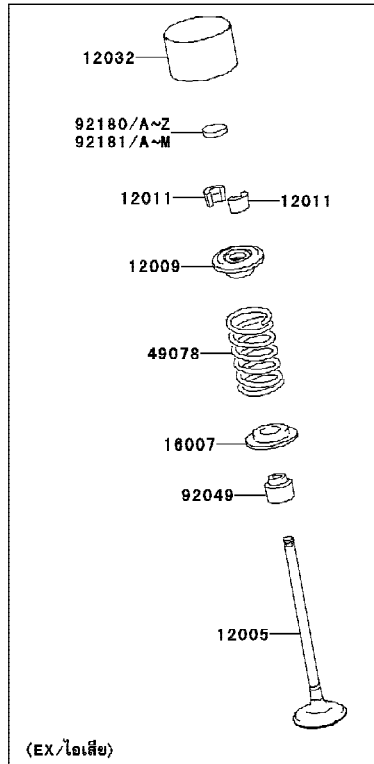

Ref No.	Part No.	Description-English ชื่ออะไหล่-อังกฤษ	Description-Thai ชื่ออะไหล่-ไทย	Quantity-ZX1000		
				'09	E9FA	
92180P	92180-0124	SHIM,T=1.700	แผ่นฉิม T=1.700	AR		
92180Q	92180-0125	SHIM,T=1.725	แผ่นฉิม T=1.725	AR		
92180R	92180-0126	SHIM,T=1.750	แผ่นฉิม T=1.750	AR		
92180S	92180-0127	SHIM,T=1.775	แผ่นฉิม T=1.775	AR		
92180T	92180-0128	SHIM,T=1.800	แผ่นฉิม T=1.800	AR		
92180U	92180-0129	SHIM,T=1.825	แผ่นฉิม T=1.825	AR		
92180V	92180-0130	SHIM,T=1.850	แผ่นฉิม T=1.850	AR		
92180W	92180-0131	SHIM,T=1.875	แผ่นฉิม T=1.875	AR		
92180X	92180-0132	SHIM,T=1.900	แผ่นฉิม T=1.900	AR		
92180Y	92180-0133	SHIM,T=1.925	แผ่นฉิม T=1.925	AR		
92180Z	92180-0134	SHIM,T=1.950	แผ่นฉิม T=1.950	AR		
92181	92180-0135	SHIM,T=1.975	แผ่นฉิม T=1.975	AR		
92181A	92180-0136	SHIM,T=2.000	แผ่นฉิม T=2.000	AR		
92181B	92180-0137	SHIM,T=2.025	แผ่นฉิม T=2.025	AR		
92181C	92180-0138	SHIM,T=2.050	แผ่นฉิม T=2.050	AR		
92181D	92180-0139	SHIM,T=2.075	แผ่นฉิม T=2.075	AR		
92181E	92180-0140	SHIM,T=2.100	แผ่นฉิม T=2.100	AR		
92181F	92180-0141	SHIM,T=2.125	แผ่นฉิม T=2.125	AR		
92181G	92180-0142	SHIM,T=2.150	แผ่นฉิม T=2.150	AR		
92181H	92180-0143	SHIM,T=2.175	แผ่นฉิม T=2.175	AR		
92181I	92180-0144	SHIM,T=2.200	แผ่นฉิม T=2.200	AR		
92181J	92180-0145	SHIM,T=2.225	แผ่นฉิม T=2.225	AR		
92181K	92180-0146	SHIM,T=2.250	แผ่นฉิม T=2.250	AR		
92181L	92180-0147	SHIM,T=2.275	แผ่นฉิม T=2.275	AR		
92181M	92180-0148	SHIM,T=2.300	แผ่นฉิม T=2.300	AR		

This catalog covers:  
'09 ZX1000E9FA

Engine-เครื่องยนต์

GROUP NO.  
6

This page covers:  
Camshaft(s)/Tensioner-เพลาราวลั่น/ตัวดันโซ่

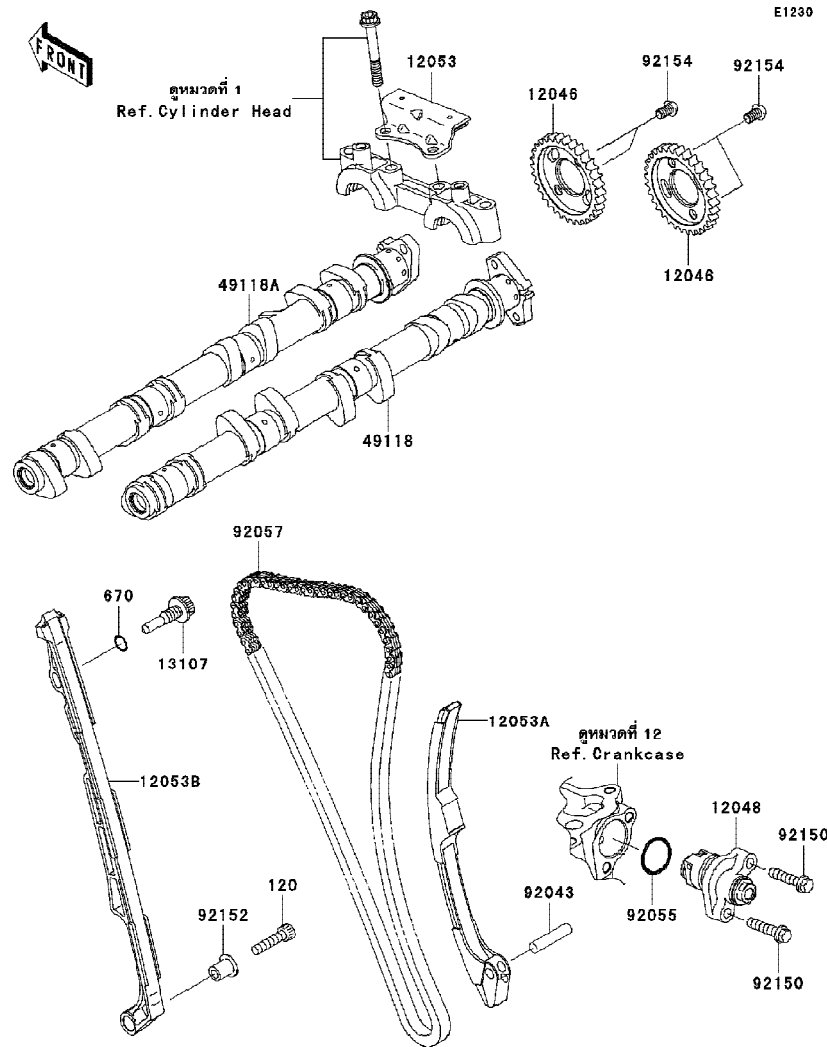

Ref No.	Part No.	Description-English	Description-Thai	Quantity-ZX1000		
				'09	E9FA	
12046	12046-0068	SPROCKET,32T	เฟืองโตมิ่ง 32 ฟัน	2		
12048	12048-0030	TENSIONER-ASSY	ชุดดันโซ่ราวลั่น	1		
12053	12053-0041	GUIDE-CHAIN,UPP	ตัวรองโซ่	1		
12053A	12053-0050	GUIDE-CHAIN,RR	ยางดันโซ่	1		
12053B	12053-0062	GUIDE-CHAIN,FR	ยางรองโซ่	1		
13107	13107-0194	SHAFT,CHAIN GUIDE	แกนยึดยางรองโซ่	1		
49118	49118-0116	CAMSHAFT-COMP,INTAKE	เพลาราวลั่น-ไอดี	1		
49118A	49118-0117	CAMSHAFT-COMP,EXHAUST	เพลาราวลั่น-ไอเสีย	1		
92043	92043-0062	PIN,7X30.7	สลัก 7X30.7 มม.	1		
92055	92055-0053	RING-O,20.8X1.9	โอริง 20.8X1.9 มม.	1		
92057	92057-0085	CHAIN,98XRH2015-124M	โซ่ราวลั่น	1		
92150	92150-1779	BOLT,FLANGED-SMALL,6X25	โบลท์ 6X25 มม.	2		
92152	92152-0413	COLLAR	ปลอกรองโบลท์	1		
92154	92154-0062	BOLT,TORX,6X10	โบลท์ 6X10 มม.	4		
120	120CA0625	BOLT-SOCKET,6X25	โบลท์ 6X25 มม.	1		
670	670D1509	ORING,9MM	โอริง 9 มม.	1		

This catalog covers:  
'09 ZX1000E9FA

Engine-เครื่องยนต์

GROUP NO.

7

This page covers:

Crankshaft/Piston(s)-เพลาค้อเหวี่ยง/ลูกสูบ

FRONT

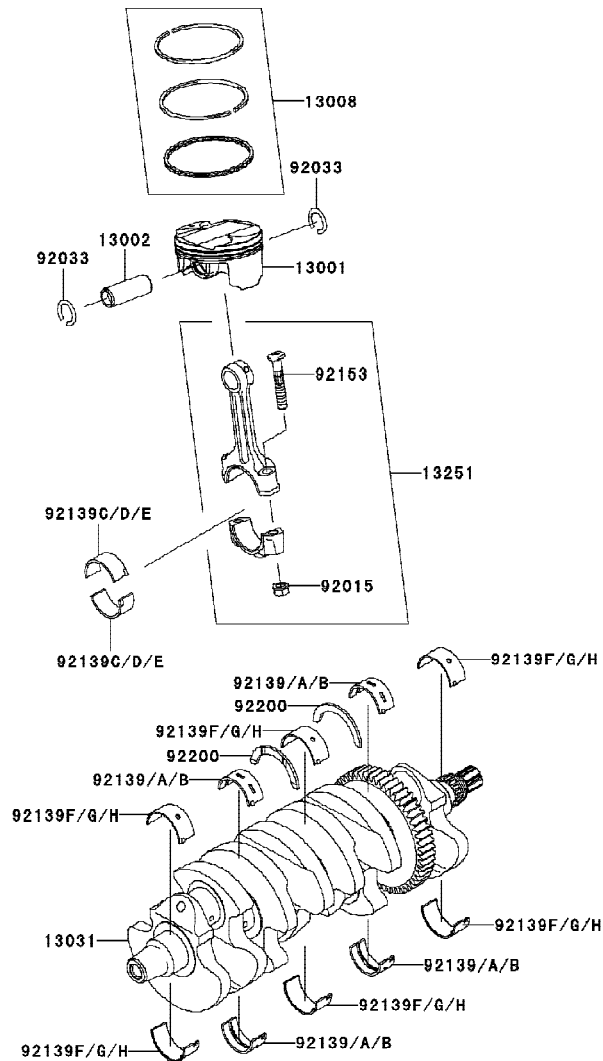

E1320

Ref No.	Part No.	Description-English ชื่ออะไหล่-อังกฤษ	Description-Thai ชื่ออะไหล่-ไทย	Quantity-ZX1000		
				'09	E9FA	
13001	13001-0098	PISTON-ENGINE	ลูกสูบ	4		
13002	13002-0004	PIN-PISTON	สลักลูกสูบ	4		
13008	13008-0005	RING-SET-PISTON	แหวนลูกสูบ	4		
13031	13031-0108	CRANKSHAFT-COMP	เพลาค้อเหวี่ยง	1		
13251	13251-0023-II	ROD-ASSY-CONNECTING,I	ชุดก้านสูบ	AR		
92015	92015-1311	NUT,FLANGED,8MM	น็อต 8 มม.	8		
92033	92033-1054	RING-SNAP	คลิปปลีออดสลักลูกสูบ	8		
92139	92139-0032	BUSHING,CRANK #2&#4,BLUE	ปะกับเพลาค้อเหวี่ยงตัวที่ 2 และ 4	AR		
92139A	92139-0033	BUSHING,CRANK #2&#4,BLACK	ปะกับเพลาค้อเหวี่ยงตัวที่ 2 และ 4	4		
92139B	92139-0034	BUSHING,CRANK #2&#4,BROWN	ปะกับเพลาค้อเหวี่ยงตัวที่ 2 และ 4	AR		
92139C	92139-0122	BUSHING,CRANK PIN,BLUE	ปะกับก้านสูบ	AR		
92139D	92139-0123	BUSHING,CRANK PIN,BLACK	ปะกับก้านสูบ	8		
92139E	92139-0124	BUSHING,CRANK PIN,BROWN	ปะกับก้านสูบ	AR		
92139F	92139-0217	BUSHING,CRANK,#1&#3&#5,BLUE	ปะกับเพลาค้อเหวี่ยงตัวที่ 1,3 และ 5	AR		
92139G	92139-0218	BUSHING,CRANK,#1&#3&#5,BLACK	ปะกับเพลาค้อเหวี่ยงตัวที่ 1,3 และ 5	6		
92139H	92139-0219	BUSHING,CRANK,#1&#3&#5,BROWN	ปะกับเพลาค้อเหวี่ยงตัวที่ 1,3 และ 5	AR		
92153	92153-0809	BOLT,CON-ROD,M8X45.5	โบลท์ 8X45.5 มม.	8		
92200	92200-0424	WASHER,T=3.25	แหวนรอง 3.25 มม.	2		

This catalog covers:  
'09 ZX1000E9FA

Engine-เครื่องยนต์

GROUP NO.  
8

This page covers:  
Clutch-คลัทช์

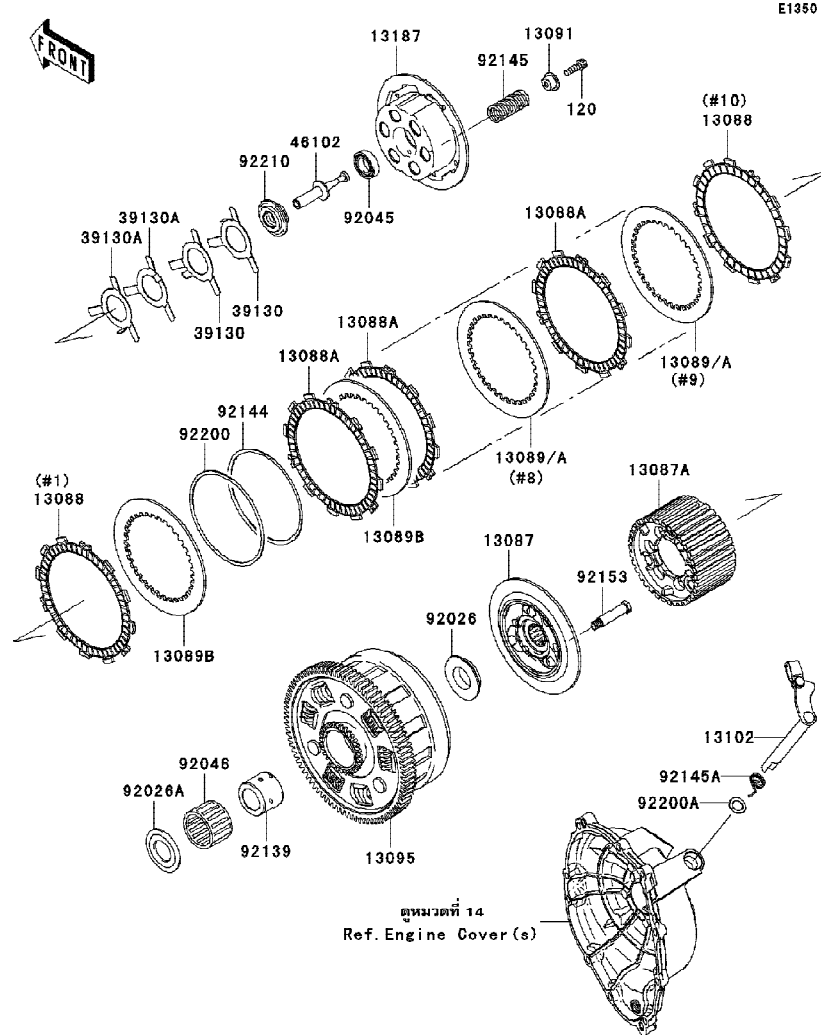

Ref No.	Part No. หมายเลขอะไหล่	Description-English ชื่ออะไหล่-อังกฤษ	Description-Thai ชื่ออะไหล่-ไทย	Quantity-ZX1000		
				'09	E9FA	
13087	13087-0010	HUB-CLUTCH	คูมคลัทช์	1		
13087A	13087-0011	HUB-CLUTCH	เฟืองคูมคลัทช์	1		
13088	13088-0003	PLATE-FRICTION	แผ่นคลัทช์ใน-นอก	2		
13088A	13088-0013	PLATE-FRICTION	แผ่นคลัทช์ชุดกลาง	8		
13089	13089-0008	PLATE-CLUTCH,T=2.3	แผ่นคลัทช์เหล็ก	AR		
13089A	13089-0009	PLATE-CLUTCH,T=2.6	แผ่นคลัทช์เหล็ก	2		
13089B	13089-1093	PLATE-CLUTCH,T=2.9	แผ่นคลัทช์เหล็ก	7		
13091	13091-1840	HOLDER,CLUTCH SPRING	จานรองสปริงคลัทช์	6		
13095	13095-0099	HOUSING-COMP-CLUTCH	เสื้อคลัทช์	1		
13102	13102-0018	RELEASE-COMP-CLUTCH	ขากคคลัทช์	1		
13187	13187-0006	PLATE-CLUTCH OPERATING	จานสปริงคลัทช์	1		
39130	39130-1078	SPRING-LEAF	แผ่นสปริง	2		
39130A	39130-1079	SPRING-LEAF	แผ่นสปริง	2		
46102	46102-0047	ROD	แกนกดคลัทช์	1		
92026	92026-0037	SPACER	แหวนรอง	1		
92026A	92026-0119	SPACER,25X49X2.4	แหวนรอง	1		
92045	92045-1053	BEARING-BALL,6903/2A	ลูกปืนแกนกดคลัทช์	1		
92046	92046-1263	BEARING-NEEDLE,K38X43X28.8X	ลูกปืนเข็มเสื้อคลัทช์	1		
92139	92139-0067	BUSHING,25X38X29.05	บุชเสื้อคลัทช์	1		
92144	92144-1854	SPRING,FRICION PLATE	แผ่นสปริงคลัทช์	1		
92145	92145-0220	SPRING,CLUTCH	สปริงคลัทช์	6		
92145A	92145-0325	SPRING,RELEASE-COMP	สปริงขากคคลัทช์	1		
92153	92153-0797	BOLT	โบลท์	6		
92200	92200-1260	WASHER,FRICION PLATE	แหวนรอง	1		
92200A	92200-1487	WASHER,12X18.5X0.5	แหวนรอง 12X18.5X0.5 มม.	1		
92210	92210-0152	NUT	น็อต	1		
120	120Q0620	BOLT-SOCKET,6X20	โบลท์ 6X20 มม.	6		

This catalog covers:  
'09 ZX1000E9FA

Engine-เครื่องยนต์

GROUP NO.  
9

This page covers:  
Transmission(1/2)-เฟืองเกียร์ถ่ายทอดกำลัง(1/2)

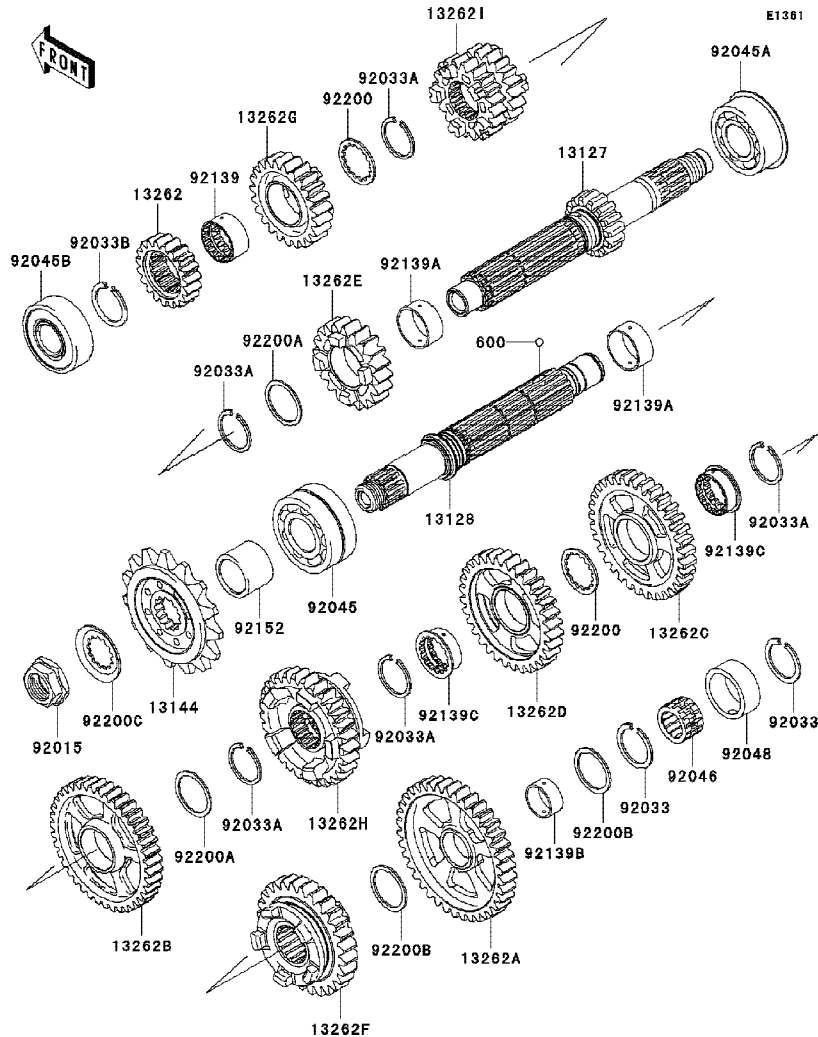

Ref No.	Part No.	Description-English	Description-Thai	Quantity-ZX1000		
				'09	E9FA	
13127	13127-0060	SHAFT-TRANSMISSION INPUT	เพลาราวเกียร์ขับ			1
13128	13128-0049	SHAFT-TRANSMISSION OUTPUT,13T	เพลาราวเกียร์กำลัง 13 ฟัน			1
13144	13144-0004	SPROCKET-OUTPUT,17T,#525	สเตอร์หน้า 17 ฟัน			1
13262	13262-0350	GEAR,INPUT 2ND,19T	เฟืองขับเกียร์สอง 19 ฟัน			1
13262A	13262-0615	GEAR,OUTPUT LOW,39T	เฟืองกำลังเกียร์หนึ่ง 39 ฟัน			1
13262B	13262-0616	GEAR,OUTPUT 2ND,39T	เฟืองกำลังเกียร์สอง 39 ฟัน			1
13262C	13262-0618	GEAR,OUTPUT 3RD,33T	เฟืองกำลังเกียร์สาม 33 ฟัน			1
13262D	13262-0619	GEAR,OUTPUT 4TH,31T	เฟืองกำลังเกียร์สี่ 31 ฟัน			1
13262E	13262-0620	GEAR,INPUT 5TH,20T	เฟืองกำลังเกียร์ห้า 20 ฟัน			1
13262F	13262-0621	GEAR,OUTPUT 5TH,28T	เฟืองกำลังเกียร์ห้า 28 ฟัน			1
13262G	13262-0622	GEAR,INPUT 6TH,23T	เฟืองกำลังเกียร์หก 23 ฟัน			1
13262H	13262-0623	GEAR,OUTPUT 6TH,30T	เฟืองกำลังเกียร์หก 30 ฟัน			1
13262I	13262-0665	GEAR,INPUT 3RD&4TH,19T&20T	เฟืองขับเกียร์สามและสี่ 19&20 ฟัน			1
92015	92015-1963	NUT,20MM	น็อต 20 มม.			1
92033	92033-025	RING-SNAP,20X25.5X1.2	แหวนล็อก 20X25.5X1.2 มม.			2
92033A	92033-1037	RING-SNAP,25.9X30.6X1.2	แหวนล็อก 25.9X30.6X1.2 มม.			5
92033B	92033-1249	RING-SNAP,T=1.5	แหวนล็อก 1.5 มม.			1
92045	92045-0003	BEARING-BALL,DAC2557NSSH	ดัดับลูกปืน			1
92045A	92045-0014	BEARING-BALL,5205N6RSH2CS6	ดัดับลูกปืน			1
92045B	92045-0048	BEARING-BALL,DG2152RDDSH2	ดัดับลูกปืน			1
92046	92046-1291	BEARING-NEEDLE	ลูกปืนเข็ม			1
92048	92048-1053	RACE,30X38X15	ปลอกลูกปืน			1
92139	92139-0036	BUSHING,GEAR,6TH IN	บุช			1
92139A	92139-0037	BUSHING,GEAR,5TH IN&2ND OUT	บุช			2
92139B	92139-0038	BUSHING,GEAR,LOW OUT	บุช			1

This catalog covers:  
'09 ZX1000E9FA

Engine-เครื่องยนต์

GROUP NO.  
9

This page covers:  
Transmission(2/2)-เฟืองเกียร์ถ่ายทอดกำลัง(2/2)

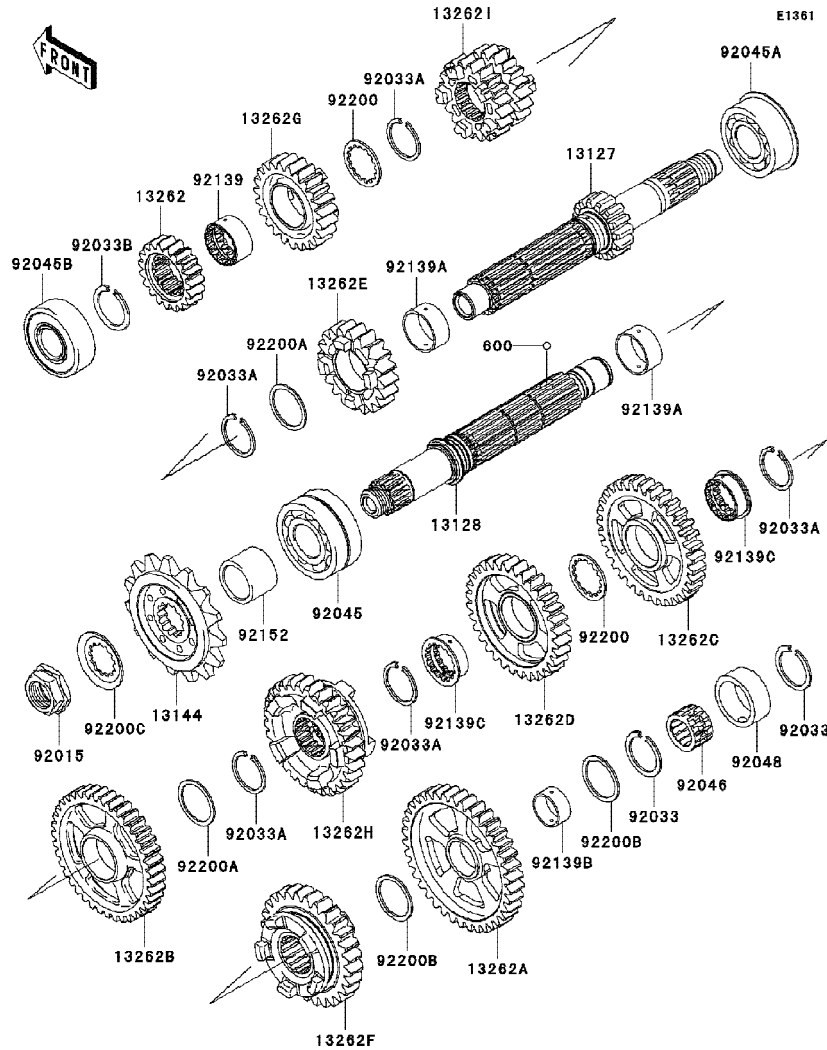

Ref No.	Part No.	Description-English	Description-Thai	Quantity-ZX1000		
				'09	E9FA	
92139C	92139-0066	BUSHING,GEAR,3RD&4TH OUT	บุช	2		
92152	92152-0153	COLLAR	บุชสเตอร์หน้า	1		
92200	92200-0050	WASHER,28.3X34.0X1.6	แหวนรอง	2		
92200A	92200-0051	WASHER,28.1X34.0X1.2	แหวนรอง	2		
92200B	92200-0138	WASHER,22.1X32.0X1.4	แหวนรอง	2		
92200C	92200-1065	WASHER	แหวนรอง	1		
600	600A0500	BALL-STEEL,5/32"	เม็ดลูกปืน	3		

This catalog covers:  
'09 ZX1000E9FA

Engine-เครื่องยนต์

GROUP NO.  
10

This page covers:  
Gear Change Drum/Shift Fork(s)-กระปุก/ก้ามปูเกียร์

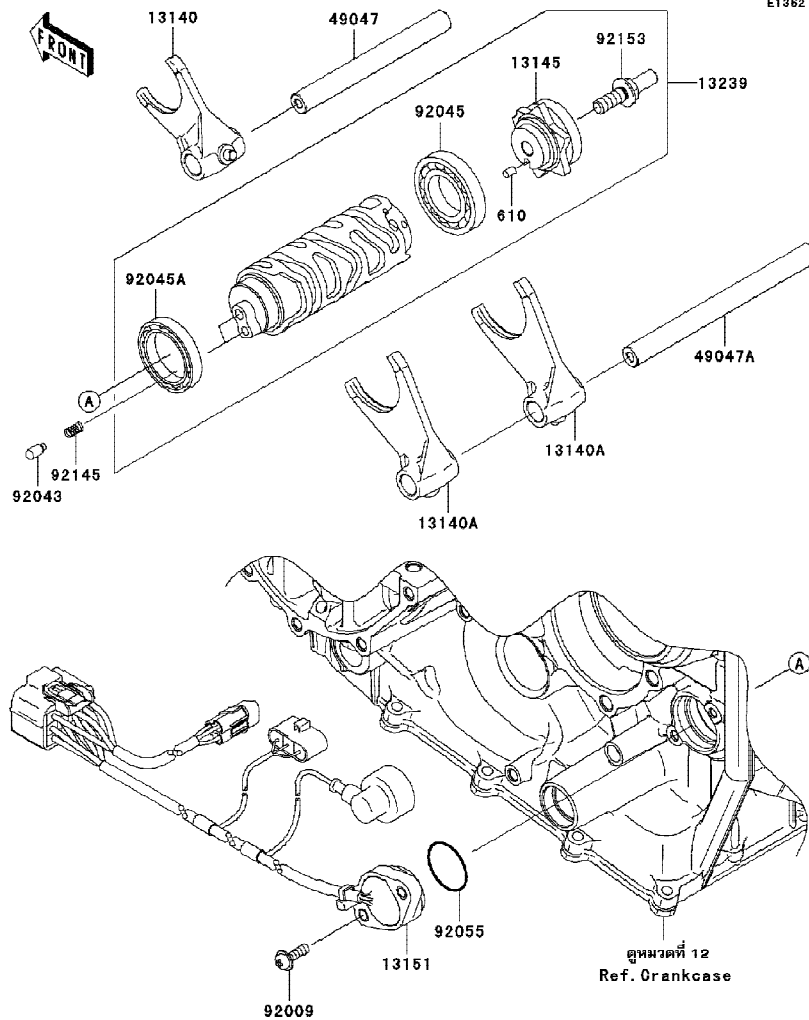

Ref No.	Part No.	Description-English	Description-Thai	Quantity-ZX1000		
				'09	E9FA	
13140	13140-0027	FORK-SHIFT,INPUT	ก้ามปูเกียร์	1		
13140A	13140-0028	FORK-SHIFT,OUTPUT	ก้ามปูเกียร์	2		
13145	13145-0039	CAM-CHANGE DRUM	ลูกเบี้ยวเปลี่ยนเกียร์	1		
13151	13151-0044	SWITCH-COMP,NEUTRAL	สวิทช์ไฟตำแหน่งเกียร์	1		
13239	13239-0030	DRUM-ASSY-CHANGE	ชุดกระปุกเกียร์	1		
49047	49047-0021	ROD-SHIFT,INPUT	แกนก้ามปูเกียร์ซึบ	1		
49047A	49047-0022	ROD-SHIFT,OUTPUT	แกนก้ามปูเกียร์กำลัง	1		
92009	92009-1895	SCREW	สกรู	2		
92043	92043-1654	PIN	สลัก	2		
92045	92045-1045	BEARING-BALL,16005	ดัดับลูกปืน	1		
92045A	92045-1152	BEARING-BALL,6806	ดัดับลูกปืน 6806	1		
92055	92055-091	RING-O,27.7X2.4	โอริง 27.7X2.4 มม.	1		
92145	92145-1414	SPRING	สปริง	2		
92153	92153-1735	BOLT	โบลท์	1		
610	610A0406	ROLLER,4X6	สลัก 4X6 มม.	1		



This catalog covers:  
'09 ZX1000E9FA

Engine-เครื่องยนต์

GROUP NO.  
11

This page covers:  
Gear Change Mechanism-คันเกียร์/กลไกเปลี่ยนเกียร์

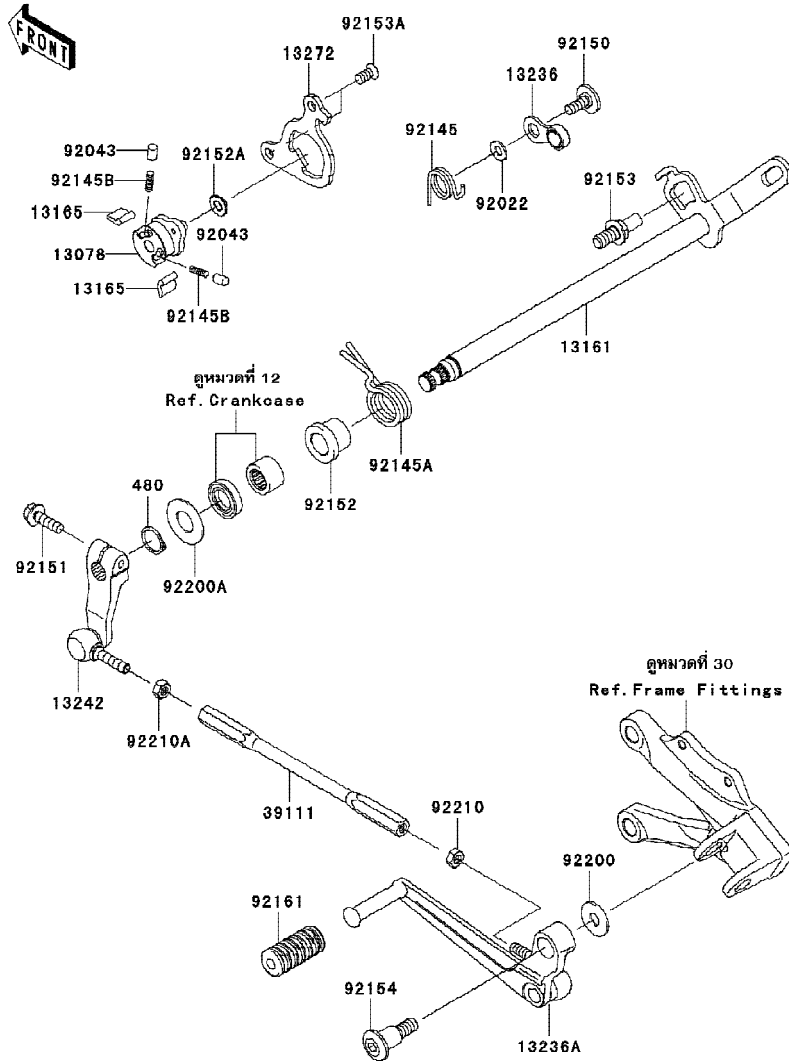

E1370

Ref No.	Part No. หมายเลขอะไหล่	Description-English ชื่ออะไหล่-อังกฤษ	Description-Thai ชื่ออะไหล่-ไทย	Quantity-ZX1000	
				'09	E9FA
13078	13078-0012	RATCHET	ฟันจับเฟือง	1	
13161	13161-0071	LEVER-COMP-CHANGE SHAFT	แกนเกียร์	1	
13165	13165-0018	PAWL	แผ่นเลื่อนเกียร์	2	
13236	13236-0141	LEVER-COMP,POSITION	ขาล็อคเกียร์	1	
13236A	13236-0148	LEVER-COMP,CHANGE PEDAL	คันเกียร์	1	
13242	13242-0052	LEVER-ASSY-CHANGE	ข้อต่อคันเกียร์	1	
13272	13272-0576	PLATE,PAWL GUIDE	แผ่นยึดฟันจับเฟือง	1	
39111	39111-0054	ROD-TIE,L=170	ก้านต่อคันเกียร์	1	
92022	92022-1827	WASHER,6X12.8X1.2	แหวนรอง 6X12.8X1.2 มม.	1	
92043	92043-1676	PIN,PLUNGER	สลัก	2	
92145	92145-0629	SPRING	สปริง	1	
92145A	92145-0631	SPRING	สปริง	1	
92145B	92145-1490	SPRING	สปริง	2	
92150	92150-1673	BOLT,SOCKET,6X16	bolt 6X16 มม.	1	
92151	92151-1226	BOLT,FLANGED,6X20	bolt 6X20 มม.	1	
92152	92152-0720	COLLAR	บุช	1	
92152A	92152-1414	COLLAR	บุช	1	
92153	92153-0421	BOLT,RETURN SPRING	bolt ที่เกี่ยวจานสปริงเกียร์	1	
92153A	92153-1669	BOLT,TORX,6X8.7	bolt 6X8.7 มม.	2	
92154	92154-0112	BOLT,SOCKET,8X32	bolt 8X32 มม.	1	
92161	92161-1300	DAMPER,CHANGE PEDAL	ยางคันเกียร์	1	
92200	92200-0174	WASHER,8.0X22.0X1.5	แหวนรอง	1	
92200A	92200-0265	WASHER	แหวนรอง	1	
92210	92210-1100	NUT,6MM	น็อต 6 มม.	1	
92210A	92210-1101	NUT,LEFT HANDED,6MM	น็อต 6 มม.	1	
480	480J1400	CIRCLIP-TYPE-C,14MM	ปืนลอคค 14 มม.	1	

This catalog covers:  
'09 ZX1000E9FA

Engine-เครื่องยนต์

GROUP NO.  
12

This page covers:  
Crankcase-เครื่องเครื่องยนต์

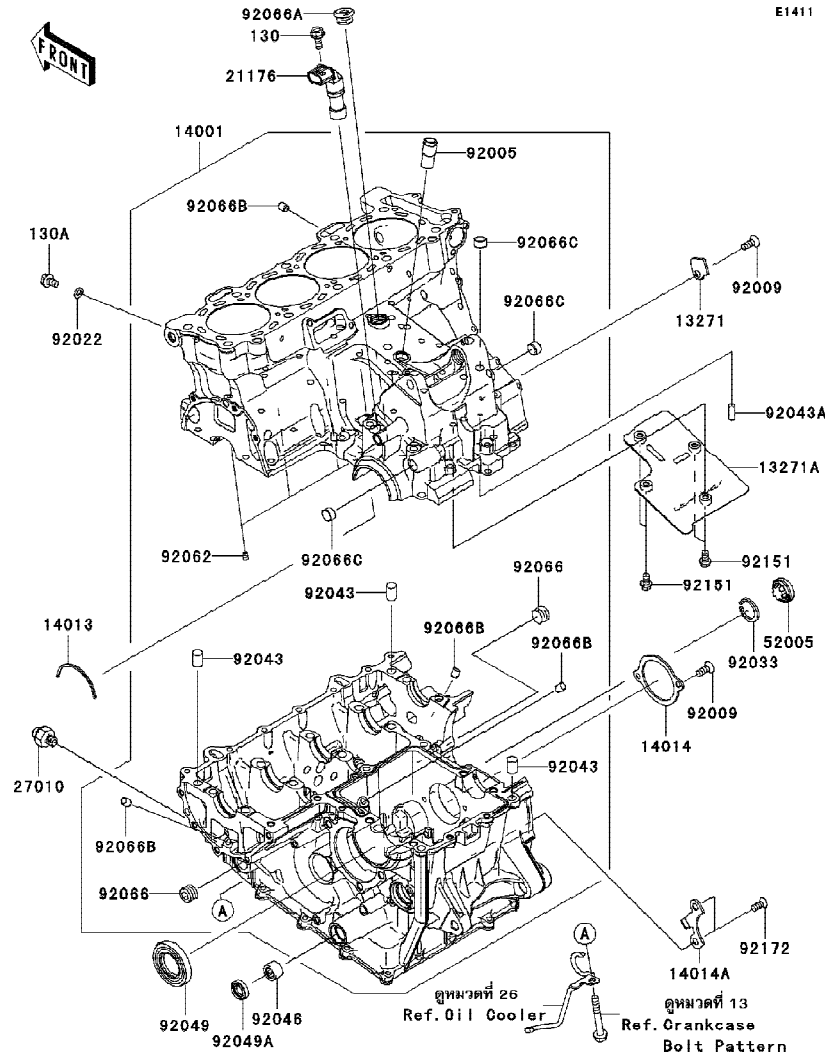

Ref No.	Part No.	Description-English ชื่ออะไหล่-อังกฤษ	Description-Thai ชื่ออะไหล่-ไทย	Quantity-ZX1000		
				'09	E9FA	
13271	13271-0148	PLATE	แผ่นกัน			1
13271A	13271-0594	PLATE,BREATHER ROOM	แผ่นกัน			1
14001	14001-0121	SET-CRANKCASE	ชุดเครื่องเครื่องยนต์			1
14013	14013-1051	RING-POSITION	แผ่นล็อก			1
14014	14014-0012	PLATE-POSITION	แผ่นล็อก			1
14014A	14014-0021	PLATE-POSITION	แผ่นล็อก			1
21176	21176-0042	SENSOR,SPEED	ตัววัดความเร็ว			1
27010	27010-1313	SWITCH,OIL PRESSURE	สวิทช์แรงดันน้ำมันเครื่อง			1
52005	52005-1120	GAUGE	เกจ			1
92005	92005-1238	FITTING,BREATHER	ข้อต่อท่อ			1
92009	92009-1360	SCREW,6X16	สกรู 6X16 มม.			3
92022	92022-304	WASHER,6.2X11X1	แหวนรอง 6.2X11X1 มม.			1
92033	92033-1305	RING-SNAP	คลิปล็อก			1
92043	92043-1506	PIN,10X14	พินล็อก 10X14 มม.			3
92043A	92043-1690	PIN,6X16	พินล็อก 6X16 มม.			1
92046	92046-037	BEARING-NEEDLE,7E-HK1412	ลูกปืนราวเกียร์			1
92049	92049-1474	SEAL-OIL,TC32578	ซีลสเตอร์หน้า			1
92049A	92049-1520	SEAL-OIL,TC14245	ซีลเกียร์			1
92062	92062-0004	NOZZLE	หัวฉีดน้ำมันเครื่อง			4
92066	92066-0003	PLUG,PT3/8X10	ฝาปิด 3/8X10 มม.			2
92066A	92066-0016	PLUG,18X10	ฝาปิด 18X10 มม.			1
92066B	92066-1012	PLUG,OIL LINE,7.2X8	ตัวอุดท่อน้ำมัน 7.2X8 มม.			4
92066C	92066-1110	PLUG	จุกอุดเครื่อง			3
92151	92151-1389	BOLT,FLANGED-SMALL,6X10	โบลท์ 6X10 มม.			4
92172	92172-0384	SCREW,TORX,6X14	สกรู 6X14 มม.			2
130	130BB0616	BOLT-FLANGED,6X16	โบลท์ 6X16 มม.			1
130A	130BD0610	BOLT-FLANGED,6X10	โบลท์ 6X10 มม.			1

This catalog covers:  
'09 ZX1000E9FA

Engine-เครื่องยนต์

GROUP NO.  
13

This page covers:  
Crankcase Bolt Pattern-แบบแสดงตำแหน่งโบลท์แคว้งเครื่องยนต์

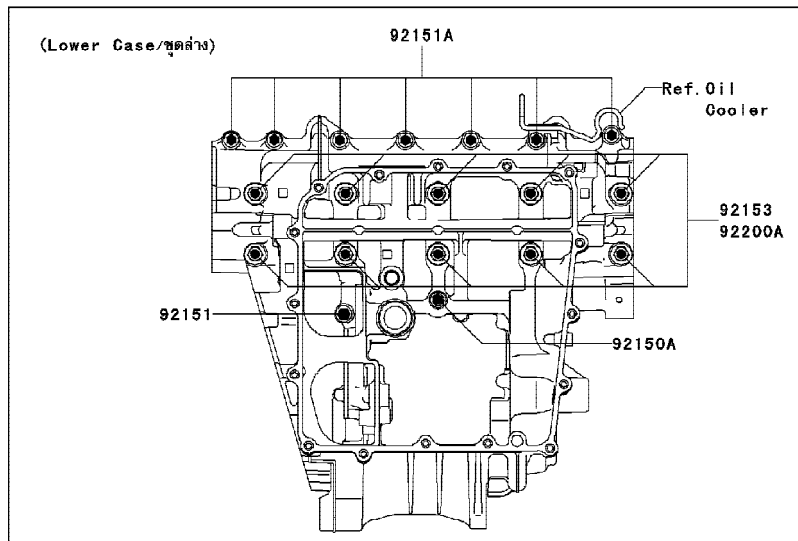
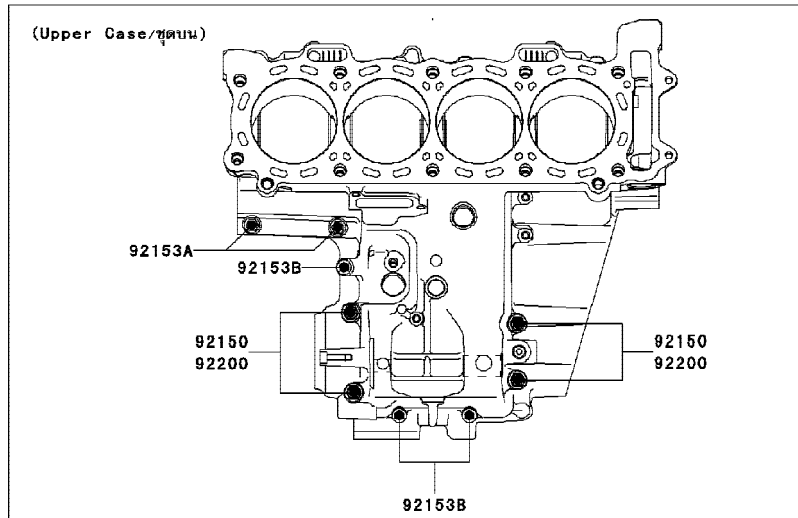

Ref No.	Part No. หมายเลขอะไหล่	Description-English ชื่ออะไหล่-อังกฤษ	Description-Thai ชื่ออะไหล่-ไทย	Quantity-ZX1000		
				'09	E9FA	
92150	92150-1162	BOLT,8X80	โบลท์ 8X80 มม.	4		
92150A	92150-1251	BOLT,FLANGED,7X85	โบลท์ 7X85 มม.	1		
92151	92151-1223	BOLT,FLANGED,7X50	โบลท์ 7X50 มม.	1		
92151A	92151-1521	BOLT,FLANGED,6X45	โบลท์ 6X45 มม.	7		
92153	92153-0447	BOLT,FLANGED,9X100	โบลท์ 9X100 มม.	10		
92153A	92153-0448	BOLT,FLANGED,7X32	โบลท์ 7X32 มม.	2		
92153B	92153-1570	BOLT-FLANGED,6X40	โบลท์ 6X40 มม.	3		
92200	92200-0047	WASHER,8.2X16X1.6	แหวนรอง 8.2X16X1.6 มม.	4		
92200A	92200-0115	WASHER,9.2X19X23	แหวนรอง 9.2X19X23 มม.	10		

This catalog covers:  
'09 ZX1000E9FA

Engine-เครื่องยนต์

GROUP NO.  
14

This page covers:  
Engine Cover(s)(1/2)-ฝาครอบเครื่องยนต์(1/2)

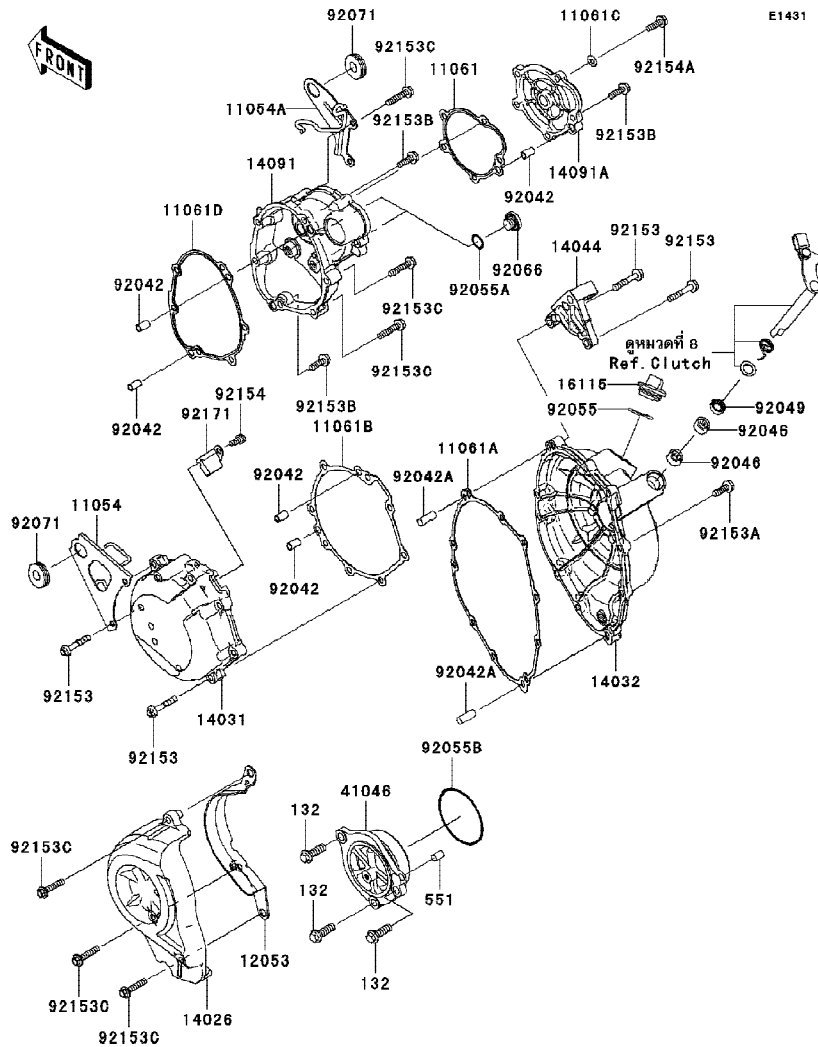

Ref No.	Part No.	Description-English ชื่ออะไหล่-อังกฤษ	Description-Thai ชื่ออะไหล่-ไทย	Quantity-ZX1000		
				'09	E9FA	
11054	11054-1958	BRACKET,GENERATOR COVER	ขายึดฝาครอบจานไฟ	1		
11054A	11054-1959	BRACKET,STARTER COVER	ขายึดฝาครอบเฟืองสตาร์ท	1		
11061	11061-0177	GASKET,IDLE GEAR COVER	ปะเก็นฝาครอบตัวตัดมอเตอร์สตาร์ท	1		
11061A	11061-0178	GASKET,CLUTCH COVER	ปะเก็นฝาครอบคลัทช์	1		
11061B	11061-0179	GASKET,GENERATOR COVER	ปะเก็นฝาครอบจานไฟ	1		
11061C	11061-0262	GASKET,6.2X13.5X1.0	แหวนปะเก็น 6.2X13.5X1.0 มม.	1		
11061D	11061-0336	GASKET,LARGE COVER	ปะเก็นฝาครอบเฟืองสตาร์ท	1		
12053	12053-0089	GUIDE-CHAIN	ตัวกันโซ่	1		
14026	14026-0054	COVER-CHAIN	ฝาครอบสเตอร์หน้า	1		
14031	14031-0045-11E	COVER-GENERATOR,F.S.BLACK	ฝาครอบจานไฟ	1		
14032	14032-0105	COVER-CLUTCH	ฝาครอบคลัทช์	1		
14044	14044-0031	HOLDER-CABLE	ตัวคล้องสาย	1		
14091	14091-0860	COVER,STARTER,LARGE	ฝาครอบเฟืองสตาร์ท	1		
14091A	14091-0905	COVER,STARTER,SMALL	ฝาครอบตัวตัดมอเตอร์สตาร์ท	1		
16115	16115-1009	CAP-OIL FILLER	ฝาปิดน้ำมันเครื่อง	1		
41046	41046-0012	HOUSING-BEARING	เสื้อลูกปืน	1		
92042	92042-007	PIN,DOWEL,6.3X8X14	สลักนุช 6.3X8X14 มม.	5		
92042A	92042-044	PIN,DOWEL,8X22	สลักนุช 8X22 มม.	2		
92046	92046-0034	BEARING-NEEDLE,HK1210FM	ตลับลูกปืนเข็ม HK1210FM	2		
92049	92049-1475	SEAL-OIL,CLUTCH RELEASE	ซีลขากคลัทช์	1		
92055	92055-049	RING-O,31.7X2.4	โอริง 31.7X2.4 มม.	1		
92055A	92055-1141	RING-O,ID=13.8	โอริง 13.8 มม.	2		
92055B	92055-1408	RING-O,65.2X2.4	โอริง 65.2X2.4 มม.	1		
92066	92066-0067	PLUG,TIMING HOLE	ฝาปิดรูตั้งจานไฟ	2		
92071	92071-1043	GROMMET	ลูกยาง	2		

This catalog covers:  
'09 ZX1000E9FA

Engine-เครื่องยนต์

GROUP NO.  
14

This page covers:  
Engine Cover(s)(2/2)-ฝาครอบเครื่องยนต์(2/2)

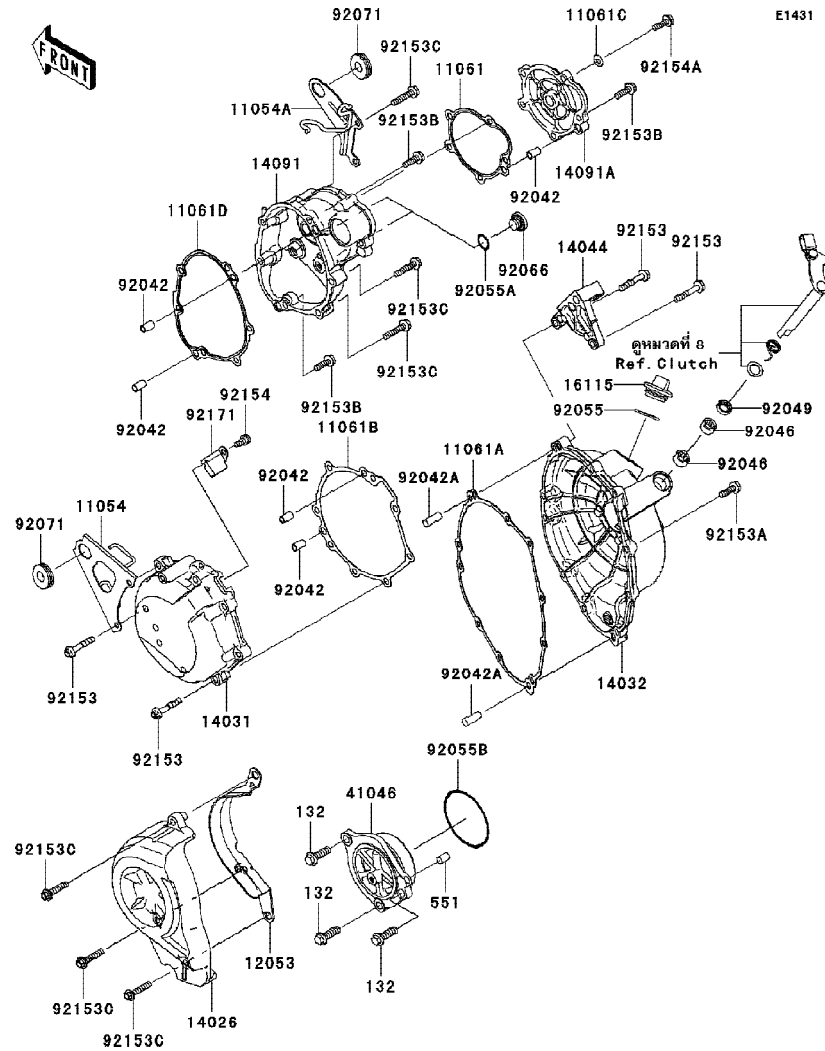

Ref No.	Part No.	Description-English	Description-Thai	Quantity-ZX1000		
				'09	E9FA	
92153	92153-0690	BOLT,FLANGED,6X35	โบลท์ 6X35 มม.	10		
92153A	92153-0764	BOLT,FLANGED,6X25	โบลท์ 6X25 มม.	8		
92153B	92153-1010	BOLT-FLANGED,6X20	โบลท์ 6X20 มม.	6		
92153C	92153-1315	BOLT-FLANGED,6X30	โบลท์ 6X30 มม.	7		
92154	92154-0040	BOLT,SOCKET,6X12	โบลท์ 6X12 มม.	1		
92154A	92154-0107	BOLT,FLANGED,6X20	โบลท์ 6X20 มม.	1		
92171	92171-1566	CLAMP	ตัวค้ำสายไฟ	1		
132	132BD0825	BOLT-FLANGED-SMALL,8X25	โบลท์ 8X25 มม.	3		
551	551A0812	PIN-DOWEL,8X12	สลัก 8X12 มม.	1		

This catalog covers:  
'09 ZX1000E9FA

Engine-เครื่องยนต์

GROUP NO.  
15

This page covers:  
Oil Pan-อ่างน้ำมันเครื่อง

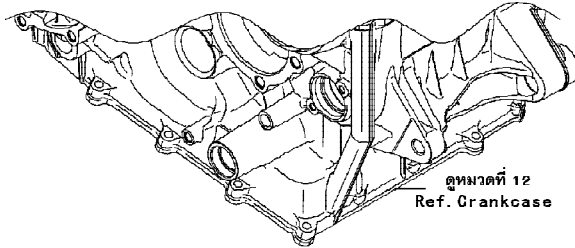

E1434

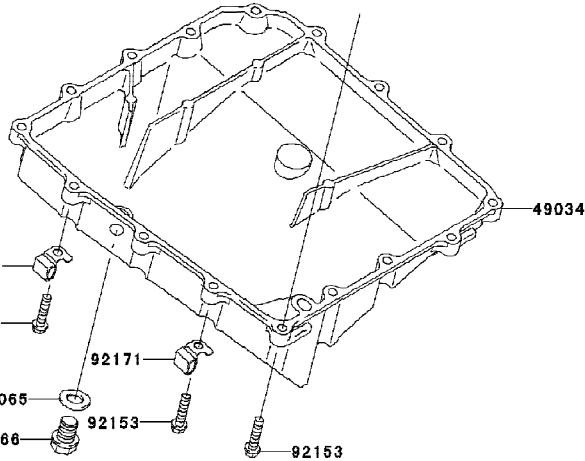
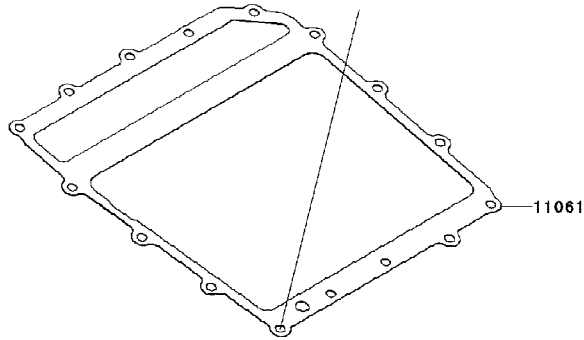

Ref No.	Part No. หมายเลขอะไหล่	Description-English ชื่ออะไหล่-อังกฤษ	Description-Thai ชื่ออะไหล่-ไทย	Quantity-ZX1000	
				'09 E9FA	
11061	11061-0180	GASKET,OIL PAN	ปะเก็นอ่างน้ำมันเครื่อง	1	
49034	49034-0034	PAN-OIL	อ่างน้ำมันเครื่อง	1	
92065	92065-097	GASKET,12X22X2	ปะเก็นโบลท์ถ่ายน้ำมันเครื่อง	1	
92066	92066-1174	PLUG,OIL DRAIN,12X15	โบลท์ถ่ายน้ำมันเครื่อง	1	
92153	92153-1569	BOLT-FLANGED,6X25	โบลท์ 6X25 มม.	16	
92171	92171-0703	CLAMP	ตัวคล้องท่อ	2	

This catalog covers:  
'09 ZX1000E9FA

Engine-เครื่องยนต์

GROUP NO.  
16

This page covers:  
Throttle-ชุดลิ้นปีกผีเสื้อ

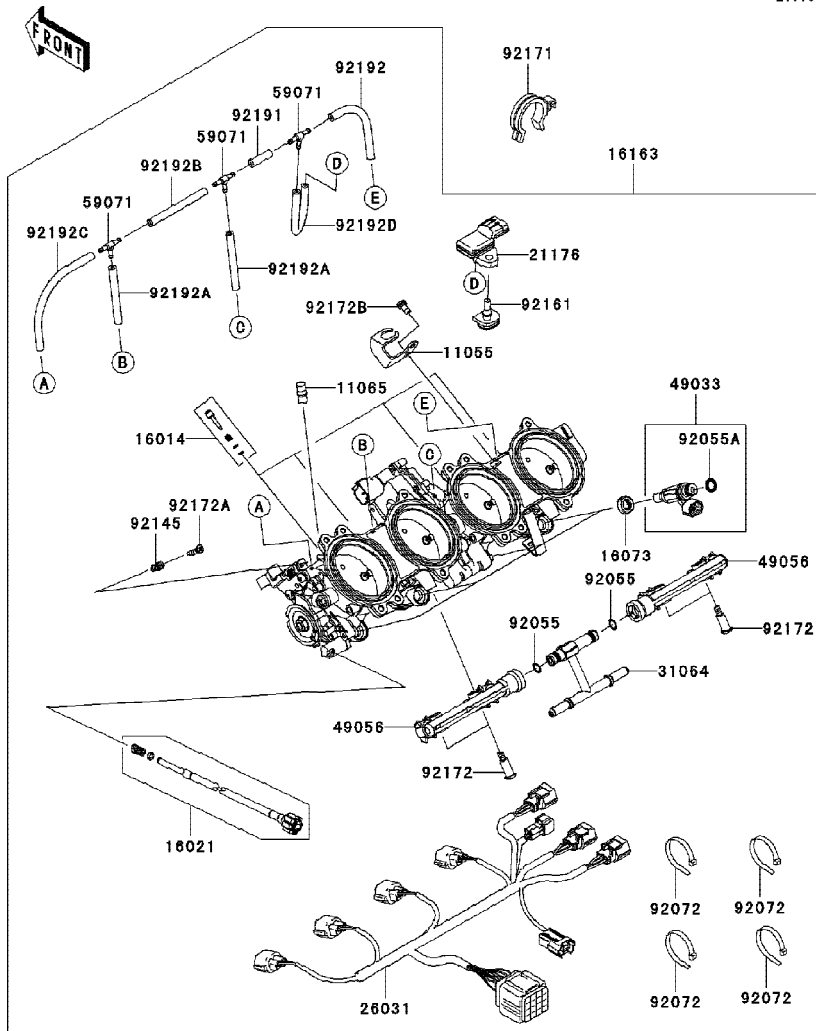

Ref No.	Part No. หมายเลขอะไหล่	Description-English ชื่ออะไหล่-อังกฤษ	Description-Thai ชื่ออะไหล่-ไทย	Quantity-ZX1000		
				'09	E9FA	
11055	11055-1257	BRACKET	ขายึด	1		
11065	11065-0282	CAP	ฝาปิด	4		
16014	16014-0002	SCREW-PILOT AIR	สกรูปรับอากาศ	4		
16021	16021-0020	SCREW-THROTTLE STOP	สกรูปรับรอบเดินเบา	1		
16073	16073-3707	INSULATOR	แผ่นฉนวนคาร์บู	4		
16163	16163-0115	THROTTLE-ASSY,TTK43	ชุดลิ้นปีกผีเสื้อ	1		
21176	21176-0058	SENSOR,PRESSURE	ตัววัดความดันอากาศ	1		
26031	26031-0580	HARNES,THROTTLE SUB	ชุดสายไฟหัวฉีด	1		
31064	31064-0023	PIPE-COMP,FUEL	ท่อน้ำมัน	1		
49033	49033-0011	NOZZLE-INJECTION	หัวฉีด	4		
49056	49056-0024	PIPE-INJECTION	ท่อน้ำมันหัวฉีด	2		
59071	59071-3752	JOINT,3WAY,T	ข้อต่อท่อ 3 ทาง	3		
92055	92055-0064	RING-O	โอริง	2		
92055A	92055-1622	RING-O,INJECTION NOZZLE	โอริงหัวฉีด	4		
92072	92072-0012	BAND,SUB-HARNES	ตัวคล้องรัดสายไฟ	AR		
92145	92145-0055	SPRING,THROTTLE SYNCRO	สปริง	1		
92161	92161-0041	DAMPER	ยางลึกดักตัววัดความดัน	1		
92171	92171-0359	CLAMP	คลิปรัด	1		
92172	92172-0064	SCREW,PIPE INJECTION	สกรู	4		
92172A	92172-0065	SCREW,THROTTLE SYNCRO	สกรู	1		
92172B	92172-0393	SCREW	สกรู	1		
92191	92191-0020	TUBE,3X7X25	ท่อยาง 3X7X25 มม.	1		
92192	92192-0018	TUBE,3X7X95	ท่อยาง 3X7X95 มม.	1		
92192A	92192-0106	TUBE,3X7X55	ท่อยาง 3X7X55 มม.	2		
92192B	92192-0739	TUBE	ท่อยาง	1		
92192C	92192-0740	TUBE,3X7X120	ท่อยาง 3X7X120 มม.	1		
92192D	92192-0741	TUBE	ท่อยาง	1		





This catalog covers:  
'09 ZX1000E9FA

Engine-เครื่องยนต์

GROUP NO.  
18

This page covers:  
Fuel Pump-ปั๊มน้ำมันเชื้อเพลิง

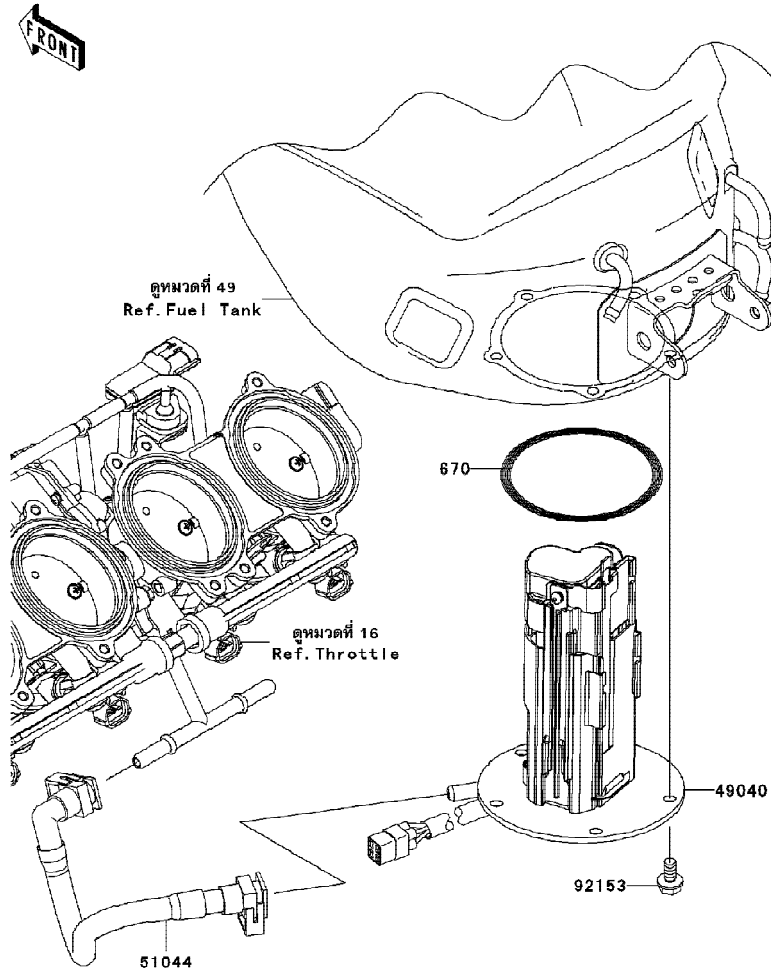

E1520

Ref No.	Part No. หมายเลขอะไหล่	Description-English ชื่ออะไหล่-อังกฤษ	Description-Thai ชื่ออะไหล่-ไทย	Quantity-ZX1000		
				'09		
49040	49040-0030	PUMP-FUEL	ปั๊มน้ำมันเชื้อเพลิง	1		
51044	51044-0047	TUBE-ASSY,FUEL	ท่อน้ำมันเชื้อเพลิง	1		
92153	92153-1283	BOLT,FLANGED,6X12	โบลท์ 6X12 มม.	5		
670	670E5075	O RING	โอริง 75 มม.	1		



This catalog covers:  
'09 ZX1000E9FA

Engine-เครื่องยนต์

GROUP NO.  
20

This page covers:  
Fuel Evaporative System-ระบบควบคุมไอน้ำมันเชื้อเพลิง

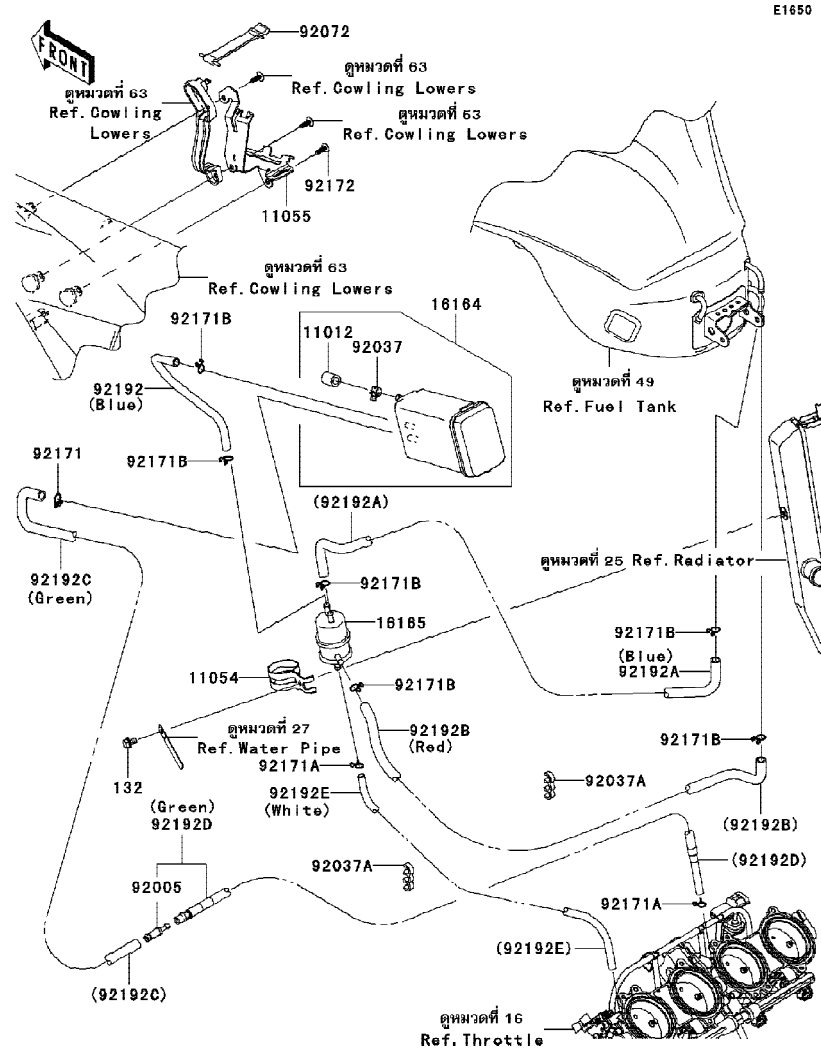

Ref No.	Part No. หมายเลขอะไหล่	Description-English ชื่ออะไหล่-อังกฤษ	Description-Thai ชื่ออะไหล่-ไทย	Quantity-ZX1000		
				'09	E9FA	
11012	11012-1388	CAP,CANISTER	ยางปิดรูคานิสเตอร์			1
11054	11054-0012	BRACKET,SEPARATOR	ขายึดตัวกรองน้ำมัน			1
11055	11055-1018	BRACKET,CANISTER	ขายึดคานิสเตอร์			1
16164	16164-1054	CANISTER	คานิสเตอร์			1
16165	16165-1001	SEPARATOR	ตัวกรองน้ำมัน			1
92005	92005-0032	FITTING	ข้อต่อท่อ			1
92037	92037-1512	CLAMP,CANISTER	คลิปรัดท่อยาง			1
92037A	92037-1941	CLAMP,TUBE	คลิปล็อคท่อ			2
92072	92072-0115	BAND,CANISTER	สายรัดคานิสเตอร์			1
92171	92171-0574	CLAMP	คลิปรัดท่อ			1
92171A	92171-0576	CLAMP	คลิปรัดท่อ			2
92171B	92171-0718	CLAMP	คลิปรัดท่อ			6
92172	92172-0175	SCREW,TAPPING,5X16	สกรู 5X16 มม.			1
92192	92192-0531	TUBE,SEP.-CANISTER,BLUE	ท่อยาง			1
92192A	92192-0532	TUBE,SEP.-TANK,BLUE	ท่อยาง			1
92192B	92192-0533	TUBE,SEP.-TANK,RED	ท่อยาง			1
92192C	92192-0534	TUBE,FITTING-CANISTER,GRN	ท่อยาง			1
92192D	92192-0535	TUBE,FITTING-THROBO,GRN	ท่อยาง			1
92192E	92192-0689	TUBE,SEP.-THROBO,WHITE	ท่อยาง			1
132	132BB0614	BOLT-FLANGED-SMALL,6X14	โบลท์หน้าแปลน 6X14 มม.			1

This catalog covers:  
'09 ZX1000E9FA

Engine-เครื่องยนต์

GROUP NO.  
21

This page covers:  
Oil Pump-ปั๊มน้ำมันเครื่อง

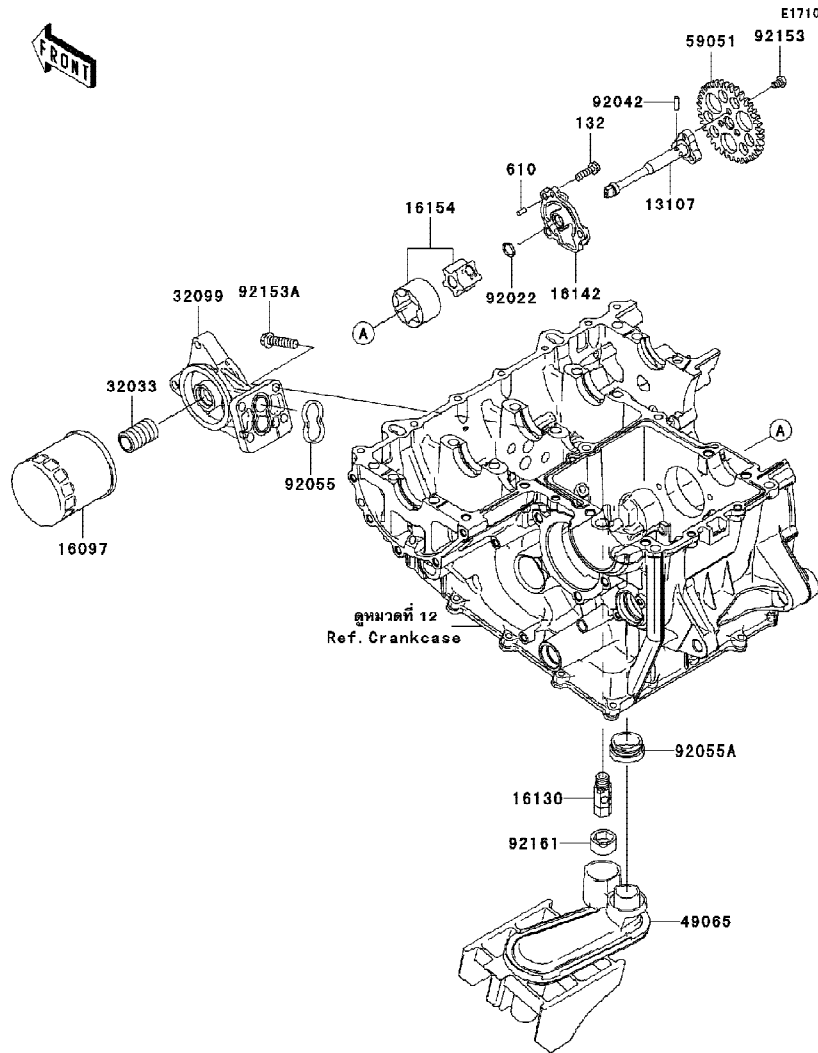

Ref No.	Part No.	Description-English ชื่ออะไหล่-อังกฤษ	Description-Thai ชื่ออะไหล่-ไทย	Quantity-ZX1000		
				'09	E9FA	
13107	13107-0060	SHAFT	เพลาปั๊มน้ำมันเครื่อง			1
16097	16097-0004	FILTER-ASSY-OIL	ไส้กรองน้ำมันเครื่อง			1
16130	16130-1059	VALVE-ASSY-RELIEF	วาล์วควบคุมแรงดันน้ำมันเครื่อง			1
16142	16142-0005	COVER-PUMP	ฝาครอบปั๊มน้ำมันเครื่อง			1
16154	16154-0057	ROTOR-PUMP	ลูกเบี้ยวปั๊มน้ำมันเครื่อง			1
32033	32033-1535	PIPE,OIL FILTER	ท่อน้ำมันไส้กรองน้ำมันเครื่อง			1
32099	32099-0023	CASE,OIL FILTER	ตัวเรือนไส้กรองน้ำมันเครื่อง			1
49065	49065-0013	FILTER-OIL	กรองน้ำมันเครื่อง			1
59051	59051-0080	GEAR-SPUR,OIL PUMP,40T	เฟืองปั๊มน้ำมันเครื่อง 40 ฟัน			1
92022	92022-311	WASHER,11.2X15X1	แหวนรอง 11.2X15X1 มม.			1
92042	92042-030	PIN,DOWEL,4X13.8	สลัก 4X13.8 มม.			1
92055	92055-0018	RING-O,OIL LINE	โอริง			1
92055A	92055-1503	RING-O,OIL FILTER	โอริง			1
92153	92153-0661	BOLT,TORX,6X10	โบลท์ 6X10 มม.			3
92153A	92153-1086	BOLT,FLANGED,8X30	โบลท์ 8X30 มม.			4
92161	92161-0070	DAMPER	ลูกยาง			1
132	132BC0620	BOLT-FLANGED-SMALL,6X20	โบลท์ 6X20 มม.			3
610	610A0408	ROLLER,4X8	สลัก 4X8 มม.			1

This catalog covers:  
'09 ZX1000E9FA

Engine-เครื่องยนต์

GROUP NO.  
22

This page covers:  
Generator-แม่กนิต

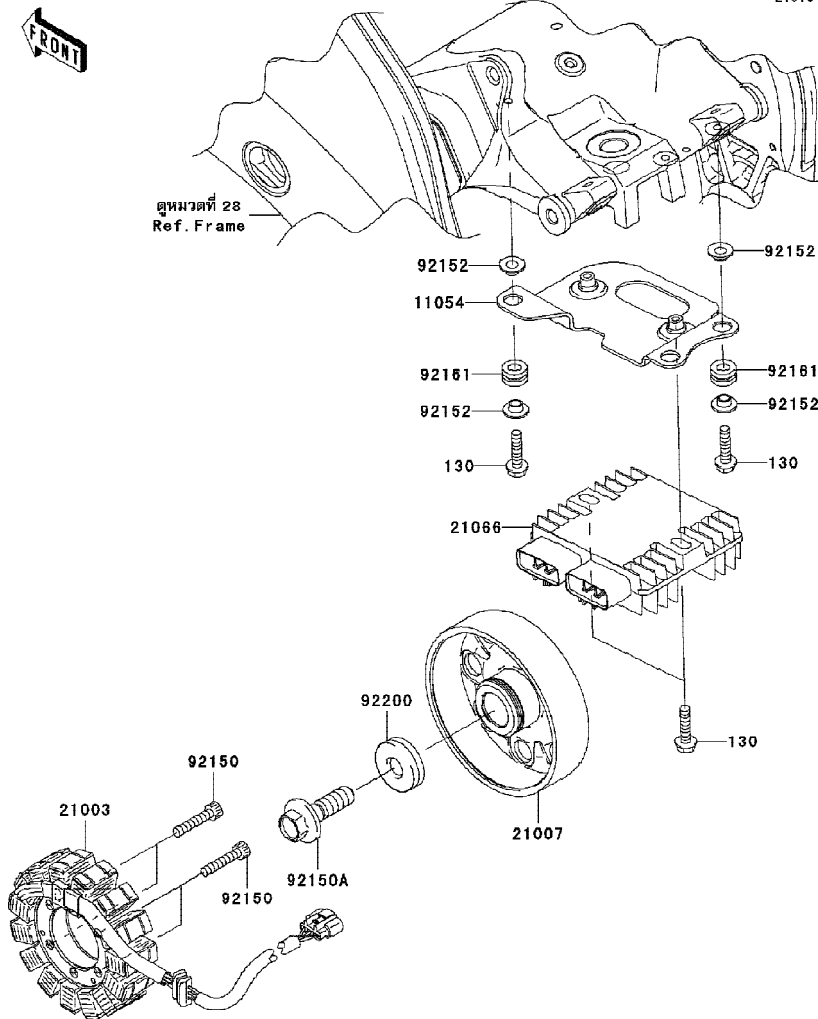

Ref No.	Part No. หมายเลขอะไหล่	Description-English ชื่ออะไหล่-อังกฤษ	Description-Thai ชื่ออะไหล่-ไทย	Quantity-ZX1000		
				'09		
11054	11054-1960	BRACKET,REGULATOR	ขายึดเร็กกูเรเตอร์	1		
21003	21003-0072	STATOR	ขดลวดจานไฟ	1		
21007	21007-0117	ROTOR	ล้อแม่เหล็กจานไฟ	1		
21066	21066-0028	REGULATOR-VOLTAGE	เร็กกูเรเตอร์	1		
92150	92150-1433	BOLT,SOCKET,6X30	โบลท์ 6X30 มม.	4		
92150A	92150-1717	BOLT,12X40	โบลท์ 12X40 มม.	1		
92152	92152-0718	COLLAR	ปลอกทรงโบลท์	6		
92161	92161-0056	DAMPER	ลูกยาง	3		
92200	92200-0369	WASHER,12X34X9	แหวนรอง	1		
130	130BB0622	BOLT-FLANGED,6X22	โบลท์ 6X22 มม.	5		

This catalog covers:  
'09 ZX1000E9FA

Engine-เครื่องยนต์

GROUP NO.  
23

This page covers:  
Ignition System-คอยล์หัวเทียน

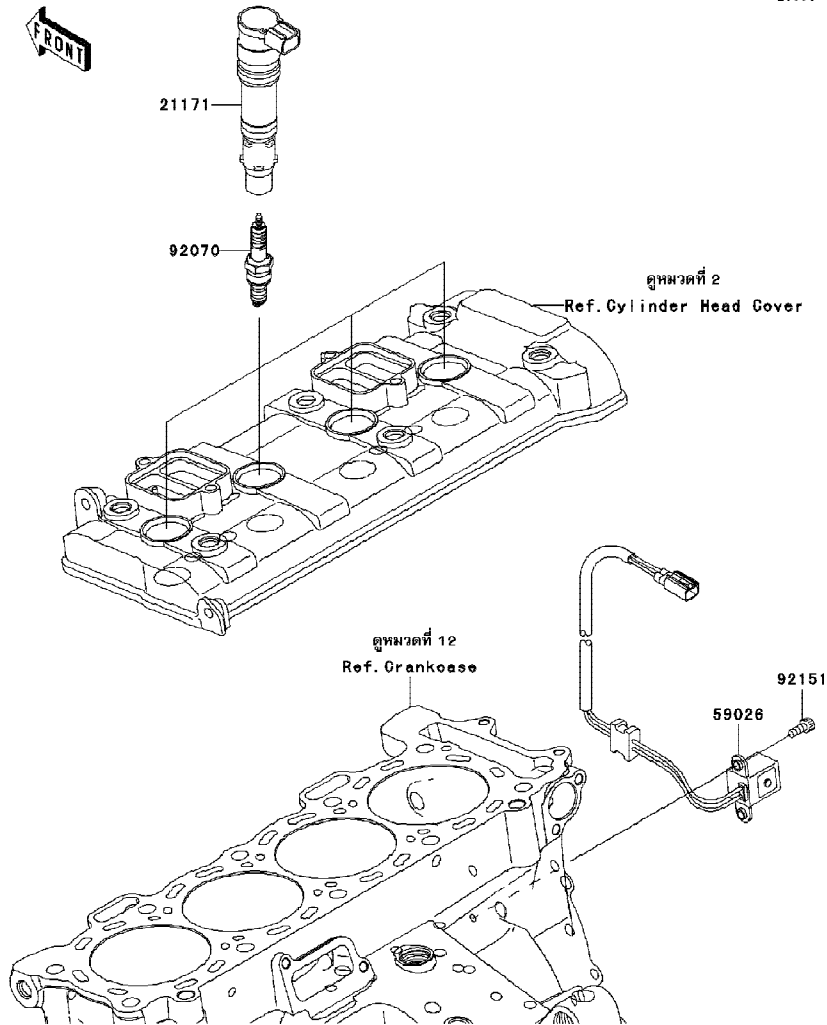

E1830

Ref No.	Part No.	Description-English	Description-Thai	Quantity-ZX1000		
				'09	E9FA	
21171	21171-0005	COIL-ASSY-IGNITION	คอยล์จุดระเบิด	4		
59026	59026-0031	COIL-PULSING	คอยล์สัญญาณ	1		
92070	92070-0014	PLUG-SPARK,CR9EIA(NGK)	หัวเทียน CR9EIA	4		
92151	92151-1118	BOLT,SOCKET,5X12	โบลท์ 5X12 มม.	2		

This catalog covers:  
'09 ZX1000E9FA

Engine-เครื่องยนต์

GROUP NO.  
24

This page covers:  
Starter Motor(1/2)-มอเตอร์สตาร์ท(1/2)

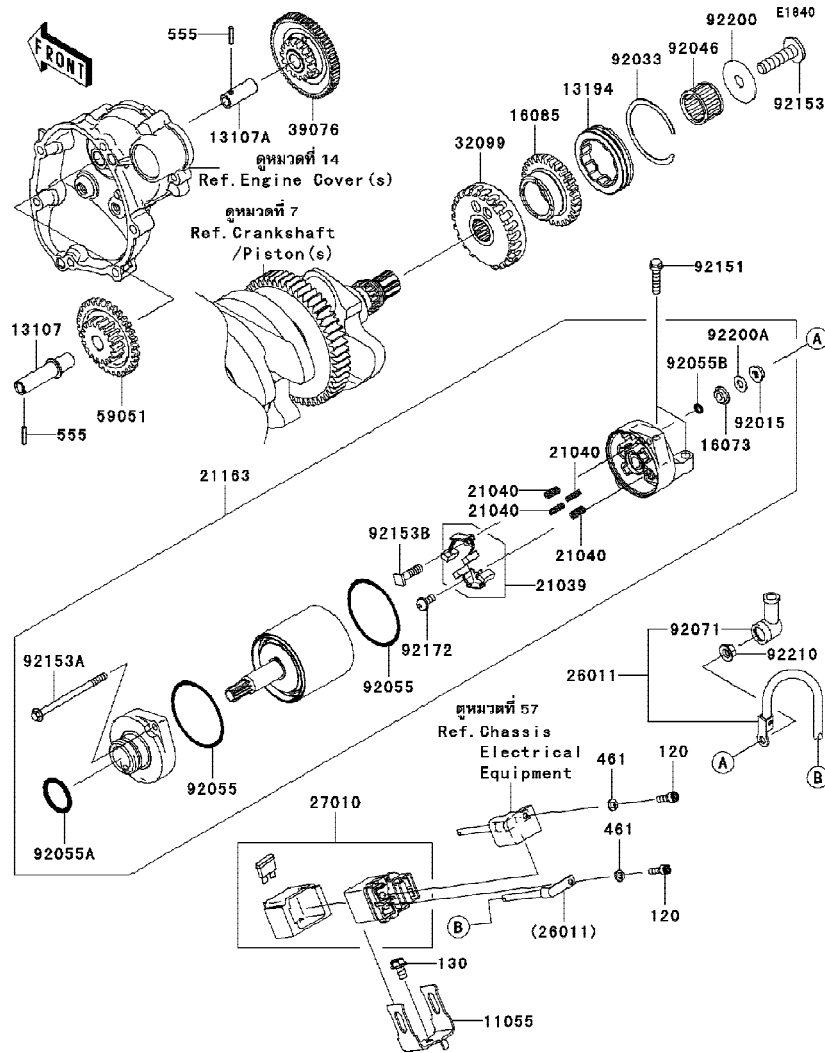

Ref No.	Part No.	Description-English	Description-Thai	Quantity-ZX1000		
				'09	E9FA	
11055	11055-0756	BRACKET	ข้ายึดสวิทช์มอเตอร์สตาร์ท	1		
13107	13107-0192	SHAFT,ONEWAY CLUTCH	แกนเฟืองคลัชทางเดียว	1		
13107A	13107-0193	SHAFT,STARTER SIDE	แกนตัวตัดมอเตอร์สตาร์ท	1		
13194	13194-3704	CLUTCH-ONEWAY	คลัชสตาร์ท	1		
16073	16073-0053	INSULATOR	แผ่นฉนวน	1		
16085	16085-0102	GEAR,29T	เฟืองคลัชสตาร์ท 29 ฟัน	1		
21039	21039-0004	BRUSH,CARBON	แปรงถ่าน	1		
21040	21040-0003	SPRING-BRUSH	สปริงแปรงถ่าน	4		
21163	21163-0044	STARTER-ELECTRIC	มอเตอร์สตาร์ท	1		
26011	26011-0203	WIRE-LEAD	สายไฟมอเตอร์สตาร์ท	1		
27010	27010-1450	SWITCH	สวิทช์มอเตอร์สตาร์ท	1		
32099	32099-0019	CASE,STARTER CLUTCH	เสื้อคลัชสตาร์ท	1		
39076	39076-0014	LIMITER	ตัวตัดมอเตอร์สตาร์ท	1		
59051	59051-0088	GEAR-SPUR,ONEWAY CLUTCH SIDE	เฟืองคลัชทางเดียว	1		
92015	92015-1476	NUT,STARTER MOTOR	น็อตล็อกสายไฟมอเตอร์สตาร์ท	1		
92033	92033-3731	RING-SNAP	แหวนล็อก	1		
92046	92046-0004	BEARING-NEEDLE,RS263020	ตลับลูกปืนเข็ม	1		
92055	92055-0136	RING-O	โอริง	2		
92055A	92055-1276	RING-O	โอริงมอเตอร์สตาร์ท	1		
92055B	92055-1370	RING-O,4.5X2.0	โอริง 4.5X2.0 มม.	1		
92071	92071-0024	GROMMET	ยางหุ้มสายไฟ	1		
92151	92151-1930	BOLT,FLANGED-SMALL,6X25	โบลท์ 6X25 มม.	2		
92153	92153-1521	BOLT,TORX,10X38	โบลท์ 10X38 มม.	1		
92153A	92153-1851	BOLT,SET	โบลท์	2		
92153B	92153-1866	BOLT	โบลท์	1		





This catalog covers:  
'09 ZX1000E9FA

Engine-เครื่องยนต์

GROUP NO.  
25

This page covers:  
Radiator-หม้อน้ำ

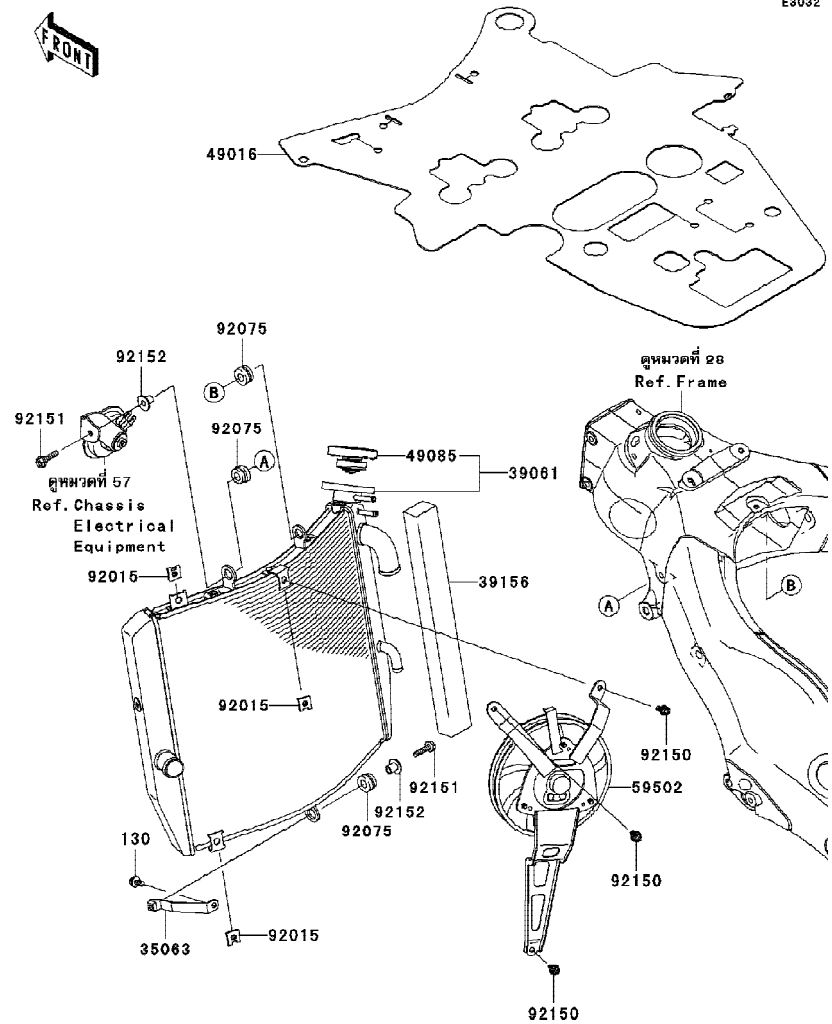

Ref No.	Part No. หมายเลขอะไหล่	Description-English ชื่ออะไหล่-อังกฤษ	Description-Thai ชื่ออะไหล่-ไทย	Quantity-ZX1000		
				'09	E9FA	
35063	35063-0448	STAY	ขายึดหม้อน้ำ	1		
39061	39061-0121	RADIATOR-ASSY	หม้อน้ำ	1		
39156	39156-0454	PAD	ยางรองหม้อน้ำ	1		
49016	49016-0054	COVER-SEAL,HEAT	แผ่นกันความร้อน	1		
49085	49085-1066	CAP-ASSY-PRESSURE	ฝาปิดหม้อน้ำ	1		
59502	59502-0033	FAN-ASSY	พัดลมหม้อน้ำ	1		
92015	92015-1487	NUT	น็อต	3		
92075	92075-1123	DAMPER,RUBBER	ลูกยาง	3		
92150	92150-1186	BOLT,6X12	โบลท์ 6X12 มม.	3		
92151	92151-1225	BOLT,FLANGED,6X25	โบลท์ 6X25 มม.	2		
92152	92152-1074	COLLAR	ปลอกทรง	2		
130	130BB0614	BOLT-FLANGED,6X14	โบลท์ 6X14 มม.	1		

This catalog covers:  
'09 ZX1000E9FA

Engine-เครื่องยนต์

GROUP NO.  
26

This page covers:  
Oil Cooler-ออยล์คูลเลอร์

E8334

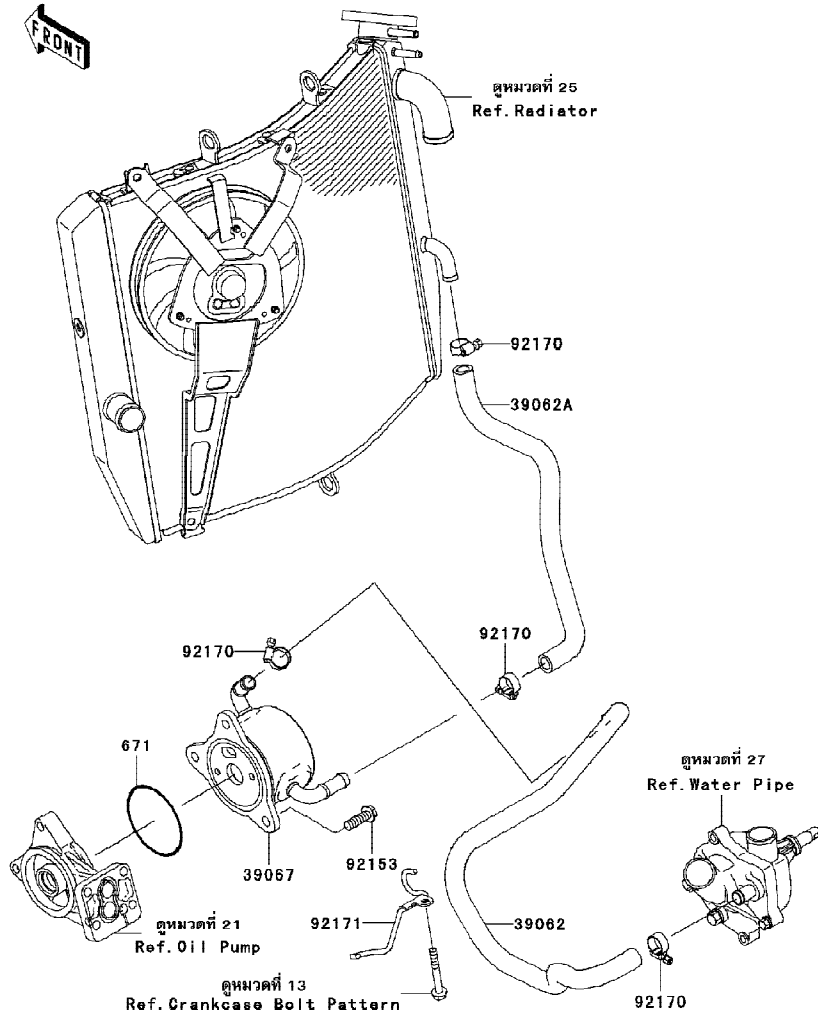

Ref No.	Part No. หมายเลขอะไหล่	Description-English ชื่ออะไหล่-อังกฤษ	Description-Thai ชื่ออะไหล่-ไทย	Quantity-ZX1000		
				'09		
				E9FA		
39062	39062-0230	HOSE-COOLING,OIL COOLER-W.PUM	ท่อยางออยล์คูลเลอร์-ปั้มน้ำ		1	
39062A	39062-0236	HOSE-COOLING,RAD.-OIL COOLER	ท่อยางหม้อน้ำ-ออยล์คูลเลอร์		1	
39067	39067-0009	COOLER-OIL	ออยล์คูลเลอร์		1	
92153	92153-0564	BOLT,8X25	โบลท์ 8X25		3	
92170	92170-3729	CLAMP	เข็มขัดรัดท่อ		4	
92171	92171-0723	CLAMP	ตัวคล้องท่อ		1	
671	671B2565	ORING,65MM	โอริง 65 มม.		1	



This catalog covers:  
'09 ZX1000E9FA

Engine-เครื่องยนต์

GROUP NO.  
27

This page covers:  
Water Pipe(2/2)-ท่อน้ำ(2/2)

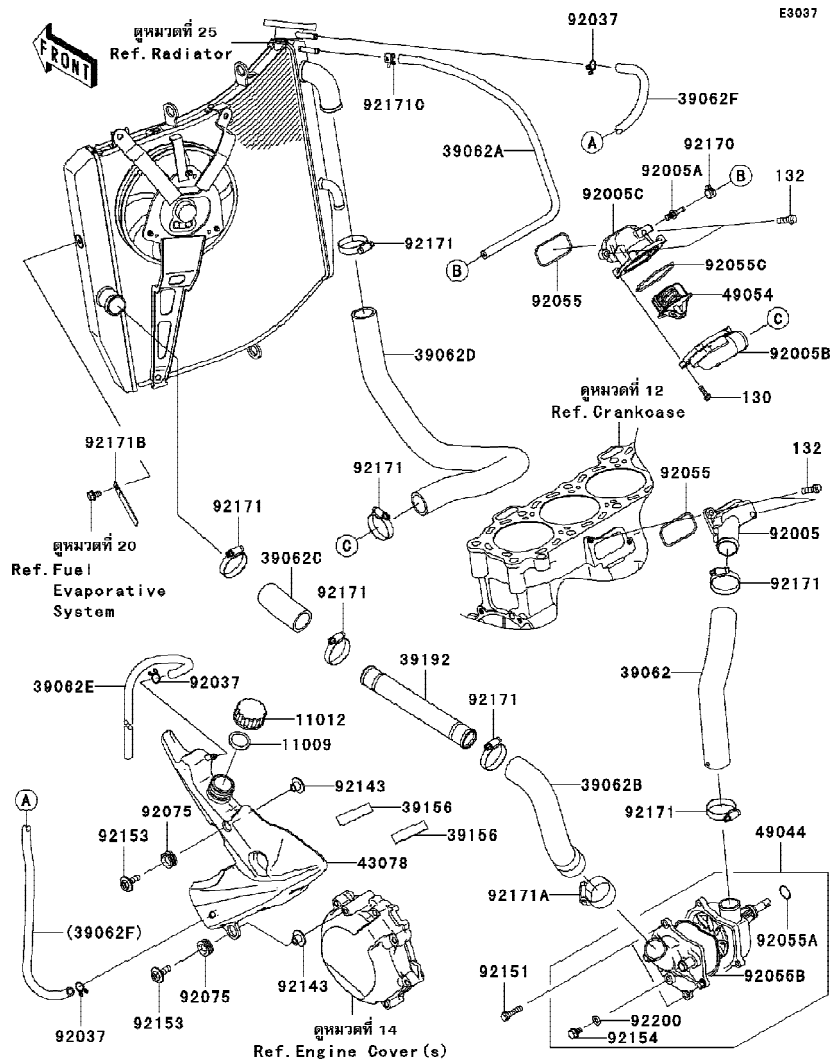

Ref No.	Part No.	Description-English ชื่ออะไหล่-อังกฤษ	Description-Thai ชื่ออะไหล่-ไทย	Quantity-ZX1000		
				'09	E9FA	
92151	92151-1930	BOLT,FLANGED-SMALL,6X25	โบลท์ 6x25 มม.	2		
92153	92153-0640	BOLT,UPSET-WP,M6X22	โบลท์ 6x22 มม.	2		
92154	92154-0184	BOLT,DRAIN	โบลท์ถ่ายน้ำ	1		
92170	92170-1493	CLAMP	คลิปรัดท่อ	1		
92171	92171-0179	CLAMP	เข็มขัดรัดท่อ	7		
92171A	92171-0180	CLAMP	เข็มขัดรัดท่อ	1		
92171B	92171-0652	CLAMP	คลิปล็อค	1		
92171C	92171-0719	CLAMP	คลิปรัดท่อ	1		
92200	92200-0498	WASHER,DRAIN	แหวนรอง	1		
130	130BB0518	BOLT-FLANGED,5X18	โบลท์ 5X18 มม.	4		
132	132BC0620	BOLT-FLANGED-SMALL,6X20	โบลท์ 6X20 มม.	4		

This catalog covers:  
'09 ZX1000E9FA

Chassis-ตัวถัง

GROUP NO.  
28

This page covers:  
Frame-เฟรม

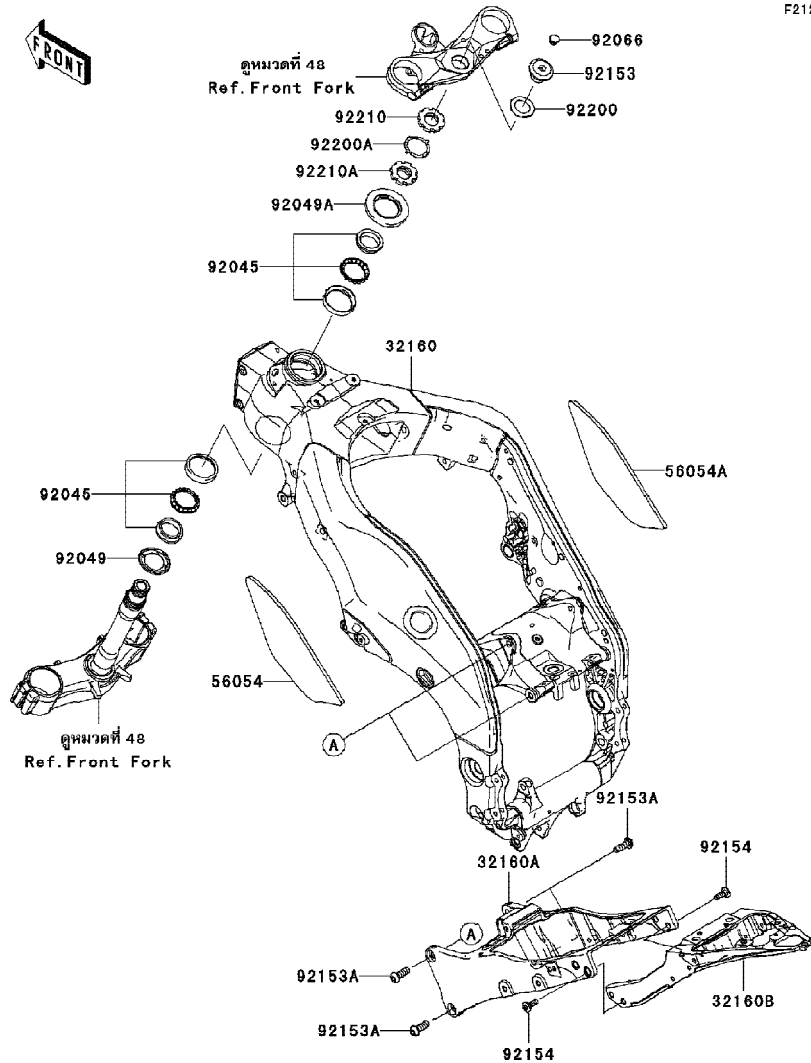

F2120

Ref No.	Part No.	Description-English ชื่ออะไหล่-อังกฤษ	Description-Thai ชื่ออะไหล่-ไทย	Quantity-ZX1000	
				'09	E9FA
32160	32160-0254-18R	FRAME-COMP,FR,F.S.BLACK	เฟรมท่อนหน้า-สีดำ	1	
32160A	32160-0255-18R	FRAME-COMP,RR,FR,F.S.BLACK	เฟรมท่อนหลังตัวหน้า-สีดำ	1	
32160B	32160-0398	FRAME-COMP,RR,RR	เฟรมท่อนหลังตัวหลัง-สีดำ	1	
56054	56054-0238	MARK,FRAME,LH	แผ่นติดเฟรม-ข้างซ้าย	1	
56054A	56054-0239	MARK,FRAME,RH	แผ่นติดเฟรม-ข้างขวา	1	
92045	92045-1384	BEARING-BALL,SF07A17PX1V1	ชุดลูกปืนคอ	2	
92049	92049-0022	SEAL-OIL,DS35X55X4	ซีล	1	
92049A	92049-1382	SEAL-OIL,XMH 43 75 6.4J	ซีล	1	
92066	92066-0071	PLUG	ฝาปิด	1	
92153	92153-0474	BOLT,26MM	bolt 26 มม.	1	
92153A	92153-1933	BOLT,SOCKET,10X30	bolt 10X30 มม.	4	
92154	92154-0077	BOLT,SOCKET,8X23	bolt 8X23 มม.	4	
92200	92200-0081	WASHER,27X42X2.3	แหวนรอง 27X42X2.3 มม.	1	
92200A	92200-0281	WASHER	แหวนรอง	1	
92210	92210-0095	NUT,35MM	น็อต 35 มม.	1	
92210A	92210-0096	NUT,35MM	น็อต 35 มม.	1	

This catalog covers:  
'09 ZX1000E9FA

Chassis-ตัวถัง

GROUP NO.  
29

This page covers:  
Engine Mount-ส่วนประกอบในการยึดเครื่องยนต์

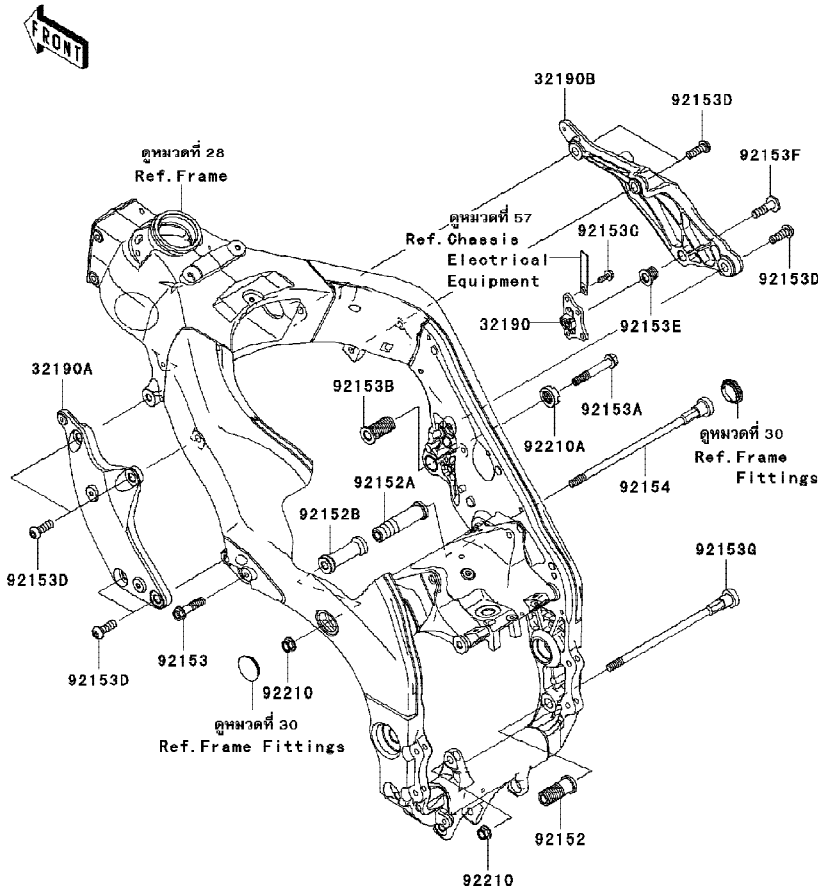

F2122

Ref No.	Part No.	Description-English	Description-Thai	Quantity-ZX1000		
				'09	E9FA	
32190	32190-0118	BRACKET-ENGINE,RH,HEAD	ข้ายึดเครื่องยนต์ข้างขวา-ตัวบน	1		
32190A	32190-0196	BRACKET-ENGINE,LH	ข้ายึดเครื่องยนต์ข้างซ้าย	1		
32190B	32190-0328-18R	BRACKET-ENGINE,FR,RH,F.S.BLACK	ข้ายึดเครื่องยนต์ตัวหน้า-ข้างขวา	1		
92152	92152-0076	COLLAR,ENGINE MOUNT	ปลอกทรงโบลท์	1		
92152A	92152-0647	COLLAR,ENGINE MOUNT	ปลอกทรงโบลท์	1		
92152B	92152-0660	COLLAR,ENGINE MOUNT	ปลอกทรงโบลท์	1		
92153	92153-0438	BOLT,FLANGED,10X42	โบลท์ 10X42 มม.	1		
92153A	92153-0439	BOLT,FLANGED,10X67	โบลท์ 10X67 มม.	1		
92153B	92153-0488	BOLT,SOCKET,20X43	โบลท์ 20X43 มม.	1		
92153C	92153-0713	BOLT,FLANGED,6X16	โบลท์ 6X16 มม.	4		
92153D	92153-1127	BOLT,SOCKET,10X30	โบลท์ 10X30 มม.	7		
92153E	92153-1318	BOLT,ENGINE MOUNT	โบลท์	1		
92153F	92153-1319	BOLT,ENGINE MOUNT	โบลท์	1		
92153G	92153-1328	BOLT,SOCKET,10X227	โบลท์ 10X227 มม.	1		
92154	92154-0240	BOLT,SOCKET,10X284	โบลท์ 10X284 มม.	1		
92210	92210-1139	NUT,LOCK,FLANGED,10MM	น็อต 10 มม.	2		
92210A	92210-1365	NUT,20MM	น็อต 20 มม.	1		

This catalog covers:  
'09 ZX1000E9FA

Chassis-ตัวถัง

GROUP NO.  
30

This page covers:  
Frame Fittings-ส่วนประกอบในการยึดอุปกรณ์ต่างๆ

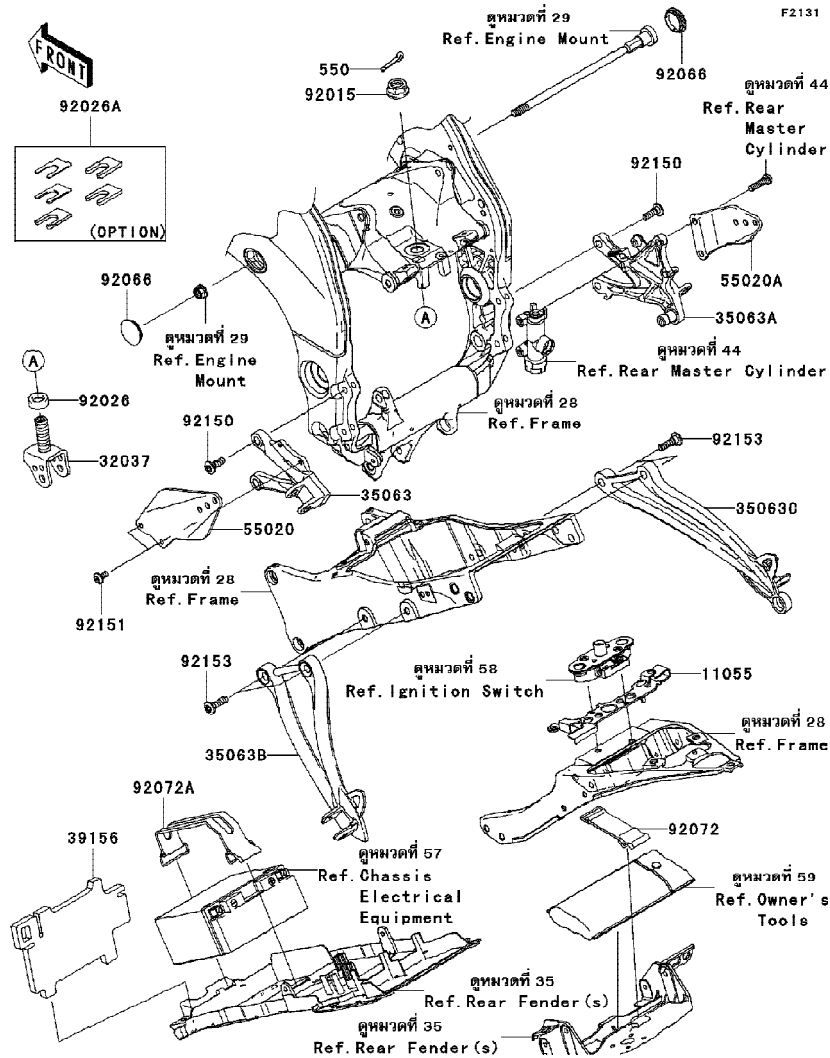

Ref No.	Part No.	Description-English ชื่ออะไหล่-อังกฤษ	Description-Thai ชื่ออะไหล่-ไทย	Quantity-ZX1000	
				'09	E9FA
11055	11055-1011	BRACKET,HELMET HOLDER	ขายึดตัวล็อกหมวกกันน็อค	1	
32037	32037-0013	BRACKET-SHOCKABSORBER	ขายึดโช้คอัพหลัง	1	
35063	35063-0226-11E	STAY,FR,LH,F.S.BLACK	สแตย์พีกเท้าหน้า-ข้างซ้าย	1	
35063A	35063-0227-11E	STAY,FR,RH,F.S.BLACK	สแตย์พีกเท้าหน้า-ข้างขวา	1	
35063B	35063-0444-11E	STAY,RR,LH,F.S.BLACK	สแตย์พีกเท้าหลัง-ข้างซ้าย	1	
35063C	35063-0445-11E	STAY,RR,RH,F.S.BLACK	สแตย์พีกเท้าหลัง-ข้างขวา	1	
39156	39156-0443	PAD,BATTERY	แผ่นรองแบตเตอรี่	1	
55020	55020-0414	GUARD,FRONT STEP STAY,LH	กระบังสแตย์พีกเท้าหน้า-ข้างซ้าย	1	
55020A	55020-0415	GUARD,FRONT STEP STAY,RH	กระบังสแตย์พีกเท้าหน้า-ข้างขวา	1	
92015	92015-1881	NUT,FLANGED,16MM	น็อต 16 มม.	1	
92026	92026-0129	SPACER,16.5X26X10	ปลอกกรอง 16.5X26X10 มม.	1	
92026A	92026-1586	SPACER,SET (OPTION)	แผ่นรอง	1	
92066	92066-0120	PLUG	ฝาปิด	2	
92072	92072-1176	BAND,TOOL	ยางรัดเครื่องมือ	1	
92072A	92072-1306	BAND,L=168	สายรัดแบตเตอรี่ L=168 มม.	1	
92150	92150-1845	BOLT,8X25	โบลท์ 8X25 มม.	4	
92151	92151-1654	BOLT,SOCKET,6X14	โบลท์ 6X14 มม.	2	
92153	92153-1630	BOLT,SOCKET,8X30	โบลท์	4	
550	550S3025	PIN-COTTER,3X25	พินล็อค	1	

This catalog covers:  
'09 ZX1000E9FA

Chassis-ตัวถัง

GROUP NO.  
31

This page covers:  
Swingarm-สวิงอาร์ม

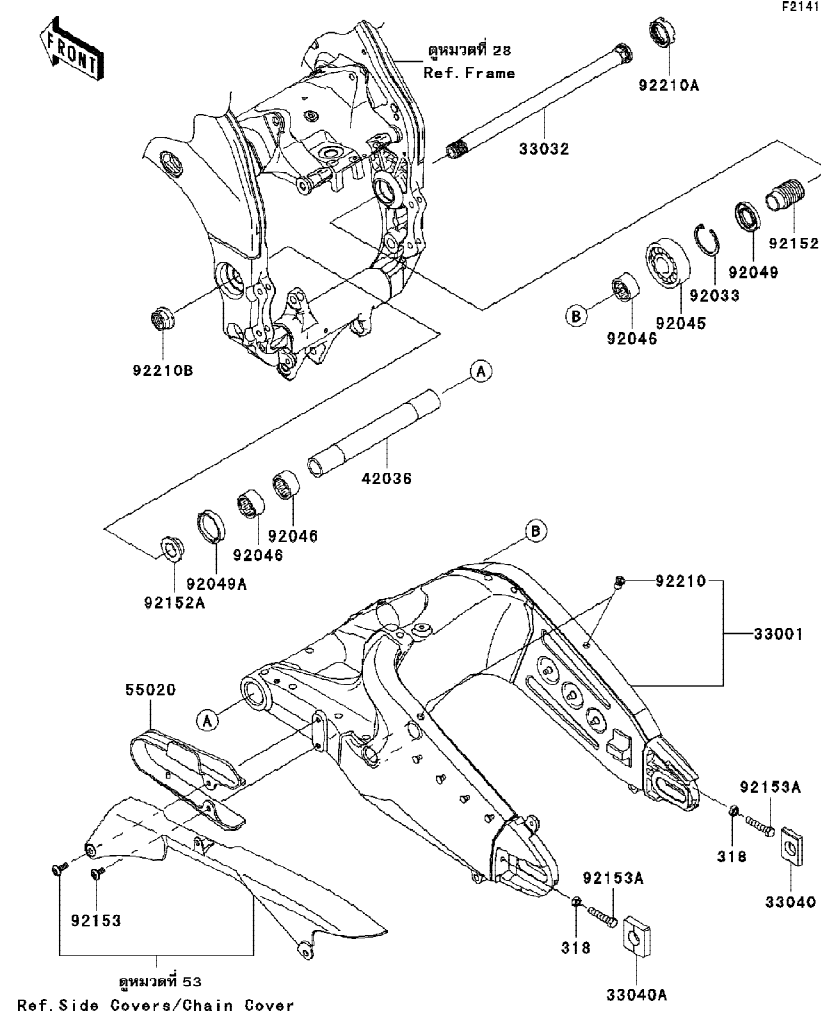

F2141

Ref No.	Part No.	Description-English ชื่ออะไหล่-อังกฤษ	Description-Thai ชื่ออะไหล่-ไทย	Quantity-ZX1000		
				'09	E9FA	
33001	33001-0130-18R	ARM-COMP-SWING,F.S.BLACK	สวิงอาร์ม-สีดำ	1		
33032	33032-0013	SHAFT-SWING ARM	แกนสวิงอาร์ม	1		
33040	33040-0016	ADJUSTER-CHAIN,RH	แผ่นตั้งระยะโซ่-ข้างขวา	1		
33040A	33040-1109	ADJUSTER-CHAIN,LH	แผ่นตั้งระยะโซ่-ข้างซ้าย	1		
42036	42036-1341	SLEEVE,SWING ARM PIVOT,L=226	ปลอกแกนสวิงอาร์ม L=226 มม.	1		
55020	55020-0384	GUARD,CHAIN	ยางรองโซ่	1		
92033	92033-1041	RING-SNAP,42MM	คิลิปล็อก 42 มม.	1		
92045	92045-0017	BEARING-BALL,6004UL11	ตลับลูกปืน 6004UL11	1		
92046	92046-0008	BEARING-NEEDLE,7E-HVS 28X34X17	ตลับลูกปืนเข็ม	3		
92049	92049-1314	SEAL-OIL,MHSA25 42 6	ซีล	1		
92049A	92049-1352	SEAL-OIL,MHSA25X34X7	ซีล	1		
92152	92152-0154	COLLAR,SWING ARM,L=47	ปลอกแกนสวิงอาร์ม L=47 มม.	1		
92152A	92152-1234	COLLAR,SWING ARM,L=12.5	ปลอกแกนสวิงอาร์ม L=12.5 มม.	1		
92153	92153-0422	BOLT,SOCKET,6X14	โบลท์ 6x14 มม.	1		
92153A	92153-0736	BOLT,8X40	โบลท์ 8x40 มม.	2		
92210	92210-0099	NUT,6MM	น็อต 6 มม.	2		
92210A	92210-0134	NUT,30MM	น็อต 30 มม.	1		
92210B	92210-0320	NUT,FLANGED,20MM	น็อต 20 มม.	1		
318	318BB0800	NUT-HEX-SMALL	น็อต	2		



This catalog covers:  
'09 ZX1000E9FA

Chassis-ตัวถัง

GROUP NO.  
32

This page covers:  
Suspension-ส่วนประกอบการยึดใช้ค้ำพหลัง

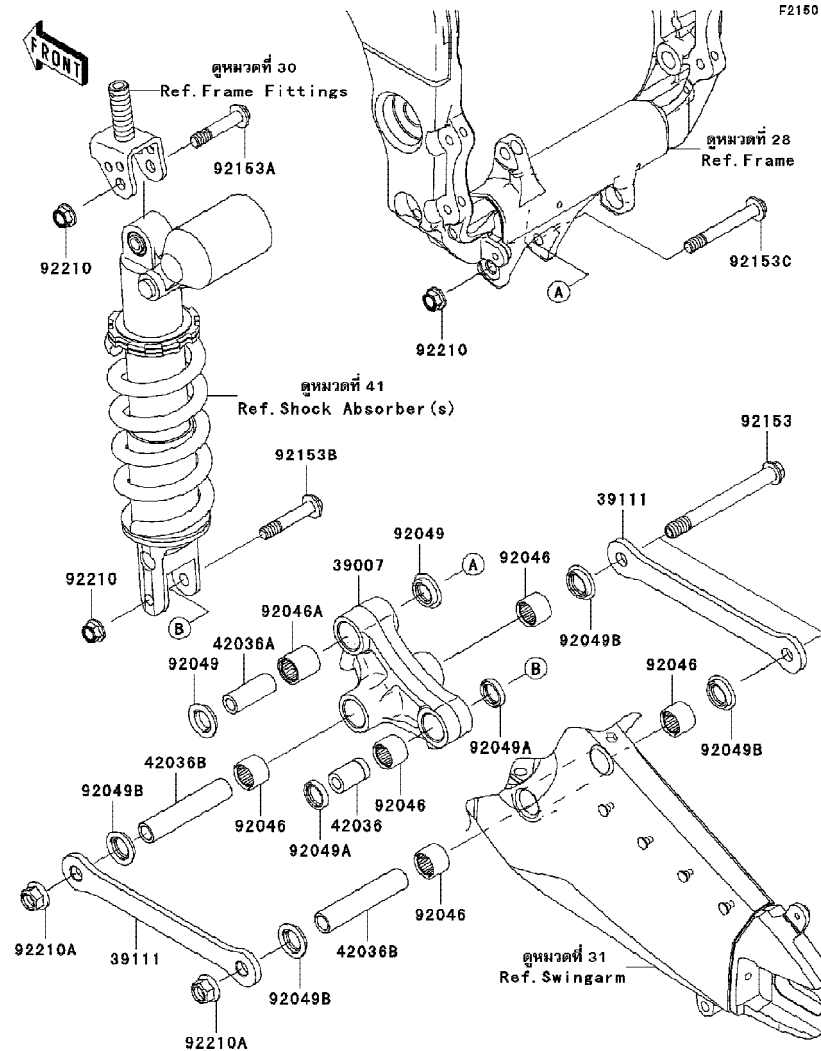

Ref No.	Part No.	Description-English	Description-Thai	Quantity-ZX1000	
				'09	E9FA
39007	39007-0006	ARM-SUSP,UNI TRAK	กระเดื่องยูนิตแตร็ก	1	
39111	39111-0057	ROD-TIE,SUSPENSION	แกนยูนิตแตร็ก	2	
42036	42036-1258	SLEEVE,10.1X18X30	ปลอก 10.1X18X30 มม.	1	
42036A	42036-1342	SLEEVE,10.1X17X44.5	ปลอก 10.1X17X44.5 มม.	1	
42036B	42036-1360	SLEEVE,12.1X18X90	ปลอก 12.1X18X90 มม.	2	
92046	92046-1272	BEARING-NEEDLE,SFYZM182417	ดัดับลูกปืนเข็ม	5	
92046A	92046-1273	BEARING-NEEDLE,SFYZM172425	ดัดับลูกปืนเข็ม	1	
92049	92049-1223	SEAL-OIL,MHA17245.7F	ซีล	2	
92049A	92049-1225	SEAL-OIL,MHA18244	ซีล	2	
92049B	92049-1493	SEAL-OIL,KCR MF018N1	ซีล	4	
92153	92153-0508	BOLT,FLANGED,12X117	โบลท์ 12X117 มม.	2	
92153A	92153-1545	BOLT,FLANGED,10X51	โบลท์ 10X51 มม.	1	
92153B	92153-1546	BOLT,FLANGED,10X55	โบลท์ 10X55 มม.	1	
92153C	92153-1547	BOLT,FLANGED,10X77	โบลท์ 10X77 มม.	1	
92210	92210-1139	NUT,LOCK,FLANGED,10MM	น็อต 10 มม.	3	
92210A	92210-1150	NUT,LOCK,FLANGED,12MM	น็อต 12 มม.	2	

This catalog covers:  
'09 ZX1000E9FA

Chassis-ตัวถัง

GROUP NO.  
33

This page covers:  
Footrests-พักเท้า

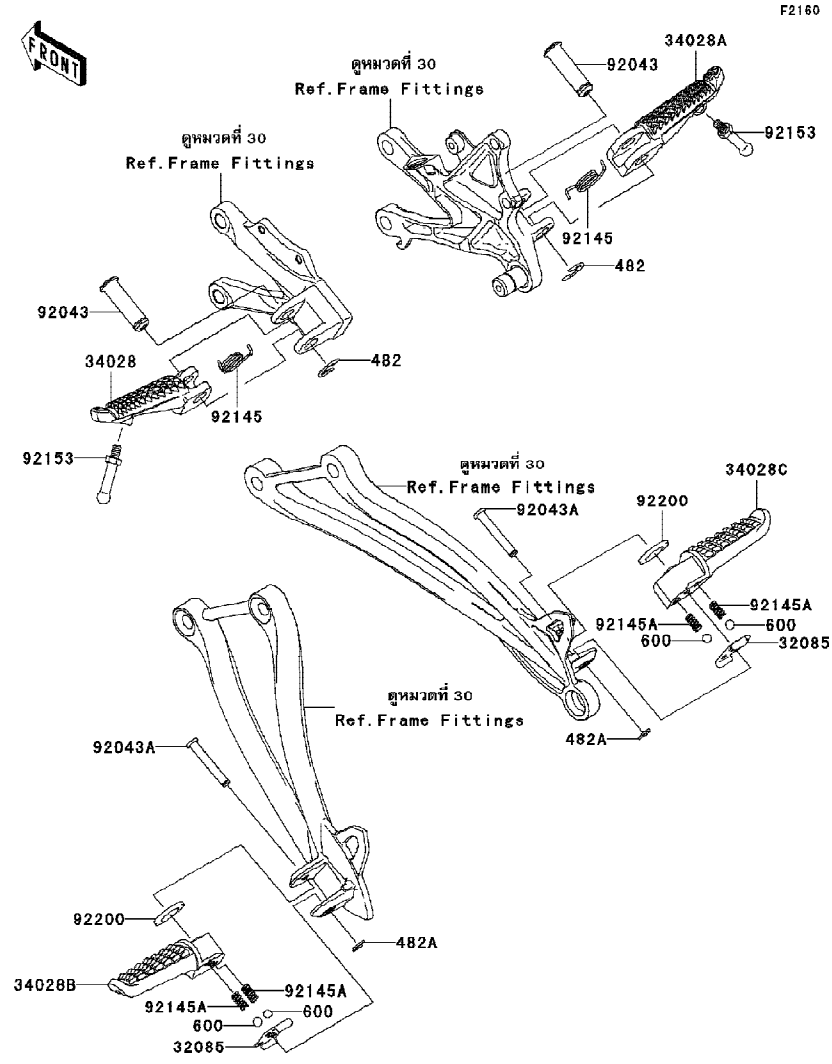

F2160

Ref No.	Part No.	Description-English	Description-Thai	Quantity-ZX1000		
				'09	E9FA	
32085	32085-0047	STOPPER,REAR STEP	แผ่นปิดพักเท้าหลัง	2		
34028	34028-0092	STEP,FR,LH	พักเท้าหน้า-ข้างซ้าย	1		
34028A	34028-0093	STEP,FR,RH	พักเท้าหน้า-ข้างขวา	1		
34028B	34028-0094	STEP,RR,LH	พักเท้าหลัง-ข้างซ้าย	1		
34028C	34028-0095	STEP,RR,RH	พักเท้าหลัง-ข้างขวา	1		
92043	92043-0028	PIN,12X36.5	สลัก 12X36.5 มม.	2		
92043A	92043-1595	PIN,6X40	สลัก 6X40 มม.	2		
92145	92145-0603	SPRING,STEP RETURN	สปริงพักเท้า	2		
92145A	92145-1319	SPRING	สปริง	4		
92153	92153-1938	BOLT,BANK SENSOR	โบลท์รองพักเท้า	2		
92200	92200-0043	WASHER,16X26X2.3	แหวนรอง 16X26X2.3 มม.	2		
482	482EA0100	CIRCLIP-TYPE-E,10MM	คลิปล็อค E-10 มม.	2		
482A	482EA5000	CIRCLIP-TYPE-E	คลิปล็อค E-5 มม.	2		
600	600A0800	BALL-STEEL,1/4"	เม็ดลูกปืน 1/4"	4		

This catalog covers:  
'09 ZX1000E9FA

Chassis-ตัวถัง

GROUP NO.  
34

This page covers:  
Front Fender(s)-บังโคลนหน้า

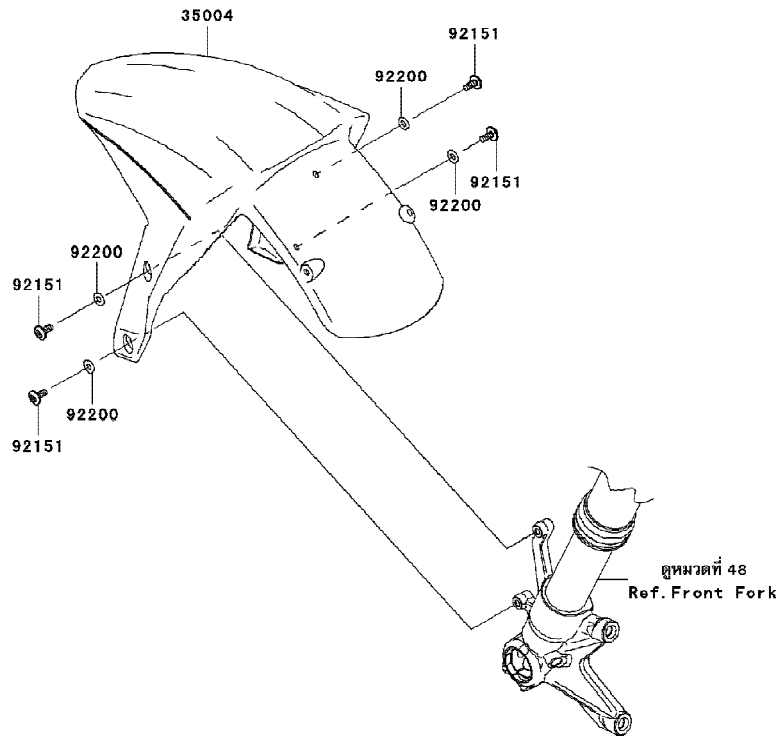

F2171

Ref No.	Part No.	Description-English	Description-Thai	Quantity-ZX1000		
				'09	E9FA	
35004	35004-0093-17K	FENDER-FRONT,M.D,BLACK	บังโคลนหน้า	1		
92151	92151-1654	BOLT,SOCKET,6X14	โบลท์ 6x14 มม.	4		
92200	92200-1388	WASHER,6.5X14X1	แหวนรอง 6.5X14X1 มม.	4		

This catalog covers:  
'09 ZX1000E9FA

Chassis-ตัวถัง

GROUP NO.  
35

This page covers:  
Rear Fender(s)-บังโคลนหลัง

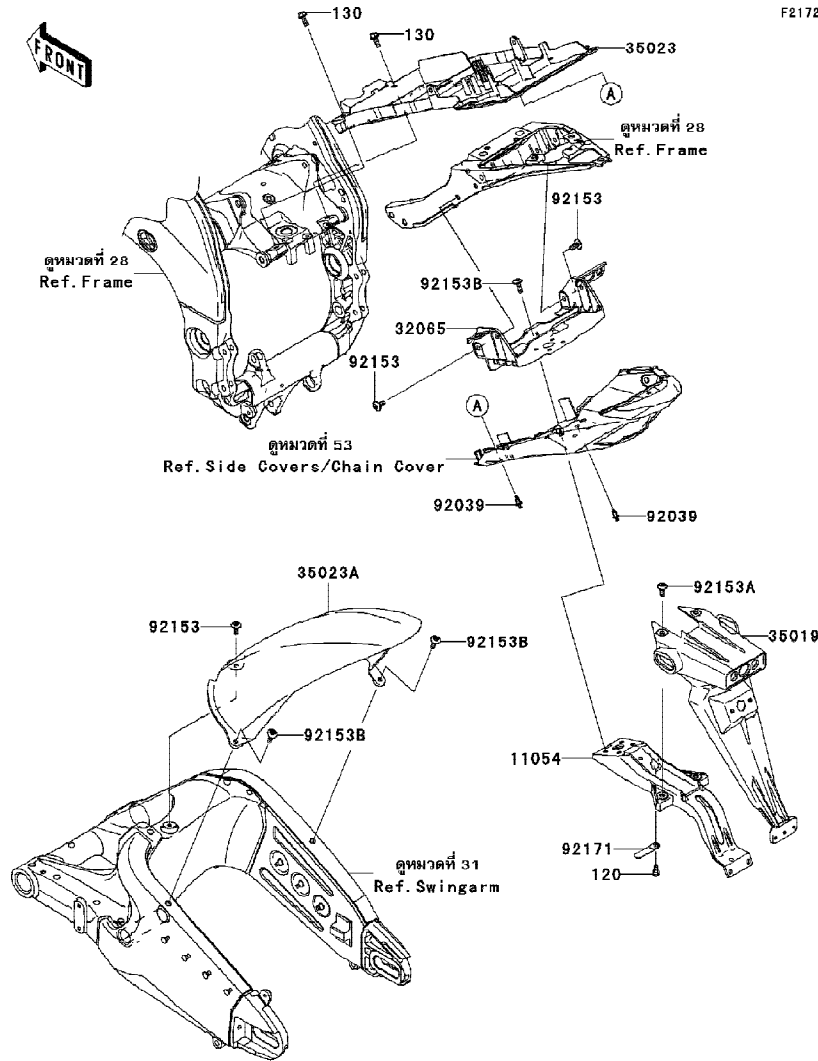

F2172

Ref No.	Part No.	Description-English ชื่ออะไหล่-อังกฤษ	Description-Thai ชื่ออะไหล่-ไทย	Quantity-ZX1000	
				'09 E9FA	
11054	11054-1901	BRACKET,FLAP STAY	โครงกันสาดบังโคลนหลัง	1	
32065	32065-0042	BRACKET-FENDER	ขายึดโครงกันสาดบังโคลนหลัง	1	
35019	35019-0060	FLAP	กันสาดบังโคลนหลัง	1	
35023	35023-0117-27G	FENDER-REAR,FR,F.S.BLACK	บังโคลนหลังตัวหน้า	1	
35023A	35023-0118-27G	FENDER-REAR,INNER,F.S.BLACK	บังโคลนหลัง	1	
92039	92039-0068	RIVET	หมุดย้ำ	2	
92153	92153-0422	BOLT,SOCKET,6X14	โบลท์ 6x14 มม.	5	
92153A	92153-1446	BOLT,SOCKET,6X14	โบลท์ 6x14 มม.	2	
92153B	92153-1675	BOLT,SOCKET,6X18	โบลท์ 6x18 มม.	6	
92171	92171-0779	CLAMP	คัลลิปล็อกสายไฟ	1	
120	120CB0610	BOLT-SOCKET,6X10	โบลท์ 6X10 มม.	1	
130	130BB0616	BOLT-FLANGED,6X16	โบลท์ 6X16 มม.	2	

This catalog covers:  
'09 ZX1000E9FA

Chassis-ตัวถัง

GROUP NO.  
36

This page covers:  
Stand(s)-ขาตั้ง

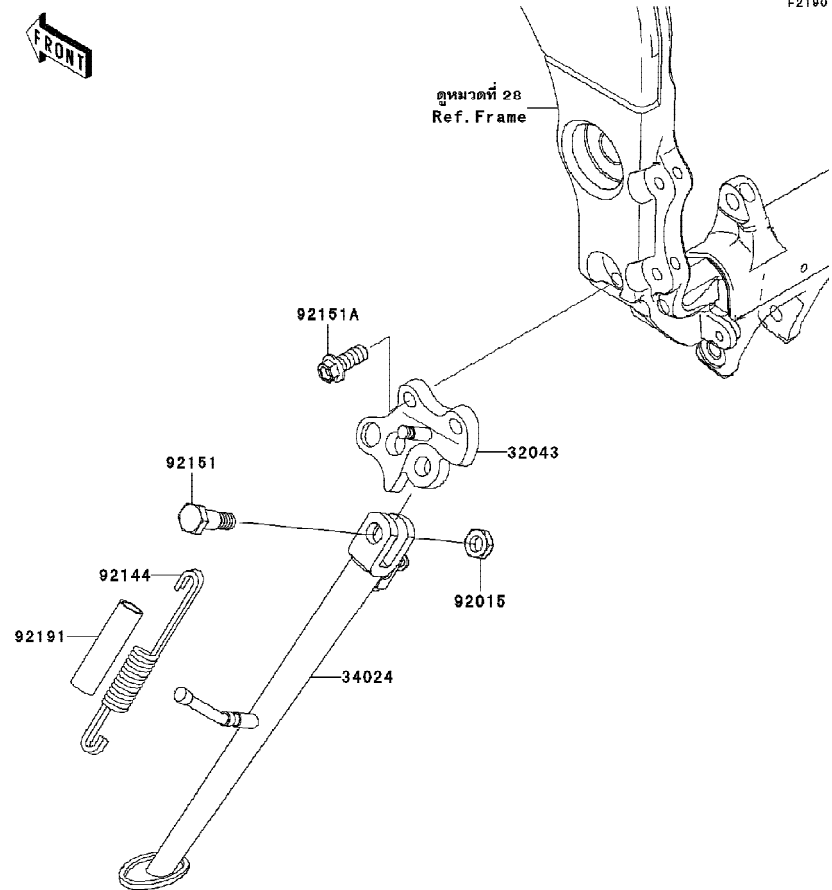

Ref No.	Part No.	Description-English	Description-Thai	Quantity-ZX1000		
				'09	E9FA	
32043	32043-0059-18R	BRACKET-STAND,SIDE,F.S.BLACK	ขวยึดขาตั้งข้าง	1		
34024	34024-0047-18R	STAND-SIDE,F.S.BLACK	ขาตั้งข้าง	1		
92015	92015-1188	NUT,LOCK,10MM,BLACK	น็อต 10 มม.	1		
92144	92144-1818	SPRING,SIDE STAND	สปริงขาตั้งข้าง	1		
92151	92151-1797	BOLT,SIDE STAND	โบลท์ขาตั้งข้าง	1		
92151A	92151-1802	BOLT,FLANGED,10X25	โบลท์ 10X25 มม.	2		
92191	92191-1001	TUBE,13X16X60	ท่อยาง 13X16X60 มม.	1		

This catalog covers:  
'09 ZX1000E9FA

Chassis-ตัวถัง

GROUP NO.

37

This page covers:  
Tires-ยางล้อ

F2210

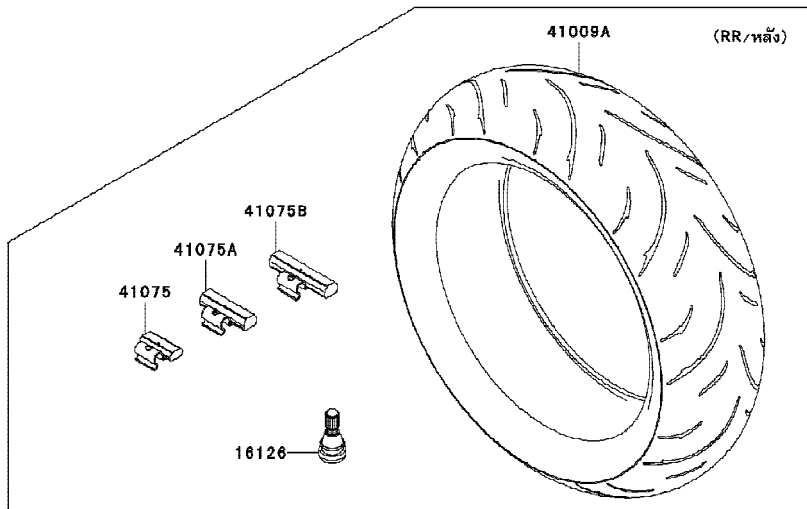
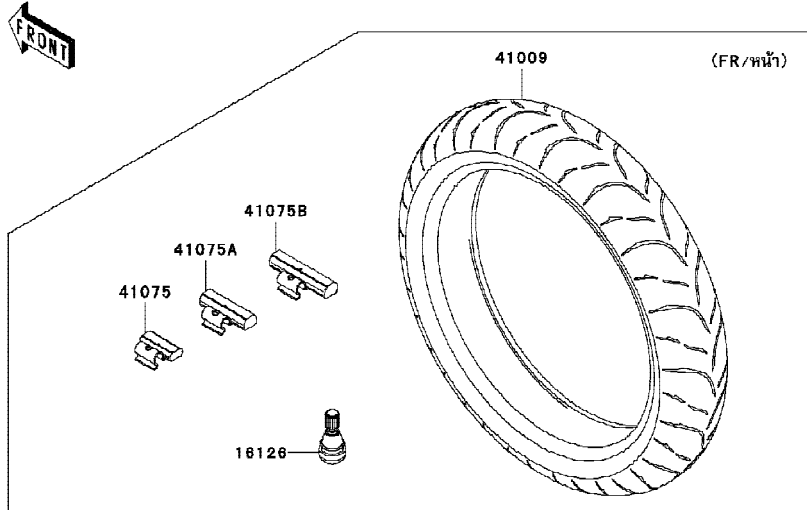

Ref No.	Part No.	Description-English ชื่ออะไหล่-อังกฤษ	Description-Thai ชื่ออะไหล่-ไทย	Quantity-ZX1000		
				'09	E9FA	
16126	16126-1140	VALVE,TIRE	วาล์วยางล้อ	2		
41009	41009-0177	TIRE,FR,120/70ZR17(58W),BT016F	ยางล้อหน้า 120/70ZR17(58W)	1		
41009A	41009-0178	TIRE,RR,190/55ZR17(75W),BT016R	ยางล้อหลัง 190/55ZR17(75W)	1		
41075	41075-0007	BALANCER-WHEEL,10G,SILVER	ตะกั่วถ่วงล้อ-น้ำหนัก 10 กรัม	AR		
41075A	41075-0008	BALANCER-WHEEL,20G,SILVER	ตะกั่วถ่วงล้อ-น้ำหนัก 20 กรัม	AR		
41075B	41075-0009	BALANCER-WHEEL,30G,SILVER	ตะกั่วถ่วงล้อ-น้ำหนัก 30 กรัม	AR		

This catalog covers:  
'09 ZX1000E9FA

Chassis-ตัวถัง

GROUP NO.  
38

This page covers:  
Front Hub-ดุมล้อหน้า

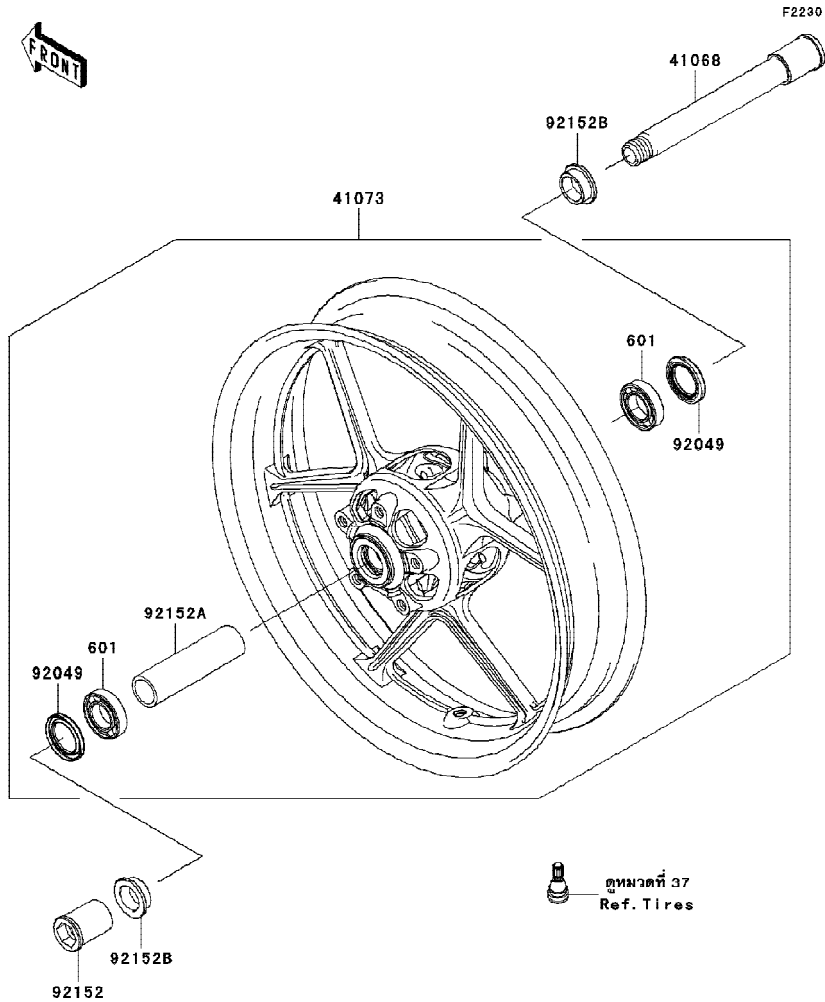

Ref No.	Part No.	Description-English	Description-Thai	Quantity-ZX1000		
				'09	E9FA	
41068	41068-0049	AXLE,FR	เพลาล้อหน้า	1		
41073	41073-0084-19K	WHEEL-ASSY,FR,BLACK/GREEN	ล้อหน้า(ชุด)	1		
92049	92049-0050	SEAL-OIL,BJN-C2 32X47X5	ซีล	2		
92152	92152-0240	COLLAR,FR AXLE,LH,L=44.5	ปลอกเพลาล้อหน้าข้างซ้าย ,L=44.5 มม.	1		
92152A	92152-0242	COLLAR,FR HUB,L=115	ปลอกดุมล้อหน้า L=115 มม.	1		
92152B	92152-0289	COLLAR,FR AXLE,L=13	ปลอกเพลาล้อหน้า L=13 มม.	2		
601	601B6005UU	BEARING-BALL,#6005UU	ตลับลูกปืน 6005UU	2		

This catalog covers:  
'09 ZX1000E9FA

Chassis-ตัวถัง

GROUP NO.  
39

This page covers:  
Rear Hub-คู่มือล้อหลัง

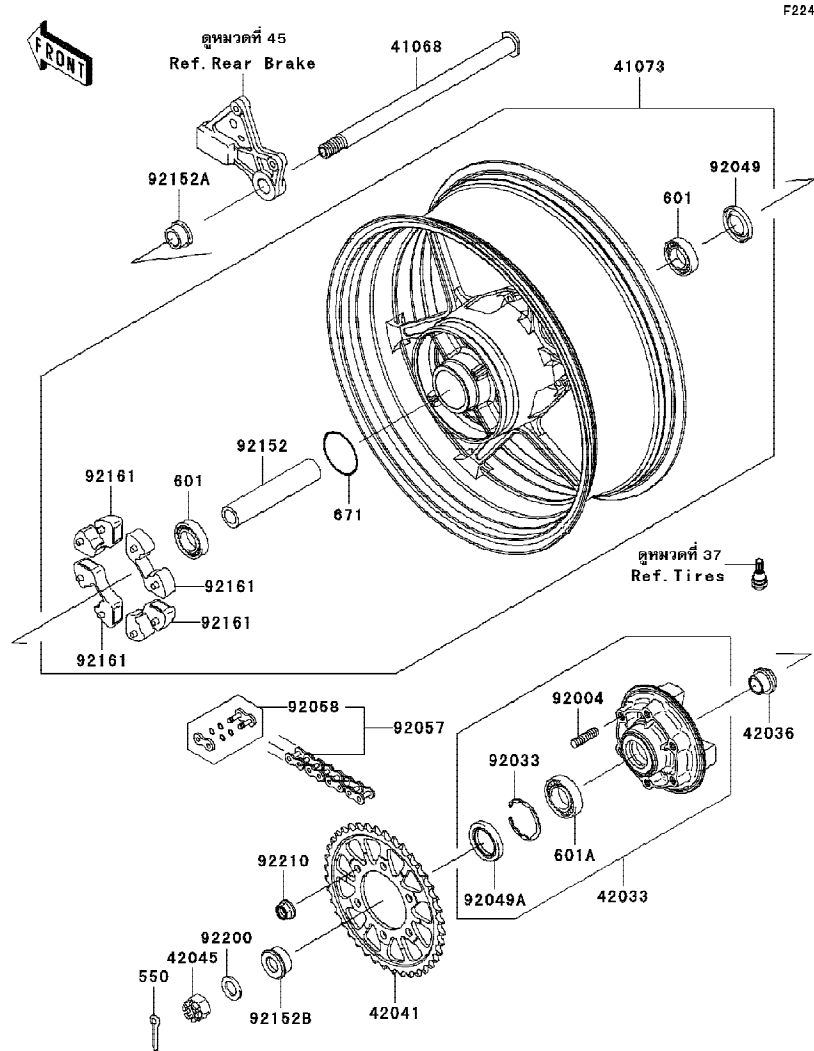

F2240

Ref No.	Part No.	Description-English ชื่ออะไหล่-อังกฤษ	Description-Thai ชื่ออะไหล่-ไทย	Quantity-ZX1000	
				'09	E9FA
41068	41068-0040	AXLE,RR	เพลาล้อหลัง	1	
41073	41073-0081-19K	WHEEL-ASSY,RR,BLACK/GREEN	ล้อหลัง(ชุด)	1	
42033	42033-0028	COUPLING-ASSY,RR HUB	ชุดแป้นสเตอร์หลัง	1	
42036	42036-1251	SLEEVE,RR HUB,L=23	ปลอกแป้นสเตอร์หลัง L=23 มม.	1	
42041	42041-0055	SPROCKET-HUB,41T	สเตอร์หลัง 41 ฟัน	1	
42045	42045-018	NUT,CASTLE,18MM	น็อตเพลาล้อ 18 มม.	1	
92004	92004-0028	STUD,10X19	โบลท์สตัด 10X19 มม.	6	
92033	92033-1043	RING-SNAP,52MM	แหวนล๊อค 52 มม.	1	
92049	92049-1056	SEAL-OIL,BJN28475	ซีล	1	
92049A	92049-1287	SEAL-OIL	ซีล	1	
92057	92057-0140	CHAIN,DRIVE,RK525MFOZX110L	โซ่ขับ 525-110 ซ้อย	1	
92058	92058-0015	JOINT-CHAIN,DRIVE	ข้อต่อโซ่	1	
92152	92152-0088	COLLAR,RR HUB,L=144.5	ปลอกเพลาล้อหลัง L=144.5 มม.	1	
92152A	92152-0105	COLLAR,RR AXLE,RH,L=17	ปลอกเพลาล้อหลังข้างซ้าย L=17 มม.	1	
92152B	92152-0206	COLLAR,RR AXLE,LH,L=18	ปลอกเพลาล้อหลังข้างขวา L=18 มม.	1	
92161	92161-0342	DAMPER,SHOCK,RR HUB	ยางกันกระชาก	4	
92200	92200-1489	WASHER,19X32X2.6	แหวนรอง 19X32X2.6 มม.	1	
92210	92210-0276	NUT,LOCK,FLANGED,10MM	น็อตล๊อค 10 มม.	6	
550	550AA4035	PIN-COTTER,4.0X35	สลัก 4.0X35 มม.	1	
601	601B6204UU	BEARING-BALL,6204UUC3	ดัดับลูกปืน 6204UUC3	2	
601A	601B6205UU	BEARING-BALL	ดัดับลูกปืน	1	
671	671B2560	ORING,60MM	โอริง 60 มม.	1	



This catalog covers:  
'09 ZX1000E9FA

Chassis-ตัวถัง

GROUP NO.  
40

This page covers:  
Brake Pedal-คันเหยียบเบรค



F2260

Ref No.	Part No. หมายเลขอะไหล่	Description-English ชื่ออะไหล่-อังกฤษ	Description-Thai ชื่ออะไหล่-ไทย	Quantity-ZX1000		
				'09	E9FA	
13236	13236-0146	LEVER-COMP,BRAKE PEDAL	คันเหยียบเบรค	1		
92022	92022-326	WASHER,15.3X24X1	แหวนรอง 15.3X24X1 มม.	1		
92145	92145-0230	SPRING,BRAKE PEDAL RETURN	สปริงคันเหยียบเบรค	1		
92190	92190-1185	TUBE,16X19X30	ท่อยาว 16X19X30 มม.	1		
92200	92200-0279	WASHER,7X28X1.6	แหวนรอง 17X28X1.6 มม.	1		
180	180BA0614	BOLT-UPSET-WS,6X14	bolt 6X14 มม.	1		

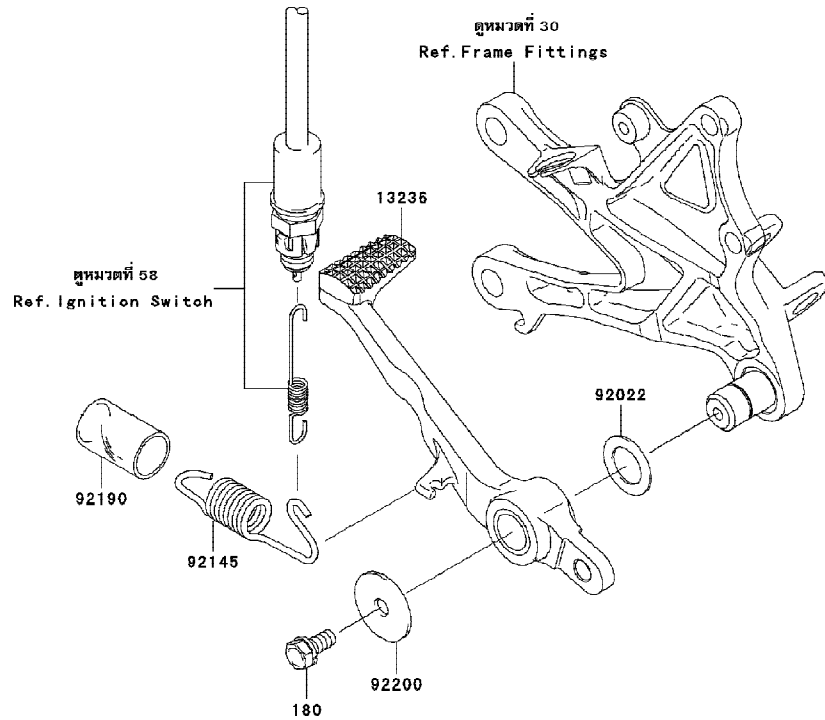

This catalog covers:  
'09 ZX1000E9FA

Chassis-ตัวถัง

GROUP NO.  
41

This page covers:  
Shock Absorber(s)-โช้คอัพหลัง

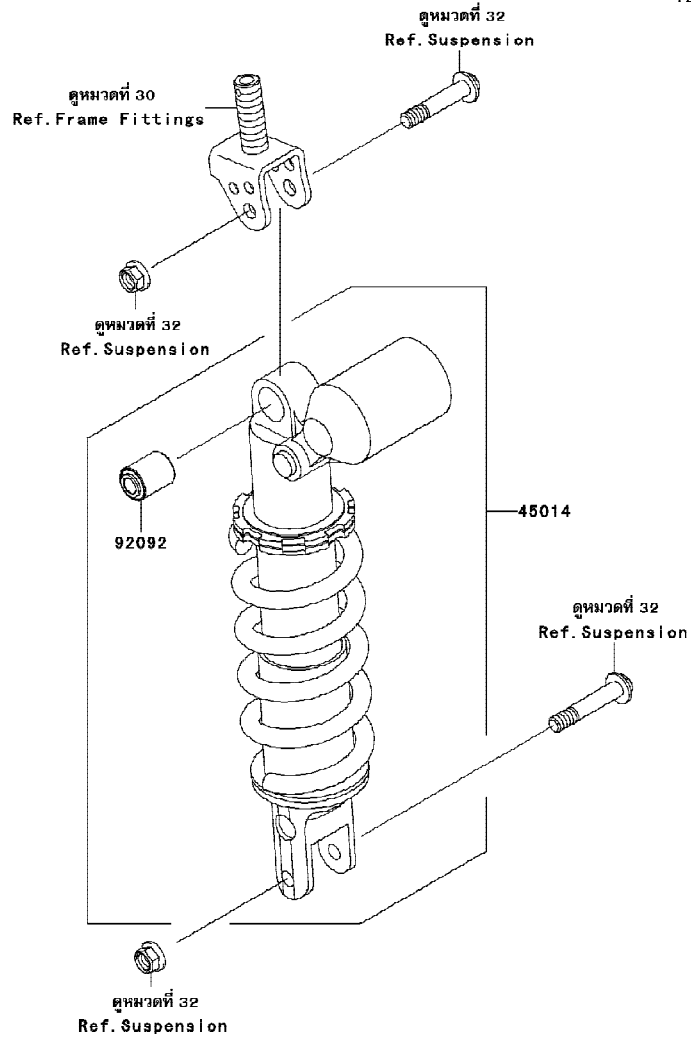

F2280

Ref No.	Part No.	Description-English	Description-Thai	Quantity-ZX1000		
				'09	E9FA	
45014	45014-0189-23H	SHOCKABSORBER,SPG SIL+BODY G	โช้คอัพหลัง	1		
92092	92092-0003	BUSHING-RUBBER	บุชโช้คอัพหลัง	1		

This catalog covers:  
'09 ZX1000E9FA

Chassis-ตัวถัง

GROUP NO.  
42

This page covers:  
Front Master Cylinder(1/2)-แม่ปั้มเบรคหน้า(1/2)

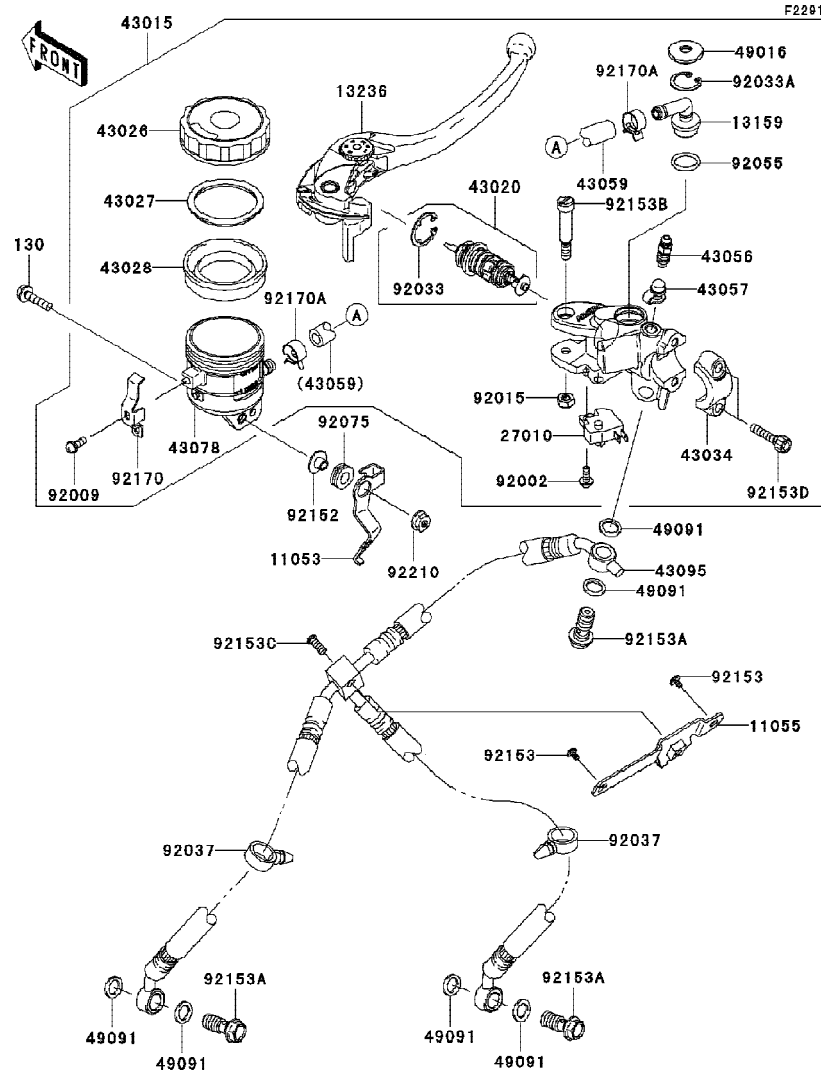

Ref No.	Part No.	Description-English	Description-Thai	Quantity-ZX1000		
				'09	E9FA	
11053	11053-1545	BRACKET,RESERVOIR TANK,FR	ขวยึดกระปุกน้ำมันเบรคหน้า			1
11055	11055-0319	BRACKET,BRAKE HOSE	ขวยึดท่อน้ำมันเบรค			1
13159	13159-1061	CONNECTOR	ข้อต่อท่อ			1
13236	13236-0103	LEVER-COMP,FRONT BRAKE	ก้านเบรคมือ			1
27010	27010-0025	SWITCH,BRAKE	สวิตช์ไฟเบรคหน้า			1
43015	43015-0138	CYLINDER-ASSY-MASTER,FR	แม่ปั้มคิสเบรคหน้า(ชุด)			1
43020	43020-0010	PISTON-COMP-BRAKE	ลูกสูบเบรค			1
43026	43026-1051	CAP-BRAKE	ฝาปิดกระปุกน้ำมันเบรค			1
43027	43027-1051	PLATE-DIAPHRAGM	แผ่นรองยางไดอะแฟรม			1
43028	43028-1057	DIAPHRAGM,MASTER CYLINDER	แผ่นไดอะแฟรมกระปุกน้ำมันเบรค			1
43034	43034-0056	HOLDER-BRAKE,MASTER CYLINDER	ปะกับล็คแม่ปั้มคิสเบรคหน้า			1
43056	43056-1056	BREATHER-BRAKE	สกรูไล่อากาศ			1
43057	43057-1001	CAP-BREATHER	ยางปิดสกรูไล่อากาศ			1
43059	43059-1696	HOSE-BRAKE,FR MASTER CYLINDER	ท่อน้ำมันเบรค			1
43078	43078-1099	RESERVOIR	กระปุกน้ำมันเบรค			1
43095	43095-0348	HOSE-BRAKE,FR	ท่อน้ำมันเบรค			1
49016	49016-1147	COVER-SEAL	ฝาปิดแม่ปั้มเบรค			1
49091	49091-0001	WASHER-SEAL,10.1X14.5X1.5	แหวน 10.1X14.5X1.5 มม.			6
92002	92002-1323	BOLT,SCREW,4X12	โบลท์ 6X25 มม.			1
92009	92009-1570	SCREW	สกรู			1
92015	92015-1233	NUT,FLANGED,6MM,BLACK	น็อต 6 มม.			1
92033	92033-0034	RING-SNAP	แหวนล็ค			1
92033A	92033-1186	RING-SNAP,20.5MM	แหวนล็ค 20.5 มม.			1
92037	92037-1827	CLAMP,HOSE	คลิปรัดท่อยาง			2
92055	92055-1251	RING-O,MASTER CYLINDER	โอริงแม่ปั้มเบรค			1

This catalog covers:  
'09 ZX1000E9FA

Chassis-ตัวถัง

GROUP NO.  
42

This page covers:  
Front Master Cylinder(2/2)-แม่ปั้มเบรคหน้า(2/2)

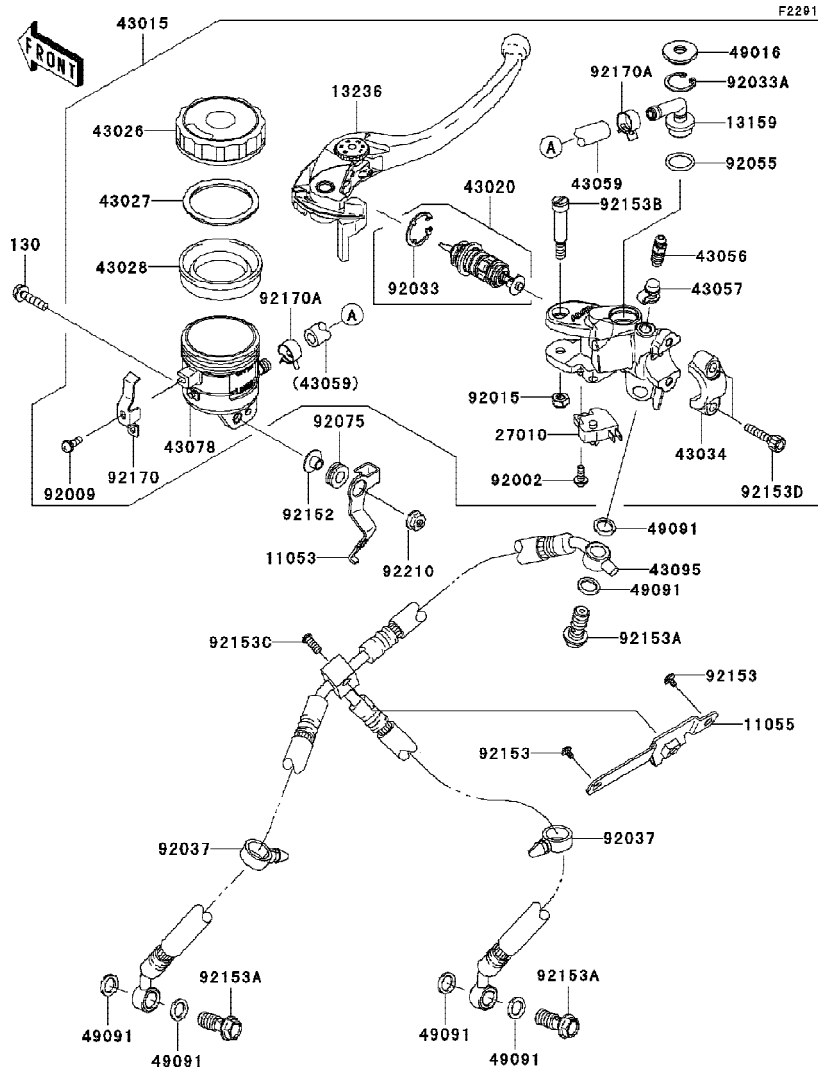

Ref No.	Part No.	Description-English	Description-Thai	Quantity-ZX1000		
				'09	E9FA	
92075	92075-161	DAMPER	ลูกยาง			1
92152	92152-0017	COLLAR	ปลอกทรงโบลท์			1
92153	92153-0410	BOLT,SOCKET,6X10	โบลท์ 6X10 มม.			2
92153A	92153-0627	BOLT,OIL,L=23	โบลท์ท่อน้ำมัน L=23 มม.			3
92153B	92153-0868	BOLT,LEVER	โบลท์ยึดก้านเบรคมือ			1
92153C	92153-1267	BOLT,SOCKET,6X23	โบลท์ 6X23 มม.			1
92153D	92153-1518	BOLT,SOCKET,6X22	โบลท์ 6X22 มม.			2
92170	92170-1090	CLAMP	ขายึดกระปุกน้ำมันเบรค			1
92170A	92170-1091	CLAMP,HOSE	คัลลิปัดท่อยาง			2
92210	92210-0007	NUT,FLANGED,5MM	น็อต 5 มม.			1
130	130BB0520	BOLT-FLANGED,5X20	โบลท์ 5X20 มม.			1



This catalog covers:  
'09 ZX1000E9FA

Chassis-ตัวถัง

GROUP NO.  
44

This page covers:  
Rear Master Cylinder-แม่ปั้มเบรคหลัง

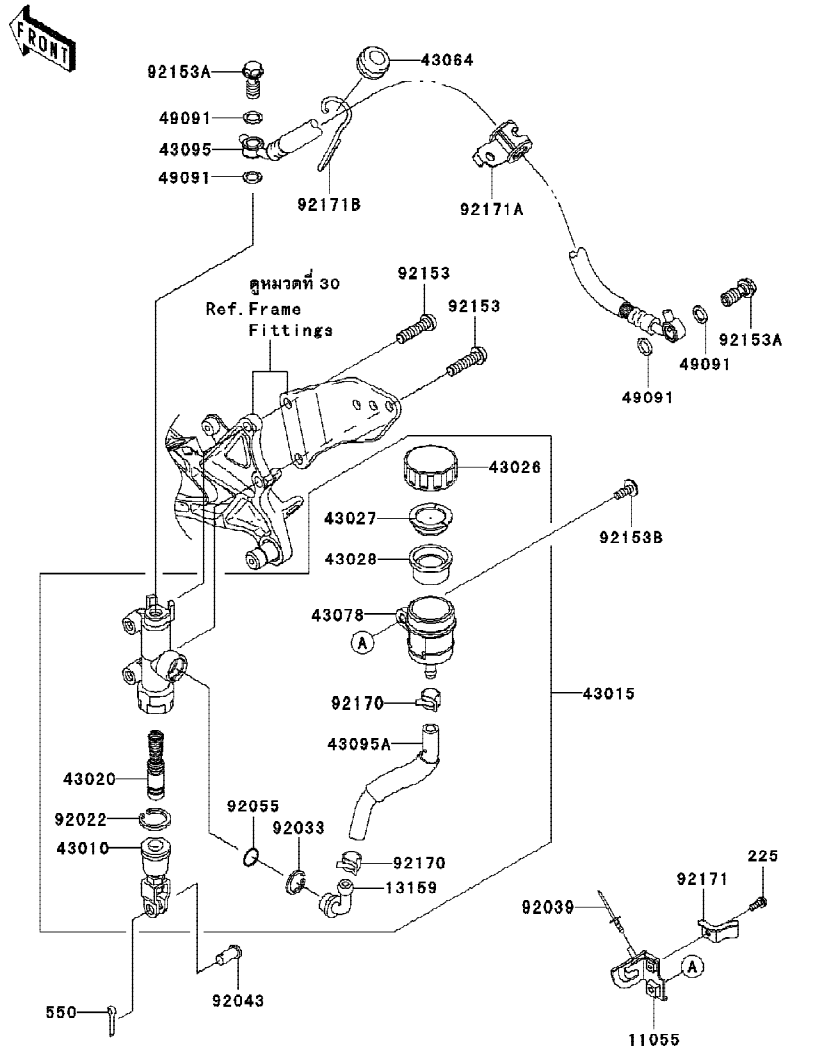

F229A

Ref No.	Part No.	Description-English ชื่ออะไหล่-อังกฤษ	Description-Thai ชื่ออะไหล่-ไทย	Quantity-ZX1000		
				'09	E9FA	
11055	11055-1029	BRACKET,RESERVOIR TANK	ขายึดกระปุกน้ำมันเบรค	1		
13159	13159-1056	CONNECTOR	ข้อต่อแม่ปั้มเบรคหลัง	1		
43010	43010-1062	ROD-ASSY-BRAKE	ขาต่อแม่ปั้มเบรค	1		
43015	43015-0103	CYLINDER-ASSY-MASTER,RR	แม่ปั้มดีสเบรคหลัง(ชุด)	1		
43020	43020-1094	PISTON-COMP-BRAKE	ชุดซ่อมลูกสูบปั้ม	1		
43026	43026-0009	CAP-BRAKE	ฝาปิดกระปุกน้ำมันเบรค	1		
43027	43027-1053	PLATE-DIAPHRAGM	แผ่นรองยางไดอะแฟรม	1		
43028	43028-1065	DIAPHRAGM	ไดอะแฟรมกระปุกน้ำมันเบรค	1		
43064	43064-006	GROMMET,HOSE CLAMP	ลูกยาง	1		
43078	43078-0040	RESERVOIR	กระปุกน้ำมันเบรค	1		
43095	43095-0350	HOSE-BRAKE,RR	ท่อน้ำมันเบรคหลัง	1		
43095A	43095-0380	HOSE-BRAKE,RR MASTER CYLINDER	ท่อน้ำมันเบรค	1		
49091	49091-0001	WASHER-SEAL,10.1X14.5X1.5	แหวน 10.1X14.5X1.5 มม.	4		
92022	92022-1601	WASHER,CIRCRIP	แหวนล๊อค	1		
92033	92033-1186	RING-SNAP,20.5MM	แหวนล๊อค 20.5 มม.	1		
92039	92039-0067	RIVET	หมุดย้ำ	2		
92043	92043-0104	PIN,8X17	สลัก 8X17 มม.	1		
92055	92055-1251	RING-O,MASTER CYLINDER	โอริงแม่ปั้มเบรค	1		
92153	92153-0393	BOLT,SOCKET,8X30	โบลท์ 8X30 มม.	2		
92153A	92153-0627	BOLT,OIL,L=23	โบลท์ที่ท่อน้ำมัน L=23 มม.	2		
92153B	92153-0817	BOLT,SOCKET,6X16	โบลท์ 6X16 มม.	1		
92170	92170-1091	CLAMP,HOSE	คลิปรัดท่อ	2		
92171	92171-0776	CLAMP,RESERVOIR TANK	ขาล็อคกระปุกน้ำมันเบรค	1		
92171A	92171-1698	CLAMP,BRAKE HOSE	ตัวคล้องท่อน้ำมันเบรค	1		
92171B	92171-1699	CLAMP,BRAKE&RESERVOIR HOSE	ตัวคล้องท่อน้ำมันเบรค	1		
225	225AB0412	SCREW-PAN-WSP-CROS,4X12	สกรู 4X12 มม.	1		
550	550AA2015	PIN-COTTER,2.0X15	พินล๊อค 2.0X15 มม.	1		

This catalog covers:  
'09 ZX1000E9FA

Chassis-ตัวถัง

GROUP NO.  
45

This page covers:  
Rear Brake-เบรคหลัง

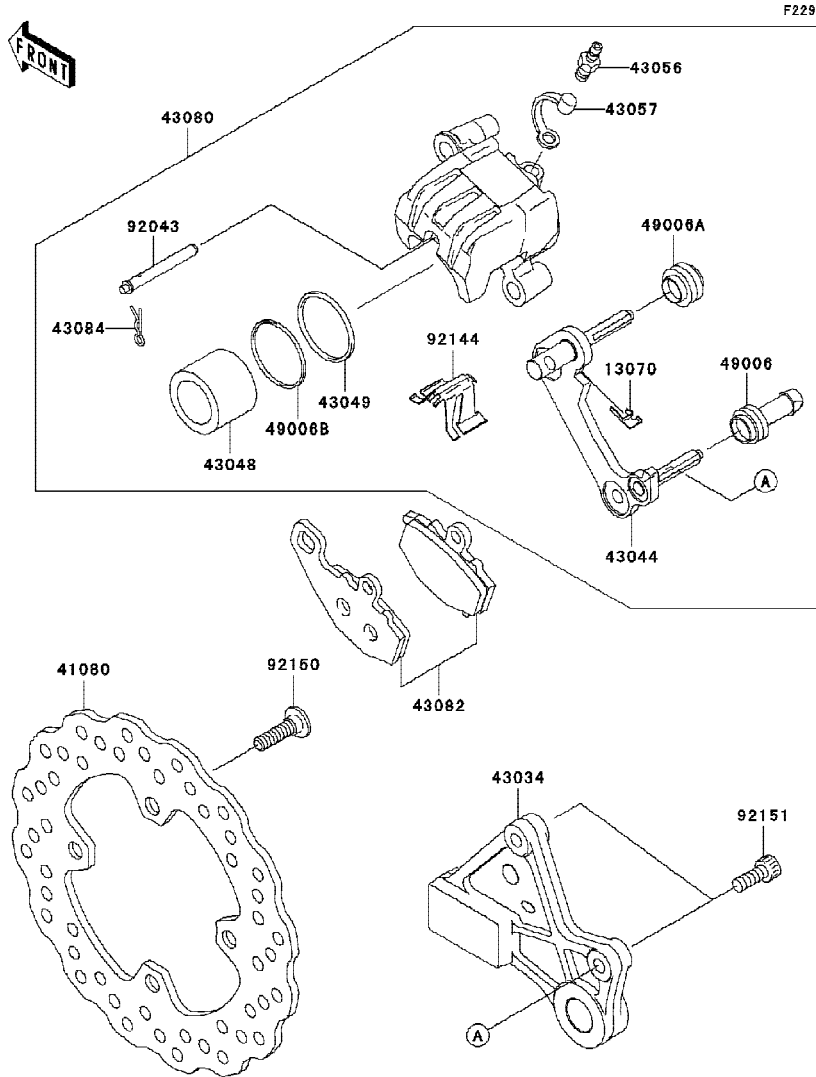

Ref No.	Part No. หมายเลขอะไหล่	Description-English ชื่ออะไหล่-อังกฤษ	Description-Thai ชื่ออะไหล่-ไทย	Quantity-ZX1000		
				'09	E9FA	
13070	13070-0045	GUIDE,BRAKE PAD	รางผ้าเบรค	1		
41080	41080-0040	DISC,RR	จานดิสเบรค	1		
43034	43034-0037	HOLDER-BRAKE,REAR CALIPER	ขวยึดชุดก้ามดิสเบรคหลัง	1		
43044	43044-0002	HOLDER-COMP-CALIPER,RR	ขวยึดก้ามดิสเบรคหลัง	1		
43048	43048-0003	PISTON-CALIPER	ลูกสูบก้ามดิสเบรค	1		
43049	43049-1097	PACKING,PISTON SEAL	ซีลลูกสูบเบรค	1		
43056	43056-1054	BREATHER-BRAKE	สกรูไล่อากาศ	1		
43057	43057-003	CAP-BREATHER	ยางปิดสกรูไล่อากาศ	1		
43080	43080-0014-DJ	CALIPER-SUB-ASSY,RR,BLACK	ชุดก้ามดิสเบรคหลัง(ชุด)	1		
43082	43082-0004	PAD-ASSY-BRAKE	ผ้าดิสเบรค	1		
43084	43084-003	CLAMP,PAD	ปืนลีด	1		
49006	49006-1054	BOOT,CALIPER	ยางกันฝุ่นสลักก้ามเบรค	1		
49006A	49006-1095	BOOT,CALIPER	ยางกันฝุ่นสลักก้ามเบรค	1		
49006B	49006-1212	BOOT,PISTON SEAL	ซีลกันฝุ่น	1		
92043	92043-1489	PIN,PAD	สลักลีดผ้าเบรค	1		
92144	92144-1719	SPRING,PAD	สปริงลีดผ้าเบรค	1		
92150	92150-1771	BOLT,SOCKET,8X30	โบลท์ 8X30 มม.	4		
92151	92151-1289	BOLT,SOCKET,8X20	โบลท์ 8X20 มม.	2		

This catalog covers:  
'09 ZX1000E9FA

Chassis-ตัวถัง

GROUP NO.  
46

This page covers:  
Handlebar-แฮนด์เดิลบาร์

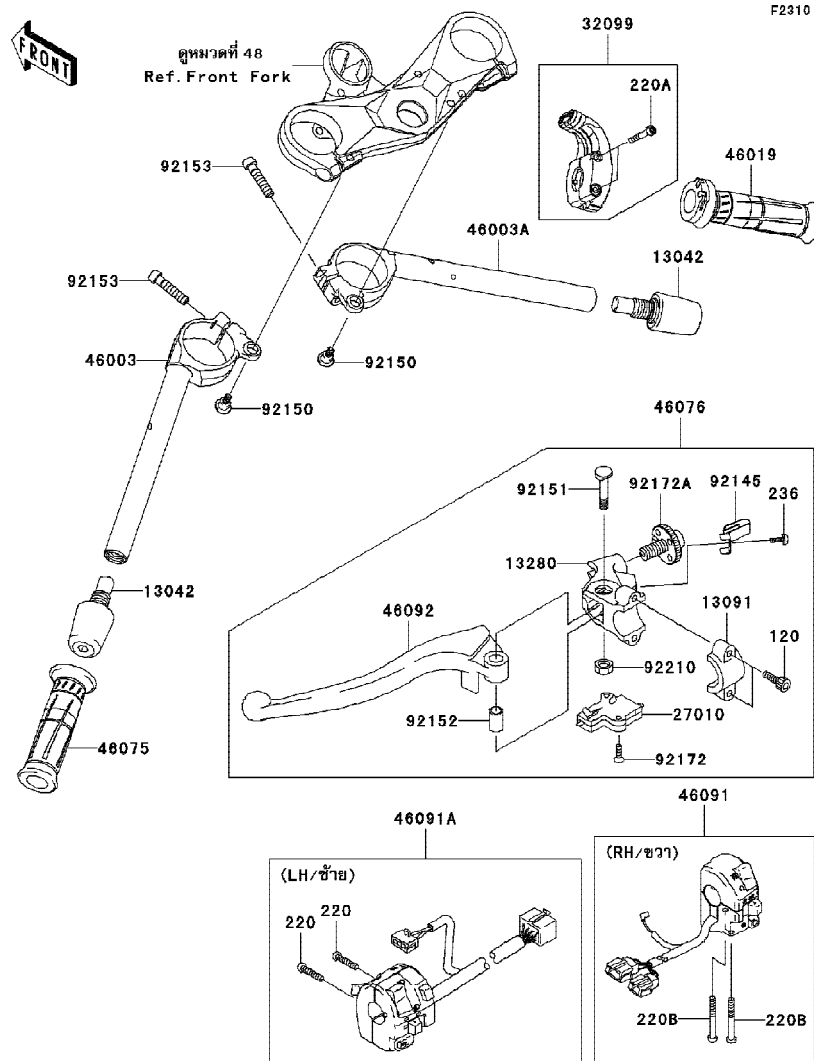

Ref No.	Part No. หมายเลขอะไหล่	Description-English ชื่ออะไหล่-อังกฤษ	Description-Thai ชื่ออะไหล่-ไทย	Quantity-ZX1000		
				'09	E9FA	
13042	13042-0031	WEIGHT,HANDLE	น้ำหนักถ่วงแฮนด์	2		
13091	13091-1624	HOLDER,CLUTCH LEVER	ปะกับล็อคขายัดก้านบีบคลัช	1		
13280	13280-1160	HOLDER,CLUTCH LEVER	ขายัดก้านบีบคลัช	1		
27010	27010-1492	SWITCH,CLUTCH	สวิทช์คลัช	1		
32099	32099-1193	CASE,THROTTLE CABLE	ปะกับเร่ง	1		
46003	46003-0144	HANDLE,LH	แฮนด์เดิลบาร์-ข้างซ้าย	1		
46003A	46003-0145	HANDLE,RH	แฮนด์เดิลบาร์-ข้างขวา	1		
46019	46019-0020	GRIP-ASSY,THROTTLE	ปลอกมือเร่ง(ชุด)	1		
46075	46075-0068	GRIP,LH	ยางปลอกมือ-ข้างซ้าย	1		
46076	46076-0033	LEVER-ASSY-GRIP,CLUTCH	ก้านบีบคลัช(ชุด)	1		
46091	46091-0114	HOUSING-ASSY-CONTROL,RH	สวิทช์แฮนด์-ข้างขวา(ชุด)	1		
46091A	46091-0115	HOUSING-ASSY-CONTROL,LH	สวิทช์แฮนด์-ข้างซ้าย(ชุด)	1		
46092	46092-0006	LEVER-GRIP,CLUTCH	ก้านบีบคลัช	1		
92145	92145-1286	SPRING	สปริง	1		
92150	92150-1090	BOLT,6MM	โบลท์ 6 มม.	2		
92151	92151-1523	BOLT	โบลท์	1		
92152	92152-0103	COLLAR	ปลอก	1		
92153	92153-0907	BOLT,SOCKET,8X35	โบลท์ 8X35 มม.	2		
92172	92172-0183	SCREW,3X16	สกรู 3X16 มม.	2		
92172A	92172-1060	SCREW,ADJUST NUT	สกรูปรับสาย	1		
92210	92210-0006	NUT,LOCK,6MM	น็อตล็อค 6 มม.	1		
120	120CA0620	BOLT-SOCKET,6X20	โบลท์ 6X20 มม.	2		
220	220AB0525	SCREW-PAN-CROS,5X25	สกรู 5X25 มม.	2		
220A	220AB0535	SCREW-PAN-CROSS,5X35	สกรู 5X35 มม.	2		
220B	220AB0545	SCREW-PAN-CROSS,5X45	สกรู 5X45 มม.	2		
236	236AB0410	SCREW-PAN-WSP-CROS,4X10	สกรู 4X10 มม.	1		



This catalog covers:  
'09 ZX1000E9FA

Chassis-ตัวถัง

GROUP NO.  
47

This page covers:  
Steering Damper-โช้คคอก

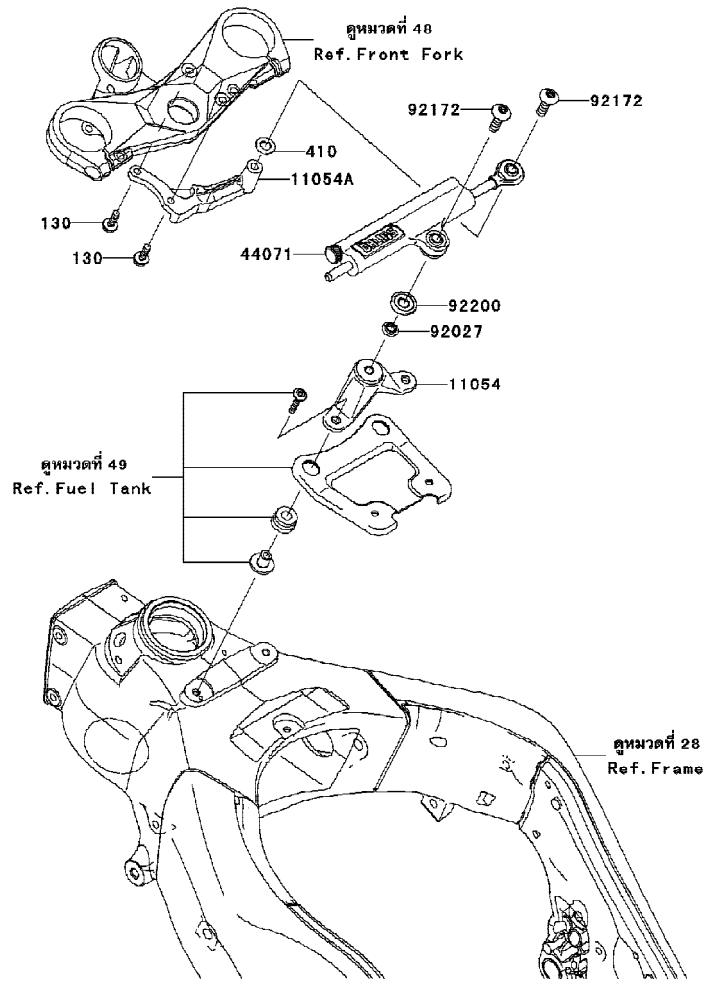

F2313

Ref No.	Part No.	Description-English ชื่ออะไหล่-อังกฤษ	Description-Thai ชื่ออะไหล่-ไทย	Quantity-ZX1000		
				'09	E9FA	
11054	11054-0023-18R	BRACKET,STEERING DAMPER,BLACK	ขายึดโช้คคอก	1		
11054A	11054-1903	BRACKET,STEERING DAMPER	ขายึดโช้คคอก	1		
44071	44071-0412	DAMPER-ASSY,STEERING	โช้คคอก	1		
92027	92027-1018	COLLAR,L=3.5	ปลอกกรอง L=3.5 มม.	1		
92172	92172-0269	SCREW,8X26	สกรู 8X26 มม.	2		
92200	92200-0293	WASHER	แหวนรอง	1		
130	130CB0618	BOLT-FLANGED,6X18	โบลท์ 6X18 มม.	2		
410	410AA0800	WASHER-PLAIN-SMALL,8MM	แหวนรอง 8 มม.	1		

This catalog covers:  
'09 ZX1000E9FA

Chassis-ตัวถัง

GROUP NO.  
48

This page covers:  
Front Fork-โช้คอัพหน้า

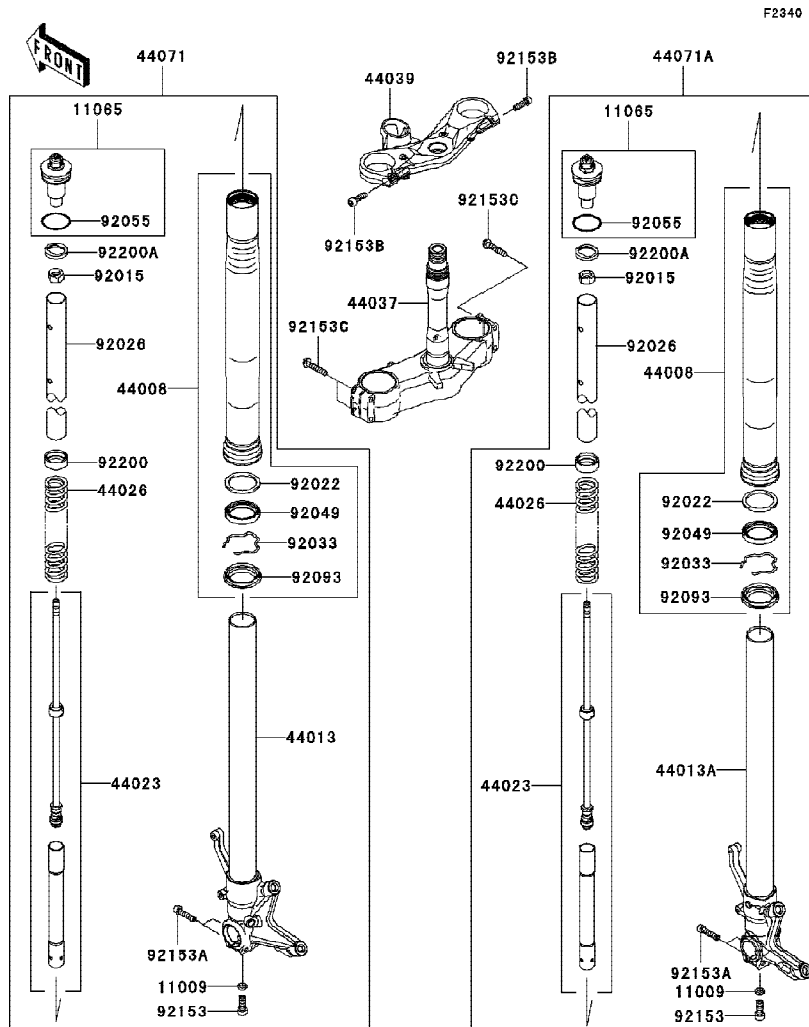

Ref No.	Part No.	Description-English	Description-Thai	Quantity-ZX1000	
				'09	E9FA
11009	11009-1325	GASKET,PIPE-COMP-SUSP	แหวนปะเก็น	2	
11065	11065-5001	CAP,FORK,GOLD	ฝาปิดแกนโช้ค	2	
44008	44008-0041-828	PIPE-FORK OUTER,K.GOLD	กระบอกโช้คอัพหน้า	2	
44013	44013-0105-18R	PIPE-FORK INNER,LH,F.S.BLACK	แกนโช้คอัพหน้า-ข้างซ้าย	1	
44013A	44013-0106-18R	PIPE-FORK INNER,RH,F.S.BLACK	แกนโช้คอัพหน้า-ข้างขวา	1	
44023	44023-0064	CYLINDER-SET-FORK	ไส้โช้คอัพหน้า(ชุด)	2	
44026	44026-0117	SPRING-FRONT FORK	สปริงโช้คอัพหน้า	2	
44037	44037-0079	HOLDER-FORK UNDER	แผงคอดล่าง	1	
44039	44039-0069-499	HOLDER-FORK UPPER,A.BLACK	แผงคอบบน	1	
44071	44071-5076	DAMPER-ASSY,FORK,LH,GOLD	ชุดโช้คอัพหน้า-ข้างซ้าย	1	
44071A	44071-5077	DAMPER-ASSY,FORK,RH,GOLD	ชุดโช้คอัพหน้า-ข้างขวา	1	
92015	92015-1795	NUT	น็อต	2	
92022	92022-1299	WASHER	แหวนรอง	2	
92026	92026-0125	SPACER,FORK	แกนกดสปริงโช้ค	2	
92033	92033-1077	RING-SNAP	แหวนล็อก	2	
92049	92049-0072	SEAL-OIL	ซีลโช้คอัพหน้า	2	
92055	92055-0145	RING-O	โอริงแม่ปั๊มเบรค	2	
92093	92093-0058	SEAL,DUST	ซีลกันฝุ่น	2	
92153	92153-0548	BOLT,SOCKET,10X25	โบลท์ 10X25 มม.	2	
92153A	92153-1228	BOLT,SOCKET,8X35	โบลท์ 8X35 มม.	4	
92153B	92153-1642	BOLT,SOCKET,8X25	โบลท์ 8X25 มม.	2	
92153C	92153-1884	BOLT,FLANGED,8X40	โบลท์ 8X40 มม.	4	
92200	92200-0420	WASHER	แหวนรอง	2	
92200A	92200-0443	WASHER	แหวนรอง	2	

This catalog covers:  
'09 ZX1000E9FA

Chassis-ตัวถัง

GROUP NO.  
49

This page covers:  
Fuel Tank-ถังน้ำมัน

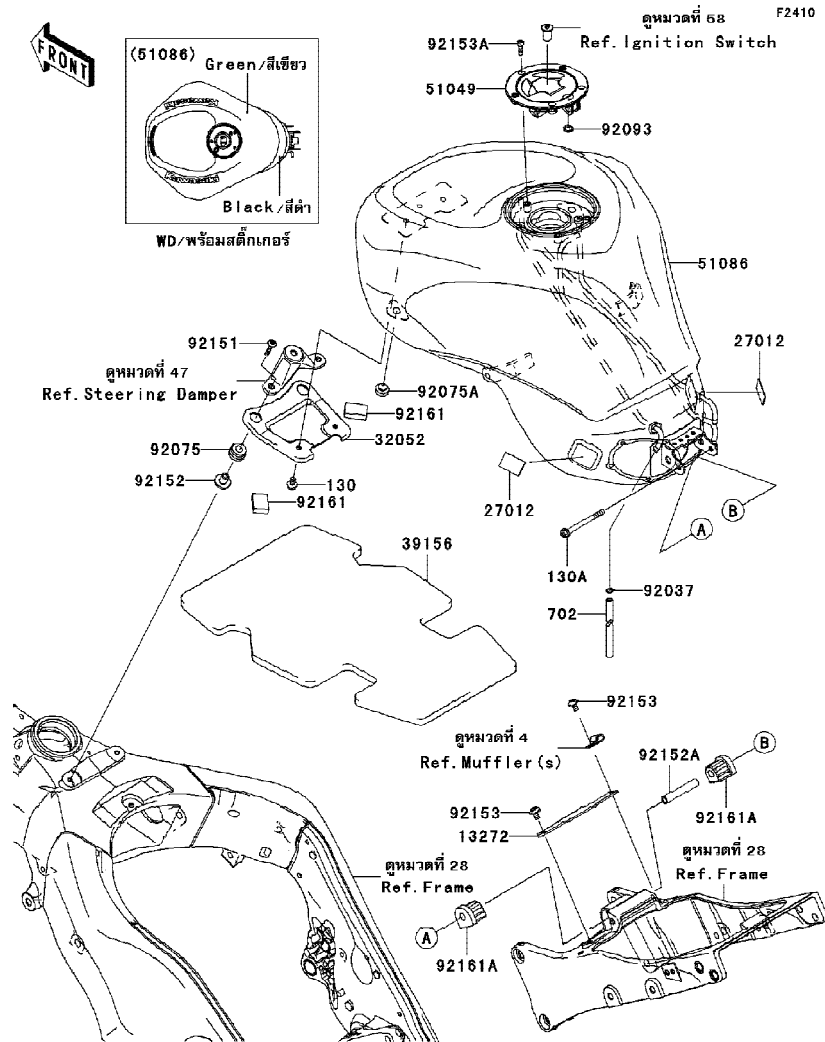

Ref No.	Part No. หมายเลขอะไหล่	Description-English ชื่ออะไหล่-อังกฤษ	Description-Thai ชื่ออะไหล่-ไทย	Quantity-ZX1000		
				'09	E9FA	
13272	13272-0505	PLATE,FUEL TANK,RR	ข้ายึดถังน้ำมัน-ตัวหลัง	1		
27012	27012-0115	HOOK	แผ่นล็อค	2		
32052	32052-0095	BRACKET-TANK,FR	ข้ายึดถังน้ำมัน-ตัวหน้า	1		
39156	39156-0451	PAD,FUEL TANK	แผ่นรองใต้ถังน้ำมัน	1		
51049	51049-0030	CAP-TANK,FUEL	ฝาถังน้ำมัน	1		
51086	51086-5068-19C	TANK-COMP-FUEL,GREEN/BLACK	ถังน้ำมัน	1		
92037	92037-010	CLAMP,TUBE	คลิปรัดท่อยาง	1		
92075	92075-1123	DAMPER,RUBBER	ลูกยาง	2		
92075A	92075-1983	DAMPER	ลูกยาง	2		
92093	92093-1030	SEAL,FUEL TANK CAP	ซีลฝาถังน้ำมัน	1		
92151	92151-1605	BOLT,SOCKET,6X30	โบลท์ 6X30 มม.	2		
92152	92152-0091	COLLAR	ปลอกรองโบลท์	2		
92152A	92152-1182	COLLAR,6.8X10X60	โบลท์ 6.8X10X60 มม.	1		
92153	92153-0410	BOLT,SOCKET,6X10	โบลท์ 6X10 มม.	2		
92153A	92153-1616	BOLT,SOCKET,5X16	โบลท์ 5X16 มม.	3		
92161	92161-0585	DAMPER	ยางรอง	2		
92161A	92161-1330	DAMPER,FUEL TANK,RR	ยางรองถังน้ำมัน-ตัวหลัง	2		
130	130BA0610	BOLT-FLANGED,6X10	โบลท์ 6X10 มม.	2		
130A	130BB0670	BOLT-FLANGED,6X70	โบลท์ 6X70 มม.	1		
702	702A06750	TUBE-RUBBER,6X9X750	ท่อยาง 6X9X750 มม.	1		

This catalog covers:  
'09 ZX1000E9FA

Chassis-ตัวถัง

GROUP NO.  
50

This page covers:  
Seat-เบาะนั่ง

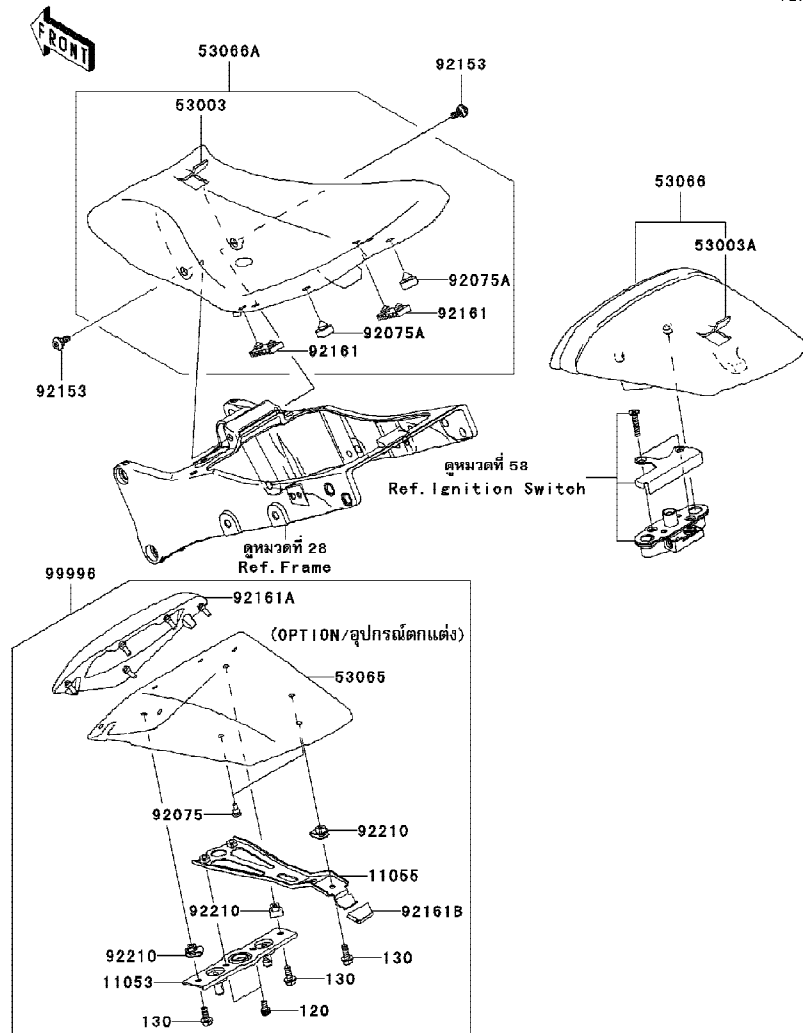

F2510

Ref No.	Part No.	Description-English ชื่ออะไหล่-อังกฤษ	Description-Thai ชื่ออะไหล่-ไทย	Quantity-ZX1000		
				'09	E9FA	
11053	11053-0386	BRACKET (OPTION)	ขายึดฝาครอบเบาะ	1		
11055	11055-0871	BRACKET,SEAT COVER (OPTION)	ขายึดฝาครอบเบาะ	1		
53003	53003-0120-MA	LEATHER,FRONT SEAT,BLACK	แผ่นหนังหุ้มเบาะท่อนหน้า-สีดำ	1		
53003A	53003-0121-337	LEATHER,REAR SEAT,L.GREEN	แผ่นหนังหุ้มเบาะท่อนหลัง-สีเขียว	1		
53065	53065-0016-777	COVER SEAT,GREEN  (OPTION)	ฝาครอบเบาะ-สีเขียว	1		
53066	53066-0189-13K	SEAT,RR,LEATHER GRN+BAND GRN	เบาะนั่ง-ท่อนหลัง	1		
53066A	53066-0246-MA	SEAT-ASSY,FR,BLACK	เบาะนั่ง-ท่อนหน้า	1		
92075	92075-1808	DAMPER (OPTION)	ยางรอง	2		
92075A	92075-1927	DAMPER	ลูกยาง	2		
92153	92153-0489	BOLT,SOCKET,6MM	โบลท์ 6 มม.	2		
92161	92161-0149	DAMPER,SEAT	ยางรองเบาะ	2		
92161A	92161-0627	DAMPER,SEAT COVER (OPTION)	ยางรองฝาครอบเบาะ	1		
92161B	92161-0629	DAMPER (OPTION)	ยางรอง	1		
92210	92210-0277	NUT,6MM (OPTION)	น็อต 6 มม.	3		
99996	99996-1358-777	KIT,SINGLE SEAT COVER,GREEN  (OPTION)	ชุดฝาครอบเบาะ-สีเขียว	1		
120	120CA0610	BOLT-SOCKET,6X10 (OPTION)	โบลท์ 6x10 มม.	2		
130	130BA0616	BOLT-FLANGED,6X16 (OPTION)	โบลท์ 6x16 มม.	3		

This catalog covers:  
'09 ZX1000E9FA

Chassis-ตัวถัง

GROUP NO.  
51

This page covers:  
Meter(s)-ชุดมิเตอร์

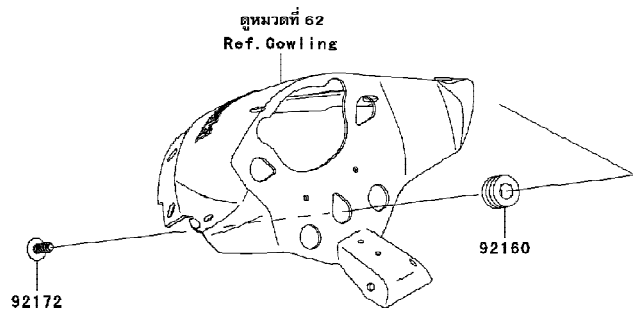
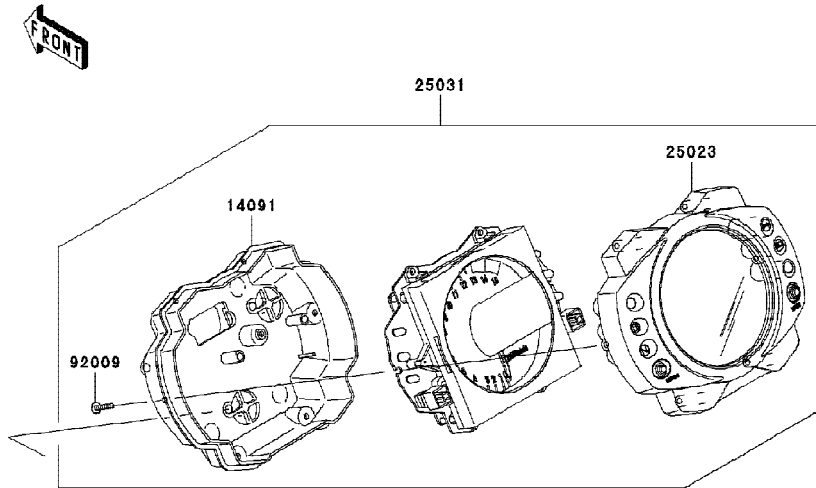

Ref No.	Part No. หมายเลขอะไหล่	Description-English ชื่ออะไหล่-อังกฤษ	Description-Thai ชื่ออะไหล่-ไทย	Quantity-ZX1000	
				'09 E9FA	
14091	14091-5430	COVER,METER,LWR	ฝาครอบมิเตอร์-ตัวล่าง	1	
25023	25023-5001	COVER-METER CASE,UPP	ฝาครอบมิเตอร์-ตัวบน	1	
25031	25031-0260	METER-ASSY,SPEEDO	ชุดมิเตอร์	1	
92009	92009-1164	SCREW,TAPPING,3X16	สกรู 3x16 มม.	7	
92160	92160-1167	DAMPER	ลูกยาง	3	
92172	92172-0441	SCREW,TAPPING,WP,5X14	สกรู 5x14 มม.	3	

This catalog covers:  
'09 ZX1000E9FA

Chassis-ตัวถัง

GROUP NO.  
52

This page covers:  
Cables-สายต่างๆ

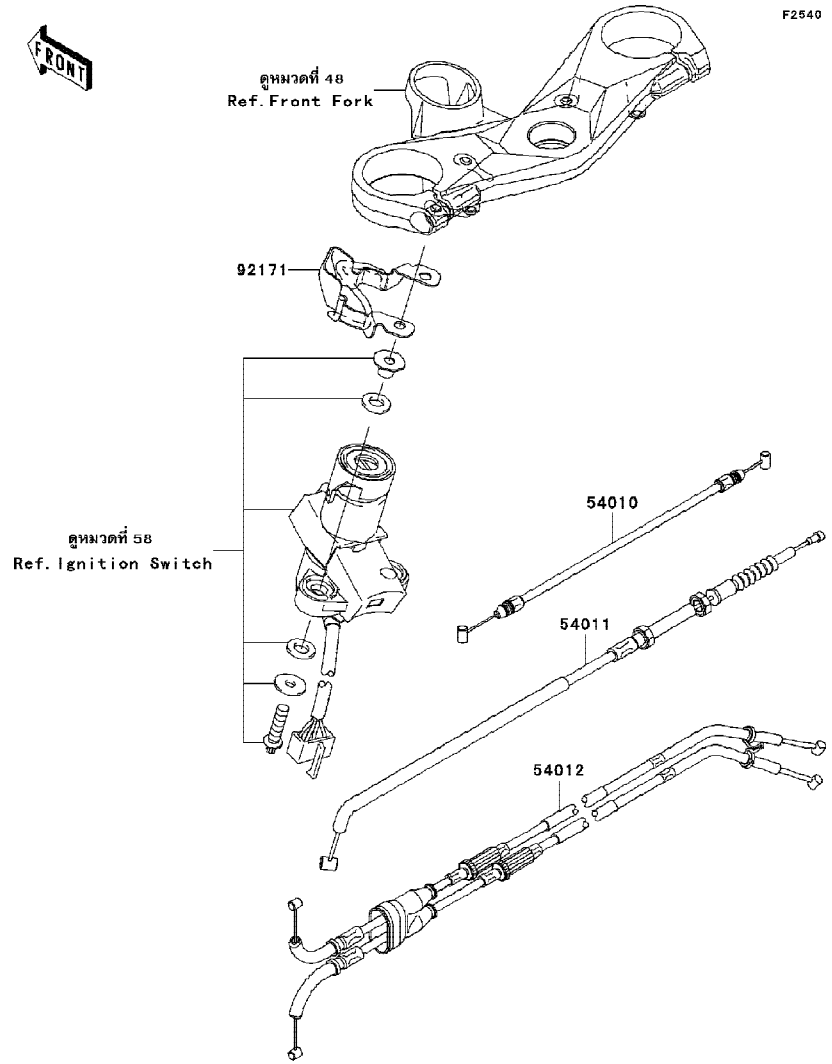

Ref No.	Part No.	Description-English ชื่ออะไหล่-อังกฤษ	Description-Thai ชื่ออะไหล่-ไทย	Quantity-ZX1000		
				'09	E9FA	
54010	54010-0074	CABLE,SEAT LOCK	สายล็อกเบาะ	1		
54011	54011-0080	CABLE-CLUTCH	สายคลัช	1		
54012	54012-0221	CABLE-THROTTLE	สายเร่ง	1		
92171	92171-0675	CLAMP,CABLE	ตัวคล้องสาย	1		

This catalog covers:  
'09 ZX1000E9FA

Chassis-ตัวถัง

GROUP NO.  
53

This page covers:  
Side Covers/Chain Cover-ฝาครอบข้าง/บังโซ่

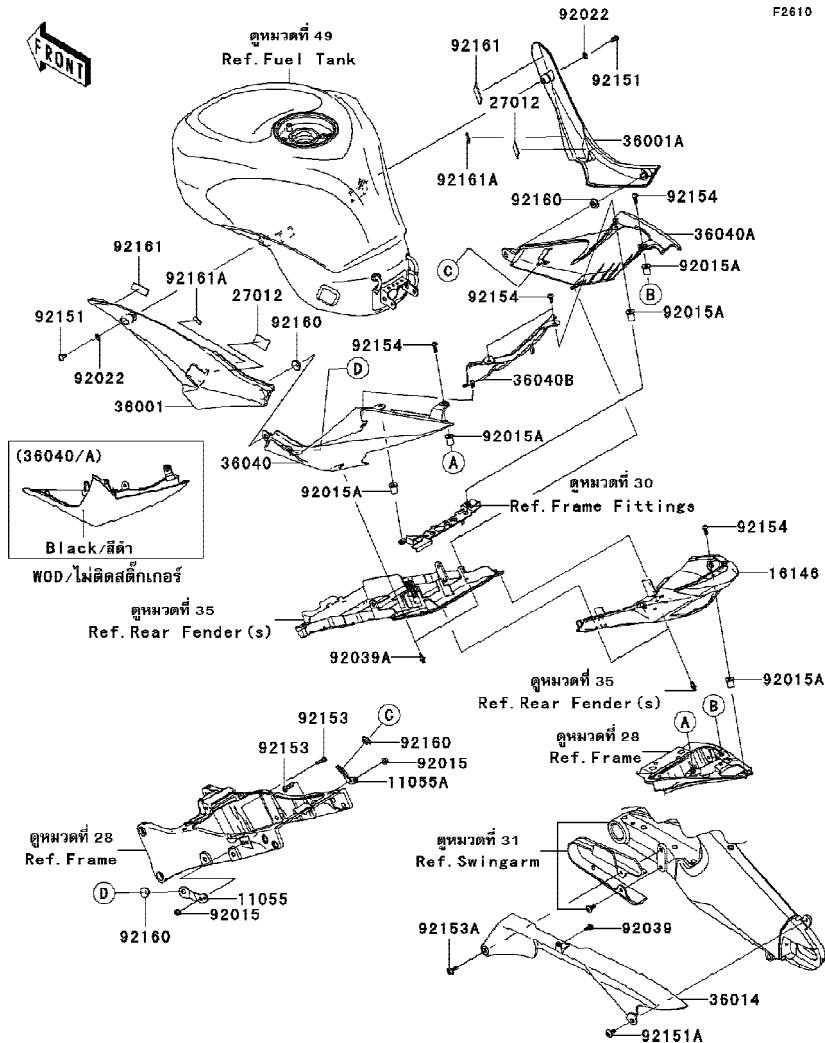

F2610

Ref No.	Part No.	Description-English	Description-Thai	Quantity-ZX1000	
				'09	E9FA
11055	11055-0115	BRACKET, TAIL COVER, LH	ขายึดฝาครอบท้ายเบาะ-ข้างซ้าย	1	
11055A	11055-0116	BRACKET, TAIL COVER, RH	ขายึดฝาครอบท้ายเบาะ-ข้างขวา	1	
16146	16146-0074-27G	COVER-ASSY, TAIL, F.S. BLACK	ฝาครอบไฟท้าย	1	
27012	27012-0115	HOOK	แผ่นล็อก	2	
36001	36001-0126-17K	COVER-SIDE, LH, M.D, BLACK	ฝาครอบข้างซ้าย	1	
36001A	36001-0127-17K	COVER-SIDE, RH, M.D, BLACK	ฝาครอบข้างขวา	1	
36014	36014-0038	CASE-CHAIN	บังโซ่	1	
36040	36040-0073-17K	COVER-TAIL, LH, M.D, BLACK	ฝาครอบท้ายเบาะข้างซ้าย	1	
36040A	36040-0074-17K	COVER-TAIL, RH, M.D, BLACK	ฝาครอบท้ายเบาะข้างขวา	1	
36040B	36040-0075-17K	COVER-TAIL, CNT, M.D, BLACK	ฝาครอบท้ายเบาะอันกลาง	1	
92015	92015-1386	NUT, 6MM	น็อตตัวเมีย 6 มม.	2	
92015A	92015-1757	NUT, WELL, 5MM	น็อต 5 มม.	5	
92022	92022-183	WASHER, 6.2X11X1.5	แหวนรอง 6.2X11X1.5 มม.	2	
92039	92039-0051	RIVET	หมุดย้ำ	1	
92039A	92039-0068	RIVET	หมุดย้ำ	2	
92151	92151-1219	BOLT, SOCKET, 6X12	โบลท์ 6x12 มม.	2	
92151A	92151-1654	BOLT, SOCKET, 6X14	โบลท์ 6x14 มม.	1	
92153	92153-1356	BOLT, SOCKET, 6X22	โบลท์ 6x22 มม.	2	
92153A	92153-1675	BOLT, SOCKET, 6X18	โบลท์ 6x18 มม.	1	
92154	92154-0209	BOLT, SOCKET, 5X16	โบลท์ 5x16 มม.	5	
92160	92160-1613	DAMPER	ยางรอง	4	
92161	92161-0301	DAMPER	ยางรอง	2	
92161A	92161-1177	DAMPER	ยางรอง	2	

This catalog covers:  
'09 ZX1000E9FA

Chassis-ตัวถัง

GROUP NO.  
54

This page covers:  
Headlight-ไฟหน้า

F2710

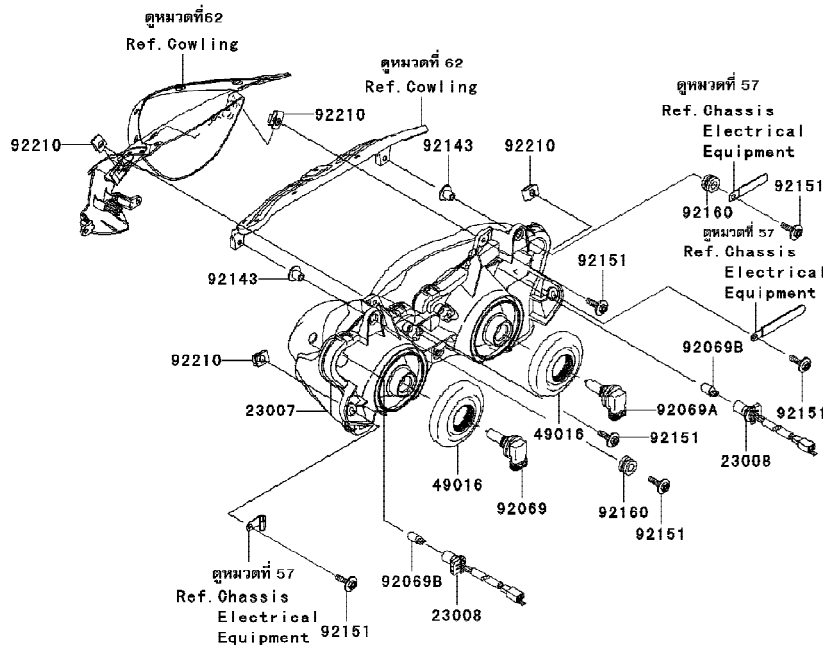

Ref No.	Part No.	Description-English	Description-Thai	Quantity-ZX1000		
				'09	E9FA	
23007	23007-0101	LENS-COMP,HEAD LAMP	เลนส์ไฟหน้า	1		
23008	23008-0090	SOCKET-ASSY,HEAD LAMP	ขั้วไฟหน้า(ชุด)	2		
49016	49016-0023	COVER-SEAL,HEAD LAMP	ยางครอบขั้วหลอดไฟหน้า	2		
92069	92069-0033	BULB,12V 65W,H9	หลอดไฟ 12V 65W	1		
92069A	92069-0034	BULB,12V 55W,H11	หลอดไฟ 12V 55W	1		
92069B	92069-1016	BULB,12V 5W	หลอดไฟ 12V 5W	2		
92143	92143-1353	COLLAR	ปลอกทรงโบลท์	2		
92151	92151-1241	BOLT,6X25	โบลท์ 6X25 มม.	6		
92160	92160-1167	DAMPER	ลูกยาง	2		
92210	92210-0130	NUT	น็อต	4		



This catalog covers:  
'09 ZX1000E9FA

Chassis-ตัวถัง

GROUP NO.  
55

This page covers:  
Taillight(s)-ไฟท้าย

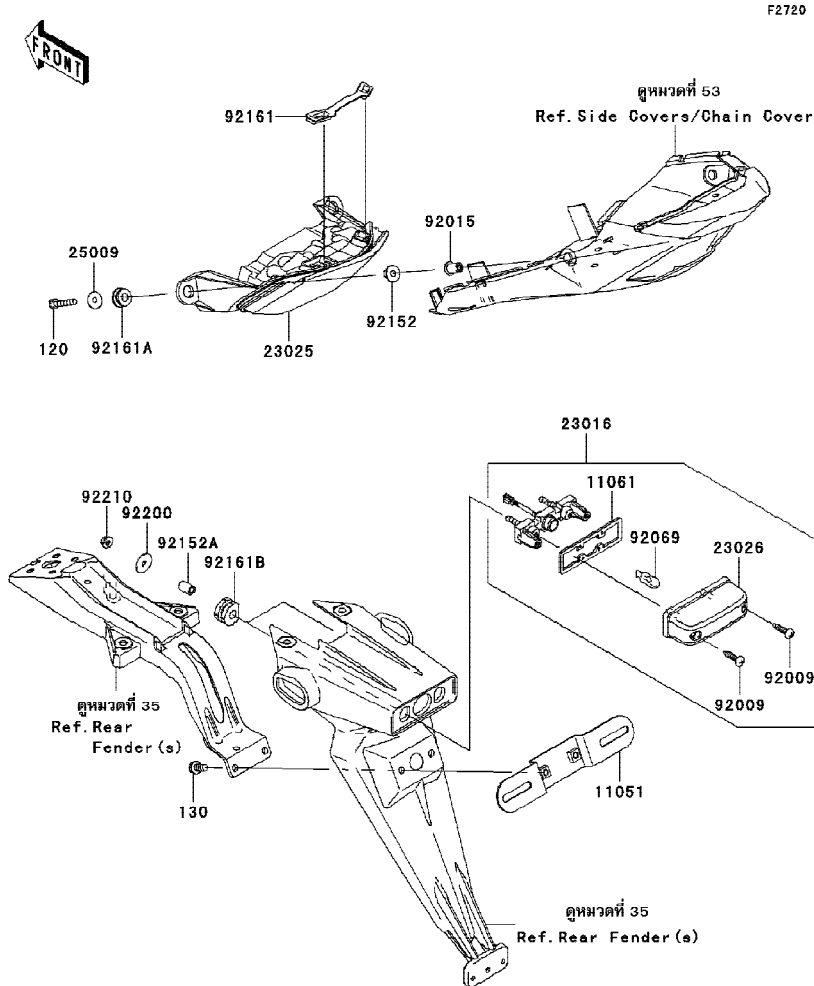

Ref No.	Part No.	Description-English	Description-Thai	Quantity-ZX1000		
				'09	E9FA	
11051	11051-1503	BRACKET,LICENSE	ขายึดป้ายทะเบียน	1		
11061	11061-0329	GASKET,LICENSE LAMP	ปะเก็นไฟส่องป้าย	1		
23016	23016-0020	LAMP-ASSY,LICENSE	ไฟส่องป้าย(ชุด)	1		
23025	23025-0059	LAMP-TAIL	ไฟท้าย	1		
23026	23026-0014	LENS,LICENSE LAMP	เลนส์ไฟส่องป้าย	1		
25009	25009-004	WASHER,5.2X16X1.2	แหวนรอง 5.2X16X1.2 มม.	2		
92009	92009-1605	SCREW,TAPPING,4X16	สกรู 4x16 มม.	2		
92015	92015-1757	NUT,WELL,5MM	น็อต 5 มม.	2		
92069	92069-1016	BULB,12V 5W	หลอดไฟ 12V 5W	1		
92152	92152-0092	COLLAR	ปลอกรองโบลท์	2		
92152A	92152-0617	COLLAR,6X9X13.3	ปลอกรอง 6X9X13.3 มม.	2		
92161	92161-0191	DAMPER,TAIL LAMP	ยางรองไฟท้าย	1		
92161A	92161-0317	DAMPER	ลูกยาง	2		
92161B	92161-0776	DAMPER	ลูกยาง	2		
92200	92200-0284	WASHER,5.5X20X1.2	แหวนรอง 5.5X20X1.2 มม.	2		
92210	92210-0007	NUT,FLANGED,5MM	น็อต 5 มม.	2		
120	120CA0522	BOLT-SOCKET,5X22	โบลท์ 5X22 มม.	2		
130	130CA0616	BOLT-FLANGED,6X16	โบลท์ 6X16 มม.	2		

This catalog covers:  
'09 ZX1000E9FA

Chassis-ตัวถัง

GROUP NO.  
56

This page covers:  
Turn Signals-ไฟเลี้ยว

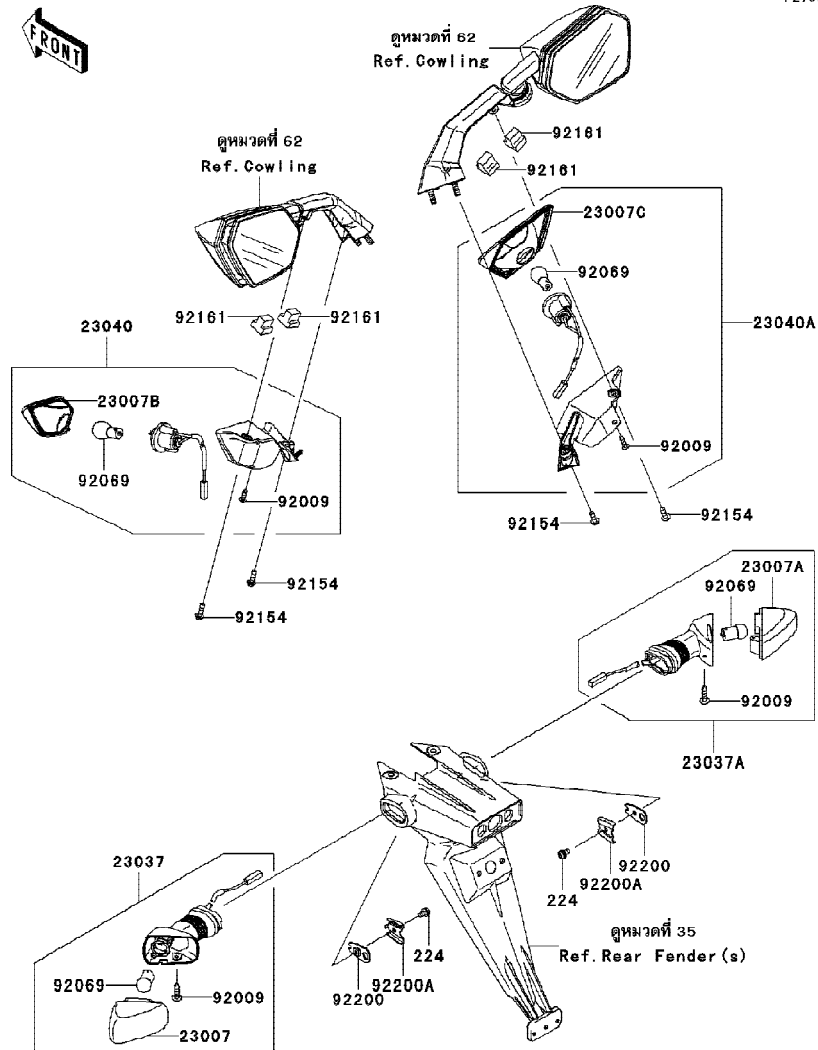

F2780

Ref No.	Part No. หมายเลขอะไหล่	Description-English ชื่ออะไหล่-อังกฤษ	Description-Thai ชื่ออะไหล่-ไทย	Quantity-ZX1000		
				'09	E9FA	
23007	23007-0102	LENS-COMP,SIGNAL LAMP,RR,LH	เลนส์ไฟเลี้ยวหลัง-ข้างซ้าย			1
23007A	23007-0103	LENS-COMP,SIGNAL LAMP,RR,RH	เลนส์ไฟเลี้ยวหลัง-ข้างขวา			1
23007B	23007-0111	LENS-COMP,SIGNAL LAMP,FR,LH	เลนส์ไฟเลี้ยวหน้า-ข้างซ้าย			1
23007C	23007-0112	LENS-COMP,SIGNAL LAMP,FR,RH	เลนส์ไฟเลี้ยวหน้า-ข้างขวา			1
23037	23037-0145	LAMP-ASSY-SIGNAL,RR,LH	ชุดไฟเลี้ยวหลัง-ข้างซ้าย			1
23037A	23037-0146	LAMP-ASSY-SIGNAL,RR,RH	ชุดไฟเลี้ยวหลัง-ข้างขวา			1
23040	23040-0075	LAMP-SIGNAL,FR,LH	ชุดไฟเลี้ยวหน้า-ข้างซ้าย			1
23040A	23040-0076	LAMP-SIGNAL,FR,RH	ชุดไฟเลี้ยวหน้า-ข้างขวา			1
92009	92009-1158	SCREW,4X16,BLACK	สกรู 4X16 มม.			4
92069	92069-0020	BULB,12V 10W	หลอดไฟ 12V 10W			4
92154	92154-0209	BOLT,SOCKET,5X16	โบลท์ 5X16 มม.			4
92161	92161-0674	DAMPER	ยางรอง			4
92200	92200-0164	WASHER,SIGNAL LAMP	แหวนรองไฟเลี้ยว			2
92200A	92200-0165	WASHER,SIGNAL LAMP	แหวนรองไฟเลี้ยว			2
224	224AB0408	SCREW-PAN-WP-CROS,4X8	สกรู 4X8 มม.			2



This catalog covers:  
'09 ZX1000E9FA

Chassis-ตัวถัง

GROUP NO.  
58

This page covers:  
Ignition Switch(1/2)-สวิทช์กุญแจ(1/2)

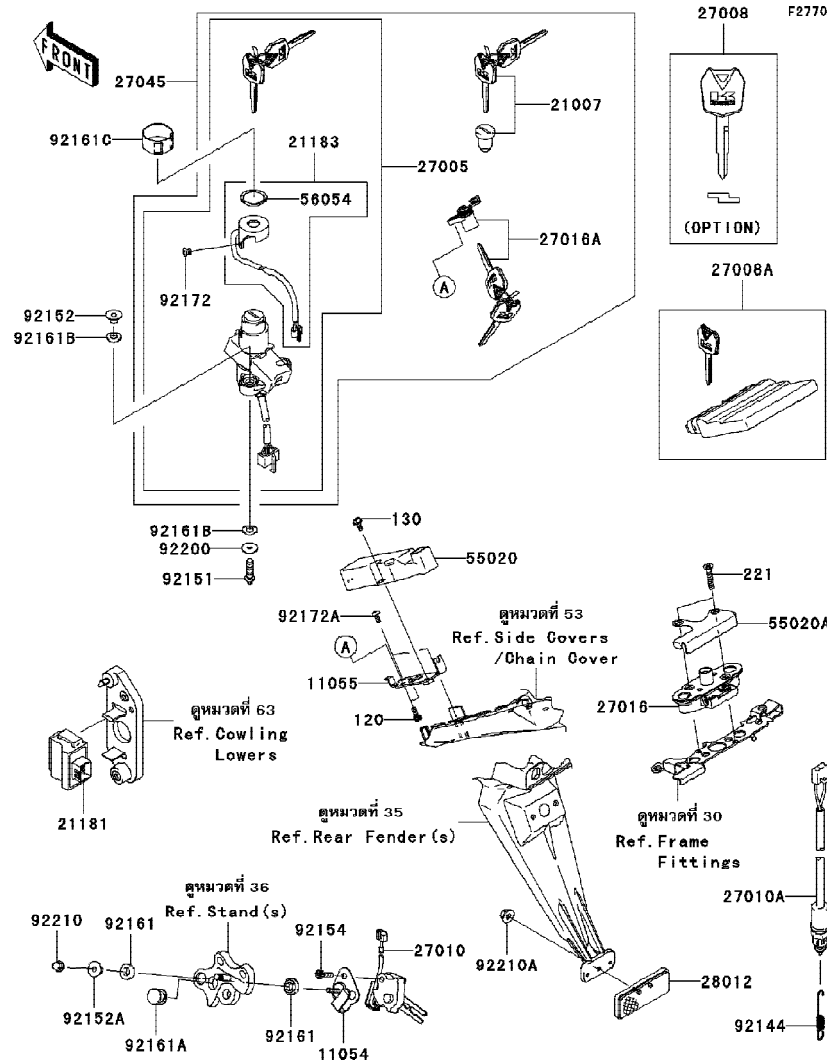

Ref No.	Part No.	Description-English	Description-Thai	Quantity-ZX1000		
				'09	E9FA	
11054	11054-1904	BRACKET,SIDE STAND SWITCH	ขายึดสวิทช์ขาตั้งข้าง	1		
11055	11055-0316	BRACKET,SEAT LOCK	ขายึดตัวล็อกเบาะ	1		
21007	21007-5056	ROTOR,LOCK,TANK CAP	ไส้กุญแจฝาทังน้ำมัน	1		
21181	21181-0004	AMPLIFIER,IMMOBI	แอมพลิไฟเออร์	1		
21183	21183-0004	ANTENNA,IMMOBI	ตัวรับสัญญาณ	1		
27005	27005-5145	SWITCH-ASSY-IGNITION	สวิทช์กุญแจ	1		
27008	27008-0029	KEY-LOCK,BLANK,IMMOBI,SUB (OPTION)	ลูกกุญแจ	1		
27008A	27008-5055	MASTER KEY SET(BLANK),IMMOBI	ชุดลูกกุญแจและกล่องควบคุมระบบหัวฉีด	1		
27010	27010-0064	SWITCH,SIDE STAND	สวิทช์ขาตั้งข้าง	1		
27010A	27010-1486	SWITCH,REAR BRAKE	สวิทช์ไฟเบรคหลัง	1		
27016	27016-0003	LOCK-ASSY,SEAT STRIKER	ตัวล็อกเบาะ	1		
27016A	27016-5310	LOCK-ASSY,SEAT	กุญแจล็อกเบาะ	1		
27045	27045-5388	SWITCH-ASSY	ชุดรวมสวิทช์กุญแจ	1		
28012	28012-1077	REFLECTOR-REFLEX	แผ่นสะท้อนแสง	1		
55020	55020-0411	GUARD,SEAT LOCK	ฝาครอบขายึดตัวล็อกเบาะ	1		
55020A	55020-0447	GUARD,SEAT STRIKER	ฝาครอบตัวล็อกเบาะ	1		
56054	56054-0161	MARK,IMMOBI	ตรา IMMOBI	1		
92144	92144-1139	SPRING,BRAKE LAMP SWITCH	สปริงสวิทช์ไฟเบรคหลัง	1		
92151	92151-1946	BOLT,TORX,6X22	โบลท์ 6X22 มม.	2		
92152	92152-0352	COLLAR	ปลอกรองโบลท์	2		
92152A	92152-1074	COLLAR	ปลอกรอง	1		
92154	92154-0031	BOLT,SOCKET,6X22	โบลท์ 6X22 มม.	1		
92161	92161-0117	DAMPER	ลูกยาง	2		
92161A	92161-0118	DAMPER	ลูกยาง	1		
92161B	92161-0240	DAMPER,IGNITION SWITCH	ยางรอง	4		

This catalog covers:  
'09 ZX1000E9FA

Chassis-ตัวถัง

GROUP NO.  
58

This page covers:  
Ignition Switch(2/2)-สวิทช์กุญแจ(2/2)

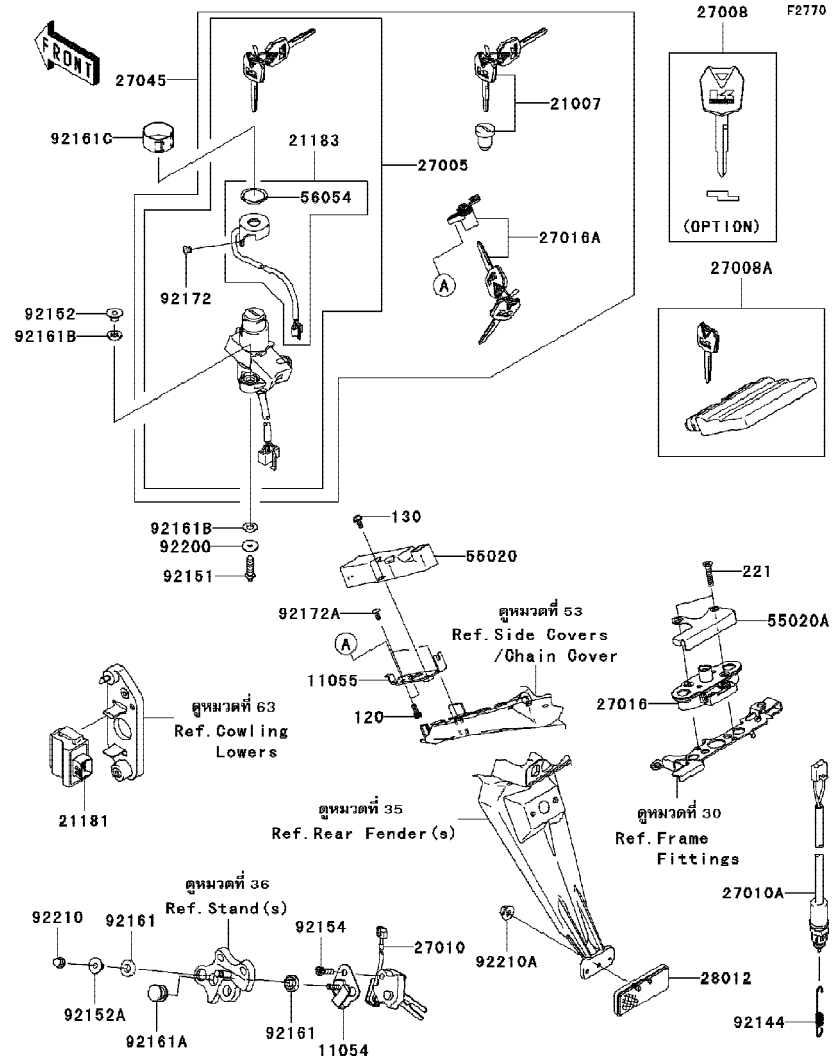

Ref No.	Part No.	Description-English ชื่ออะไหล่-อังกฤษ	Description-Thai ชื่ออะไหล่-ไทย	Quantity-ZX1000		
				'09	E9FA	
92161C	92161-0257	DAMPER,IGNITION SWITCH	ยางรอง	1		
92172	92172-0188	SCREW,4X8	สกรู 4X8 มม.	2		
92172A	92172-1061	SCREW,TAPPING,5X10	สกรู 5X10 มม.	2		
92200	92200-0212	WASHER,6X20X1.6	แหวนรอง 6X20X1.6 มม.	2		
92210	92210-0003	NUT,CAP,6MM	น็อต 6 มม. สีดำ	1		
92210A	92210-0007	NUT,FLANGED,5MM	น็อต 5 มม.	1		
120	120CB0512	BOLT-SOCKET,5X12	โบลท์ 5X12 มม.	2		
130	130AA0510	BOLT-FLANGED,5X10	โบลท์ 5X10 มม.	1		
221	221AB0635	SCREW-CSK-CROSS,6X35	สกรู 6X35 มม.	2		

This catalog covers:  
'09 ZX1000E9FA

Chassis-ตัวถัง

GROUP NO.  
59

This page covers:  
Owner's Tools-เครื่องมือประจำรถ

F2810

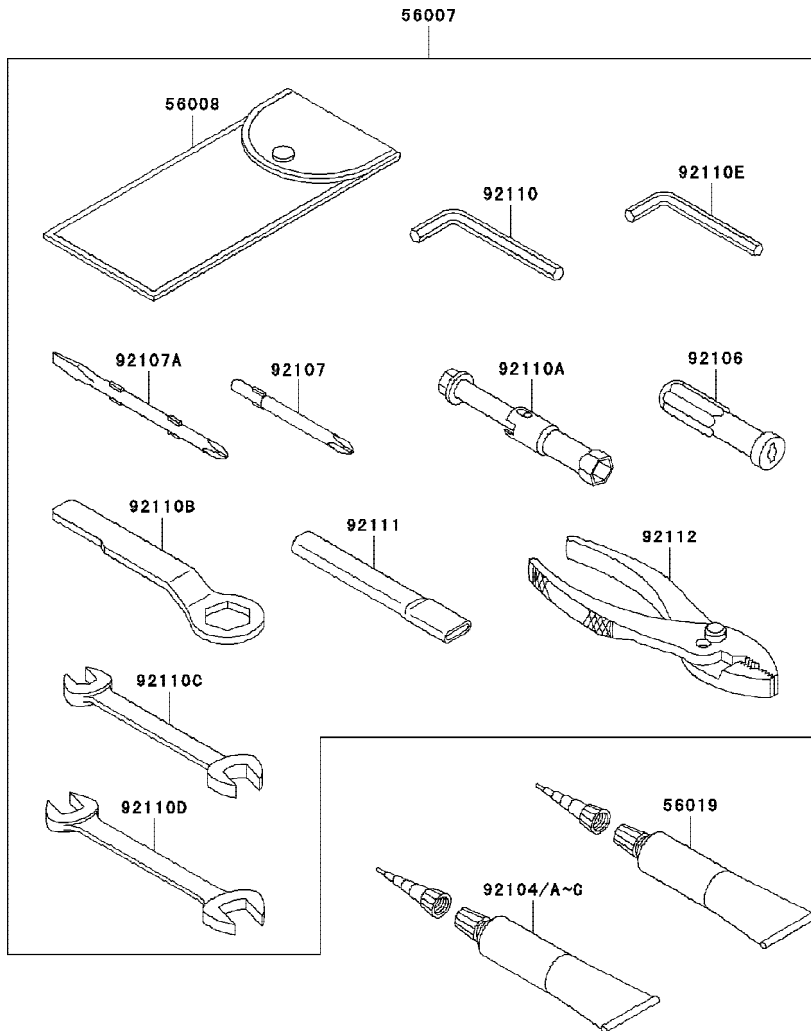

Ref No.	Part No. หมายเลขอะไหล่	Description-English ชื่ออะไหล่-อังกฤษ	Description-Thai ชื่ออะไหล่-ไทย	Quantity-ZX1000		
				'09	E9FA	
56007	56007-0055	TOOL-KIT	เครื่องมือประจำรถ(ชุด)	1		
56008	56008-1075	BAG,TOOL	ถุงใส่เครื่องมือ	1		
56019	56019-120	GASKET-LIQUID,TB1211,WHITE	ปะเก็นเหลว	1		
92104	92104-0002	GASKET-LIQUID,SUPER-X NO.8008	ปะเก็นเหลว	1		
92104A	92104-0004	GASKET-LIQUID,TB1211F,CLEAR	ปะเก็นเหลว	1		
92104B	92104-1062	GASKET-LIQUID,TB1215B,BLACK	ปะเก็นเหลว	1		
92104C	92104-1064	GASKET-LIQUID,TB1216B,BLACK	ปะเก็นเหลว	1		
92106	92106-1001	GRIP-SCREW DRIVER	ด้ามไขควง	1		
92107	92107-005	TOOL-DRIVER,#3PHILLIPS	ไขควงแฉก	1		
92107A	92107-1051	TOOL-DRIVER,#2PHILLIPS&SLOT	ไขควงแบนและแฉก	1		
92110	92110-1015	TOOL-WRENCH,ALLEN,5MM	ปะแจแอล 5 มม.	1		
92110A	92110-1132	TOOL-WRENCH,BOX,16MM	บ็อกหัวเทียน	1		
92110B	92110-1147	TOOL-WRENCH,BOX END,27MM	ปะแจแหวน 27 มม.	1		
92110C	92110-1152	TOOL-WRENCH,OPEN END,10X12	ปะแจปากตายเบอร์ 10-12	1		
92110D	92110-1153	TOOL-WRENCH,OPEN END,14X17	ปะแจปากตายเบอร์ 14-17	1		
92110E	92110-3703	TOOL-WRENCH,ALLEN,4MM	ปะแจแอล 4 มม.	1		
92111	92111-1051	TOOL-BAR,BOX END WRENCH	ด้ามขันปะแจ	1		
92112	92112-1001	TOOL-PLIERS	คีม	1		

This catalog covers:  
'09 ZX1000E9FA

Chassis-ตัวถัง

GROUP NO.  
60

This page covers:  
Labels-ป้ายเตือนต่างๆ

F2860

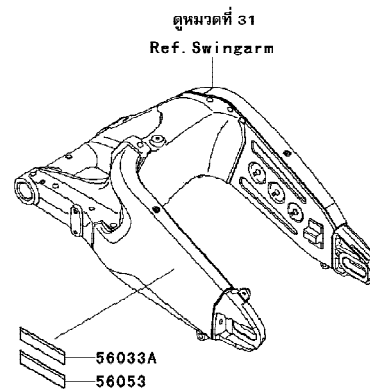
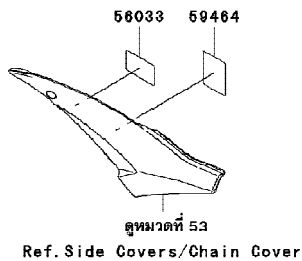
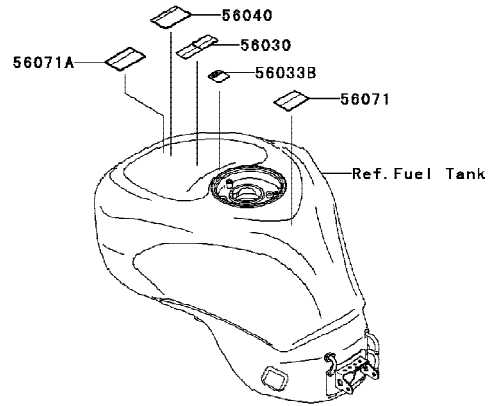
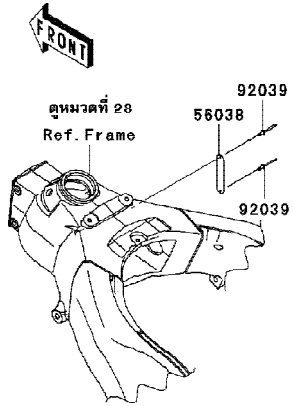

Ref No.	Part No. หมายเลขอะไหล่	Description-English ชื่ออะไหล่-อังกฤษ	Description-Thai ชื่ออะไหล่-ไทย	Quantity-ZX1000		
				'09	E9FA	
56030	56030-1211	LABEL,GASOLINE	ป้ายเตือนการใช้น้ำมันเชื้อเพลิง	1		
56033	56033-0231	LABEL-MANUAL,DAILY SAFETY	ป้ายแสดงการตรวจสอบ	1		
56033A	56033-0233	LABEL-MANUAL,CHAIN	ป้ายแสดงการบำรุงรักษาโซ่	1		
56033B	56033-0304	LABEL-MANUAL,GASOHOL,95(E10)	ป้ายแสดงน้ำมันแก๊สโซฮอล์ 95	1		
56038	56038-1054	LABEL-BRAND,KAWASAKI	ป้าย KAWASAKI	1		
56040	56040-1121	LABEL-WARNING,EVAPO	ป้ายเตือนปริมาณการเติมน้ำมัน(E)	1		
56053	56053-0269	LABEL-SPECIFICATION,TIRE&LOAD	ป้ายระบุขนาดยาง	1		
56071	56071-0023	LABEL-WARNING,HELMET	ป้ายเตือนสวมหมวกนิรภัย	1		
56071A	56071-0024	LABEL-WARNING,EVAPO COUTION	ป้ายเตือนปริมาณการเติมน้ำมัน(T)	1		
59464	59464-1384	LABEL-CERTIFICATION,EVAPO ROUT	ป้ายแสดงต่อทางเดินระบบไอน้ำมัน	1		
92039	92039-1251	RIVET	หมุดย้ำ	2		

This catalog covers:  
'09 ZX1000E9FA

Chassis-ตัวถัง

GROUP NO.  
61

This page covers:  
Decals-ลายสติ๊กเกอร์

F2861D

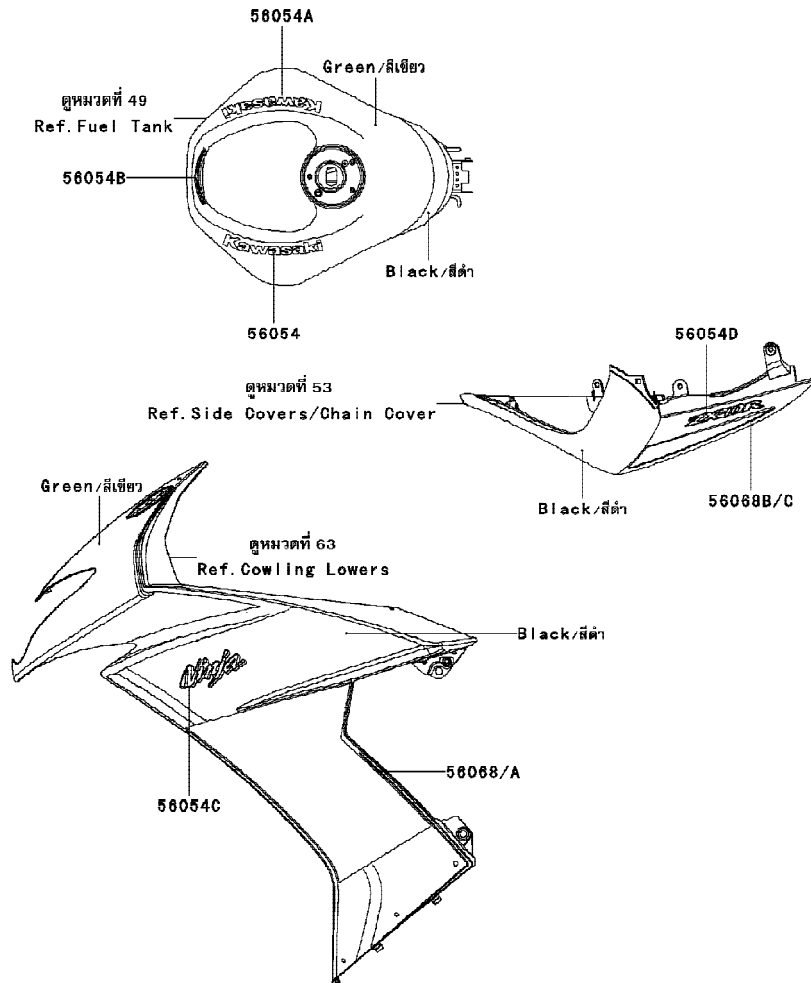

Ref No.	Part No.	Description-English	Description-Thai	Quantity-ZX1000		
				'09	E9FA	
56054	56054-0164	MARK,FUEL TANK,LH,KAWASAKI	ตราดั่งน้ำมันข้างซ้าย KAWASAKI	1		
56054A	56054-0165	MARK,FUEL TANK,RH,KAWASAKI	ตราดั่งน้ำมันข้างขวา KAWASAKI	1		
56054B	56054-0274	MARK,FUEL TANK,SPECIAL EDITION	ตราดั่งน้ำมัน SPECIAL EDITION	1		
56054C	56054-0284	MARK,UPP COWLING,NINJA	ตราแฟริ่ง NINJA	2		
56054D	56054-0335	MARK,TAIL COVER,ZX-10R	ตราฝาครอบท้ายเบาะ ZX-10R	2		
56068	56068-1433	PATTERN,UPP COWLING,LH	ลายแฟริ่งบน-ข้างซ้าย	1		
56068A	56068-1434	PATTERN,UPP COWLING,RH	ลายแฟริ่งบน-ข้างขวา	1		
56068B	56068-1437	PATTERN,TAIL COVER,LH	ลายฝาครอบท้ายเบาะ-ข้างซ้าย	1		
56068C	56068-1438	PATTERN,TAIL COVER,RH	ลายฝาครอบท้ายเบาะ-ข้างขวา	1		



This catalog covers:  
'09 ZX1000E9FA

Chassis-ตัวถัง

GROUP NO.  
62

This page covers:  
Cowling-แฟริ่งบน

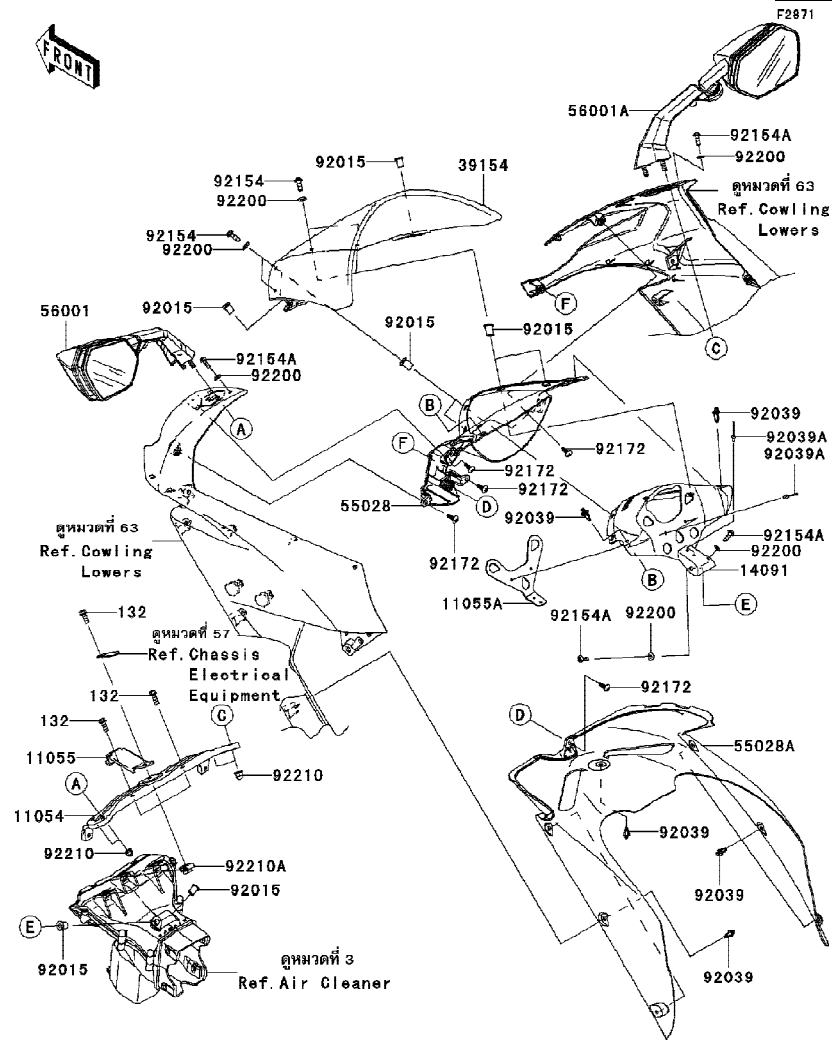

Ref No.	Part No.	Description-English	Description-Thai	Quantity-ZX1000		
				'09	E9FA	
11054	11054-1905	BRACKET,MIRROR&METER STAY	ขายึด			1
11055	11055-1026	BRACKET	ขายึด			1
11055A	11055-1027	BRACKET	ขายึด			1
14091	14091-0878-27G	COVER,METER,F.S.BLACK	ฝาครอบบังไมล์			1
39154	39154-0030	WINDSHIELD	กระบังลม			1
55028	55028-0228-17K	COWLING,UPP,CNT,M.D,BLACK	แฟริ่งบนตัวกลาง			1
55028A	55028-0264-27G	COWLING,FR,F.S.BLACK	แฟริ่งบนตัวใน			1
56001	56001-0102	MIRROR-ASSY,LH	กระจกส่องหลังข้างซ้าย			1
56001A	56001-0103	MIRROR-ASSY,RH	กระจกส่องหลังข้างขวา			1
92015	92015-1757	NUT,WELL,5MM	น็อต 5 มม.			8
92039	92039-0068	RIVET	หมุดย้ำ			9
92039A	92039-1234	RIVET	หมุดย้ำ			4
92154	92154-0026	BOLT,SOCKET,5X16	โบลท์ 5X16 มม.			4
92154A	92154-0209	BOLT,SOCKET,5X16	โบลท์ 5X16 มม.			4
92172	92172-0175	SCREW,TAPPING,5X16	สกรู 5X16 มม.			5
92200	92200-0006	WASHER,NYLONE,5.3X11.5X0.5	แหวนรอง 5.3X11.5X0.5 มม.			8
92210	92210-0003	NUT,CAP,6MM	น็อต 6 มม.สีดำ			4
92210A	92210-0130	NUT	น็อต			3
132	132BB0618	BOLT-FLANGED-SMALL,6X18	โบลท์ 6X18 มม.			3

This catalog covers:  
'09 ZX1000E9FA

Chassis-ตัวถัง

GROUP NO.  
63

This page covers:  
Cowling Lower(1/2)-แฟร์ริงล่าง(1/2)

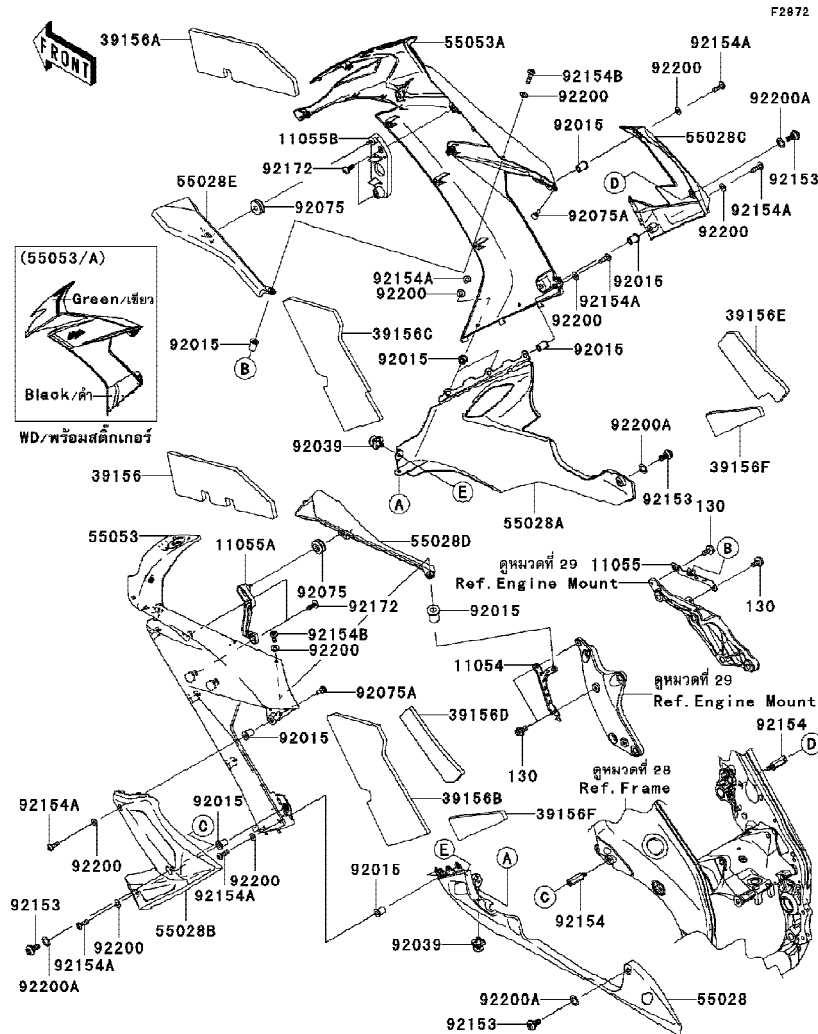

Ref No.	Part No.	Description-English	Description-Thai	Quantity-ZX1000		
				'09	E9FA	
11054	11054-1906	BRACKET	ขายึด	1		
11055	11055-0285	BRACKET	ขายึด	1		
11055A	11055-0317	BRACKET,INNER COWLING,LH	ขายึดแฟร์ริงตัวในข้างซ้าย	1		
11055B	11055-0318	BRACKET,INNER COWLING,RH	ขายึดแฟร์ริงตัวในข้างขวา	1		
39156	39156-0444	PAD,UPP COWLING,LH,UPP	แผ่นรองแฟร์ริงบนข้างซ้าย-ตัวบน	1		
39156A	39156-0445	PAD,UPP COWLING,RH,UPP	แผ่นรองแฟร์ริงบนข้างขวา-ตัวบน	1		
39156B	39156-0446	PAD,UPP COWLING,LH,LWR	แผ่นรองแฟร์ริงบนข้างซ้าย-ตัวล่าง	1		
39156C	39156-0447	PAD,UPP COWLING,RH,LWR	แผ่นรองแฟร์ริงบนข้างขวา-ตัวล่าง	1		
39156D	39156-0448	PAD,CNT COWLING,LH,UPP	แผ่นรองแฟร์ริงกลางข้างซ้าย-ตัวบน	1		
39156E	39156-0449	PAD,CNT COWLING,RH,UPP	แผ่นรองแฟร์ริงกลางข้างขวา-ตัวบน	1		
39156F	39156-0450	PAD,CNT COWLING,LH&RH,RR	แผ่นรองแฟร์ริงกลาง-ตัวหลัง	2		
55028	55028-0171-777	COWLING,LWR,LH,L.GREEN	แฟร์ริงล่างข้างซ้าย	1		
55028A	55028-0173-777	COWLING,LWR,RH,L.GREEN	แฟร์ริงล่างข้างขวา	1		
55028B	55028-0174-27D	COWLING,CNT,LH,BLACK/WHITE	ฝาครอบเฟรมข้างซ้าย	1		
55028C	55028-0175-27D	COWLING,CNT,RH,BLACK/WHITE	ฝาครอบเฟรมข้างขวา	1		
55028D	55028-0204-6Z	COWLING,INNER,LH,F.BLACK	แฟร์ริงบนตัวในข้างซ้าย	1		
55028E	55028-0205-6Z	COWLING,INNER,RH,F.BLACK	แฟร์ริงบนตัวในข้างขวา	1		
55053	55053-5156-19C	COWLING,UPP,LH,GREEN/BLACK	แฟร์ริงบนข้างซ้าย	1		
55053A	55053-5157-19C	COWLING,UPP,RH,GREEN/BLACK	แฟร์ริงบนข้างขวา	1		
92015	92015-1757	NUT,WELL,5MM	น็อต 5 มม.	12		
92039	92039-0014	RIVET,HOLE 8MM	หมุดยึด	2		
92075	92075-1067	DAMPER	ลูกยาง	2		
92075A	92075-1808	DAMPER	ลูกยาง	2		
92153	92153-0489	BOLT,SOCKET,6MM	โบลท์ 6 มม.	4		
92154	92154-0091	BOLT,8MM	โบลท์ 8 มม.	2		

This catalog covers:  
'09 ZX1000E9FA

Chassis-ตัวถัง

GROUP NO.  
63

This page covers:  
Cowling Lower(2/2)-แฟร์ริงล่าง(2/2)

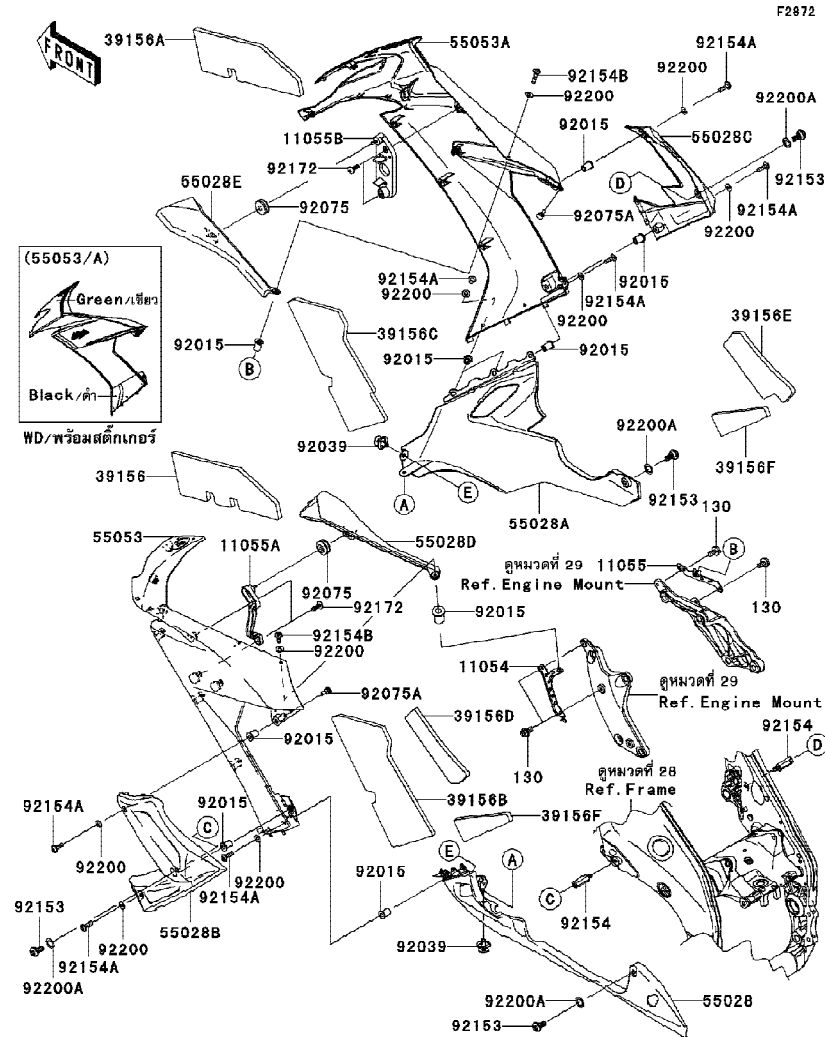

Ref No.	Part No.	Description-English	Description-Thai	Quantity-ZX1000	
				'09	E9FA
92154A	92154-0209	BOLT,SOCKET,5X16	โบลท์ 5X16 มม.	10	
92154B	92154-0210	BOLT,SOCKET,5X20	โบลท์ 5X20 มม.	2	
92172	92172-0175	SCREW,TAPPING,5X16	สกรู 5X16 มม.	4	
92200	92200-0006	WASHER,NYLONE,5.3X11.5X0.5	แหวนรอง 5.3X11.5X0.5 มม.	12	
92200A	92200-0157	WASHER,10.4X15.9X0.5	แหวนรอง 10.4X15.9X0.5 มม.	4	
130	130BB0612	BOLT-FLANGED,6X12	โบลท์ 6X12 มม.	4	

This catalog covers:

'09 ZX1000E9FA

This page covers:

Numerical Parts Index/สารบัญหมายเลขอะไหล่

Part No.	Group No.	Part No.	Group No.	Part No.	Group No.	Part No.	Group No.	Part No.	Group No.	Part No.	Group No.	Part No.	Group No.
11004-0081	1	11060-1971	4	13001-0098	7	13127-0060	9	132BC0830	4	18091-0579	4	23037-0146	56
11008-0130	1	11061-0064	2	13002-0004	7	13128-0049	9	132BD0825	14	180BA0614	40	23040-0075	56
11009-1145	27	11061-0177	14	13008-0005	7	13140-0027	10	14001-0121	12	18110-0103	4	23040-0076	56
11009-1325	48	11061-0178	14	13031-0108	7	13140-0028	10	14013-1051	12	21003-0072	22	236AB0410	46
11010-0138	3	11061-0179	14	13042-0031	46	13144-0004	9	14014-0012	12	21007-0117	22	25009-004	55
11010-0170	3	11061-0180	15	13070-0045	45	13145-0039	10	14014-0021	12	21007-5056	58	25023-5001	51
11012-1084	27	11061-0223	2	13078-0012	11	13151-0044	10	14026-0054	14	21039-0004	24	25031-0260	51
11012-1388	20	11061-0262	14	13087-0010	8	13159-1056	44	14031-0045-11E	14	21040-0003	24	26006-0001	57
11013-0026	3	11061-0309	3	13087-0011	8	13159-1061	42	14032-0105	14	21066-0028	22	26006-1078	57
11051-1503	55	11061-0315	3	13088-0003	8	13161-0071	11	14037-0077	3	21163-0044	24	26011-0082	57
11053-0386	50	11061-0316	3	13088-0013	8	13165-0018	11	14044-0031	14	21171-0005	23	26011-0167	57
11053-1545	42	11061-0329	55	13089-0008	8	13187-0006	8	14073-0231	3	21174-0005	4	26011-0168	57
11054-0012	20	11061-0336	14	13089-0009	8	13194-3704	24	14073-0232	3	21175-0233	19	26011-0203	24
11054-0023-18R	47	11065-0225	3	13089-1093	8	13236-0103	42	14073-0233	3	21176-0026	19	26012-0036	57
11054-0488	1	11065-0282	16	13091-1624	46	13236-0141	11	14091-0860	14	21176-0042	12	26031-0580	16
11054-1901	35	11065-1247	2	13091-1840	8	13236-0146	40	14091-0878-27G	62	21176-0048	19	26031-0749	57
11054-1903	47	11065-5001	48	13095-0099	8	13236-0148	11	14091-0905	14	21176-0058	16	27002-0006	57
11054-1904	58	12004-0035	5	130AA0510	58	13239-0030	10	14091-0909	2	21176-0058	19	27002-0007	57
11054-1905	62	12005-0052	5	130AA0614	3	13242-0052	11	14091-0915	4	21176-0101	19	27003-0052	57
11054-1906	63	12009-0017	5	130BA0610	24	13251-0023-II	7	14091-5430	51	21176-0114	19	27005-5145	58
11054-1958	14	12011-1053	5	130BA0610	49	13262-0350	9	16007-0003	5	21176-0115	19	27008-0029	58
11054-1959	14	12021-0020	2	130BA0610	57	13262-0615	9	16014-0002	16	21176-1120	19	27008-5055	58
11054-1960	22	12032-0013	5	130BA0616	50	13262-0616	9	16021-0020	16	21181-0004	58	27010-0025	42
11055-0115	53	12046-0068	6	130BB0514	17	13262-0618	9	16065-0052	1	21183-0004	58	27010-0064	58
11055-0116	53	12048-0030	6	130BB0518	27	13262-0619	9	16073-0053	24	220AB0525	46	27010-1313	12
11055-0285	63	12053-0041	6	130BB0520	42	13262-0620	9	16073-0076	17	220AB0535	46	27010-1450	24
11055-0316	58	12053-0050	6	130BB0612	63	13262-0621	9	16073-3707	16	220AB0545	46	27010-1486	58
11055-0317	63	12053-0062	6	130BB0614	25	13262-0622	9	16085-0102	24	221AB0635	58	27010-1492	46
11055-0318	63	12053-0089	14	130BB0616	12	13262-0623	9	16097-0004	21	224AB0408	56	27012-0115	49
11055-0319	42	120CA0522	55	130BB0616	35	13262-0665	9	16115-1009	14	225AB0412	44	27012-0115	53
11055-0756	24	120CA0610	50	130BB0622	22	13271-0148	12	16126-0038	3	23007-0101	54	27016-0003	58
11055-0871	50	120CA0620	46	130BB0670	49	13271-0594	12	16126-1140	37	23007-0102	56	27016-5310	58
11055-1011	30	120CA0625	6	130BD0610	12	13272-0505	49	16130-1059	21	23007-0103	56	27045-5388	58
11055-1018	20	120CB0510	24	130CA0616	55	13272-0576	11	16142-0005	21	23007-0111	56	28012-1077	58
11055-1026	62	120CB0512	58	130CB0618	47	13280-0272	3	16146-0074-27G	53	23007-0112	56	31064-0023	16
11055-1027	62	120CB0522	19	13102-0018	8	13280-1160	46	16154-0057	21	23008-0090	54	318BB0800	31
11055-1029	44	120CB0610	4	13107-0060	21	132BB0614	20	16163-0115	16	23016-0020	55	32033-1535	21
11055-1257	16	120CB0610	35	13107-0192	24	132BB0618	62	16164-1054	20	23025-0059	55	32037-0013	30
11060-1103	4	120CD0630	1	13107-0193	24	132BC0620	21	16165-1001	20	23026-0014	55	32043-0059-18R	36
11060-1376	4	120Q0620	8	13107-0194	6	132BC0620	27	16181-0014	3	23037-0145	56	32052-0095	49

This catalog covers:

'09 ZX1000E9FA

This page covers:

Numerical Parts Index/สารบัญหมายเลขอะไหล่

Part No.	Group No.	Part No.	Group No.	Part No.	Group No.	Part No.	Group No.	Part No.	Group No.	Part No.	Group No.	Part No.	Group No.
32065-0042	35	39062-0170	27	41080-0159-5C	43	43064-006	44	49006-1212	45	55020-0414	30	56054-0274	61
32085-0047	33	39062-0228	27	410AA0800	47	43078-0040	44	49016-0023	54	55020-0415	30	56054-0284	61
32099-0019	24	39062-0230	26	42033-0028	39	43078-0050	27	49016-0054	25	55020-0447	58	56054-0335	61
32099-0023	21	39062-0236	26	42036-1251	39	43078-1099	42	49016-1147	42	55020-0467	4	56068-1433	61
32099-1193	46	39062-0237	27	42036-1258	32	43080-0014-DJ	45	49033-0011	16	55020-0468	4	56068-1434	61
32160-0254-18R	28	39062-0256	27	42036-1341	31	43080-0065-DJ	43	49033-0017	17	55020-0488	4	56068-1437	61
32160-0255-18R	28	39062-0260	27	42036-1342	32	43080-0066-DJ	43	49034-0034	15	55028-0171-777	63	56068-1438	61
32160-0398	28	39062-0267	27	42036-1360	32	43082-0004	45	49040-0030	18	55028-0173-777	63	56071-0023	60
32190-0118	29	39067-0009	26	42041-0055	39	43082-0091	43	49044-0008	27	55028-0174-27D	63	56071-0024	60
32190-0196	29	39076-0014	24	42045-018	39	43084-003	45	49047-0021	10	55028-0175-27D	63	59026-0031	23
32190-0328-18R	29	39111-0054	11	43010-1062	44	43095-0348	42	49047-0022	10	55028-0204-6Z	63	59051-0080	21
33001-0130-18R	31	39111-0057	32	43015-0103	44	43095-0350	44	49054-1067	27	55028-0205-6Z	63	59051-0088	24
33032-0013	31	39130-1078	8	43015-0138	42	43095-0380	44	49056-0024	16	55028-0228-17K	62	59071-0062	17
33040-0016	31	39130-1079	8	43020-0010	42	44008-0041-828	48	49056-0025	17	55028-0264-27G	62	59071-3752	16
33040-1109	31	39154-0030	62	43020-1094	44	44013-0105-18R	48	49062-0040	4	55053-5156-19C	63	59091-0007	4
34024-0047-18R	36	39156-0443	30	43026-0009	44	44013-0106-18R	48	49065-0013	21	55053-5157-19C	63	59464-1384	60
34028-0092	33	39156-0444	63	43026-1051	42	44023-0064	48	49078-0022	5	550AA2015	44	59478-0006	17
34028-0093	33	39156-0445	63	43027-1051	42	44026-0117	48	49078-0066	5	550AA4035	39	59502-0033	25
34028-0094	33	39156-0446	63	43027-1053	44	44037-0079	48	49085-1066	25	550S3025	30	600A0500	9
34028-0095	33	39156-0447	63	43028-1057	42	44039-0069-499	48	49091-0001	42	551A0812	14	600A0800	33
35004-0093-17K	34	39156-0448	63	43028-1065	44	44071-0412	47	49091-0001	44	555A0316	24	601B6005UU	38
35019-0060	35	39156-0449	63	43034-0037	45	44071-5076	48	49118-0116	6	56001-0102	62	601B6204UU	39
35023-0117-27G	35	39156-0450	63	43034-0056	42	44071-5077	48	49118-0117	6	56001-0103	62	601B6205UU	39
35023-0118-27G	35	39156-0451	49	43044-0002	45	45014-0189-23H	41	51044-0046	17	56007-0055	59	610A0406	10
35063-0226-11E	30	39156-0454	25	43048-0003	45	46003-0144	46	51044-0047	18	56008-1075	59	610A0408	21
35063-0227-11E	30	39156-0462	27	43048-0013	43	46003-0145	46	51049-0030	49	56019-120	59	670D1509	6
35063-0444-11E	30	39162-0006	3	43048-1100	43	46019-0020	46	51086-5068-19C	49	56030-0185	57	670E5075	18
35063-0445-11E	30	39178-0087	4	43049-0012	43	46075-0068	46	52005-1120	12	56030-0186	57	671B2560	39
35063-0447	3	39192-0089	27	43049-0013	43	46076-0033	46	53003-0120-MA	50	56030-1211	60	671B2565	26
35063-0448	25	41009-0177	37	43049-1004	43	46091-0114	46	53003-0121-337	50	56033-0231	60	671E2565	3
36001-0126-17K	53	41009-0178	37	43049-1068	43	46091-0115	46	53065-0016-777	50	56033-0233	60	702A06750	49
36001-0127-17K	53	41046-0012	14	43049-1097	45	46092-0006	46	53066-0189-13K	50	56033-0304	60	92002-1323	42
36014-0038	53	41068-0040	39	43049-1107	43	46102-0047	8	53066-0246-MA	50	56038-1054	60	92004-0028	39
36040-0073-17K	53	41068-0049	38	43056-1054	43	461DB0500	24	54010-0074	52	56040-1121	60	92004-1186	1
36040-0074-17K	53	41073-0081-19K	39	43056-1054	45	480J1400	11	54010-0105	4	56053-0269	60	92005-0010	27
36040-0075-17K	53	41073-0084-19K	38	43056-1056	42	482EA0100	33	54010-0106	4	56054-0161	58	92005-0032	20
39007-0006	32	41075-0007	37	43057-003	43	482EA5000	33	54011-0080	52	56054-0164	61	92005-0056	27
39045-0035	3	41075-0008	37	43057-003	45	49002-0009	1	54012-0221	52	56054-0165	61	92005-0076	27
39061-0121	25	41075-0009	37	43057-1001	42	49006-1054	45	55020-0384	31	56054-0238	28	92005-0102	27
39062-0100	27	41080-0040	45	43059-1696	42	49006-1095	45	55020-0411	58	56054-0239	28	92005-1238	12

This catalog covers:

'09 ZX1000E9FA

This page covers:

Numerical Parts Index/สารบัญหมายเลขอะไหล่

Part No.	Group No.	Part No.	Group No.	Part No.	Group No.	Part No.	Group No.	Part No.	Group No.	Part No.	Group No.	Part No.	Group No.
92009-1158	56	92033-1037	9	92045-0003	9	92055-0145	48	92071-1043	14	92139-0032	7	92150-1771	43
92009-1164	51	92033-1041	31	92045-0014	9	92055-0156	3	92071-1137	3	92139-0033	7	92150-1771	45
92009-1360	12	92033-1043	39	92045-0017	31	92055-0170	17	92072-0012	16	92139-0034	7	92150-1779	6
92009-1481	4	92033-1054	7	92045-0048	9	92055-049	14	92072-0115	20	92139-0036	9	92150-1845	30
92009-1499	3	92033-1077	48	92045-1045	10	92055-091	10	92072-1176	30	92139-0037	9	92151-1118	23
92009-1570	42	92033-1186	42	92045-1053	8	92055-1141	14	92072-1306	30	92139-0038	9	92151-1219	53
92009-1605	55	92033-1186	44	92045-1152	10	92055-1251	42	92072-1414	57	92139-0066	9	92151-1223	13
92009-1895	10	92033-1249	9	92045-1384	28	92055-1251	44	92075-1067	63	92139-0067	8	92151-1225	25
92009-1984	19	92033-1305	12	92046-0004	24	92055-1276	24	92075-1123	25	92139-0122	7	92151-1226	11
92015-1188	36	92033-3731	24	92046-0008	31	92055-1352	2	92075-1123	49	92139-0123	7	92151-1241	54
92015-1233	42	92037-010	49	92046-0034	14	92055-1370	24	92075-161	42	92139-0124	7	92151-1289	45
92015-1311	7	92037-147	3	92046-037	12	92055-1408	14	92075-1634	27	92139-0217	7	92151-1389	12
92015-1386	53	92037-147	27	92046-1263	8	92055-1503	21	92075-1808	50	92139-0218	7	92151-1521	13
92015-1402	4	92037-1512	20	92046-1272	32	92055-1600	1	92075-1808	63	92139-0219	7	92151-1523	46
92015-1476	24	92037-1827	42	92046-1273	32	92055-1622	16	92075-1912	19	92143-1353	54	92151-1532	4
92015-1487	25	92037-1941	20	92046-1291	9	92055-1699	27	92075-1927	50	92143-1962	3	92151-1605	49
92015-1757	3	92039-0014	63	92048-1053	9	92057-0085	6	92075-1983	49	92143-1962	27	92151-1654	30
92015-1757	53	92039-0051	53	92049-0022	28	92057-0140	39	92092-0003	41	92144-1139	58	92151-1654	34
92015-1757	55	92039-0067	44	92049-0050	38	92058-0015	39	92093-0058	48	92144-1719	45	92151-1654	53
92015-1757	62	92039-0068	35	92049-0072	48	92062-0004	12	92093-0098	3	92144-1818	36	92151-1797	36
92015-1757	63	92039-0068	53	92049-1056	39	92065-097	15	92093-0108	3	92144-1854	8	92151-1802	36
92015-1795	48	92039-0068	62	92049-1223	32	92065-097	19	92093-0109	3	92145-0055	16	92151-1930	24
92015-1881	30	92039-1234	62	92049-1225	32	92066-0003	12	92093-0110	3	92145-0220	8	92151-1930	27
92015-1963	9	92039-1251	60	92049-1287	39	92066-0016	1	92093-0111	3	92145-0230	40	92151-1946	58
92022-1299	48	92042-007	1	92049-1314	31	92066-0016	12	92093-1030	49	92145-0325	8	92152-0017	42
92022-1601	44	92042-007	14	92049-1349	5	92066-0067	14	92104-0002	59	92145-0580	43	92152-0076	29
92022-1827	11	92042-030	21	92049-1352	31	92066-0071	28	92104-0004	59	92145-0603	33	92152-0088	39
92022-183	53	92042-044	14	92049-1382	28	92066-0120	30	92104-1062	59	92145-0629	11	92152-0091	49
92022-304	12	92043-0028	33	92049-1474	12	92066-1012	12	92104-1064	59	92145-0631	11	92152-0092	55
92022-311	21	92043-0062	6	92049-1475	14	92066-1110	12	92106-1001	59	92145-1286	46	92152-0103	46
92022-326	40	92043-0104	44	92049-1493	32	92066-1174	15	92107-005	59	92145-1319	33	92152-0105	39
92022-3730	4	92043-1264	1	92049-1520	12	92066-1211	3	92107-1051	59	92145-1414	10	92152-0134	19
92026-0037	8	92043-1489	45	92055-0018	21	92069-0020	56	92110-1015	59	92145-1490	11	92152-0153	9
92026-0119	8	92043-1506	12	92055-0021	27	92069-0033	54	92110-1132	59	92150-1090	46	92152-0154	31
92026-0125	48	92043-1595	33	92055-0053	6	92069-0034	54	92110-1147	59	92150-1162	13	92152-0188	4
92026-0129	30	92043-1654	10	92055-0064	16	92069-1016	54	92110-1152	59	92150-1186	25	92152-0206	39
92026-1586	30	92043-1676	11	92055-0064	17	92069-1016	55	92110-1153	59	92150-1251	13	92152-0237	4
92027-1018	47	92043-1690	12	92055-0069	27	92070-0014	23	92110-3703	59	92150-1433	22	92152-0240	38
92033-0034	42	92043-1709	43	92055-0088	27	92071-0024	24	92111-1051	59	92150-1673	11	92152-0242	38
92033-025	9	92043-4009	2	92055-0136	24	92071-019	57	92112-1001	59	92150-1717	22	92152-0286	4

This catalog covers:

'09 ZX1000E9FA

This page covers:

Numerical Parts Index/สารบัญหมายเลขอะไหล่

Part No.	Group No.	Part No.	Group No.	Part No.	Group No.	Part No.	Group No.	Part No.	Group No.	Part No.	Group No.	Part No.	Group No.
92152-0289	38	92153-0713	29	92153-1675	53	92161-0191	55	92171-0718	20	92180-0117	5	92192-0527	3
92152-0352	58	92153-0736	31	92153-1735	10	92161-0204	4	92171-0719	27	92180-0118	5	92192-0531	20
92152-0413	6	92153-0764	14	92153-1851	24	92161-0240	58	92171-0723	26	92180-0119	5	92192-0532	20
92152-0617	55	92153-0797	8	92153-1866	24	92161-0257	58	92171-0776	44	92180-0120	5	92192-0533	20
92152-0647	29	92153-0809	7	92153-1884	48	92161-0301	53	92171-0779	35	92180-0121	5	92192-0534	20
92152-0660	29	92153-0816	4	92153-1890	43	92161-0308	4	92171-0779	57	92180-0122	5	92192-0535	20
92152-0679	43	92153-0817	4	92153-1933	28	92161-0317	55	92171-1539	3	92180-0123	5	92192-0689	20
92152-0718	22	92153-0817	44	92153-1938	33	92161-0342	39	92171-1566	14	92180-0124	5	92192-0739	16
92152-0720	11	92153-0868	42	92153-1948	4	92161-0529	19	92171-1668	4	92180-0125	5	92192-0740	16
92152-1074	25	92153-0875	3	92154-0026	62	92161-0585	49	92171-1698	44	92180-0126	5	92192-0741	16
92152-1074	58	92153-0893	1	92154-0031	58	92161-0627	50	92171-1699	44	92180-0127	5	92200-0006	62
92152-1182	49	92153-0907	46	92154-0040	14	92161-0629	50	92171-1871	4	92180-0128	5	92200-0006	63
92152-1234	31	92153-1010	14	92154-0062	6	92161-0658	4	92171-1875	4	92180-0129	5	92200-0043	33
92152-1414	11	92153-1016	2	92154-0077	28	92161-0674	56	92171-1920	1	92180-0130	5	92200-0047	13
92153-0360	43	92153-1086	21	92154-0080	4	92161-0776	55	92172-0056	3	92180-0131	5	92200-0050	9
92153-0393	44	92153-1127	29	92154-0091	63	92161-1177	53	92172-0064	16	92180-0132	5	92200-0051	9
92153-0410	42	92153-1228	48	92154-0105	3	92161-1228	4	92172-0064	17	92180-0133	5	92200-0078	4
92153-0410	49	92153-1267	42	92154-0107	14	92161-1300	11	92172-0065	16	92180-0134	5	92200-0081	28
92153-0421	11	92153-1283	18	92154-0112	11	92161-1330	49	92172-0175	20	92180-0135	5	92200-0114	1
92153-0422	31	92153-1284	2	92154-0184	27	92170-1090	42	92172-0175	62	92180-0136	5	92200-0115	13
92153-0422	35	92153-1315	14	92154-0209	3	92170-1091	42	92172-0175	63	92180-0137	5	92200-0138	9
92153-0438	29	92153-1318	29	92154-0209	53	92170-1091	44	92172-0183	46	92180-0138	5	92200-0157	63
92153-0439	29	92153-1319	29	92154-0209	56	92170-1493	27	92172-0188	58	92180-0139	5	92200-0164	56
92153-0447	13	92153-1328	29	92154-0209	62	92170-1900	57	92172-0269	47	92180-0140	5	92200-0165	56
92153-0448	13	92153-1356	3	92154-0209	63	92170-1925	57	92172-0334	24	92180-0141	5	92200-0174	11
92153-0454	1	92153-1356	53	92154-0210	63	92170-3729	26	92172-0337	3	92180-0142	5	92200-0212	58
92153-0474	28	92153-1446	35	92154-0217	4	92171-0179	27	92172-0384	12	92180-0143	5	92200-0238	24
92153-0488	29	92153-1518	42	92154-0240	29	92171-0180	27	92172-0393	16	92180-0144	5	92200-0265	11
92153-0489	50	92153-1521	24	92160-1167	51	92171-0292	4	92172-0441	51	92180-0145	5	92200-0279	40
92153-0489	63	92153-1545	32	92160-1167	54	92171-0305	57	92172-1060	46	92180-0146	5	92200-0281	28
92153-0508	32	92153-1546	32	92160-1613	53	92171-0316	57	92172-1061	58	92180-0147	5	92200-0284	55
92153-0548	48	92153-1547	32	92161-0041	16	92171-0359	16	92180-0108	5	92180-0148	5	92200-0293	47
92153-0564	26	92153-1569	15	92161-0041	19	92171-0391	3	92180-0109	5	92190-1185	40	92200-0369	22
92153-0627	42	92153-1570	13	92161-0056	22	92171-0574	20	92180-0110	5	92191-0020	16	92200-0386	24
92153-0627	44	92153-1584	19	92161-0070	21	92171-0576	20	92180-0111	5	92191-1001	36	92200-0420	48
92153-0640	27	92153-1616	49	92161-0117	58	92171-0652	4	92180-0112	5	92192-0018	16	92200-0424	7
92153-0656	1	92153-1630	30	92161-0118	58	92171-0652	27	92180-0113	5	92192-0033	3	92200-0443	48
92153-0661	21	92153-1642	48	92161-0135	4	92171-0652	57	92180-0114	5	92192-0106	16	92200-0498	27
92153-0690	14	92153-1669	11	92161-0149	50	92171-0675	52	92180-0115	5	92192-0156	3	92200-1065	9
92153-0702	4	92153-1675	35	92161-0154	3	92171-0703	15	92180-0116	5	92192-0237	3	92200-1260	8







**Kawasaki**