

Yamaha M-Slazz 150

TFX150 (B481)

PARTS CATALOG

Yamaha Thailand

ภาพ 01 CYLINDER HEAD

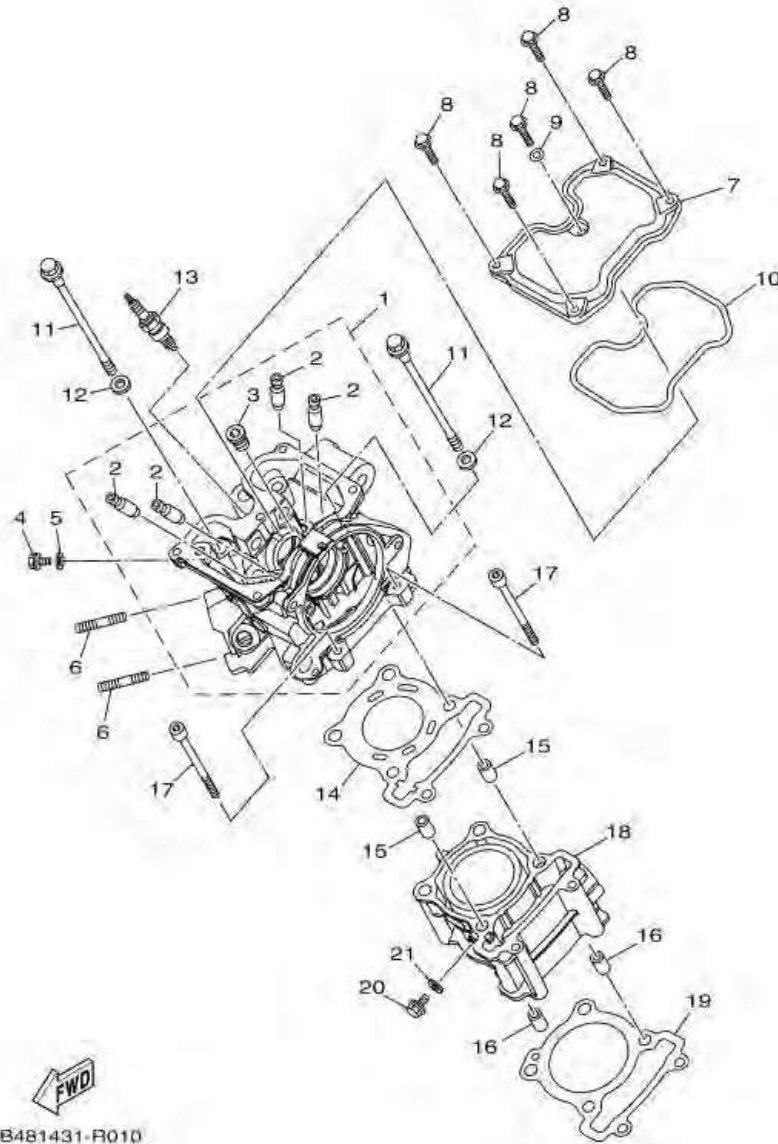

หมายเลข	หมายเลขอะไหล่	รายละเอียด	หมายเหตุ
1	2PV-E1102-00	CYLINDER HEAD ASSY	1
2	1S7-E1133-10	. GUIDE, VALVE 1	4
3	90340-12813	. PLUG, STRAIGHT SCREW	1
4	95022-06010	BOLT, FLANGE	1
5	90430-06014	GASKET	1
6	95612-08630	BOLT, STUD	2
7	1PA-E1191-00	COVER, CYLINDER HEAD 1	1
8	95022-06020	BOLT, FLANGE	5
9	90430-06014	GASKET	1
10	2PV-E1193-00	GASKET, HEAD COVER 1	1
11	2PV-E1361-00	BOLT, CYLINDER HOLDING 1	4
12	90201-08859	WASHER, PLATE	4
13	94701-00318	PLUG, SPARK (NGK R CR9E)	1
14	2PV-E1181-00	GASKET, CYLINDER HEAD 1	1
15	91810-14809	PIN, DOWEL	2
16	91810-14809	PIN, DOWEL	2
17	91312-06100	BOLT	2
18	2PV-E1311-00	CYLINDER 1	1
19	50C-E1351-00	GASKET, CYLINDER	1
20	95022-06010	BOLT, FLANGE	1
21	90430-06014	GASKET	1

ภาพ 01 เสื้อสูบ & ฝาสูบ

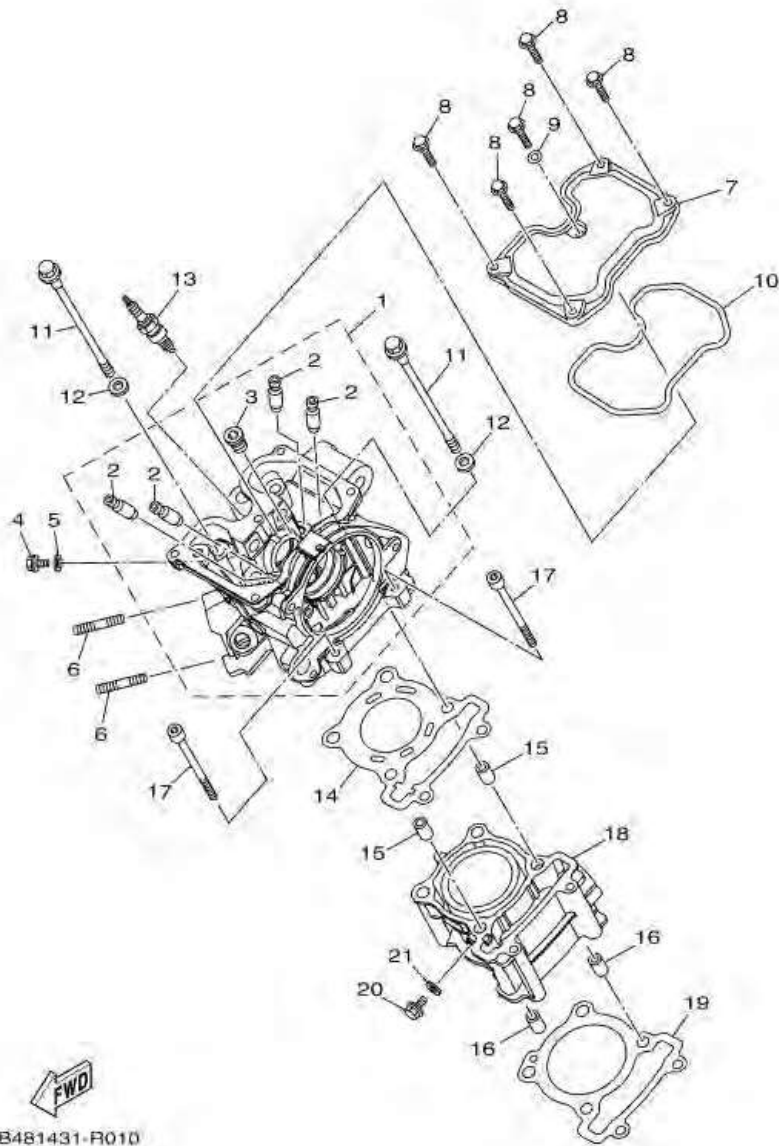

หมายเลข	หมายเลขอะไหล่	รายละเอียด	หมายเหตุ
1	2PV-E1102-00	ชุดฝาสูบ	1
2	1S7-E1133-10	. ปลอกตัวนำวาล์ว	4
3	90340-12813	. ปลีก	1
4	95022-06010	โบลท์ หน้าแปลน	1
5	90430-06014	ปะเก็น	1
6	95612-08630	โบลท์สตัด	2
7	1PA-E1191-00	ฝาครอบฝาสูบ 1	1
8	95022-06020	โบลท์ หน้าแปลน	5
9	90430-06014	ปะเก็น	1
10	2PV-E1193-00	ปะเก็นฝาครอบ 1	1
11	2PV-E1361-00	โบลท์ยึดกระบอกสูบ 1	4
12	90201-08859	แหวนรอง	4
13	94701-00318	หัวเทียน (NGK R CR9E)	1
14	2PV-E1181-00	ปะเก็นฝาสูบ	1
15	91810-14809	สลัก	2
16	91810-14809	สลัก	2
17	91312-06100	โบลท์ (L)	2
18	2PV-E1311-00	เสื้อสูบ	1
19	50C-E1351-00	ปะเก็นเสื้อสูบ	1
20	95022-06010	โบลท์ หน้าแปลน	1
21	90430-06014	ปะเก็น	1

ภาพ 02 CRANKSHAFT & PISTON

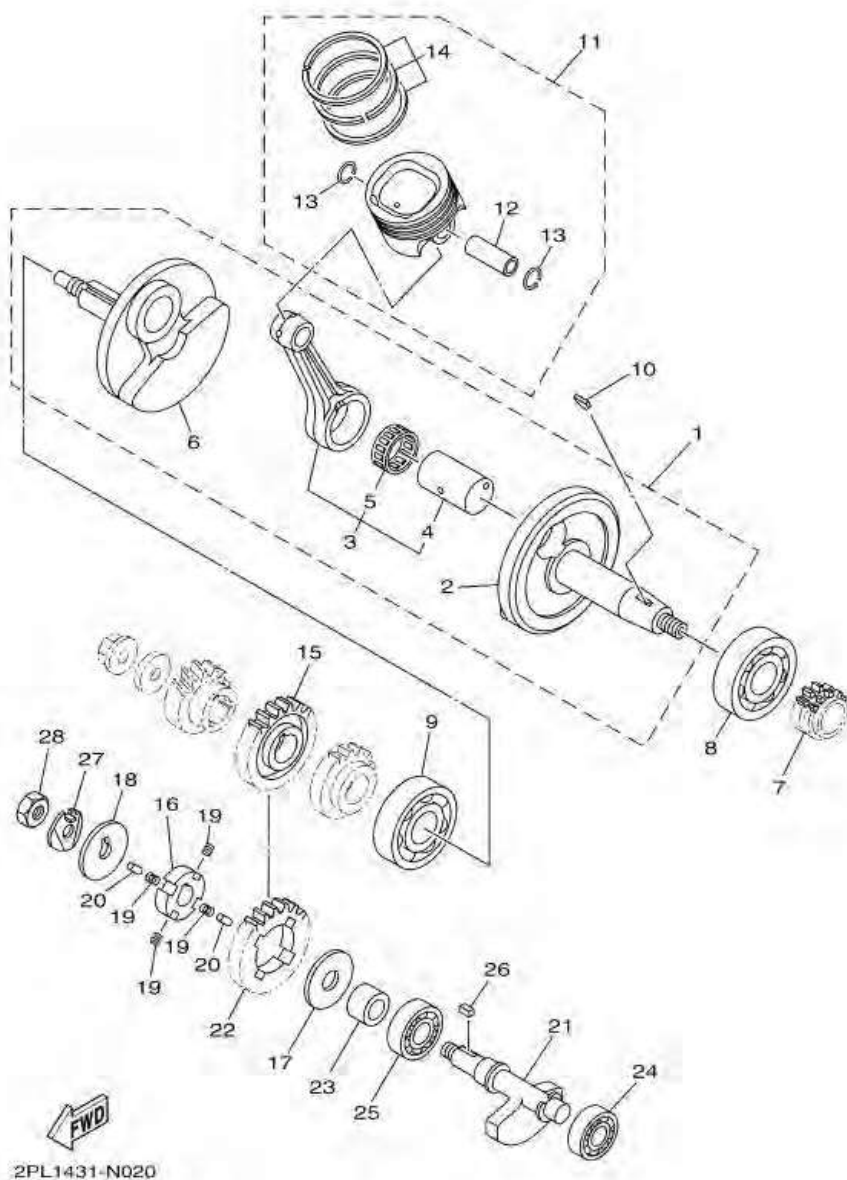

หมายเลข	หมายเลขอะไหล่	รายละเอียด	หมายเหตุ
1	3C1-E1400-10	CRANKSHAFT ASSY	1
2	3C1-E1412-10	. CRANK 1	1
3	3C1-E1650-11	. CONNECTING ROD ASSY	1
4	3C1-E1681-10	.. PIN, CRANK 1	1
5	93310-528YK	.. BEARING	1
6	3C1-E1422-10	. CRANK 2	1
7	3C1-E1549-00	SPROCKET, CAM CHAIN	1
8	93306-305YF	BEARING	1
9	93306-305X7	BEARING	1
10	90280-03017	KEY, WOODRUFF	1
11	3C1-E1630-00	PISTON ASSY (STD)	1
12	3C1-E1633-10	PIN, PISTON	1
13	93450-16115	CIRCLIP	2
14	1PA-E1603-00	PISTON RING SET (STD)	1
15	3C1-E1536-10	GEAR, DRIVE	1
16	45P-E1496-00	BOSS, BUFFER	1
17	90201-15821	WASHER, PLATE	1
18	90214-10800	WASHER, CLAW	1
19	90501-16800	SPRING, COMPRESSION	4
20	93604-08800	PIN, DOWEL	2
21	2FB-E1454-00	WEIGHT 1	1
22	3C1-E1531-10	GEAR, BALANCE WEIGHT	1
23	90387-15810	COLLAR	1
24	93306-252XY	BEARING	1
25	93306-253YB	BEARING	1
26	90282-05031	KEY, STRAIGHT	1
27	90215-10284	WASHER, LOCK	1

ภาพ 02 CRANKSHAFT & PISTON

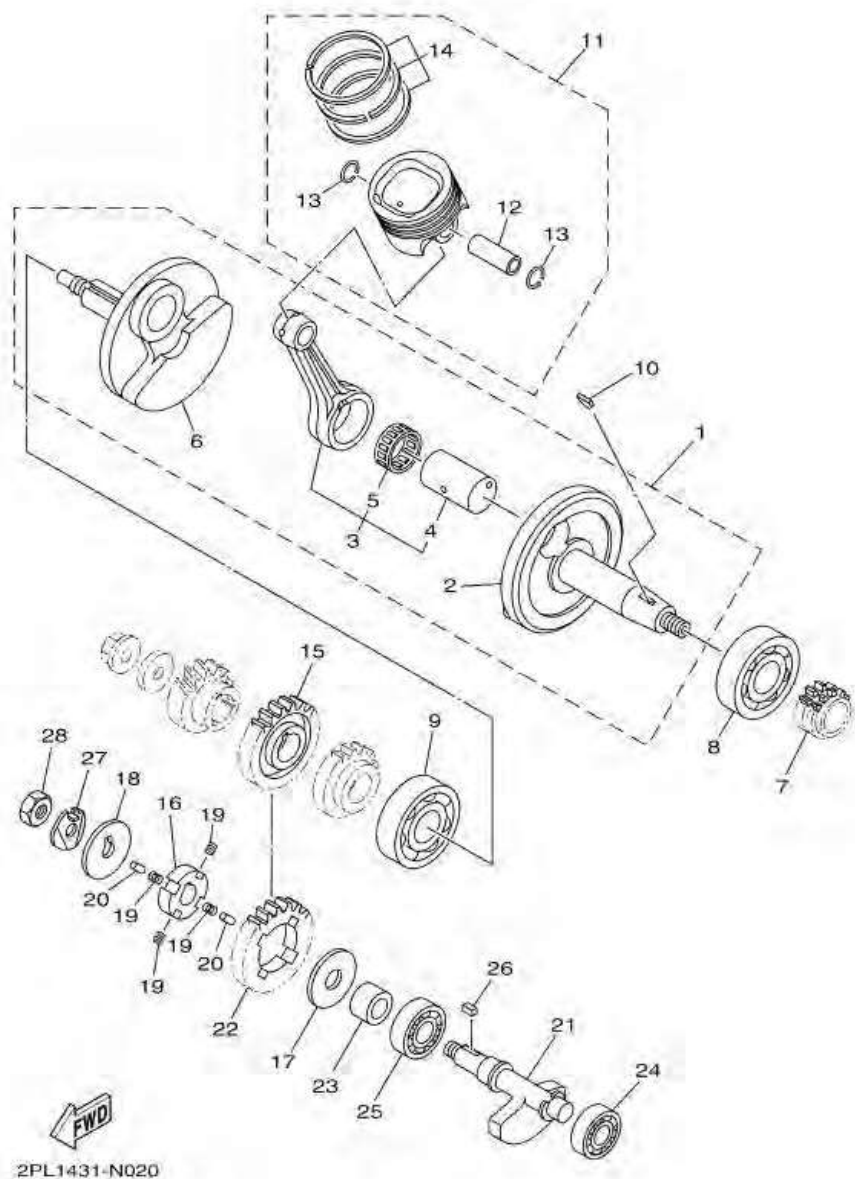

หมายเลข	หมายเลขอะไหล่	รายละเอียด		หมายเหตุ
28	90170-10012	NUT	1	

ภาพ 02 ชุดเพลาค้อเหวียง & ลูกสูบ

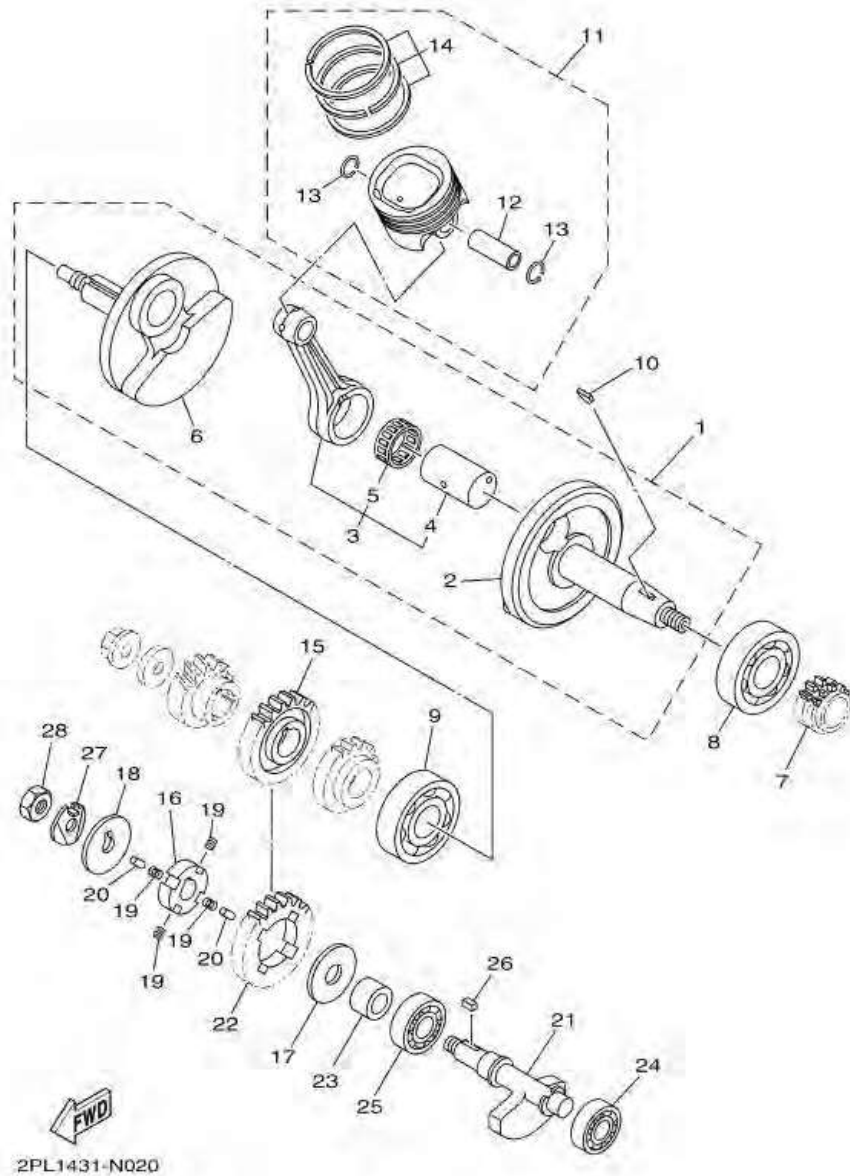

หมายเลข	หมายเลขอะไหล่	รายละเอียด	หมายเหตุ
1	3C1-E1400-10	ชุดเพลาค้อเหวียง	1
2	3C1-E1412-10	. ค้อเหวียงข้างซ้าย	1
3	3C1-E1650-11	. ชุดก้านสูบ	1
4	3C1-E1681-10	. . สลักก้านสูบ	1
5	93310-528YK	. . ลูกปืน	1
6	3C1-E1422-10	. ค้อเหวียงข้างขวา	1
7	3C1-E1549-00	เฟืองโซร้าวลิ้น	1
8	93306-305YF	ลูกปืน	1
9	93306-305X7	ลูกปืน	1
10	90280-03017	ลิ้มจานไฟ	1
11	3C1-E1630-00	ชุดลูกสูบมาตรฐาน	1
12	3C1-E1633-10	สลักลูกสูบ	1
13	93450-16115	คลีป	2
14	1PA-E1603-00	ชุดแหวนลูกสูบมาตรฐาน	1
15	3C1-E1536-10	เฟืองขับ	1
16	45P-E1496-00	แป้นรอง	1
17	90201-15821	แหวนรอง	1
18	90214-10800	แหวนรอง	1
19	90501-16800	สปริง	4
20	93604-08800	สลัก	2
21	2FB-E1454-00	ตัวบาลานซ์ 1	1
22	3C1-E1531-10	เฟืองคัมสมคูลย์	1
23	90387-15810	ปลอกกรอง	1
24	93306-252XY	ลูกปืน	1
25	93306-253YB	ลูกปืน	1
26	90282-05031	ลิ้ม	1
27	90215-10284	แหวนล็อก	1

ภาพ 02 ชุดเฟลาข้อเหวี่ยง & ลูกสูบ

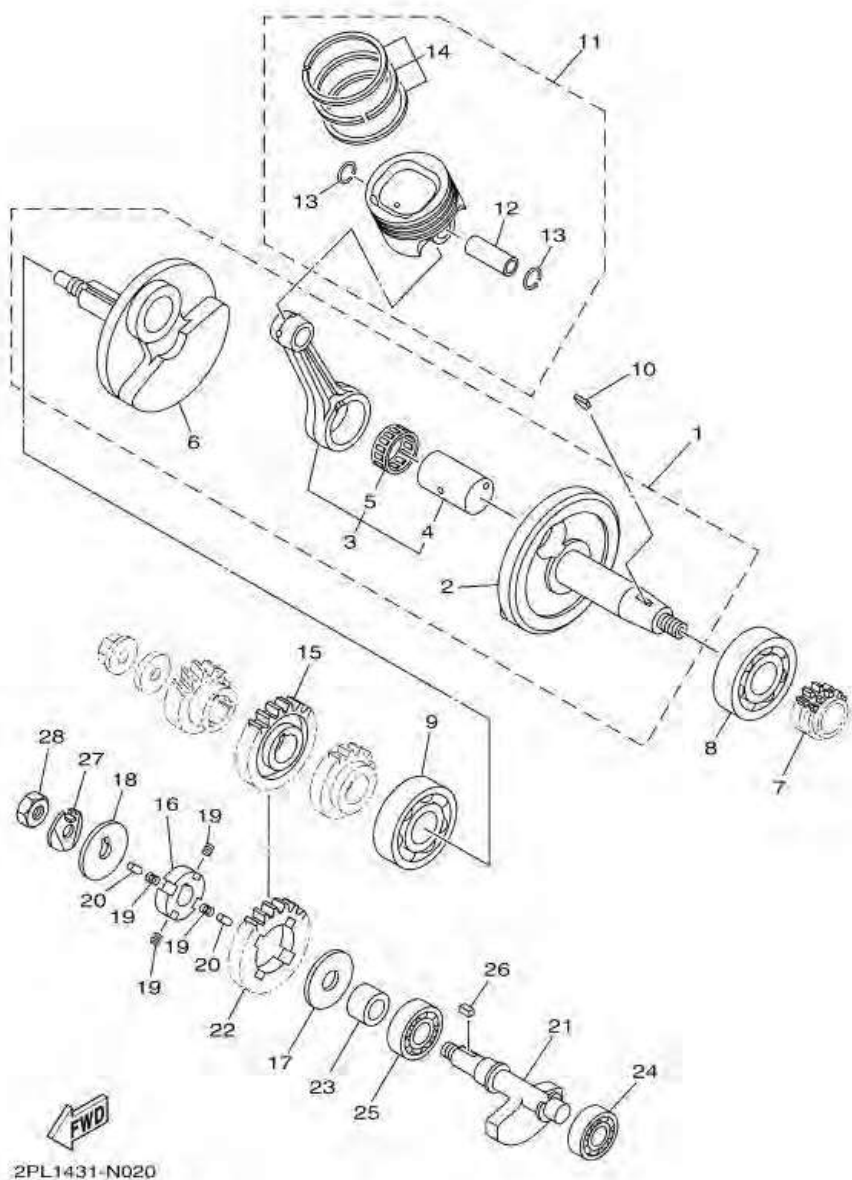

หมายเลข	หมายเลขอะไหล่	รายละเอียด	หมายเหตุ
28	90170-10012	น็อต	1

ภาพ 03 VALVE

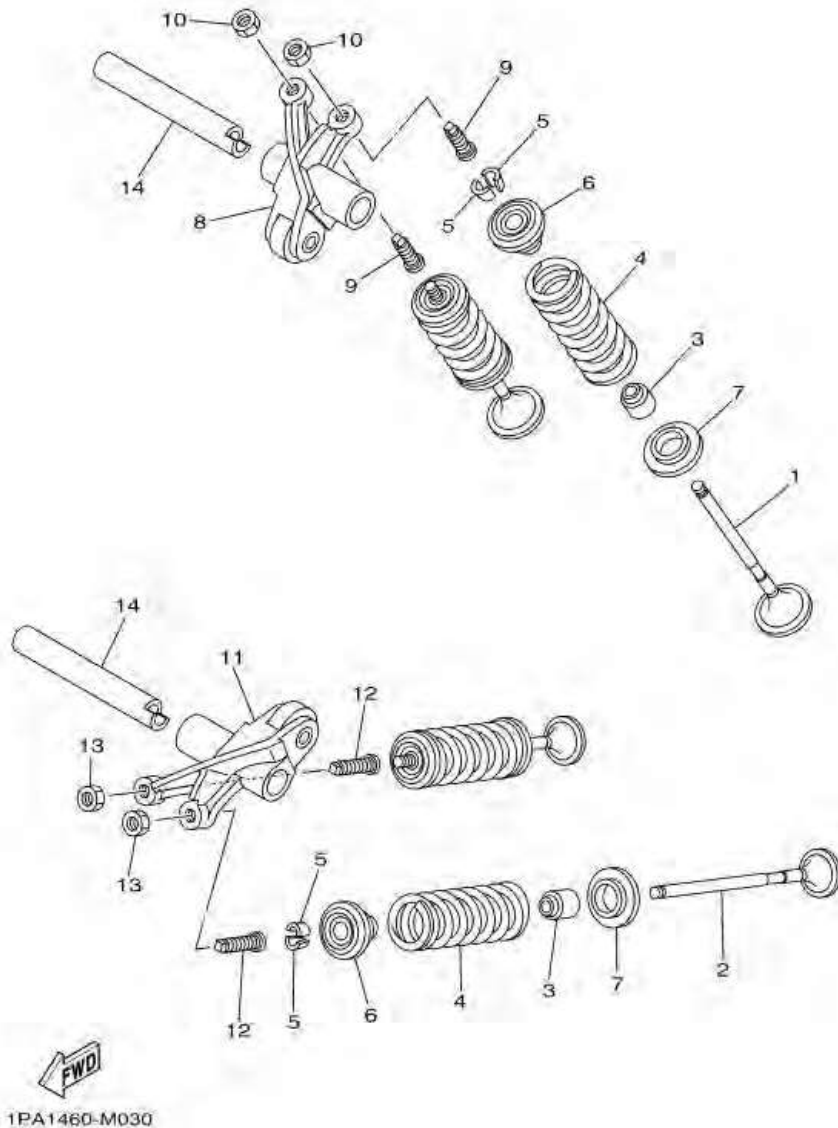

หมายเลข	หมายเลขอะไหล่	รายละเอียด	หมายเหตุ
1	2PV-E2111-00	VALVE, INTAKE	2
2	2PV-E2121-00	VALVE, EXHAUST	2
3	1PA-E2119-00	SEAL, VALVE STEM	4
4	B48-E2113-00	SPRING, VALVE INNER	4
5	3S0-E2118-00	LOCK, VALVE SPRING RETAINER	8
6	1PA-E2117-00	RETAINER, VALVE SPRING	4
7	50C-E2126-00	SEAT, VALVE SPRING 2	4
8	2ND-E2151-00	ARM, VALVE ROCKER	1
9	2ND-E2159-00	SCREW, VALVE ADJUSTING	2
10	90170-05803	NUT	2
11	2ND-E2161-00	ARM, VALVE ROCKER 2	1
12	2ND-E2159-00	SCREW, VALVE ADJUSTING	2
13	90170-05803	NUT	2
14	1CK-E2156-00	SHAFT, ROCKER 2	2

ภาพ 03 วาล์วไอดี & วาล์วไอเสีย

หมายเลข	หมายเลขอะไหล่	รายละเอียด	หมายเหตุ
1	2PV-E2111-00	วาล์วไอดี	2
2	2PV-E2121-00	วาล์วไอเสีย	2
3	1PA-E2119-00	ซิล แคนวาล์ว	4
4	B48-E2113-00	สปริงวาล์วด้านใน	4
5	3S0-E2118-00	ปะกับล็อควาล์ว	8
6	1PA-E2117-00	แผ่นรอง สปริงวาล์ว	4
7	50C-E2126-00	บารอง, สปริงวาล์ว	4
8	2ND-E2151-00	กระเดื่องกดวาล์ว	1
9	2ND-E2159-00	สกรู ปรับระยะวาล์ว	2
10	90170-05803	น็อตล็อคสกรูปรับตั้งวาล์ว	2
11	2ND-E2161-00	กระเดื่องกดวาล์ว 2	1
12	2ND-E2159-00	สกรู ปรับระยะวาล์ว	2
13	90170-05803	น็อตล็อคสกรูปรับตั้งวาล์ว	2
14	1CK-E2156-00	แกนกระเดื่องกดวาล์ว 2	2

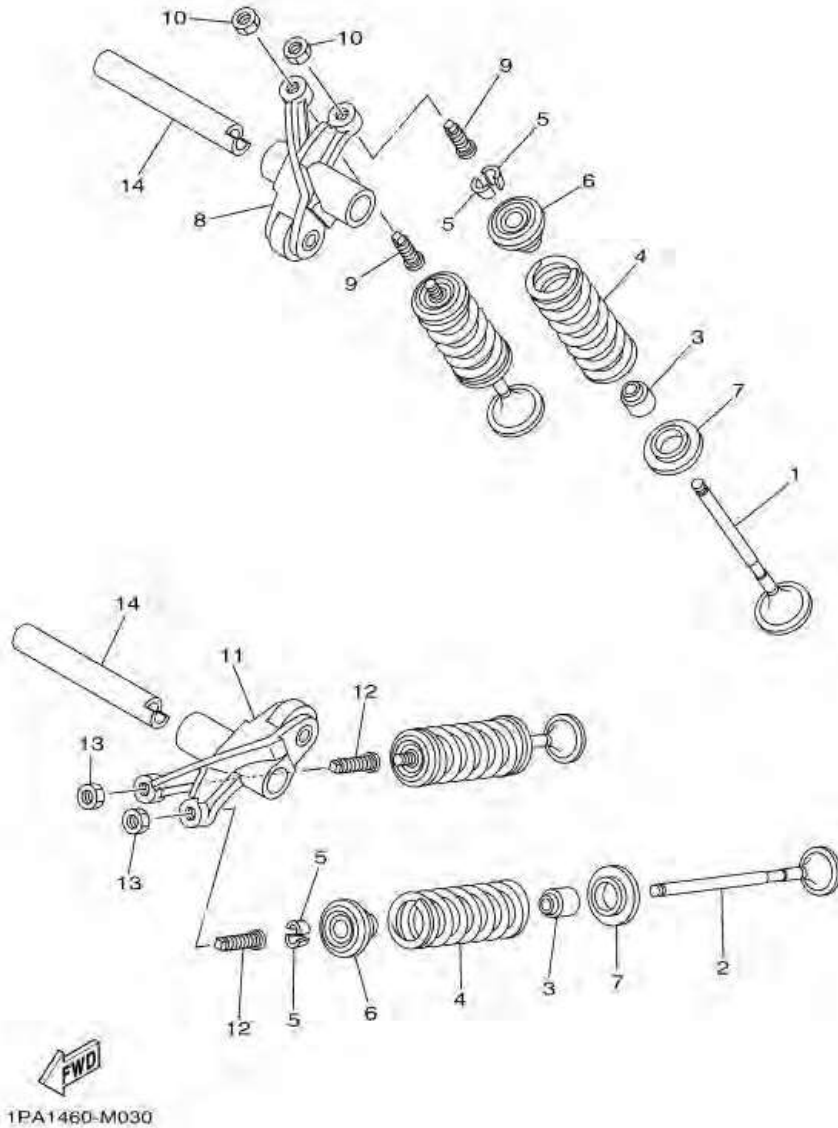

ภาพ 04 CAMSHAFT & CHAIN

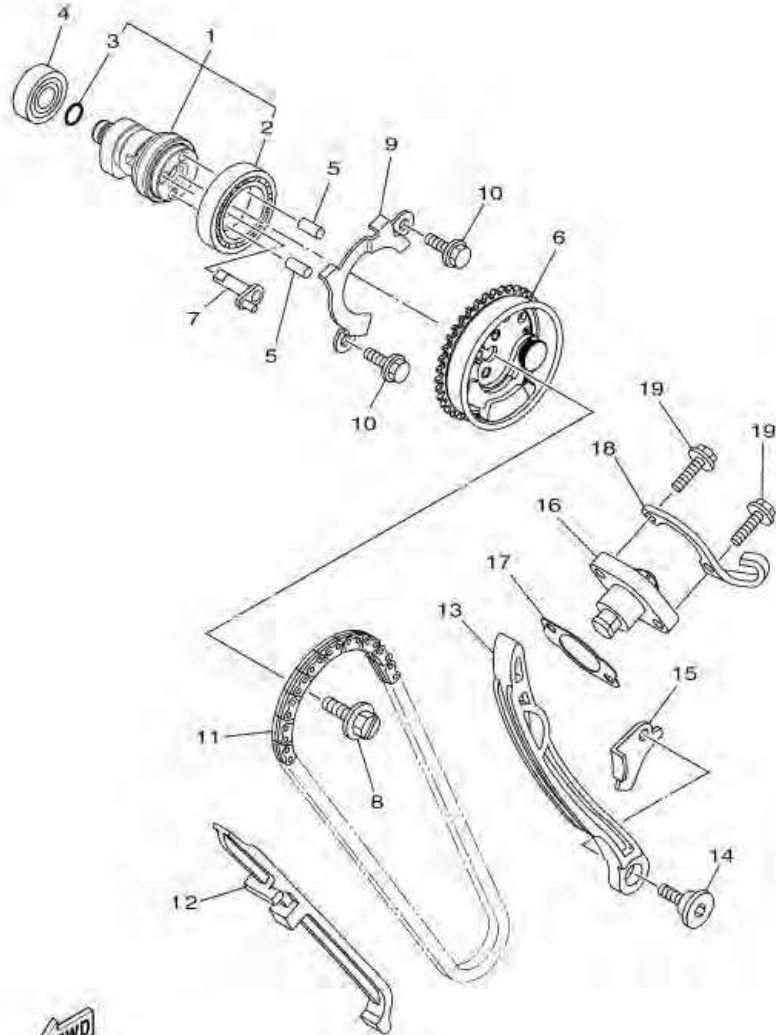

B481431-R040

หมายเลข	หมายเลขอะไหล่	รายละเอียด	หมายเหตุ
1	B48-E2170-00	CAMSHAFT ASSY 1	1
2	93306-906X1	. BEARING	1
3	93210-09806	. O-RING	1
4	93306-001YD	BEARING	1
5	93605-06800	PIN, DOWEL	2
6	B48-E2280-00	DECOMPRESSION ASSY	1
7	1S7-E2288-00	CAM, DECOMPRESSION	1
8	5YP-E2157-00	BOLT	1
9	1S7-E111F-00	PLATE	1
10	95022-06010	BOLT, FLANGE	2
11	94568-H4096	CHAIN	1
12	1PA-E2231-00	GUIDE, STOPPER 1	1
13	2PV-E2241-00	GUIDE, STOPPER 2	1
14	52B-E2228-00	BOLT	1
15	3C1-E2256-00	COVER, CHAIN	1
16	2ND-E2210-00	TENSIONER ASSY, CAM CHAIN	1
17	B48-E2213-00	GASKET, TENSIONER CASE	1
18	2PV-E5441-00	HOLDER, CLUTCH CABLE	1
19	95022-06025	BOLT, FLANGE	2

ภาพ 04 เฟลา ลูกเบี้ยว & โซ่ร้าวลิ้น

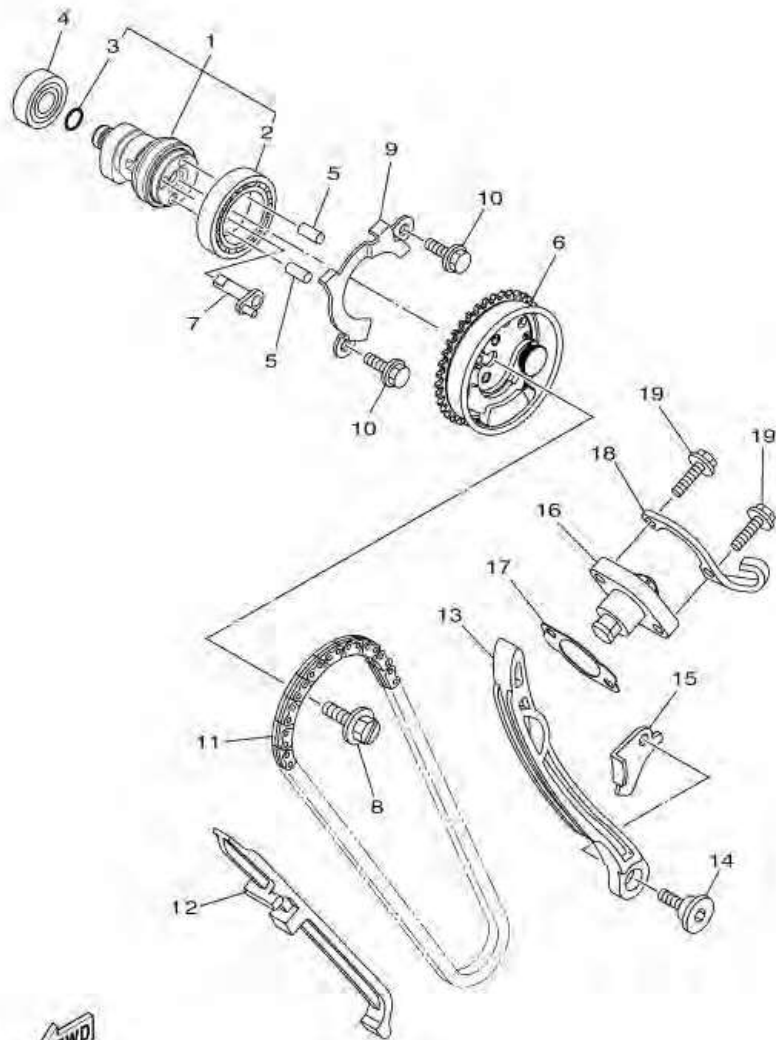

B481431-R040

หมายเลข	หมายเลขอะไหล่	รายละเอียด	หมายเหตุ
1	B48-E2170-00	ชุดแกนร้าวลิ้น 1	1
2	93306-906X1	. ลูกปืน	1
3	93210-09806	. โอริง	1
4	93306-001YD	ลูกปืน	1
5	93605-06800	สลัก	2
6	B48-E2280-00	ชุดอุปกรณ์ลดแรงอัด	1
7	1S7-E2288-00	สลักเฟลา ลูกเบี้ยว	1
8	5YP-E2157-00	โบลท์ตัวประกอบโซ่	1
9	1S7-E111F-00	แผ่นล็อกลูกปืนชุดแกนร้าวลิ้น	1
10	95022-06010	โบลท์ หน้าแปลน	2
11	94568-H4096	โซ่ร้าวลิ้น 96 ซ้อย	1
12	1PA-E2231-00	ตัวประกอบโซ่ร้าวลิ้นด้านล่าง	1
13	2PV-E2241-00	ตัวประกอบโซ่ร้าวลิ้นด้านบน	1
14	52B-E2228-00	โบลท์	1
15	3C1-E2256-00	ฝาครอบโซ่	1
16	2ND-E2210-00	ชุดปรับความตึงโซ่ร้าวลิ้น	1
17	B48-E2213-00	ปะเก็นเสื่อปรับความตึงโซ่ร้าวลิ้น	1
18	2PV-E5441-00	หุ้ยดสายคลัทช์	1
19	95022-06025	โบลท์ หน้าแปลน	2

ภาพ 05 WATER PUMP

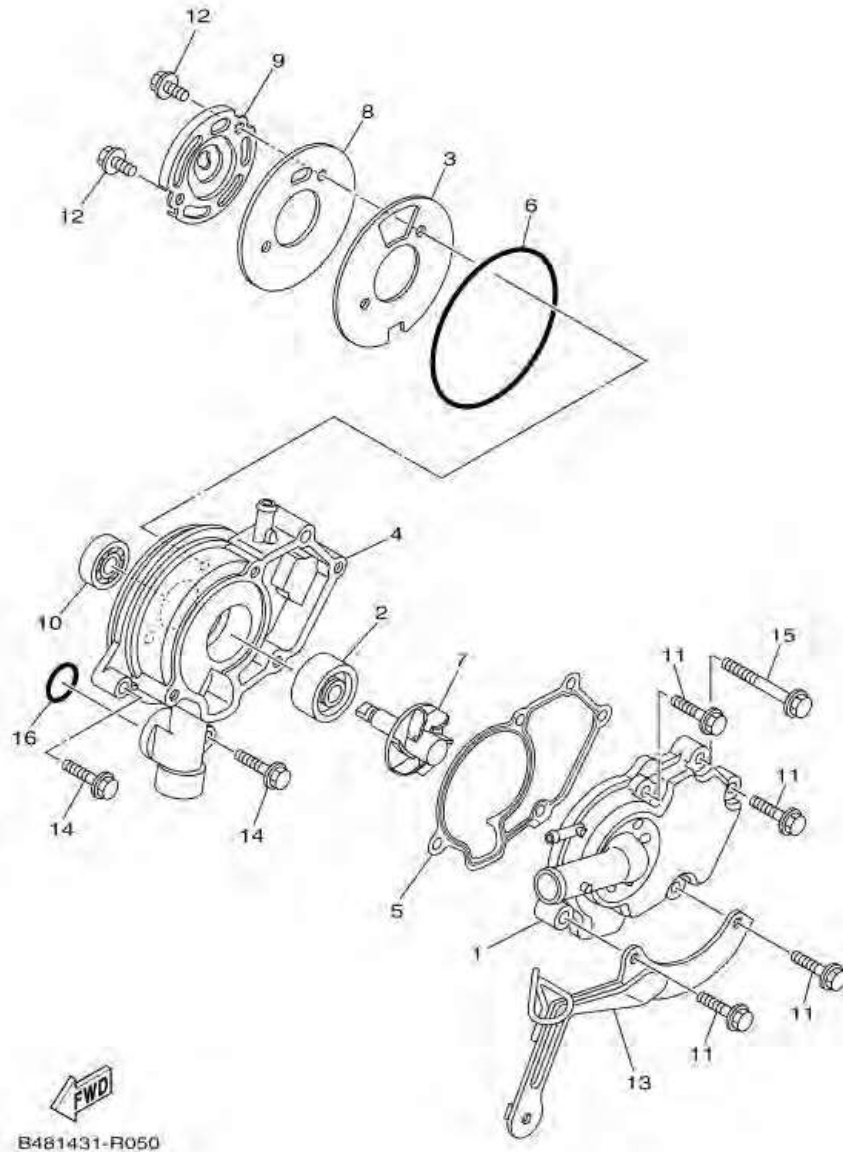

B481431-R050

หมายเลข	หมายเลขอะไหล่	รายละเอียด	หมายเหตุ
1	2PV-E2422-00	COVER, HOUSING	1
2	93103-10801	OIL SEAL	1
3	2PV-E2428-00	GASKET, HOUSING COVER 2	1
4	2PV-E1185-00	COVER, CYLINDER HEAD SIDE 3	1
5	2ND-E1196-00	GASKET, CYLINDER HEAD SIDE	1
6	93210-84804	O-RING	1
7	1S7-E2450-01	IMPELLER SHAFT ASSY	1
8	1S7-E1951-00	PLATE	1
9	1S7-E1952-02	PLATE	1
10	93306-000Y3	BEARING	1
11	95022-06025	BOLT, FLANGE	4
12	95022-06012	BOLT, FLANGE	2
13	3C1-E2443-00	STAY	1
14	95022-06025	BOLT, FLANGE	2
15	95022-06050	BOLT, FLANGE	1
16	93210-19809	O-RING	1

ภาพ 05 ชุดปั้มน้ำ

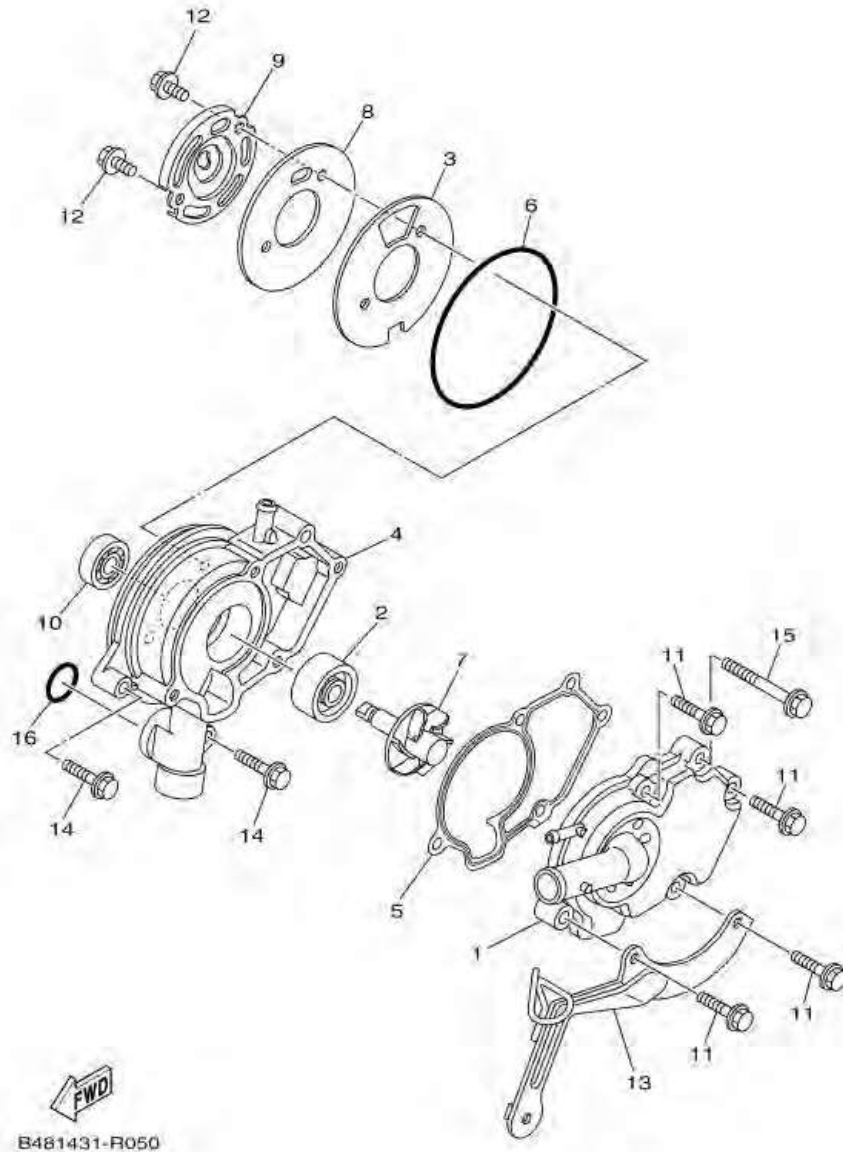

หมายเลข	หมายเลขอะไหล่	รายละเอียด		หมายเหตุ
1	2PV-E2422-00	ฝาครอบเสื้อปั้มน้ำ	1	
2	93103-10801	ซีลน้ำมัน	1	
3	2PV-E2428-00	ฝาครอบเสื้อปั้มน้ำ 2	1	
4	2PV-E1185-00	ฝาครอบปั้มน้ำ	1	
5	2ND-E1196-00	ปะเก็นฝาครอบปั้มน้ำ	1	
6	93210-84804	โอริง	1	
7	1S7-E2450-01	ชุดเพลลาใบพัดปั้มน้ำ	1	
8	1S7-E1951-00	แผ่นรอง	1	
9	1S7-E1952-02	แผ่นรอง	1	
10	93306-000Y3	ลูกปืน	1	
11	95022-06025	โบลท์ หน้าแปลน	4	
12	95022-06012	โบลท์ หน้าแปลน	2	
13	3C1-E2443-00	เหล็กยึด	1	
14	95022-06025	โบลท์ หน้าแปลน	2	
15	95022-06050	โบลท์ หน้าแปลน	1	
16	93210-19809	โอริง	1	

ภาพ 06 RADIATOR & HOSE

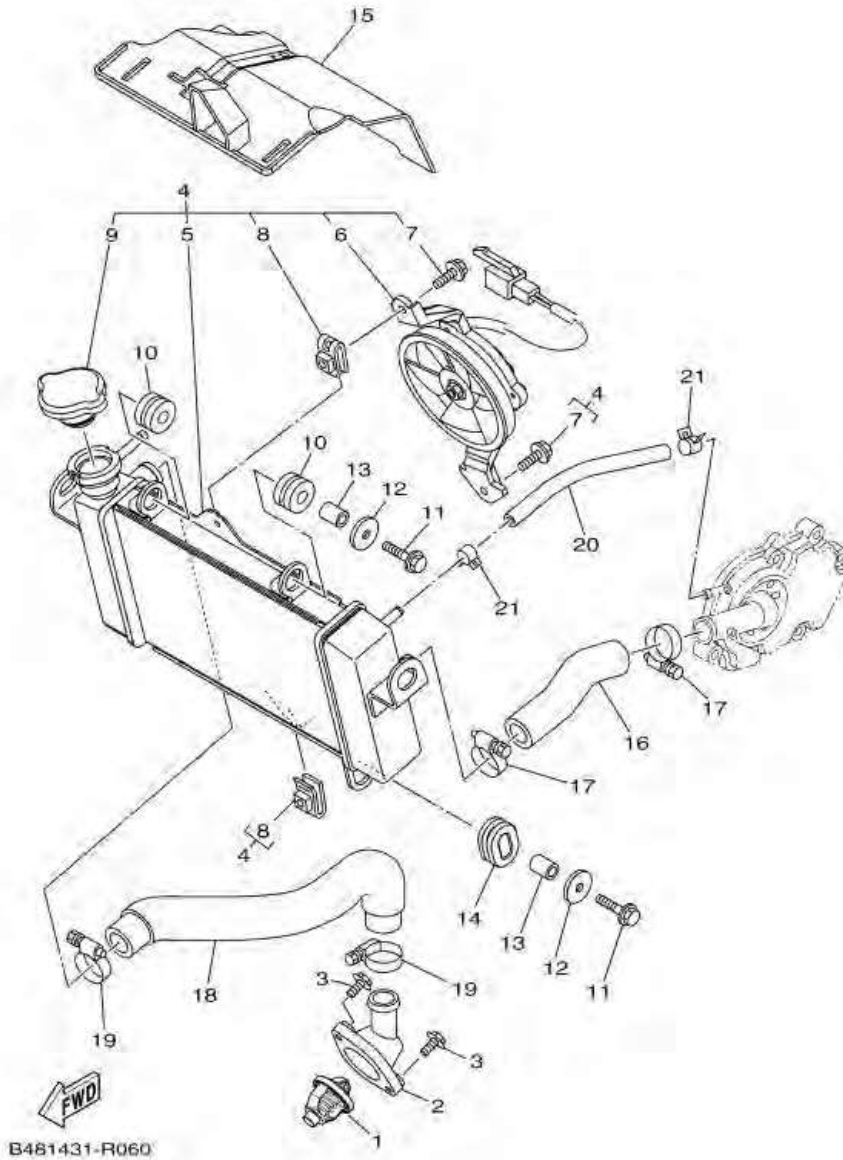

หมายเลข	หมายเลขอะไหล่	รายละเอียด	หมายเหตุ
1	B48-E2411-00	THERMOSTAT	1
2	1S7-E2413-00	COVER, THERMOSTAT	1
3	95022-06020	BOLT, FLANGE	2
4	B48-E2460-00	RADIATOR ASSY	1
5	B48-E2461-00	. RADIATOR COMP	1
6	B48-E2405-00	. BLOWER ASSY	1
7	5YP-E2675-00	. BOLT, BLOWER HOLDING	2
8	5YP-E2671-00	. NUT 1	2
9	5P0-E2590-00	. CONDUCTION ASSY	1
10	90480-15363	GROMMET	2
11	95822-06025	BOLT, FLANGE	2
12	90201-06880	WASHER, PLATE	2
13	90387-06144	COLLAR	2
14	90480-01803	GROMMET	1
15	20P-E2467-01	COVER, RADIATOR	1
16	20P-E2481-00	PIPE 1	1
17	90450-27806	HOSE CLAMP ASSY	2
18	20P-E2482-00	PIPE 2	1
19	90450-27806	HOSE CLAMP ASSY	2
20	90445-12804	HOSE	1
21	90467-10804	CLIP	2

ภาพ 06 ชุดหม้อน้ำ & ท่อน้ำ

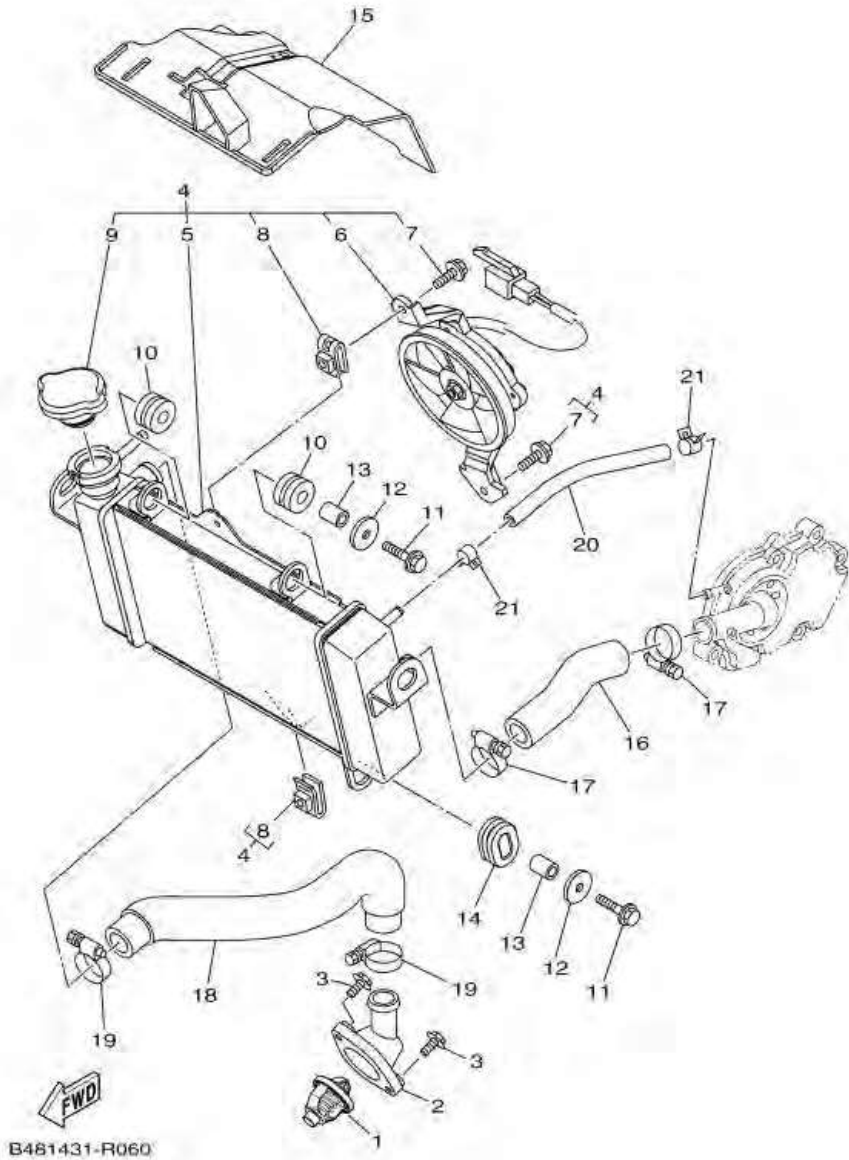

หมายเลข	หมายเลขอะไหล่	รายละเอียด	หมายเหตุ
1	B48-E2411-00	ตัวควบคุมอุณหภูมิหม้อน้ำหล่อเย็น	1
2	1S7-E2413-00	ฝาครอบตัวควบคุมอุณหภูมิ	1
3	95022-06020	โบลท์ หน้าแปลน	2
4	B48-E2460-00	ชุดหม้อน้ำ	1
5	B48-E2461-00	. หม้อน้ำ	1
6	B48-E2405-00	. ชุดพัดลมระบายความร้อนหม้อน้ำ	1
7	5YP-E2675-00	. โบลท์ ยึดพัดลมระบายความร้อน	2
8	5YP-E2671-00	. น็อต	2
9	5P0-E2590-00	. ฝาหม้อน้ำ	1
10	90480-15363	ยางรอง	2
11	95822-06025	โบลท์ หน้าแปลน	2
12	90201-06880	แหวนรอง	2
13	90387-06144	ปลอกกรอง	2
14	90480-01803	ยางรอง	1
15	20P-E2467-01	แผงกันหม้อน้ำ	1
16	20P-E2481-00	ท่อ 1	1
17	90450-27806	ชุดตัวรัดสาย	2
18	20P-E2482-00	ท่อ 2	1
19	90450-27806	ชุดตัวรัดสาย	2
20	90445-12804	ท่อระบาย	1
21	90467-10804	คลิป์รัด	2

ภาพ 07 OIL PUMP

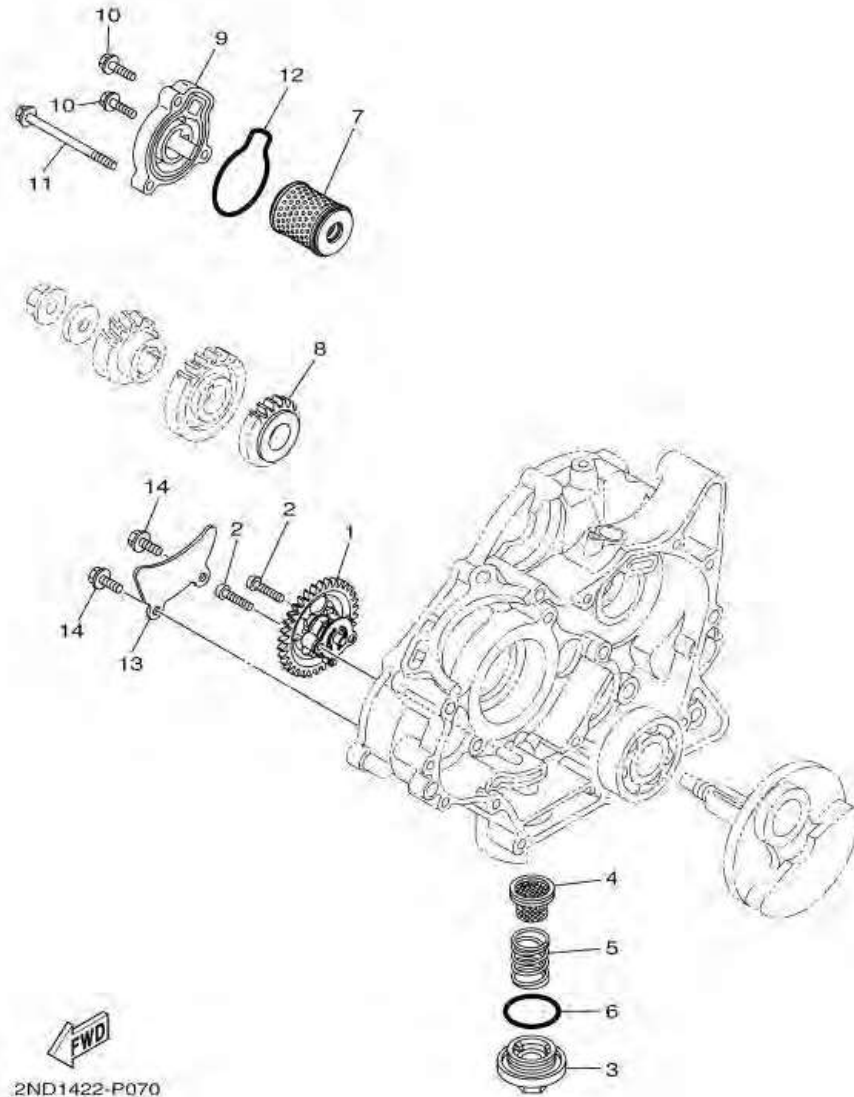

หมายเลข	หมายเลขอะไหล่	รายละเอียด	หมายเหตุ
1	2PV-E3300-00	OIL PUMP ASSY	1
2	98502-05025	SCREW, PAN HEAD	2
3	1S7-E5351-00	PLUG, DRAIN	1
4	38B-E3411-00	STRAINER, OIL	1
5	90501-18576	SPRING, COMPRESSION	1
6	93210-34802	O-RING	1
7	38B-E3440-00	ELEMENT ASSY, OIL CLEANER	1
8	2PV-E3324-00	GEAR, PUMP DRIVE	1
9	2PK-E3447-00	COVER, OIL ELEMENT	1
10	95022-06020	BOLT, FLANGE	2
11	95022-06080	BOLT, FLANGE	1
12	93210-54805	O-RING	1
13	3C1-E3327-00	COVER, PUMP GEAR	1
14	95022-06012	BOLT, FLANGE	2

ภาพ 07 ชุดปั้มน้ำมันหล่อลื่น

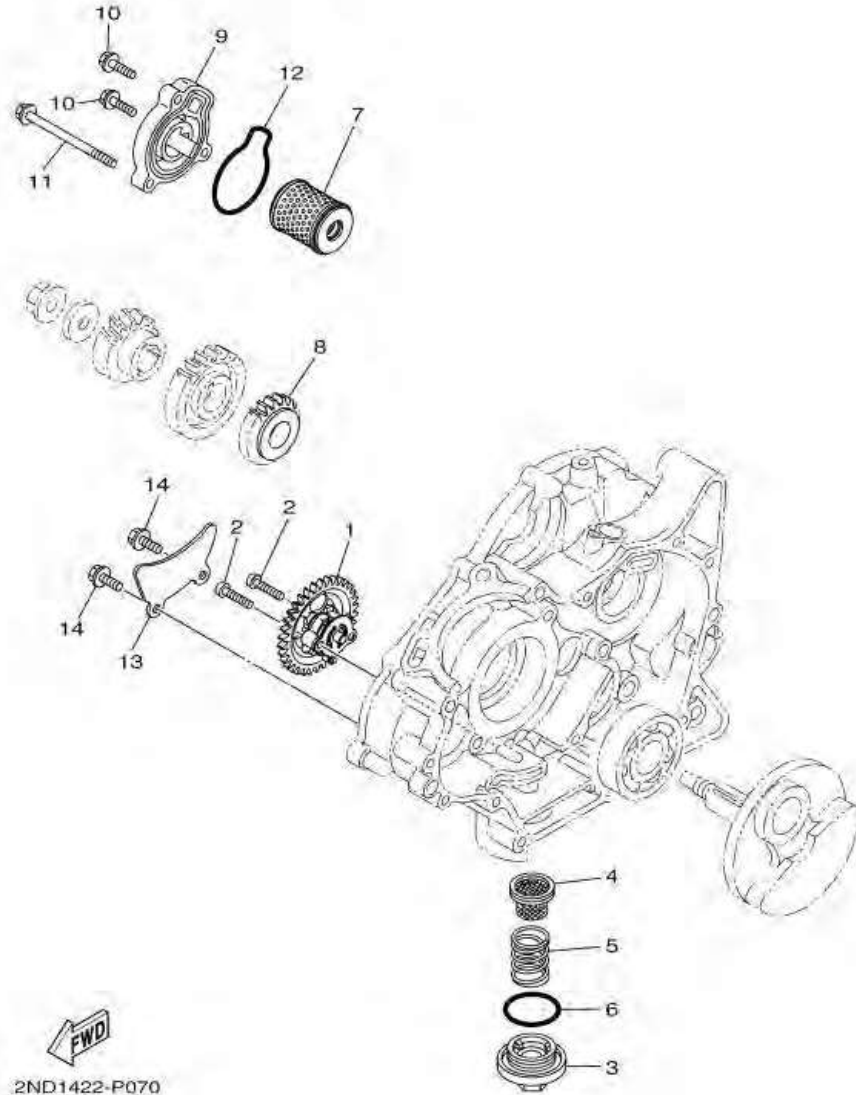

หมายเลข	หมายเลขอะไหล่	รายละเอียด		หมายเหตุ
1	2PV-E3300-00	ชุดปั้มน้ำมันหล่อลื่น	1	
2	98502-05025	สกรูหัวแฉก	2	
3	1S7-E5351-00	ปลั๊กถ่ายน้ำมันเครื่อง	1	
4	38B-E3411-00	ตะแกรงกรอง น้ำมันเครื่อง	1	
5	90501-18576	สปริง	1	
6	93210-34802	โอริง	1	
7	38B-E3440-00	ชุดไส้กรองน้ำมันเครื่อง	1	
8	2PV-E3324-00	เฟืองขับปั้ม	1	
9	2PK-E3447-00	ฝาครอบไส้กรองน้ำมัน	1	
10	95022-06020	โบลท์ หน้าแปลน	2	
11	95022-06080	โบลท์ หน้าแปลน	1	
12	93210-54805	โอริง	1	
13	3C1-E3327-00	ฝาครอบเฟืองปั้ม	1	
14	95022-06012	โบลท์ หน้าแปลน	2	

ภาพ 08 INTAKE

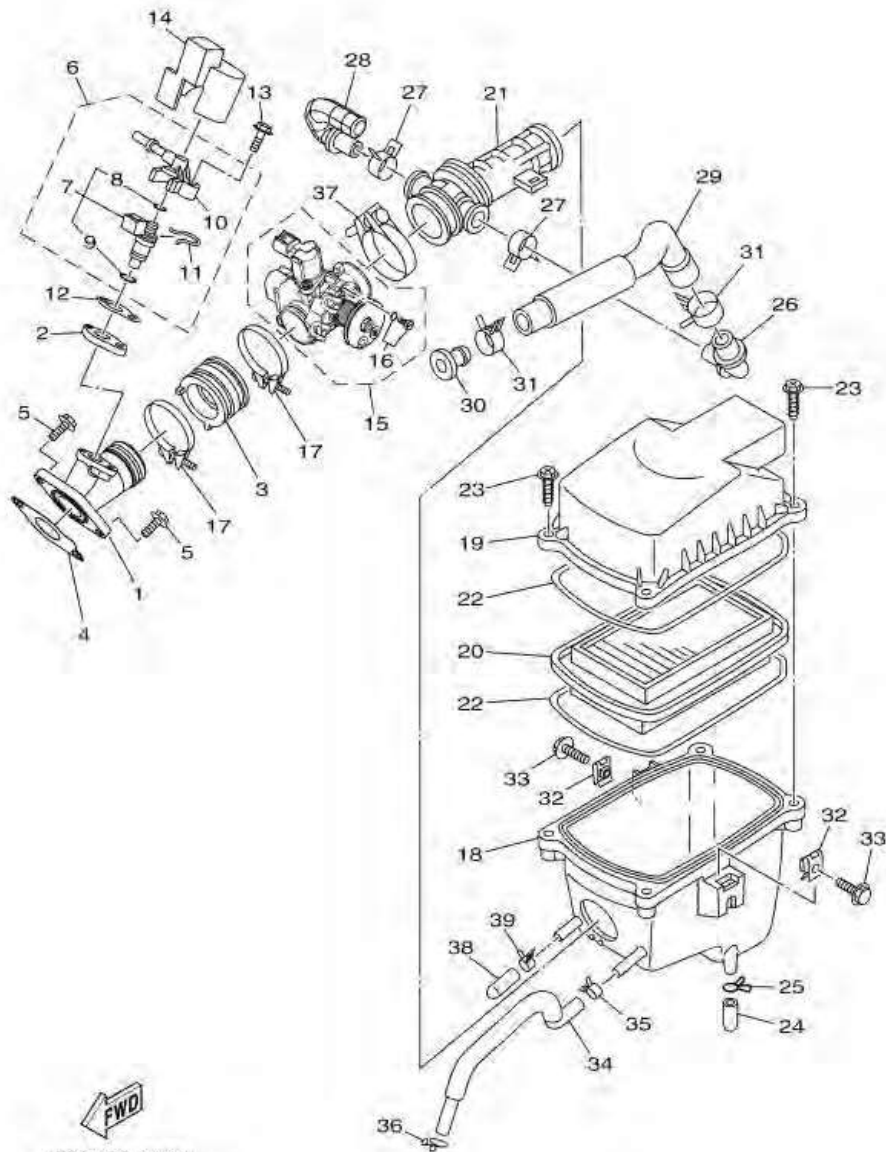

B481431-R080

หมายเลข	หมายเลขอะไหล่	รายละเอียด	หมายเหตุ
1	1PA-E3585-00	MANIFOLD	1
2	2FB-E3556-00	GASKET, MANIFOLD	1
3	1PA-E3635-00	JOINT, INTAKE 1	1
4	B48-E4199-00	GASKET	1
5	95022-06020	BOLT, FLANGE	2
6	5D7-E3770-00	INJECTOR ASSY	1
7	5D7-E3761-00	. INJECTOR	1
8	54P-E4147-00	. . O-RING	1
9	5CA-E4147-00	. . O-RING	1
10	54P-E3938-00	. PIPE	1
11	54P-E4137-00	. CLIP	1
12	B48-E3557-00	GASKET	1
13	95812-06030	BOLT, FLANGE	1
14	2FB-E3767-00	CAP, INJECTOR	1
15	B48-E3750-00	THROTTLE BODY ASSY	1
16	1FC-E4104-00	AIR SCREW SET	1
17	90450-48803	HOSE CLAMP ASSY	2
18	20P-E4411-00	CASE, AIR CLEANER 1	1
19	20P-E4412-00	CAP, CLEANER CASE 1	1
20	20P-E4450-00	ELEMENT ASSY, AIR CLEANER	1
21	20P-E4453-01	JOINT, AIR CLEANER 1	1
22	3C1-E4452-00	SEAL	2
23	90163-05803	SCREW, TAPPING	4
24	20P-E443E-00	PIPE, DRAIN	1
25	90467-12800	CLIP	1
26	20P-E4485-00	PIPE, JOINT	1
27	90467-20050	CLIP	2

ภาพ 08 INTAKE

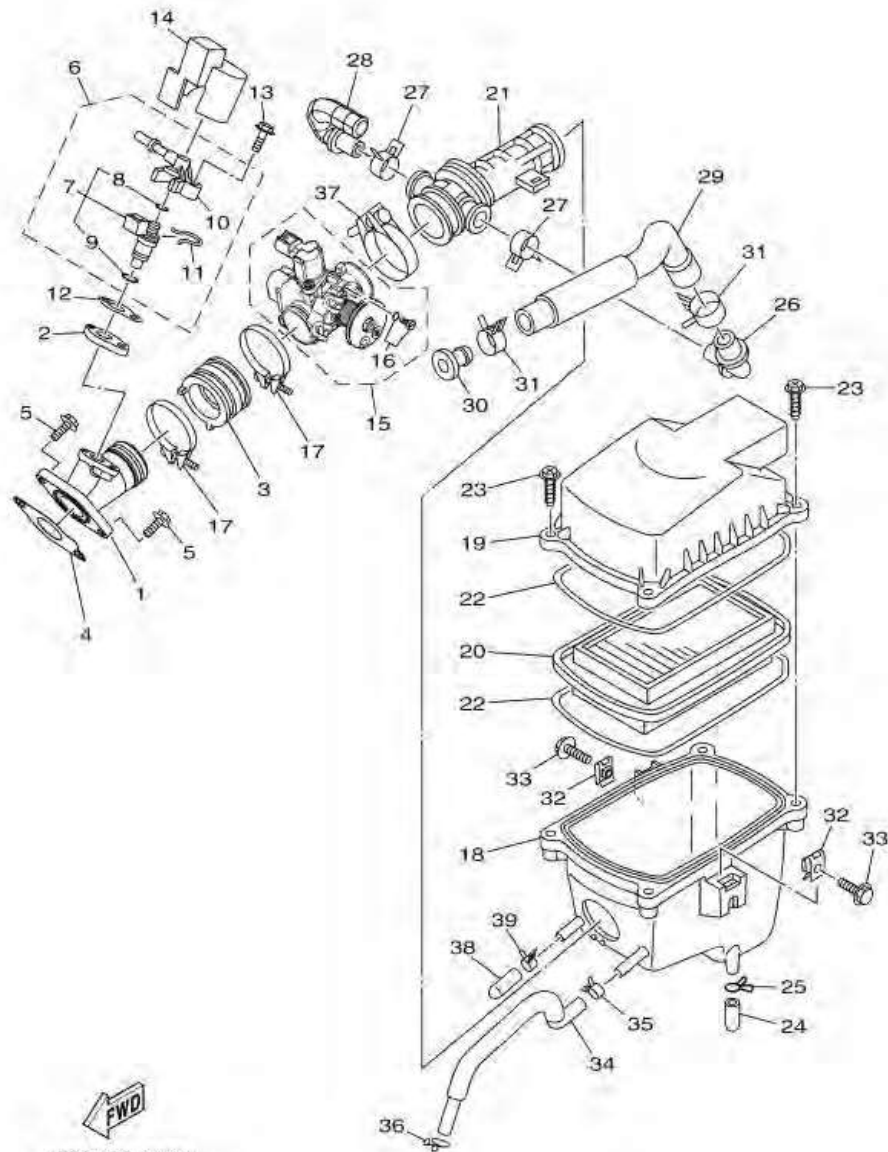

B481431-R080

หมายเลข	หมายเลขอะไหล่	รายละเอียด	หมายเหตุ
28	20P-E4419-00	PIPE	1
29	3C1-E441J-00	PIPE, SILENCER	1
30	90338-16008	PLUG	1
31	90467-23802	CLIP	2
32	90183-06822	NUT, SPRING	2
33	90119-06209	BOLT, WITH WASHER	2
34	2FB-E1166-00	PIPE, BREATHER 1	1
35	90467-13800	CLIP	1
36	90467-13858	CLIP	1
37	90450-39805	HOSE CLAMP ASSY	1
38	2FB-E443H-00	PIPE, DRAIN 3	1
39	90467-13805	CLIP	1

ภาพ 08 ชุดกรองอากาศ

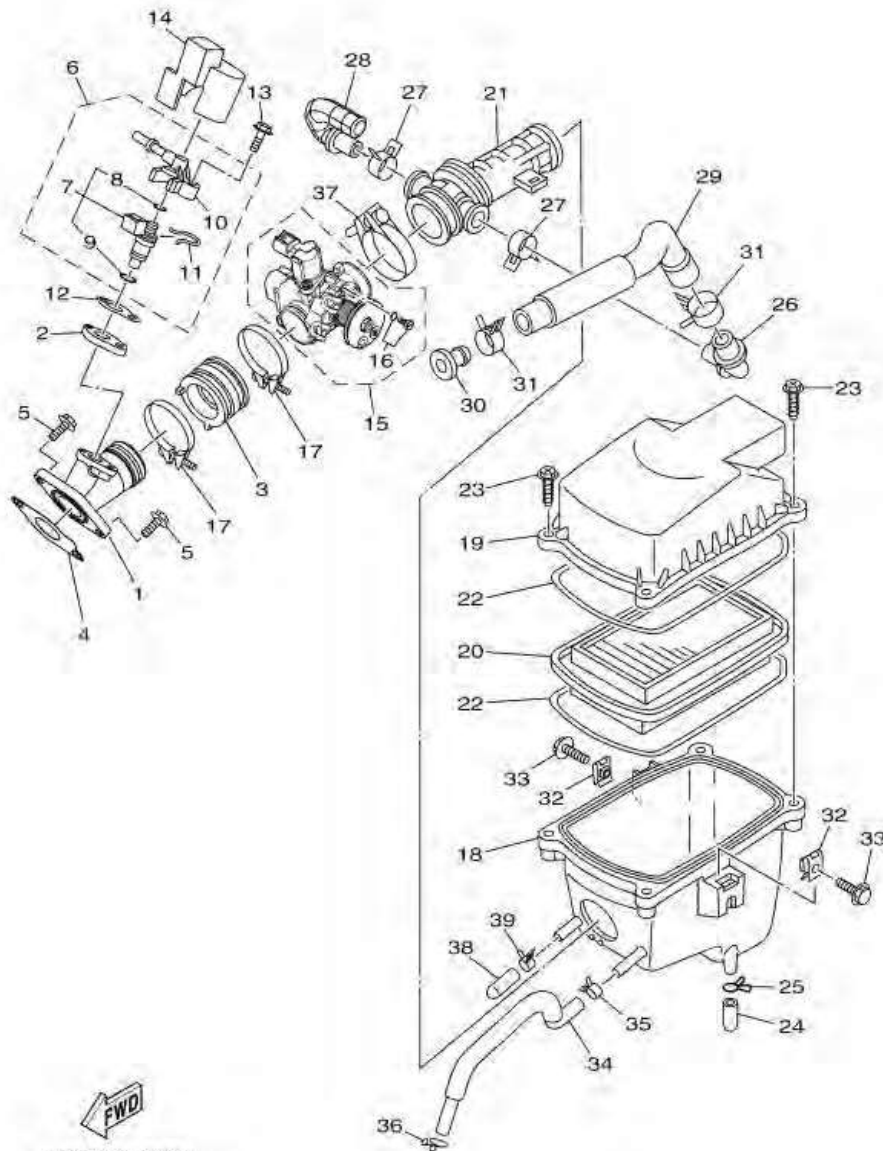

B481431-R080

หมายเลข	หมายเลขอะไหล่	รายละเอียด	หมายเหตุ
1	1PA-E3585-00	ท่อร่วมไอดี	1
2	2FB-E3556-00	ปะเก็นท่อร่วมไอดี	1
3	1PA-E3635-00	ข้อต่อท่อร่วมไอดี	1
4	B48-E4199-00	ปะเก็น	1
5	95022-06020	โบลท์ หน้าแปลน	2
6	5D7-E3770-00	ชุดหัวฉีด	1
7	5D7-E3761-00	. ชุดหัวฉีด(ไม่มีท่อ,ไม่มีคลิ้ม)	1
8	54P-E4147-00	.. โอริงหัวฉีด	1
9	5CA-E4147-00	.. โอริงหัวฉีด	1
10	54P-E3938-00	. ท่อชุดหัวฉีด	1
11	54P-E4137-00	. คลิ้มล็อกชุดหัวฉีด	1
12	B48-E3557-00	ปะเก็นท่อร่วมไอดี	1
13	95812-06030	โบลท์ หน้าแปลน	1
14	2FB-E3767-00	ฝาปิดทอฉีด	1
15	B48-E3750-00	ชุดเรือนลิ้นเร่ง	1
16	1FC-E4104-00	ชุดสกรูปรับแต่ง	1
17	90450-48803	ชุดตัวรัดสาย	2
18	20P-E4411-00	เสื้อหม้อกรอง	1
19	20P-E4412-00	ฝาครอบไส้กรองอากาศ	1
20	20P-E4450-00	ไส้กรองอากาศ	1
21	20P-E4453-01	ข้อต่อหม้อกรองอากาศ	1
22	3C1-E4452-00	ซิลฝาครอบไส้กรองอากาศ	2
23	90163-05803	สกรูเกลียวปล่อย	4
24	20P-E443E-00	ท่อระบายอากาศ	1
25	90467-12800	คลิ้มรััด	1
26	20P-E4485-00	ท่อต่อ	1
27	90467-20050	คลิ้มรััด	2

ภาพ 08 ชุดกรองอากาศ

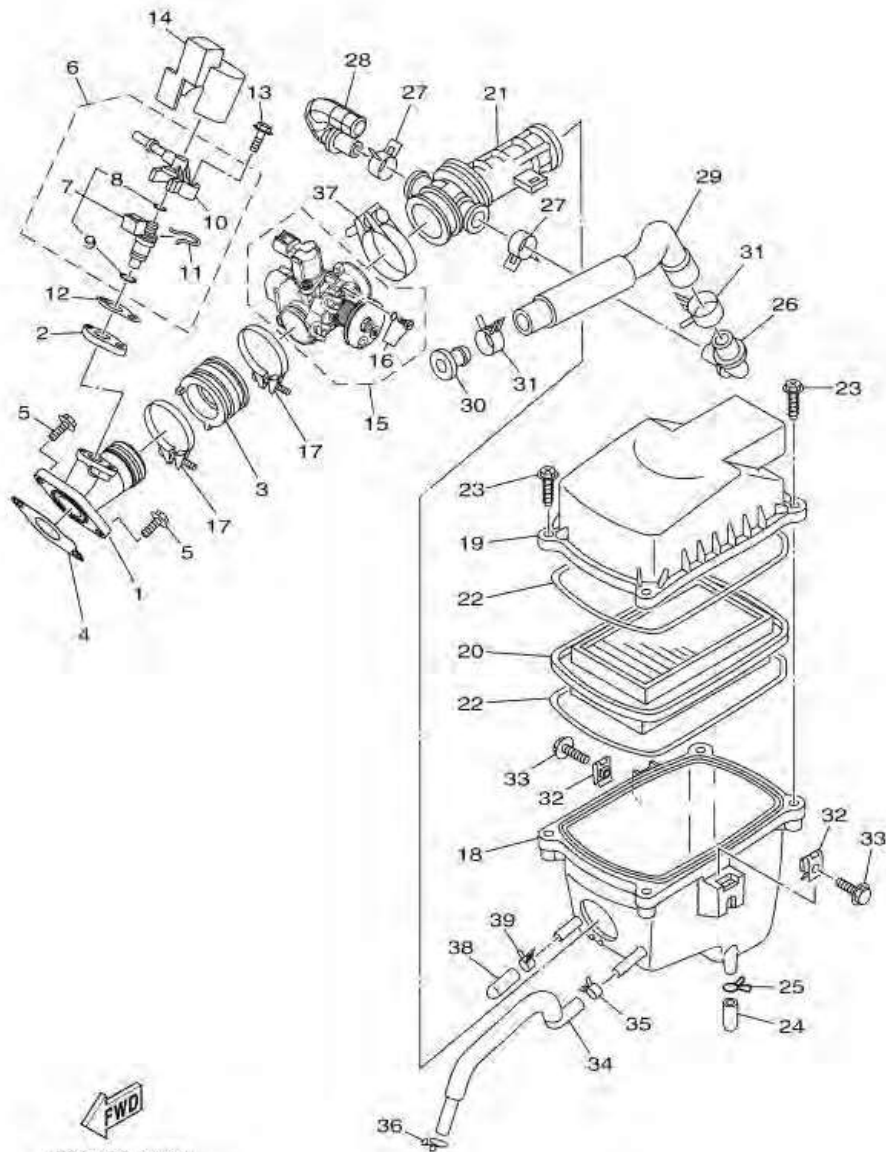

หมายเลข	หมายเลขอะไหล่	รายละเอียด	หมายเหตุ
28	20P-E4419-00	ท่อ	1
29	3C1-E441J-00	ท่อ	1
30	90338-16008	ปลั๊ก	1
31	90467-23802	คลีบริด	2
32	90183-06822	นอตสปริง	2
33	90119-06209	โบลท์หกเหลี่ยม พร้อมแหวนรอง	2
34	2FB-E1166-00	ท่อระบายอากาศ	1
35	90467-13800	คลีบริด	1
36	90467-13858	คลีบริด	1
37	90450-39805	ชุดตัวรัดสาย	1
38	2FB-E443H-00	ท่อระบายอากาศ	1
39	90467-13805	คลีบริด	1

ภาพ 09 EXHAUST

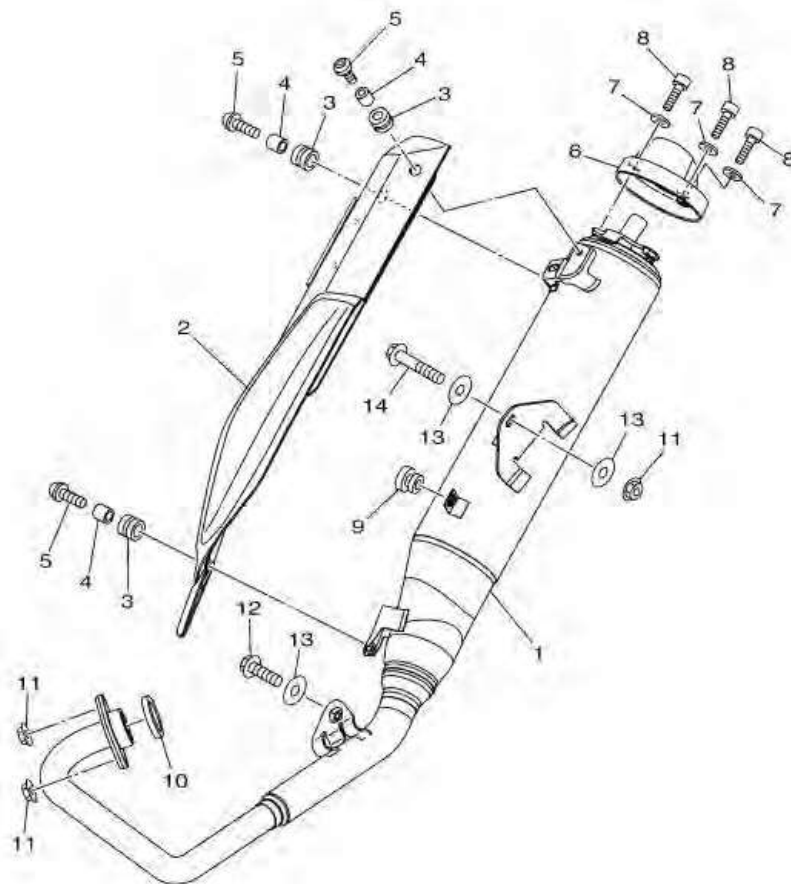

B481431-R090

หมายเลข	หมายเลขอะไหล่	รายละเอียด	หมายเหตุ
1	B48-E4703-00	MUFFLER COMP. 1	1
2	B48-E4708-00	PROTECTOR ASSY	1
3	90480-12581	GROMMET	3
4	90387-06023	COLLAR	3
5	90111-06826	BOLT,HEX. SOCKET BUTTON	3
6	B48-E4799-00	CAP	1
7	92990-06200	WASHER, PLAIN	3
8	91380-06016	BOLT	3
9	90480-10332	GROMMET	1
10	21C-E4613-00	GASKET, EXHAUST PIPE	1
11	95702-08500	NUT, FLANGE	3
12	95812-08016	BOLT, FLANGE	1
13	90201-08612	WASHER, PLATE	3
14	95812-08040	BOLT, FLANGE	1

ภาพ 09 ชุดท่อไอเสีย

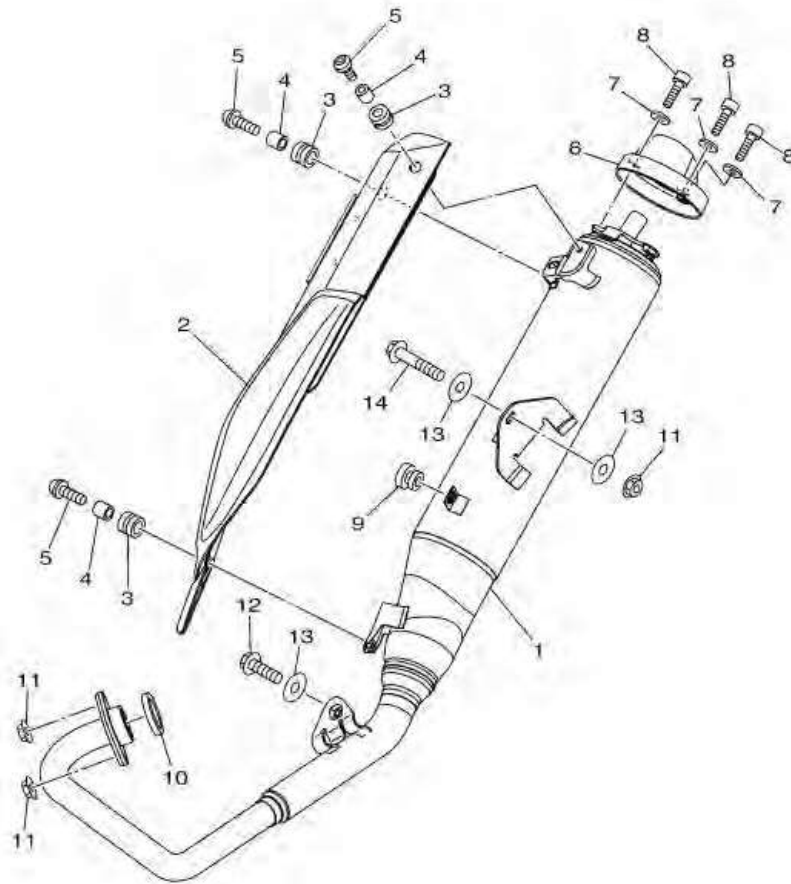

B481431-R090

หมายเลข	หมายเลขอะไหล่	รายละเอียด	หมายเหตุ
1	B48-E4703-00	ท่อไอเสีย	1
2	B48-E4708-00	ชุดแผงกันความร้อน	1
3	90480-12581	ยางรอง	3
4	90387-06023	ปลอกรอง	3
5	90111-06826	โบลท์หัวหกเหลี่ยม	3
6	B48-E4799-00	ฝาปิดปลายท่อไอเสีย	1
7	92990-06200	แหวนรอง	3
8	91380-06016	โบลท์	3
9	90480-10332	ยางรอง	1
10	21C-E4613-00	ปะเก็นคอท่อไอเสีย	1
11	95702-08500	นอตหน้าแปลน	3
12	95812-08016	โบลท์ หน้าแปลน	1
13	90201-08612	แหวนรอง	3
14	95812-08040	โบลท์ หน้าแปลน	1

ภาพ 10 CRANKCASE

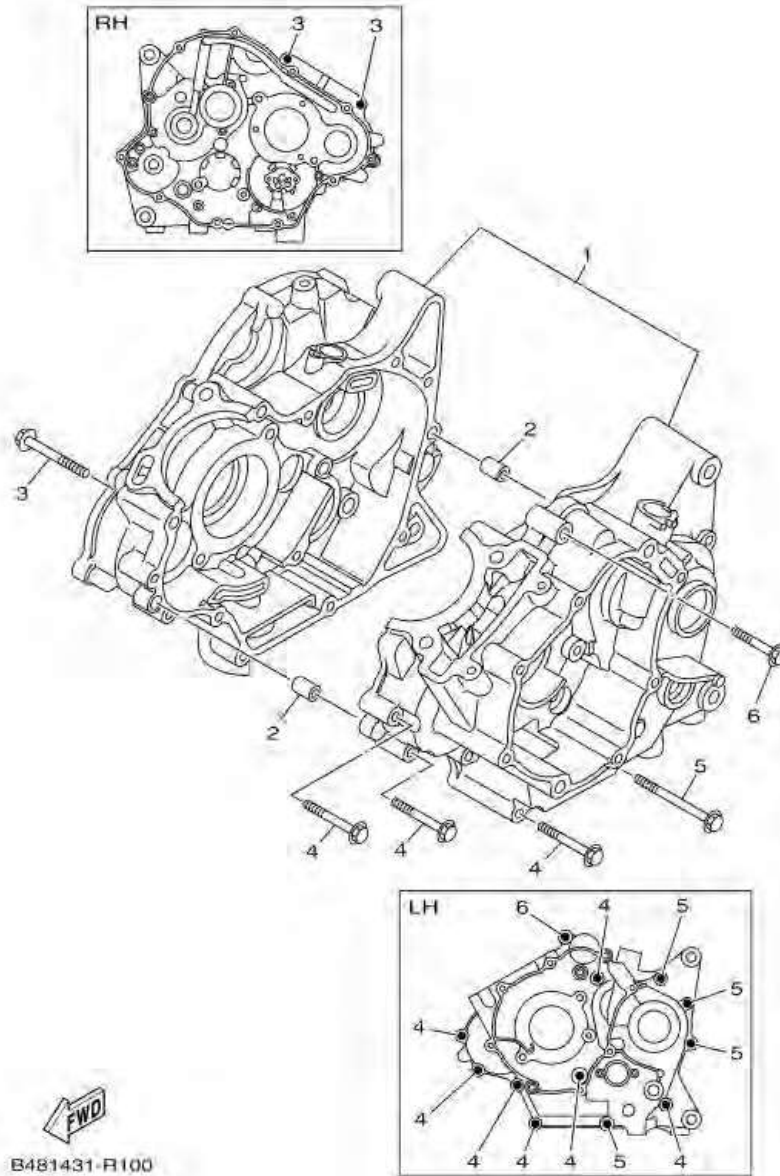

หมายเลข	หมายเลขอะไหล่	รายละเอียด	หมายเหตุ
1	2PV-E5150-00	CRANKCASE ASSY	1
2	91810-14809	PIN, DOWEL	2
3	95022-06055	BOLT, FLANGE	2
4	95022-06045	BOLT, FLANGE	7
5	95022-06070	BOLT, FLANGE	4
6	95022-06040	BOLT, FLANGE	1

ภาพ 10 ชุดห้องเครื่อง

หมายเลข	หมายเลขอะไหล่	รายละเอียด	หมายเหตุ
1	2PV-E5150-00	ชุดแครง	1
2	91810-14809	สลัก	2
3	95022-06055	โบลท์ หน้าแปลน	2
4	95022-06045	โบลท์ หน้าแปลน	7
5	95022-06070	โบลท์ หน้าแปลน	4
6	95022-06040	โบลท์ หน้าแปลน	1

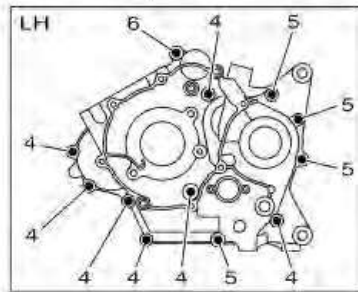
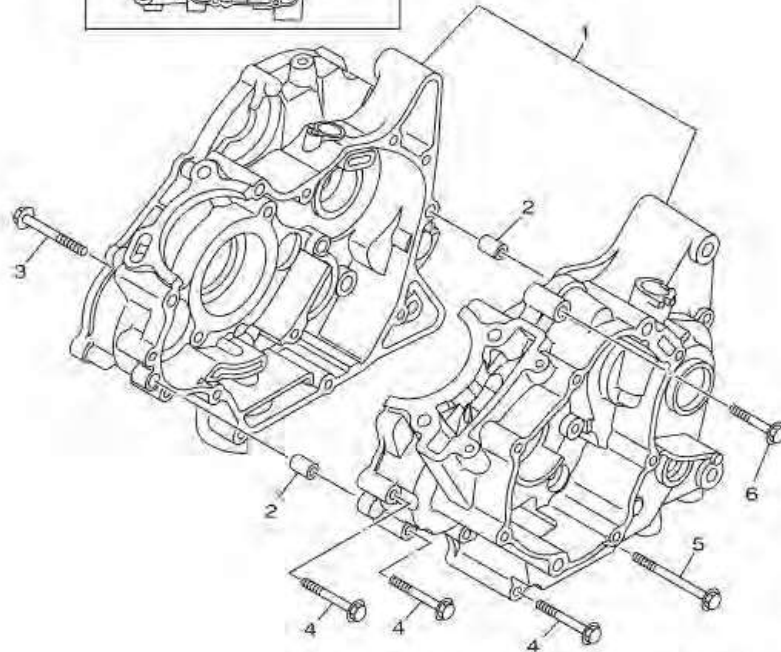
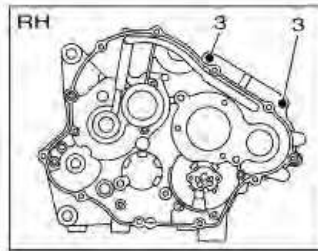

B481431-R100

ภาพ 11 CRANKCASE COVER 1

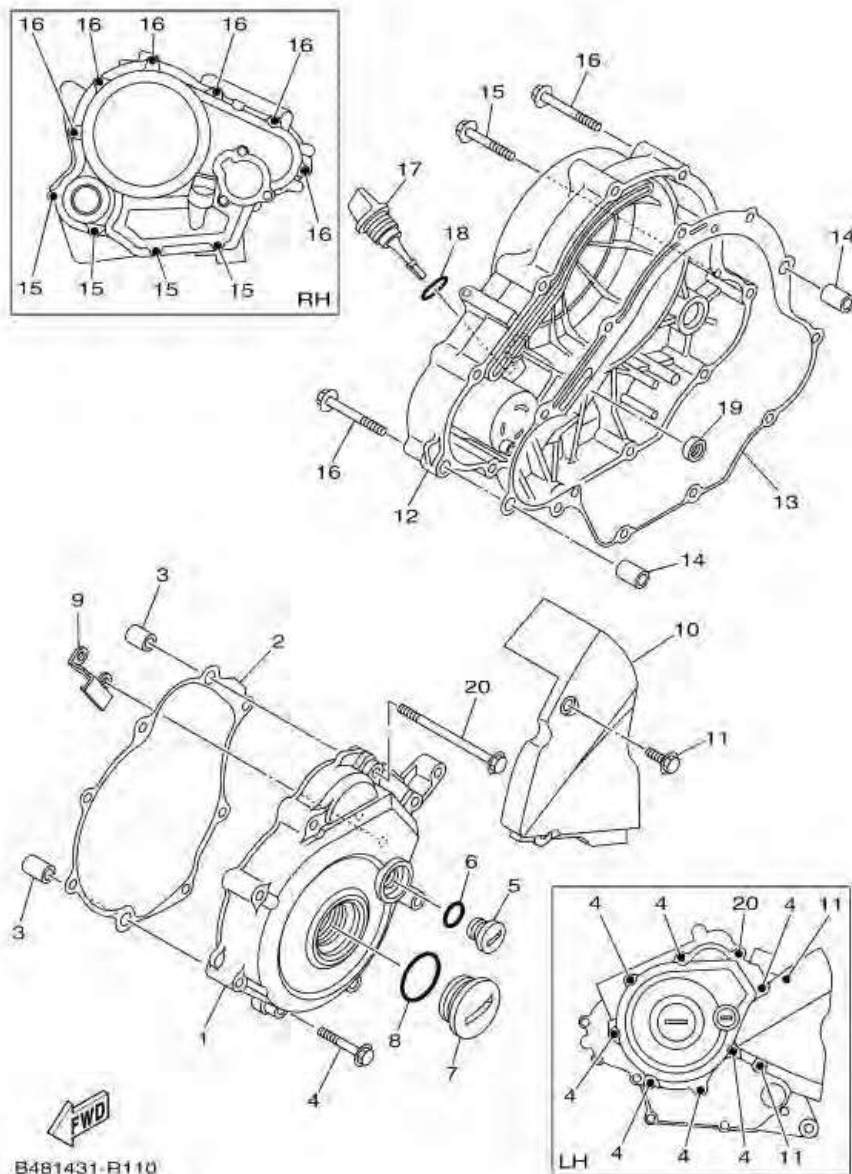

หมายเลข	หมายเลขอะไหล่	รายละเอียด	หมายเหตุ
1	B48-E5411-00	COVER, CRANKCASE 1	1
2	B48-E5451-00	GASKET, CRANKCASE COVER 1	1
3	91810-14809	PIN, DOWEL	2
4	95022-06040	BOLT, FLANGE	7
5	90340-14824	PLUG, STRAIGHT SCREW	1
6	93210-148F8	O-RING	1
7	90340-32823	PLUG, STRAIGHT SCREW	1
8	93210-328G3	O-RING	1
9	2PV-E5113-00	PLATE	1
10	2PK-E5418-00	COVER, CHAIN CASE	1
11	95022-06016	BOLT, FLANGE	2
12	2PK-E5421-00	COVER, CRANKCASE 2	1
13	B48-E5461-00	GASKET, CRANKCASE COVER 2	1
14	91810-14809	PIN, DOWEL	2
15	95022-06040	BOLT, FLANGE	4
16	95022-06050	BOLT, FLANGE	6
17	3C1-E5362-00	PLUG, OIL LEVEL	1
18	93210-198F9	O-RING	1
19	93101-10843	OIL SEAL	1
20	95022-06090	BOLT, FLANGE	1

ภาพ 11 ชุดฝาครอบเครื่องซ้าย - ขวา

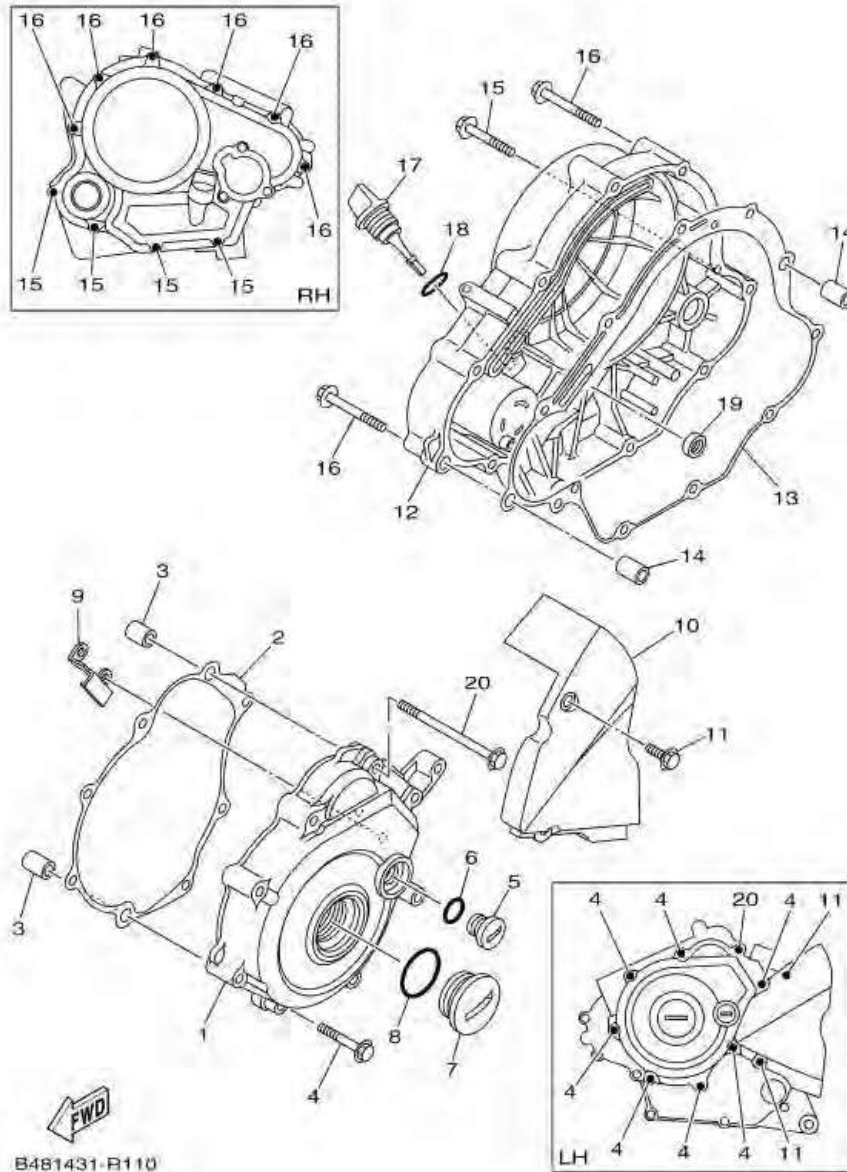

หมายเลข	หมายเลขอะไหล่	รายละเอียด	หมายเหตุ
1	B48-E5411-00	ฝาครอบเครื่อง	1
2	B48-E5451-00	ปะเก็นฝาครอบเครื่อง	1
3	91810-14809	สลัก	2
4	95022-06040	โบลท์ หน้าแปลน	7
5	90340-14824	ปลั๊ก	1
6	93210-148F8	โอริง	1
7	90340-32823	ปลั๊ก	1
8	93210-328G3	โอริง	1
9	2PV-E5113-00	แผ่นยึด	1
10	2PK-E5418-00	ฝาครอบโซ่	1
11	95022-06016	โบลท์ หน้าแปลน	2
12	2PK-E5421-00	ฝาครอบเครื่องข้างขวา	1
13	B48-E5461-00	ปะเก็นฝาครอบเครื่อง	1
14	91810-14809	สลัก	2
15	95022-06040	โบลท์ หน้าแปลน	4
16	95022-06050	โบลท์ หน้าแปลน	6
17	3C1-E5362-00	ปลั๊กวัดระดับน้ำมันเครื่อง	1
18	93210-198F9	โอริง	1
19	93101-10843	ซิลน้ำมัน	1
20	95022-06090	โบลท์ หน้าแปลน	1

ภาพ 12 STARTER CLUTCH

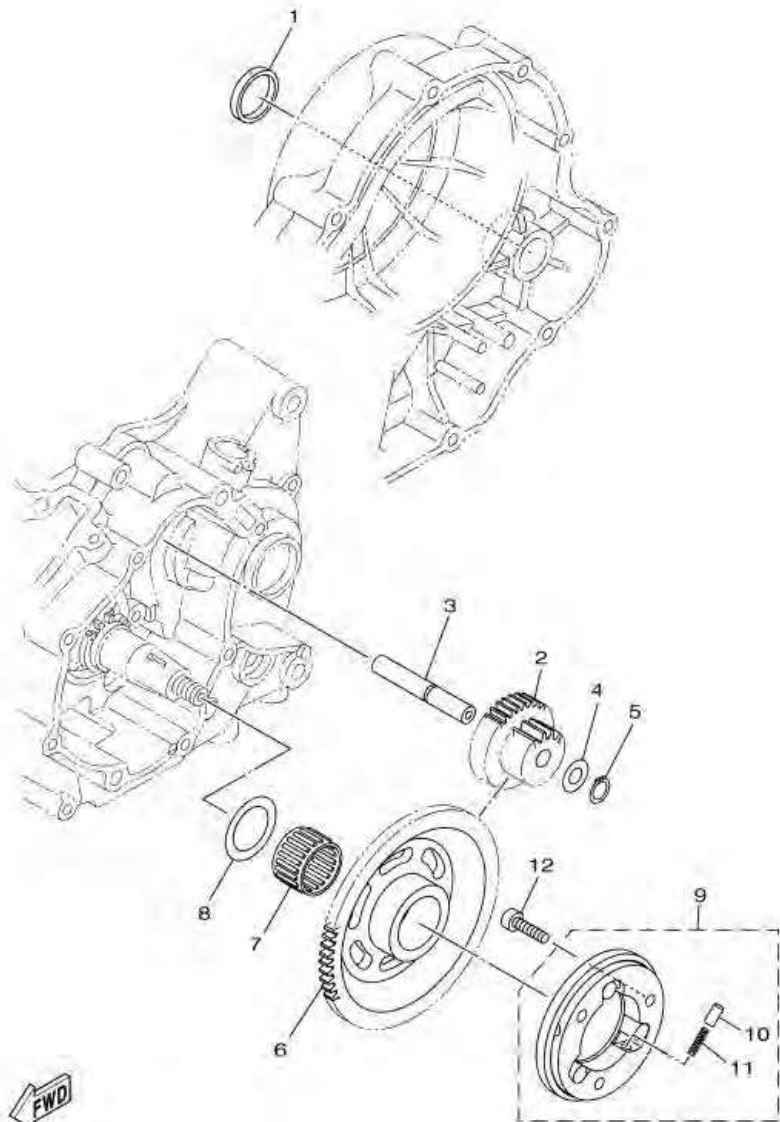

B481431-R120

หมายเลข	หมายเลขอะไหล่	รายละเอียด	หมายเหตุ
1	90338-30802	PLUG	1
2	B48-E5514-00	GEAR 2	1
3	38B-E5521-00	SHAFT 1	1
4	90201-105E8	WASHER, PLATE	1
5	99009-10400	CIRCLIP	1
6	2PV-E5524-00	WHEEL, STARTER	1
7	93310-325X3	BEARING	1
8	90201-25290	WASHER, PLATE	3
9	2TP-E5580-00	STARTER CLUTCH OUTER ASSY	3
10	90110-06873	BOLT, HEXAGON SOCKET HEAD	3

ภาพ 12 ชุดคลัทช์สตาร์ท

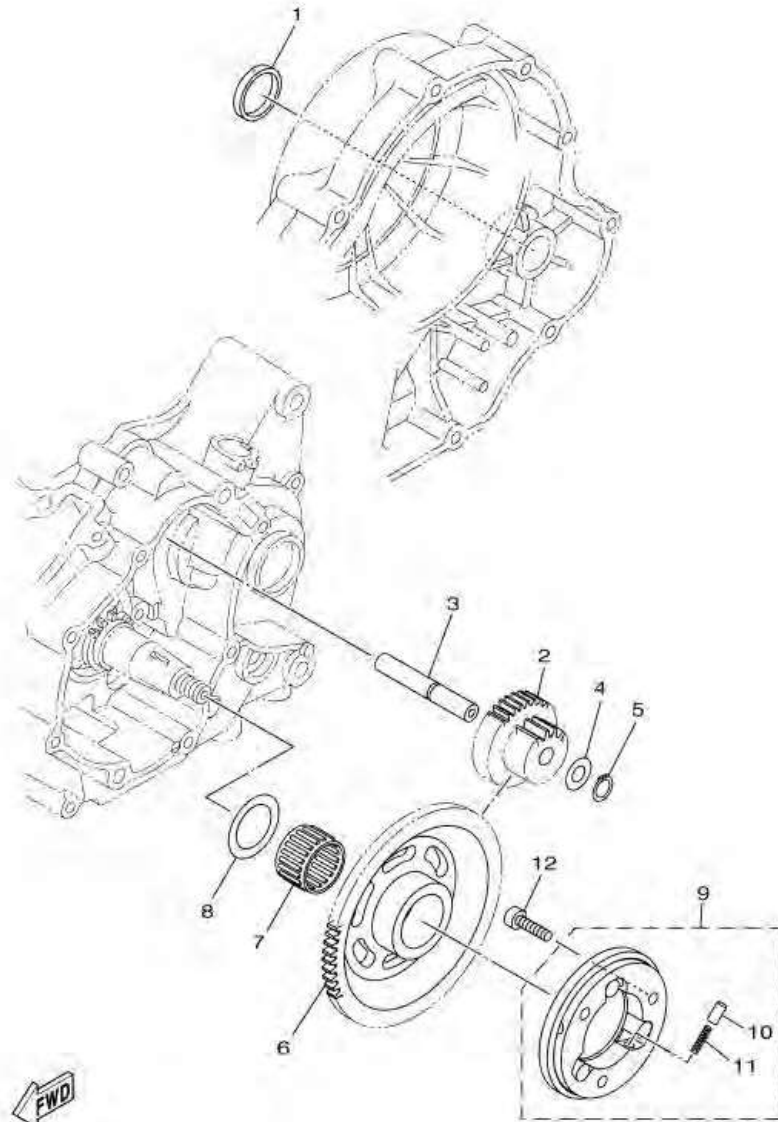

หมายเลข	หมายเลขอะไหล่	รายละเอียด	หมายเหตุ
1	90338-30802	ปลั๊ก	1
2	B48-E5514-00	เกียร์ 2	1
3	38B-E5521-00	เพลลาเฟืองสตาร์ท	1
4	90201-105E8	แหวนรอง	1
5	99009-10400	คลีบล็อค	1
6	2PV-E5524-00	มูเลย์สตาร์ทเตอร์	1
7	93310-325X3	ลูกปืน	1
8	90201-25290	แหวนรอง	3
9	2TP-E5580-00	ชุดคลัทช์สตาร์ทเตอร์	3
10	90110-06873	โบลท์ทกเหลี่ยม	3

ภาพ 13 CLUTCH

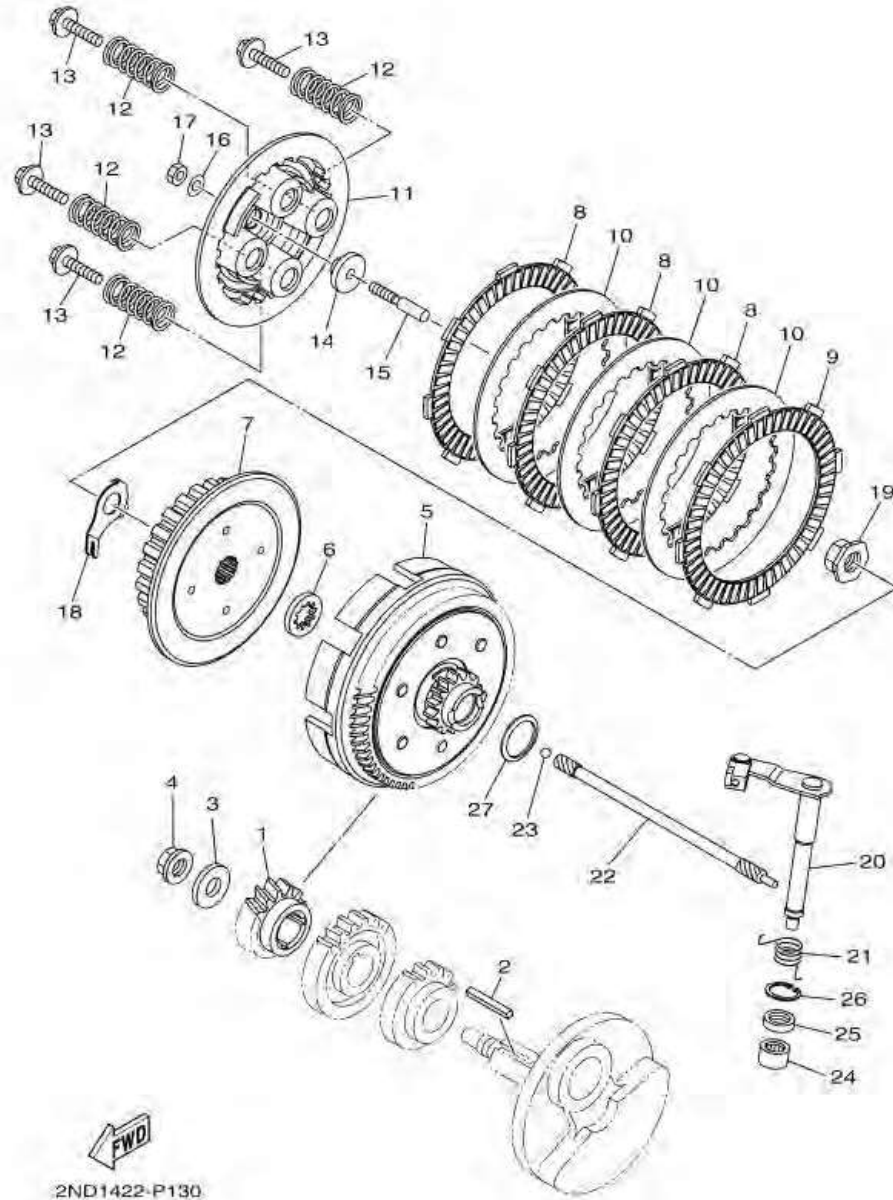

หมายเลข	หมายเลขอะไหล่	รายละเอียด	หมายเหตุ
1	3C1-E6111-00	GEAR, PRIMARY DRIVE	1
2	38B-E6193-00	KEY, FEATHER	1
3	90201-12019	WASHER, PLATE	1
4	90179-12808	NUT	1
5	2PK-E6150-00	PRIMARY DRIVEN GEAR COMP.	1
6	45P-E6154-00	PLATE, THRUST 1	1
7	45P-E6371-00	BOSS, CLUTCH	1
8	2PV-E6321-00	PLATE, FRICTION	3
9	2UP-E6321-00	PLATE, FRICTION	1
10	2PV-E6324-00	PLATE, CLUTCH 1	3
11	45P-E6351-00	PLATE, PRESSURE 1	1
12	2PV-E6333-00	SPRING, CLUTCH 1	4
13	45P-E6337-00	SCREW, SPRING	4
14	3C1-E6358-00	PLATE, PUSH	1
15	3C1-E6356-10	ROD, PUSH 1	1
16	3C1-E6144-00	WASHER	1
17	3C1-E6344-00	NUT, ADJUSTING	1
18	45P-E6135-00	WASHER, LOCK	1
19	90179-14001	NUT	1
20	2TP-E6380-00	PUSH LEVER ASSY	1
21	2PV-E6345-00	SPRING, RETURN	1
22	1PA-E6357-00	ROD, PUSH 2	1
23	93505-16844	BALL	1
24	93315-112Y8	BEARING	1
25	93102-12862	OIL SEAL	1
26	99009-20500	CIRCLIP	1
27	90208-20003	WASHER, CONICAL SPRING	1

ภาพ 13 ชุดคลัทช์

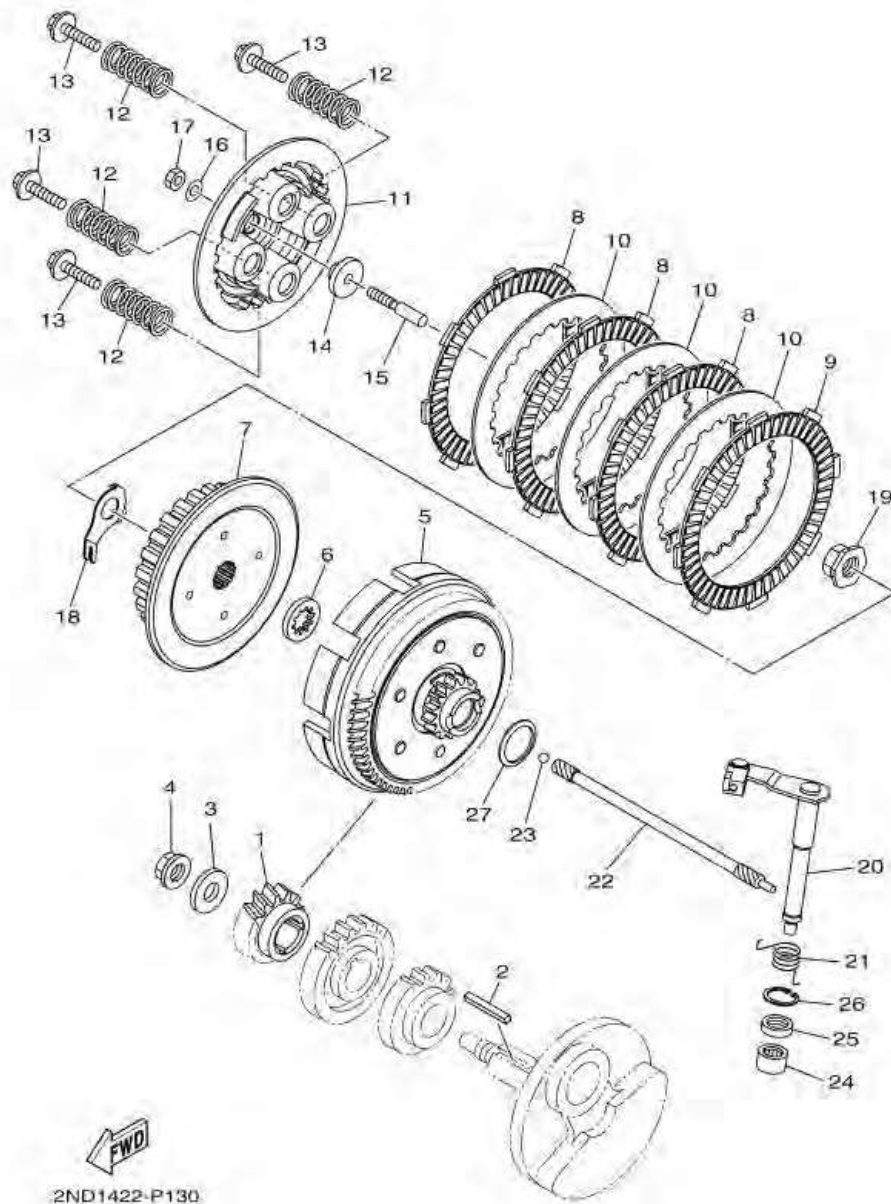

หมายเลข	หมายเลขอะไหล่	รายละเอียด	หมายเหตุ
1	3C1-E6111-00	เฟืองคลัทช์	1
2	38B-E6193-00	ลิ้ม	1
3	90201-12019	แหวนรอง	1
4	90179-12808	น็อต	1
5	2PK-E6150-00	เสื้อคลัทช์	1
6	45P-E6154-00	แผ่นรอง	1
7	45P-E6371-00	จานคลัทช์ตัวใน	1
8	2PV-E6321-00	แผ่นคลัทช์	3
9	2UP-E6321-00	แผ่นคลัทช์	1
10	2PV-E6324-00	แผ่นเหล็กคลัทช์	3
11	45P-E6351-00	จานคลัทช์	1
12	2PV-E6333-00	สปริง คลัทช์	4
13	45P-E6337-00	สกรู สปริงคลัทช์	4
14	3C1-E6358-00	แผ่นรองแกนกระทุ้งคลัทช์	1
15	3C1-E6356-10	แกนกระทุ้งคลัทช์ 1	1
16	3C1-E6144-00	แหวนรอง	1
17	3C1-E6344-00	น็อต ปรับแต่ง	1
18	45P-E6135-00	แหวนล็อก	1
19	90179-14001	น็อต	1
20	2TP-E6380-00	ชุดขาคลัทช์	1
21	2PV-E6345-00	สปริง	1
22	1PA-E6357-00	แกนกระทุ้งคลัทช์ 2	1
23	93505-16844	ลูกปืน	1
24	93315-112Y8	ลูกปืน	1
25	93102-12862	ซีลน้ำมัน	1
26	99009-20500	คลีบล็อก	1
27	90208-20003	แหวนรอง	1

ภาพ 14 TRANSMISSION

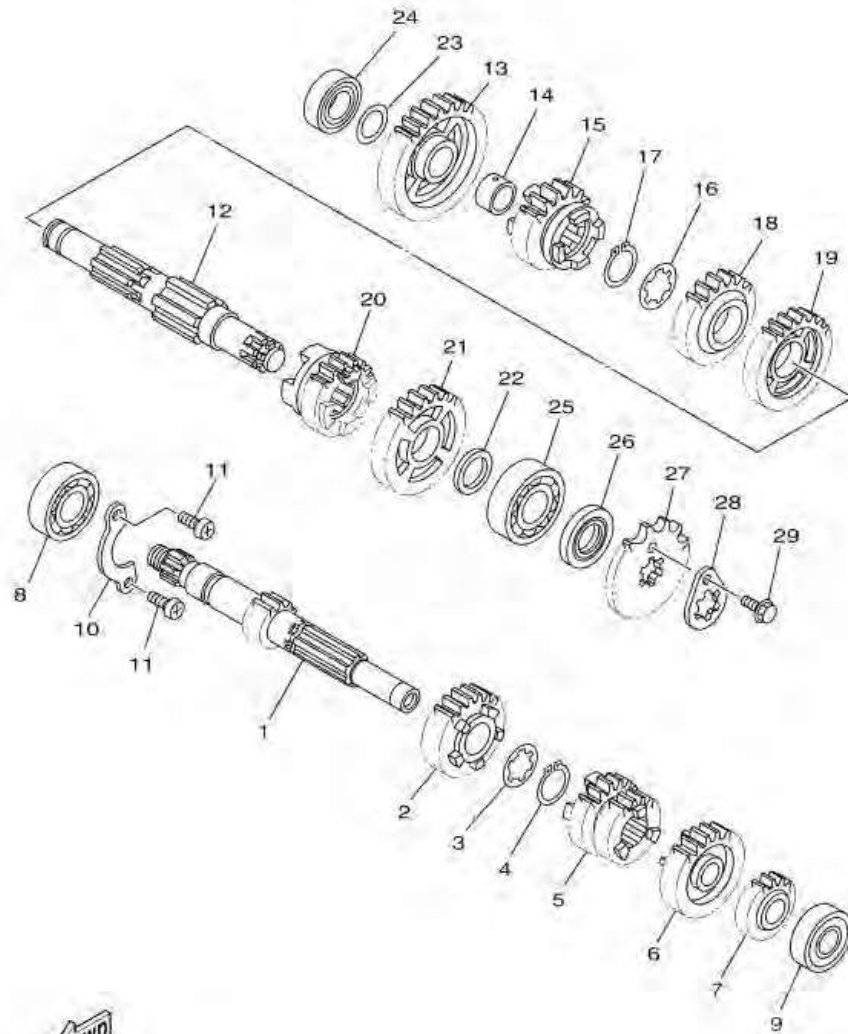

2PK1460-N140

หมายเลข	หมายเลขอะไหล่	รายละเอียด	หมายเหตุ
1	5D7-E7411-10	AXLE, MAIN	1
2	3C1-E7151-00	GEAR, 5TH PINION (23T)	1
3	90209-17285	WASHER	1
4	93410-20038	CIRCLIP	1
5	5D7-E7131-00	GEAR, 3RD PINION (22T/21T)	1
6	5D7-E7161-00	GEAR, 6TH PINION (25T)	1
7	3C1-E7121-00	GEAR, 2ND PINION (16T)	1
8	93306-054YM	BEARING	1
9	93306-252YN	BEARING	1
10	3C1-E7471-00	PLATE, COVER	1
11	98512-06012	SCREW, PAN HEAD	2
12	2PV-E7402-20	DRIVE AXLE ASSY	1
13	3C1-E7211-00	GEAR, 1ST WHEEL (34T)	1
14	90387-17804	COLLAR	1
15	3C1-E7251-00	GEAR, 5TH WHEEL (22T)	1
16	90209-18208	WASHER	1
17	93410-22039	CIRCLIP	1
18	3C1-E7241-00	GEAR, 4TH WHEEL (24T)	1
19	3C1-E7231-00	GEAR, 3RD WHEEL (30T)	1
20	5D7-E7261-00	GEAR, 6TH WHEEL (21T)	1
21	3C1-E7221-00	GEAR, 2ND WHEEL (30T)	1
22	90201-20814	WASHER, PLATE	1
23	90201-173F4	WASHER, PLATE	1
24	93306-003YV	BEARING	1
25	93306-204Y7	BEARING	1
26	93102-20892	OIL SEAL	1
27	93822-15811	SPROCKET, DRIVE (15T)	1

ภาพ 14 TRANSMISSION

หมายเลข	หมายเลขอะไหล่	รายละเอียด		หมายเหตุ
28	1S7-E7456-00	HOLDER, SPROCKET	1	
29	95022-06010	BOLT, FLANGE	1	

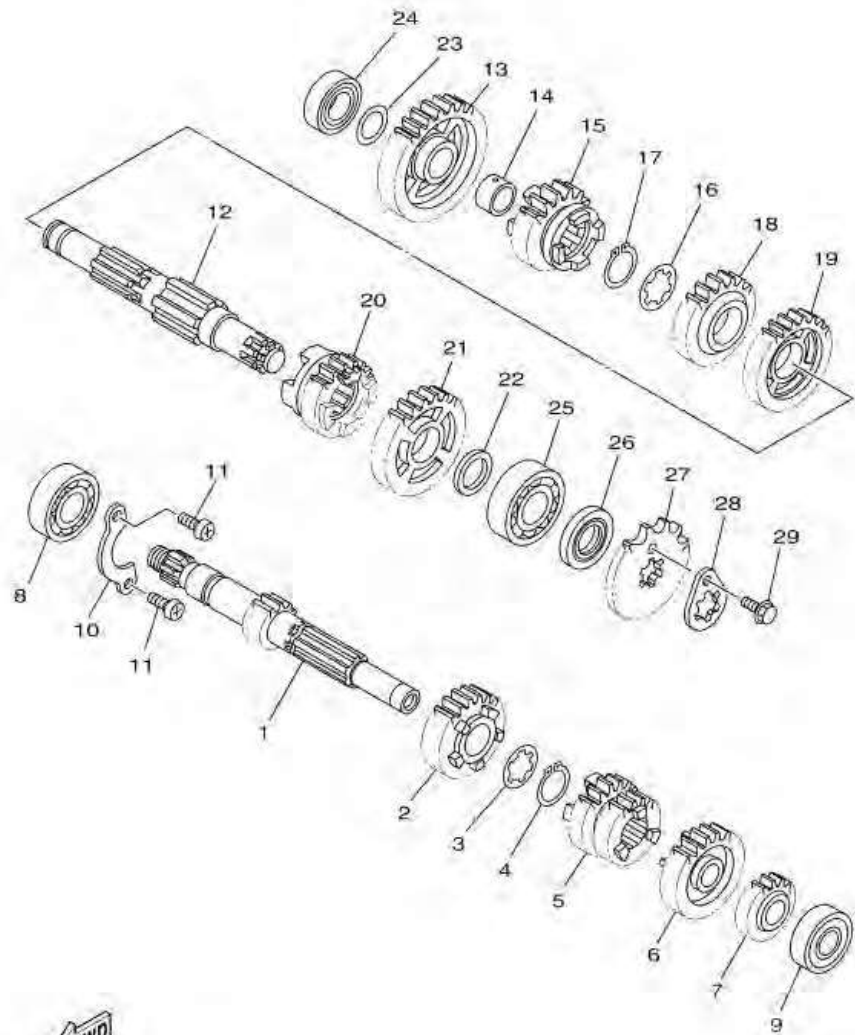

2PK1460-N140

ภาพ 14 ชุดระบบส่งกำลัง

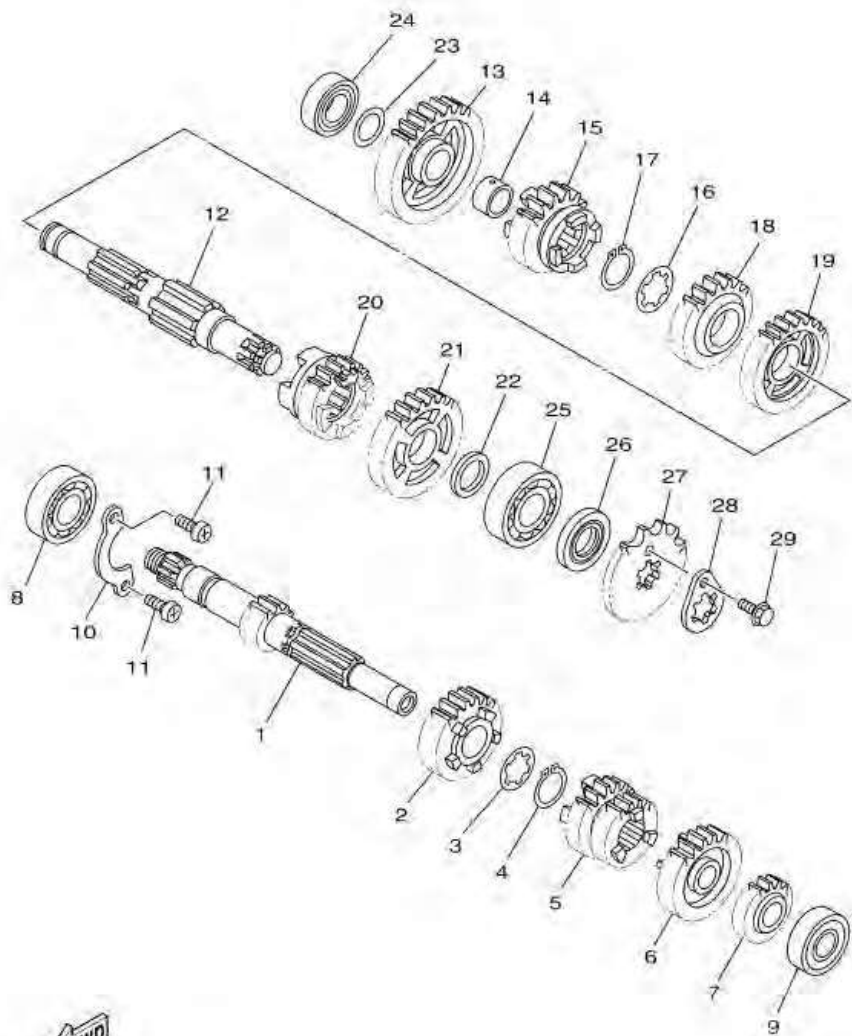

2PK1460-N140

หมายเลข	หมายเลขอะไหล่	รายละเอียด	หมายเหตุ
1	5D7-E7411-10	แกนราวเกียร์	1
2	3C1-E7151-00	เฟืองขับเกียร์ 5 (23 ฟัน)	1
3	90209-17285	แหวนรอง	1
4	93410-20038	คลีป	1
5	5D7-E7131-00	เฟืองขับเกียร์ 3 (22/21 ฟัน)	1
6	5D7-E7161-00	เฟืองขับเกียร์ 6 (25 ฟัน)	1
7	3C1-E7121-00	เฟืองขับเกียร์ 2 (16 ฟัน)	1
8	93306-054YM	ลูกปืนชุดแกนราวลิ้น	1
9	93306-252YN	ลูกปืน	1
10	3C1-E7471-00	แผ่นล็อก	1
11	98512-06012	สกรู	2
12	2PV-E7402-20	ชุดแกนราวสเตอร์	1
13	3C1-E7211-00	เฟืองตามเกียร์ 1 (34 ฟัน)	1
14	90387-17804	ปลอกรอง	1
15	3C1-E7251-00	เฟืองตามเกียร์ 5 (22 ฟัน)	1
16	90209-18208	แหวนรอง	1
17	93410-22039	คลีป	1
18	3C1-E7241-00	เฟืองตามเกียร์ 4 (24 ฟัน)	1
19	3C1-E7231-00	เฟืองตามเกียร์ 3 (30 ฟัน)	1
20	5D7-E7261-00	เฟืองตามเกียร์ 6 (21 ฟัน)	1
21	3C1-E7221-00	เฟืองตามเกียร์ 2 (30 ฟัน)	1
22	90201-20814	แหวนรอง	1
23	90201-173F4	แหวนรอง	1
24	93306-003YV	ลูกปืน	1
25	93306-204Y7	ลูกปืน	1
26	93102-20892	ซิลน้ำมัน	1
27	93822-15811	สเตอร์หน้า (15 ฟัน)	1

ภาพ 14 ชุดระบบส่งกำลัง

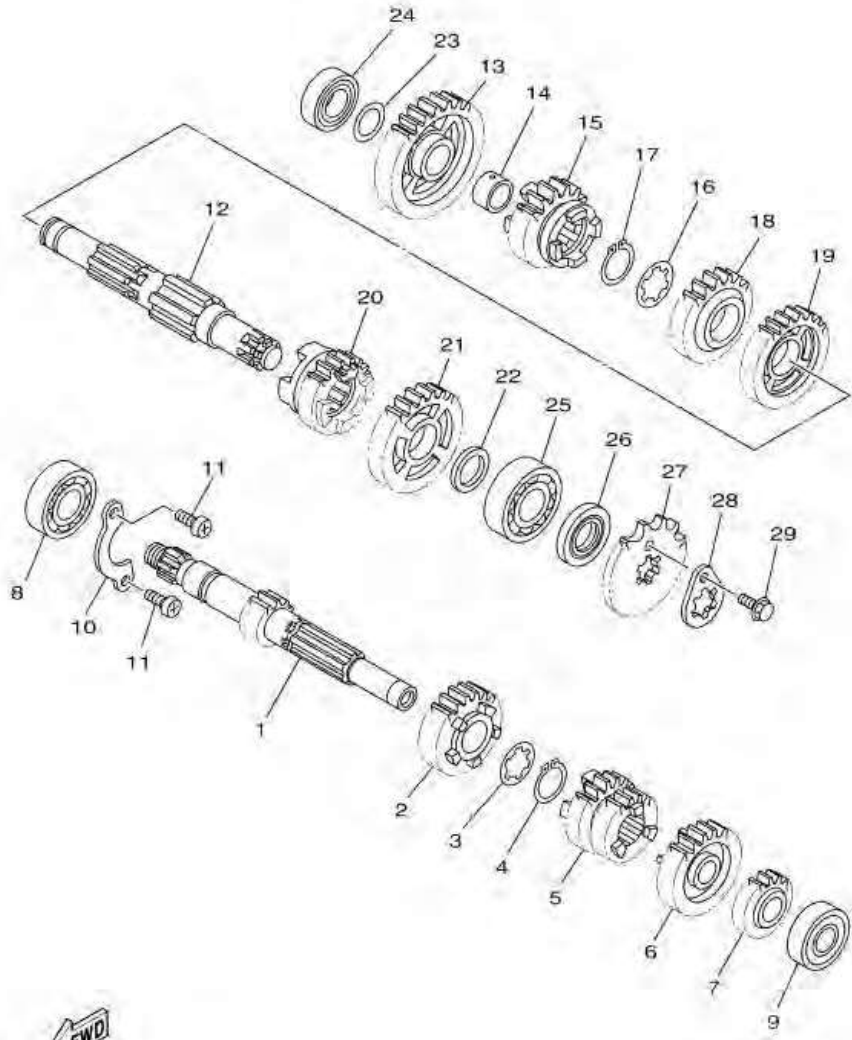

2PK1460-N140

หมายเลข	หมายเลขอะไหล่	รายละเอียด	หมายเหตุ
	28 1S7-E7456-00	แหวนล็อค สเตอร์หน้า	1
	29 95022-06010	โบลท์ หน้าแปลน	1

ภาพ 15 SHIFT CAM & FORK

หมายเลข	หมายเลขอะไหล่	รายละเอียด	หมายเหตุ
1	B48-E8540-00	SHIFT CAM ASSY	1
2	5TP-E8542-00	POINT, NEUTRAL	1
3	90501-06022	SPRING, COMPRESSION	1
4	2ND-E8511-00	FORK, SHIFT 1	1
5	2ND-E8512-00	FORK, SHIFT 2	1
6	2ND-E8513-00	FORK, SHIFT 3	1
7	1PA-E8531-00	BAR, SHIFT FORK GUIDE 1	1
8	90501-06800	SPRING, COMPRESSION	2

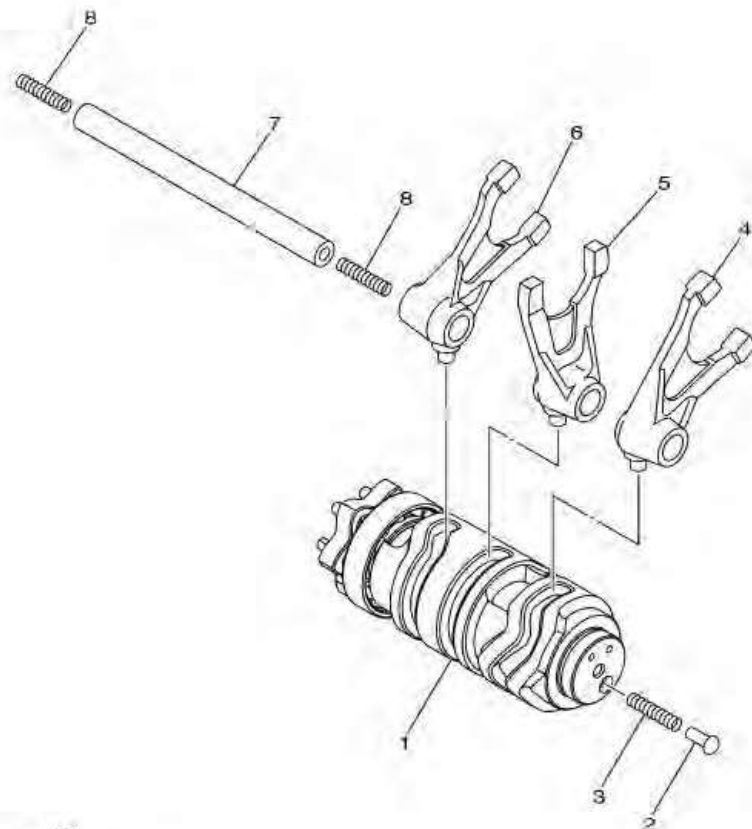

B481431-R150

ภาพ 15 ชุดกระปุกเกียร์

หมายเลข	หมายเลขอะไหล่	รายละเอียด	หมายเหตุ
1	B48-E8540-00	ชุดกระปุกเกียร์	1
2	5TP-E8542-00	ปุ่มสวิทช์ไฟนอกเกียร์	1
3	90501-06022	สปริง	1
4	2ND-E8511-00	ก้ามปูเกียร์ 1	1
5	2ND-E8512-00	ก้ามปูเกียร์ 2	1
6	2ND-E8513-00	ก้ามปูเกียร์ 3	1
7	1PA-E8531-00	แกนก้ามปูเกียร์	1
8	90501-06800	สปริง	2

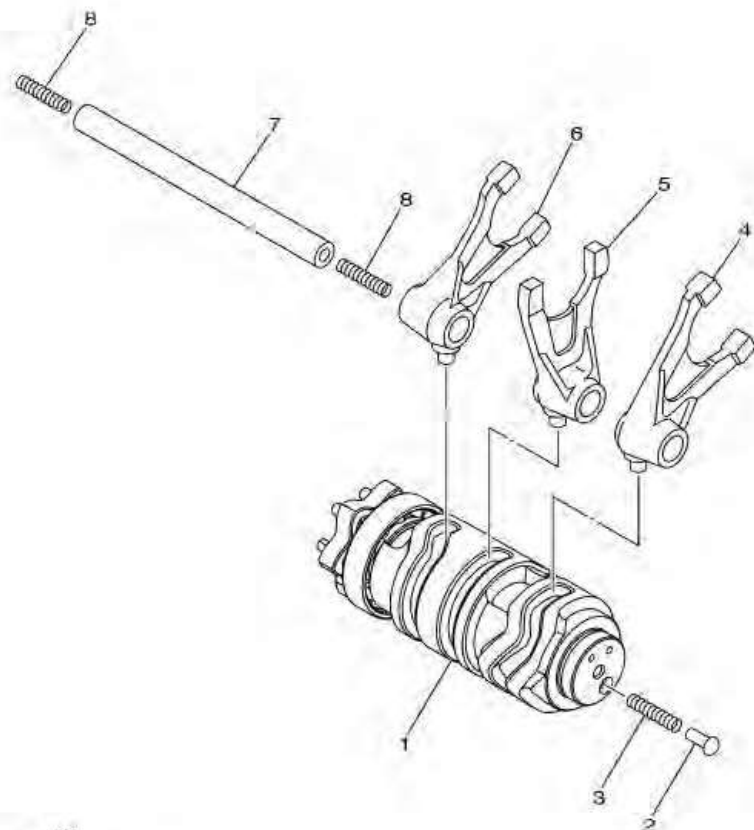

FWD
 B481431-R150

ภาพ 16 SHIFT SHAFT

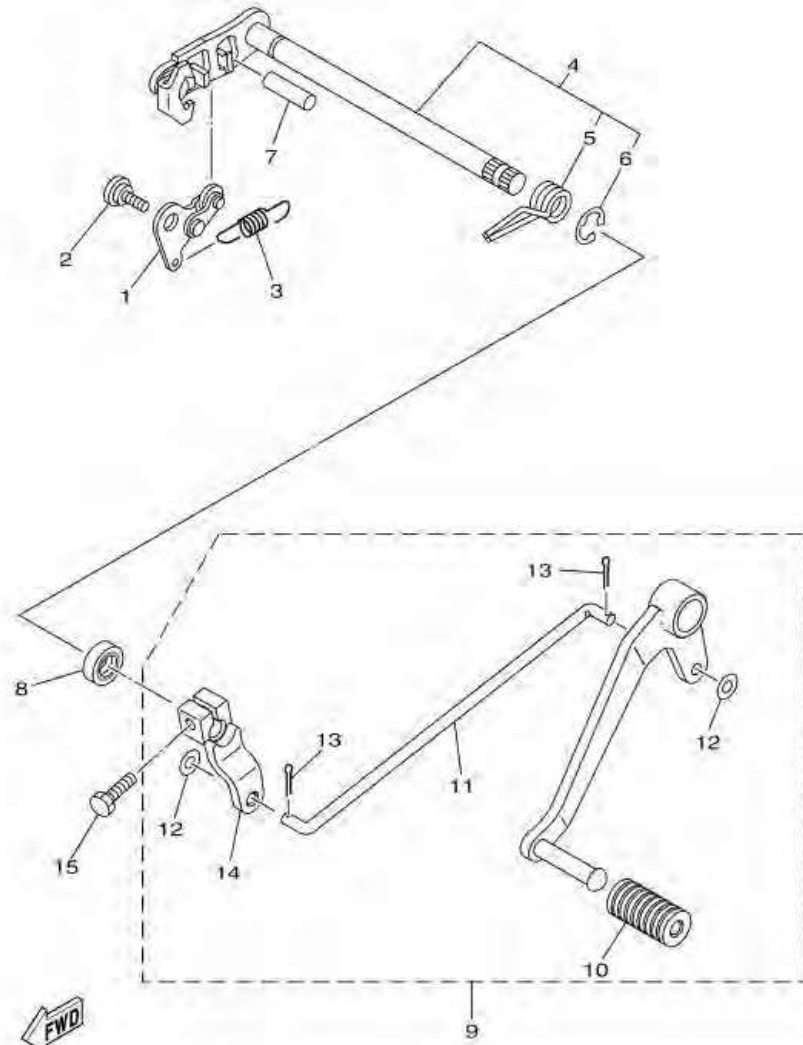

B481431-R160

หมายเลข	หมายเลขอะไหล่	รายละเอียด	หมายเหตุ
1	21C-E8140-00	STOPPER LEVER ASSY	1
2	90109-06279	BOLT	1
3	3C1-E8337-00	SPRING	1
4	38B-E8101-00	SHIFT SHAFT ASSY	1
5	90508-32837	. SPRING, TORSION	1
6	99001-10600	. CIRCLIP	1
7	93608-30839	PIN, DOWEL	1
8	93102-12891	OIL SEAL	1
9	B48-E8110-00	SHIFT PEDAL ASSY	1
10	1EG-E8113-10	. COVER, SHIFT PEDAL	1
11	B48-E8115-00	. ROD, SHIFT	1
12	92902-06200	. WASHER	2
13	91401-20012	. PIN, COTTER	2
14	B48-E8112-00	. ARM, SHIFT	1
15	97012-06020	BOLT	1

ภาพ 16 ชุดคันเกียร์

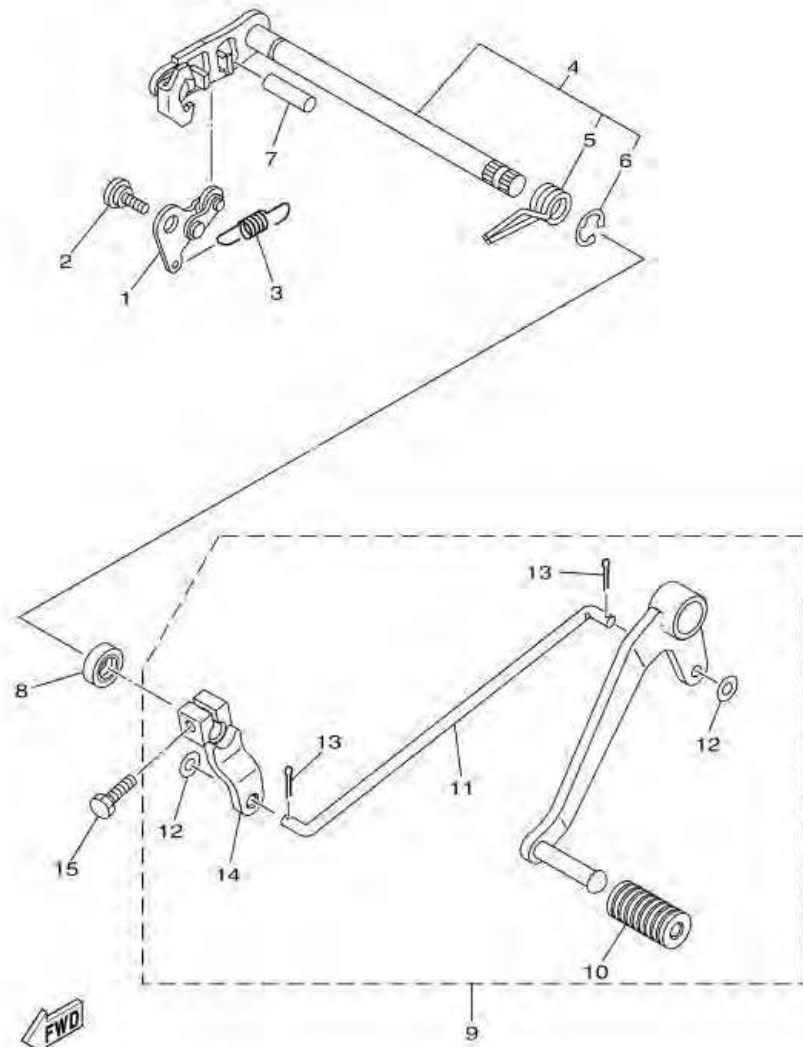

B481431-R160

หมายเลข	หมายเลขอะไหล่	รายละเอียด	หมายเหตุ
1	21C-E8140-00	ชาล็อคเกียร์	1
2	90109-06279	โบลท์	1
3	3C1-E8337-00	สปริง	1
4	38B-E8101-00	ชุดแกนเกียร์	1
5	90508-32837	. สปริง	1
6	99001-10600	. คลิป	1
7	93608-30839	สลัก	1
8	93102-12891	ซีลน้ำมัน	1
9	B48-E8110-00	ชุดคันเกียร์	1
10	1EG-E8113-10	. ยางหุ้มคันเกียร์	1
11	B48-E8115-00	. ขาโยงคันเกียร์	1
12	92902-06200	. แหวนรอง	2
13	91401-20012	. สลักชนิดผ่า	2
14	B48-E8112-00	. ข้อต่อแกนเกียร์	1
15	97012-06020	โบลท์	1

ภาพ 17 FRAME

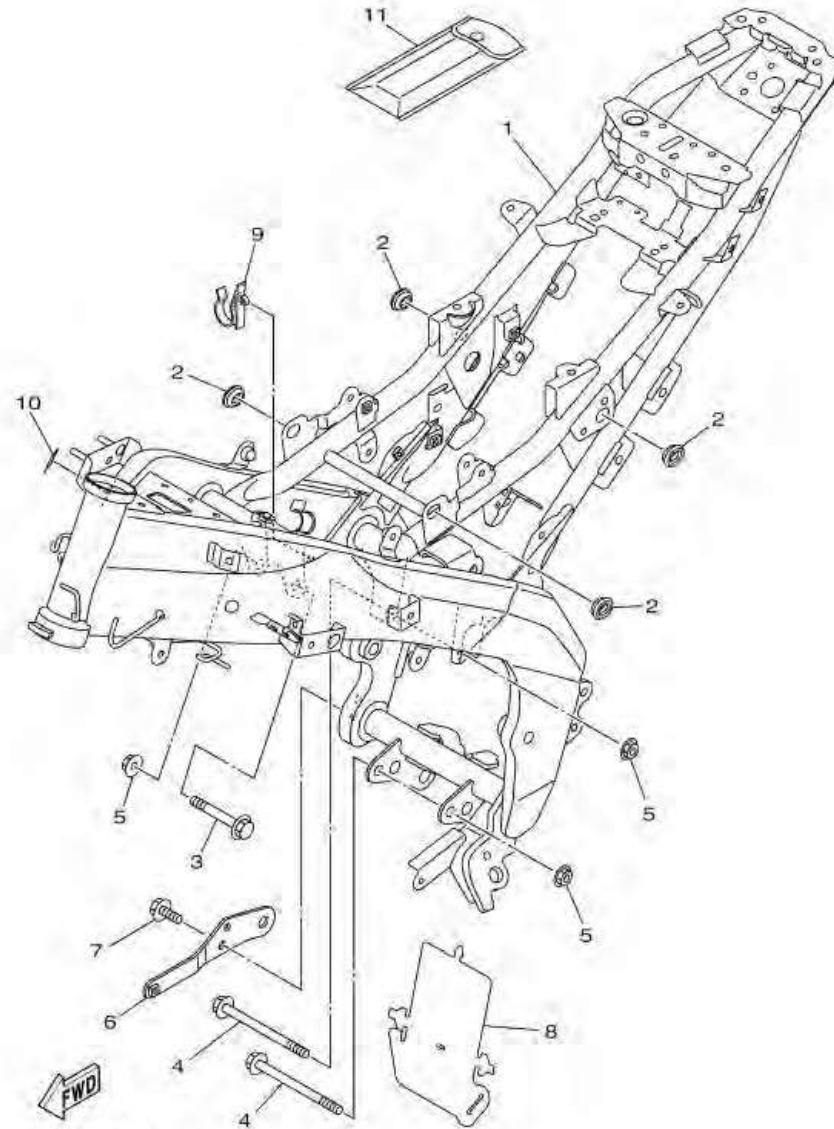

B481431-R170

หมายเลข	หมายเลขอะไหล่	รายละเอียด	หมายเหตุ
1	B48-F1110-00	FRAME COMP.	1
2	90480-01558	GROMMET	4
3	90105-10855	BOLT, FLANGE	1
4	90105-10886	BOLT, FLANGE	2
5	90179-10805	NUT	3
6	B48-F8284-00	BRACKET, UNDER	1
7	95817-08016	BOLT, FLANGE	2
8	20P-F2327-00	GUARD, MUD 1	1
9	B48-F1338-00	CLAMP	1
10	50P-F118E-01	EMBLEM 1	1
11	B48-F8100-00	TOOL KIT	1

ภาพ 17 ตัวถัง

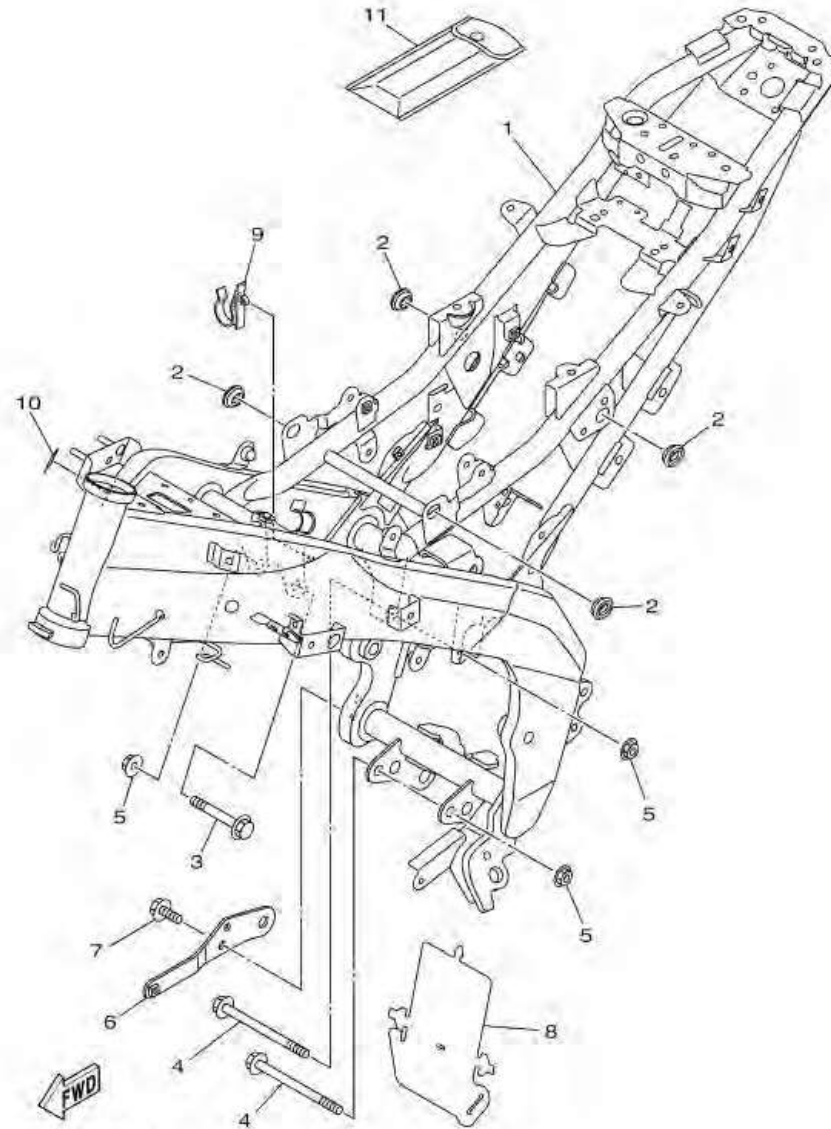

B481431-R170

หมายเลข	หมายเลขอะไหล่	รายละเอียด	หมายเหตุ
1	B48-F1110-00	ตัวถัง	1
2	90480-01558	ยางรอง	4
3	90105-10855	โบลท์ หน้าแปลน	1
4	90105-10886	โบลท์ หน้าแปลน	2
5	90179-10805	น็อต	3
6	B48-F8284-00	ขายึดคอนโซล	1
7	95817-08016	โบลท์ หน้าแปลน	2
8	20P-F2327-00	ยางกันโคลน	1
9	B48-F1338-00	ตัวยึด	1
10	50P-F118E-01	สติกเกอร์ มอก.2350-2551	1
11	B48-F8100-00	เครื่องมือติดรถ	1

ภาพ 18 FENDER

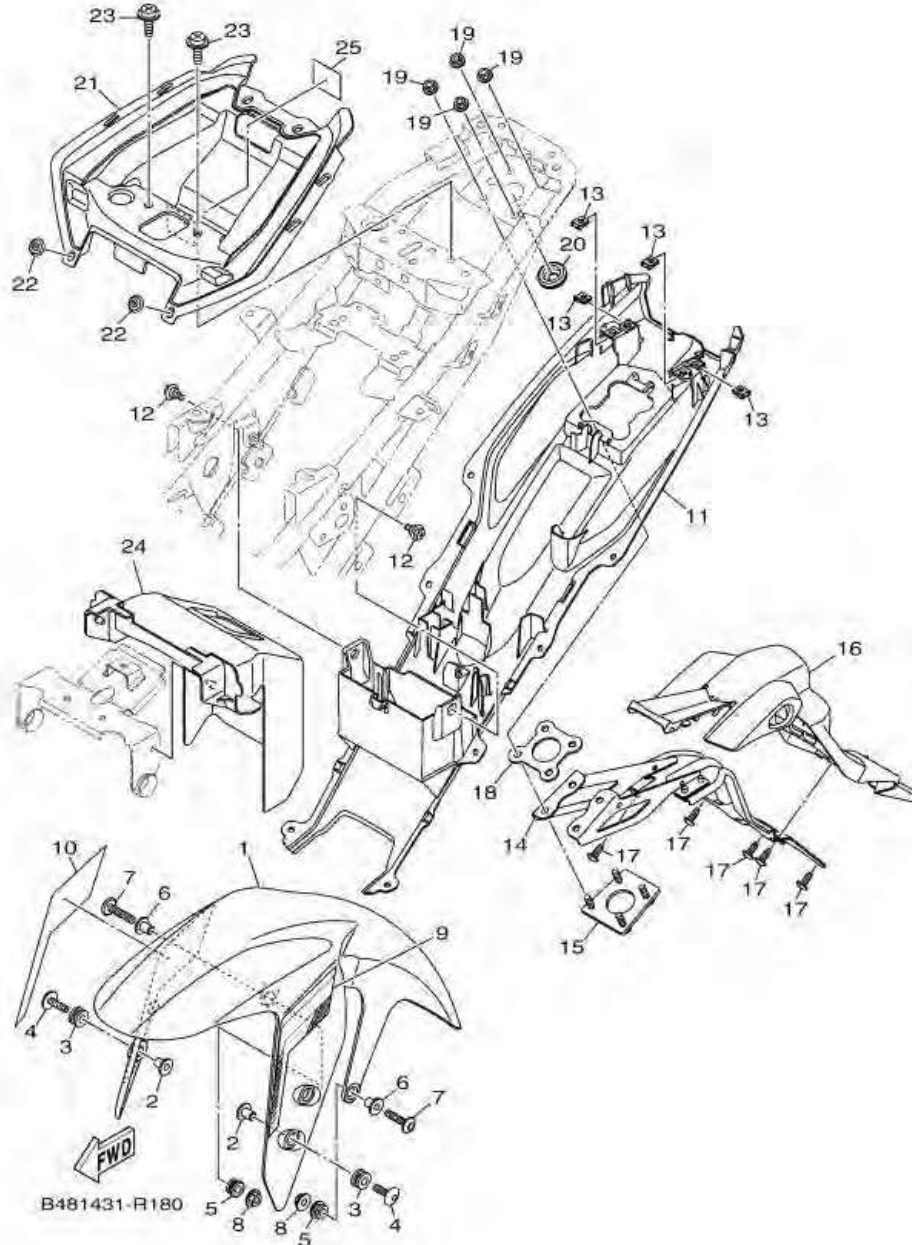

หมายเลข	หมายเลขอะไหล่	รายละเอียด	หมายเหตุ
1	B48-F1511-00-P0	FENDER, FRONT (0660, SM1)	1 UR สำหรับรถสีเทา/เขียว
2	90387-06205	COLLAR	4
3	90480-12805	GROMMET	4
4	90111-06137	BOLT,HEX. SOCKET BUTTON	4
5	90480-12072	GROMMET	2
6	90387-065J6	COLLAR	2
7	90111-06030	BOLT,HEX. SOCKET BUTTON	2
8	95702-06500	NUT, FLANGE	2
9	B48-F1569-00	GRAPHIC 1	1 UR สำหรับรถสีเทา/เขียว
10	B48-F1579-00	GRAPHIC 2	1 UR สำหรับรถสีเทา/เขียว
11	B48-F1611-00	FENDER, REAR	1
12	90109-06212	BOLT	2
13	90183-05807	NUT, SPRING	4
14	B48-F1640-00	REAR STAY COMP.	1
15	B48-F1689-00	BRACKET, REAR STAY 2	1
16	B48-F1629-00	GUARD, MUD	1
17	97707-50014	SCREW, TRUSS HEAD TAPPING	3
18	B48-F1612-00	BRACKET, REAR FENDER	1
19	95602-06200	NUT, SELF-LOCKING	4
20	90480-25482	GROMMET	1
21	B48-F160E-00	BOX	1
22	90269-06815	RIVET	2
23	90159-06860	SCREW, WITH WASHER	2
24	B48-F1691-00	FLAP	1
25	1YC-F178B-00	OIL, LABEL	1

ภาพ 18 ชุดบังโคลน

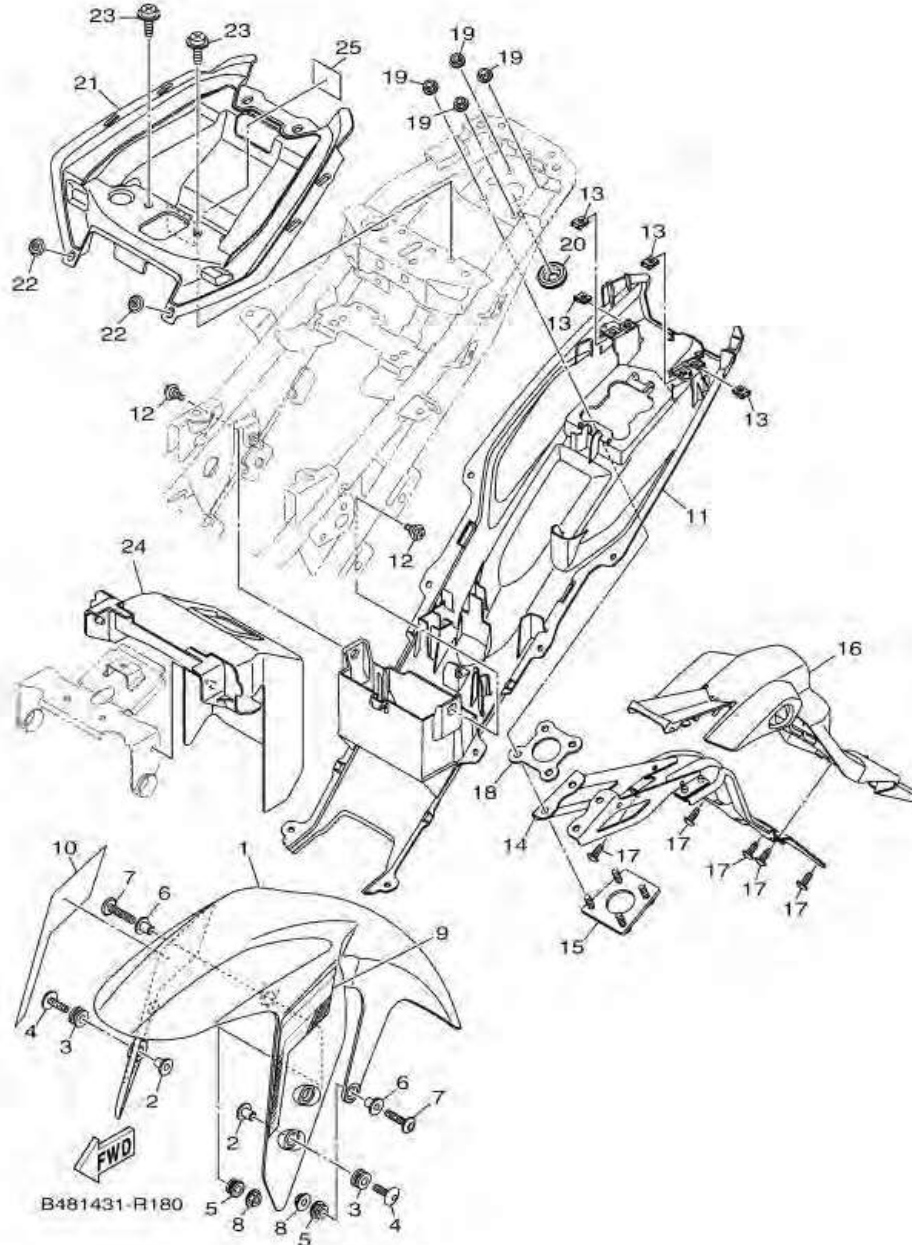

หมายเลข	หมายเลขอะไหล่	รายละเอียด	หมายเหตุ
1	B48-F1511-00-P0	บังโคลนหน้าสีเทา	1 UR สำหรับรถสีเทา/เขียว
2	90387-06205	ปลอกกรอง	4
3	90480-12805	ยางรอง	4
4	90111-06137	โบลท์หัวหกเหลี่ยม	4
5	90480-12072	ยางรอง	2
6	90387-065J6	ปลอกกรอง	2
7	90111-06030	โบลท์หัวหกเหลี่ยม	2
8	95702-06500	นอต หน้าแปลน	2
9	B48-F1569-00	สติกเกอร์บังโคลนหน้าส่วนซ้าย	1 UR สำหรับรถสีเทา/เขียว
10	B48-F1579-00	สติกเกอร์บังโคลนหน้าส่วนขวา	1 UR สำหรับรถสีเทา/เขียว
11	B48-F1611-00	บังโคลนหลังสีดำ	1
12	90109-06212	โบลท์	2
13	90183-05807	นอตสปริง	4
14	B48-F1640-00	ชุดเหล็กยึดหลัง	1
15	B48-F1689-00	แผ่นรองขายึด	1
16	B48-F1629-00	บังโคลนกันโคลน	1
17	97707-50014	สกรูเกลียวปล้อ	3
18	B48-F1612-00	เหล็กยึดบังโคลนหลัง	1
19	95602-06200	นอต	4
20	90480-25482	ยางรอง	1
21	B48-F160E-00	กล่อง	1
22	90269-06815	หมุด	2
23	90159-06860	สกรู พร้อมแหวนรอง	2
24	B48-F1691-00	ยางกันโคลน	1
25	1YC-F178B-00	สติกเกอร์แนะนำน้ำมันเครื่อง	1

ภาพ 19 SIDE COVER

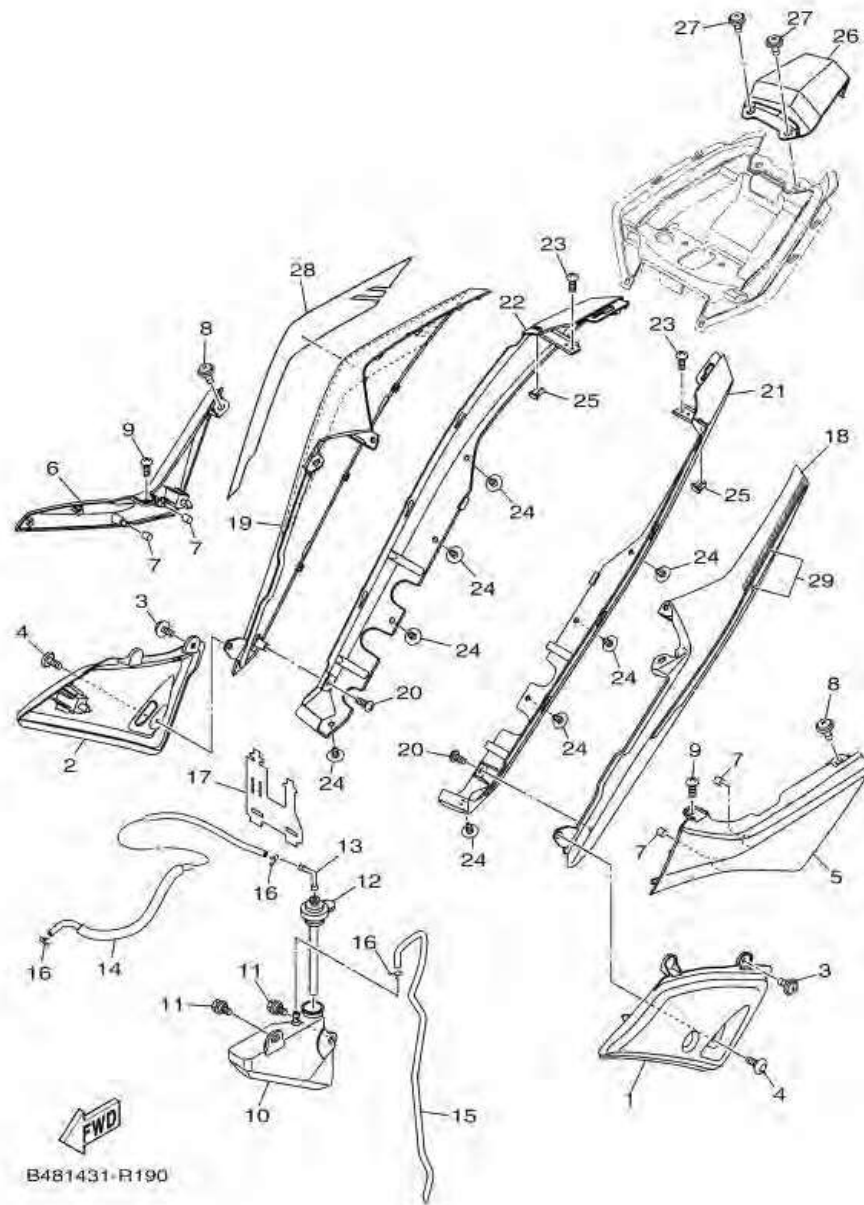

หมายเลข	หมายเลขอะไหล่	รายละเอียด	หมายเหตุ
1	B48-F2856-00	COVER 3	1
2	B48-F2857-00	COVER 4	1
3	90159-06860	SCREW, WITH WASHER	2
4	90111-06856	BOLT,HEX. SOCKET BUTTON	2
5	B48-F1711-00-P0	COVER, SIDE 1 (0660, SM1)	1 UR สำหรับรถสีเทา/เขียว
6	B48-F1721-00-P0	COVER, SIDE 2 (0660, SM1)	1 UR สำหรับรถสีเทา/เขียว
7	4NR-F622F-00	DAMPER, LOCATING 1	4
8	90159-06860	SCREW, WITH WASHER	2
9	97707-50016	SCREW, TRUSS HEAD TAPPING	2
10	B48-F1871-00	TANK, RECOVERY	1
11	90109-06212	BOLT	2
12	20P-F1875-00	CAP	1
13	3C1-F1828-00	ELBOW	1
14	90445-08831	HOSE	1
15	90445-08832	HOSE	1
16	90467-08003	CLIP	3
17	20P-F1823-00	CLAMP, HOSE	1
18	B48-F1731-00-P0	COVER, SIDE 3 (0660, SM1)	1 UR สำหรับรถสีเทา/เขียว
19	B48-F1741-00-P0	COVER, SIDE 4 (0660, SM1)	1 UR สำหรับรถสีเทา/เขียว
20	97702-50016	SCREW, TAPPING	2
21	B48-F171N-00	MOLE, SIDE COVER 3	1
22	B48-F171R-00	MOLE, SIDE COVER 4	1
23	97702-50016	SCREW, TAPPING	2
24	90269-06815	RIVET	8
25	90464-04801	CLAMP	2
26	B48-F171E-00	COVER, SIDE 5	1
27	90159-06838	SCREW, WITH WASHER	2

ภาพ 19 SIDE COVER

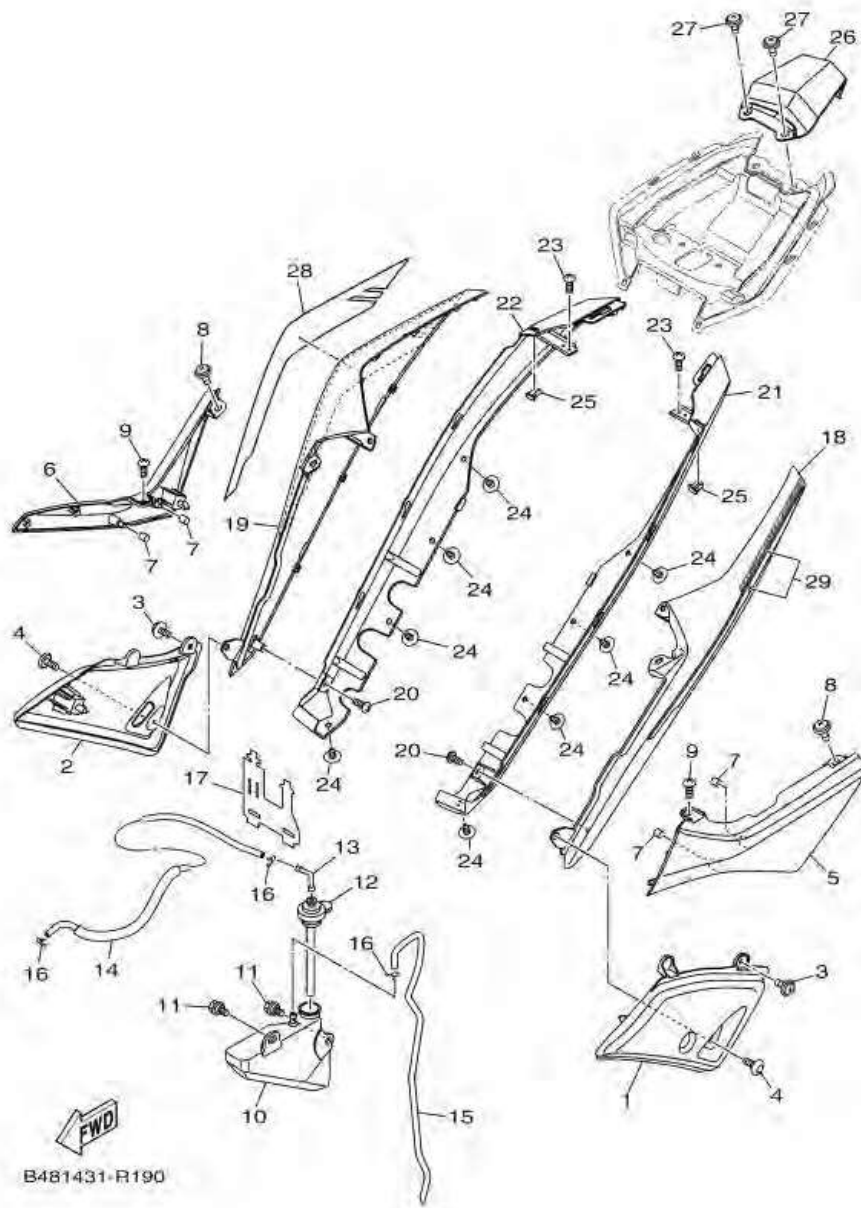

หมายเลข	หมายเลขอะไหล่	รายละเอียด		หมายเหตุ
28	B48-F174H-00	GRAPHIC 4	1	UR สำหรับรถสีเทา/เขียว
29	B48-WF17L-00	GRAPHIC SET, SIDE COVER 3	1	UR สำหรับรถสีเทา/เขียว
.....				
.....				
.....				
.....				
.....				

ภาพ 19 ชุดฝาข้างซ้าย - ขวา

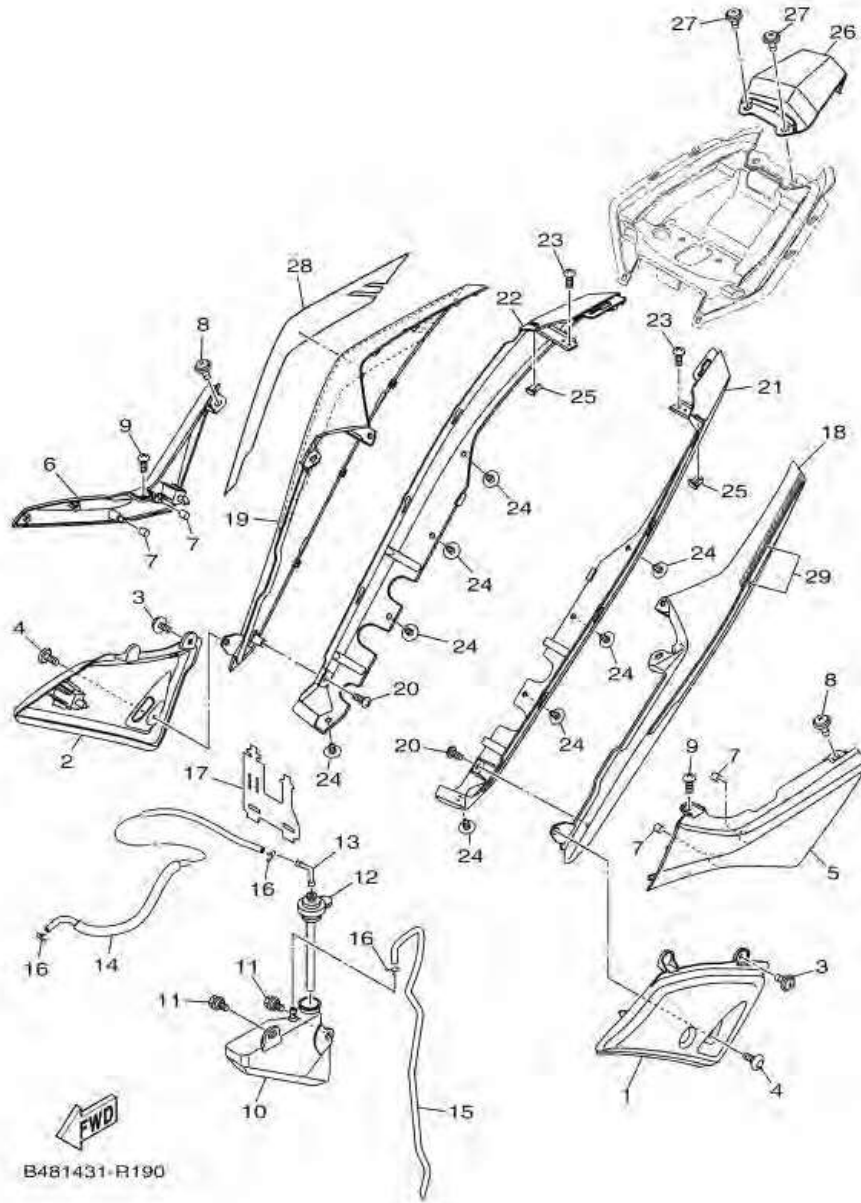

หมายเลข	หมายเลขอะไหล่	รายละเอียด	หมายเหตุ
1	B48-F2856-00	ฝาครอบใต้เบาะข้างซ้าย	1
2	B48-F2857-00	ฝาครอบใต้เบาะข้างขวา	1
3	90159-06860	สกรู พร้อมแหวนรอง	2
4	90111-06856	โบลท์หัวหกเหลี่ยม	2
5	B48-F1711-00-P0	ฝาข้างซ้ายสีเทา	1 UR สำหรับรถสีเทา/เขียว
6	B48-F1721-00-P0	ฝาข้างขวาสีเทา	1 UR สำหรับรถสีเทา/เขียว
7	4NR-F622F-00	ลูกยาง	4
8	90159-06860	สกรู พร้อมแหวนรอง	2
9	97707-50016	สกรูเกลียวปปล่อย	2
10	B48-F1871-00	ถังพักน้ำยาหล่อเย็น	1
11	90109-06212	โบลท์	2
12	20P-F1875-00	ฝาปิดฝาน้ำมันหล่อเย็น	1
13	3C1-F1828-00	ข้อต่อ	1
14	90445-08831	ท่อระบาย	1
15	90445-08832	ท่อระบาย	1
16	90467-08003	คลีบริด	3
17	20P-F1823-00	ตัวรัดสาย	1
18	B48-F1731-00-P0	ฝาข้างซ้ายตัวขาวสีเทา	1 UR สำหรับรถสีเทา/เขียว
19	B48-F1741-00-P0	ฝาข้างขวาสีเทา	1 UR สำหรับรถสีเทา/เขียว
20	97702-50016	สกรูเกลียวปปล่อย	2
21	B48-F171N-00	ฝาข้างซ้ายตัวล่าง	1
22	B48-F171R-00	ฝาข้างขวาสีเทา	1
23	97702-50016	สกรูเกลียวปปล่อย	2
24	90269-06815	หมุด	8
25	90464-04801	แคลมป์	2
26	B48-F171E-00	ฝาครอบท้ายเบาะ	1
27	90159-06838	สกรู พร้อมแหวนรอง	2

ภาพ 19 ชุดฝาข้างซ้าย - ขวา

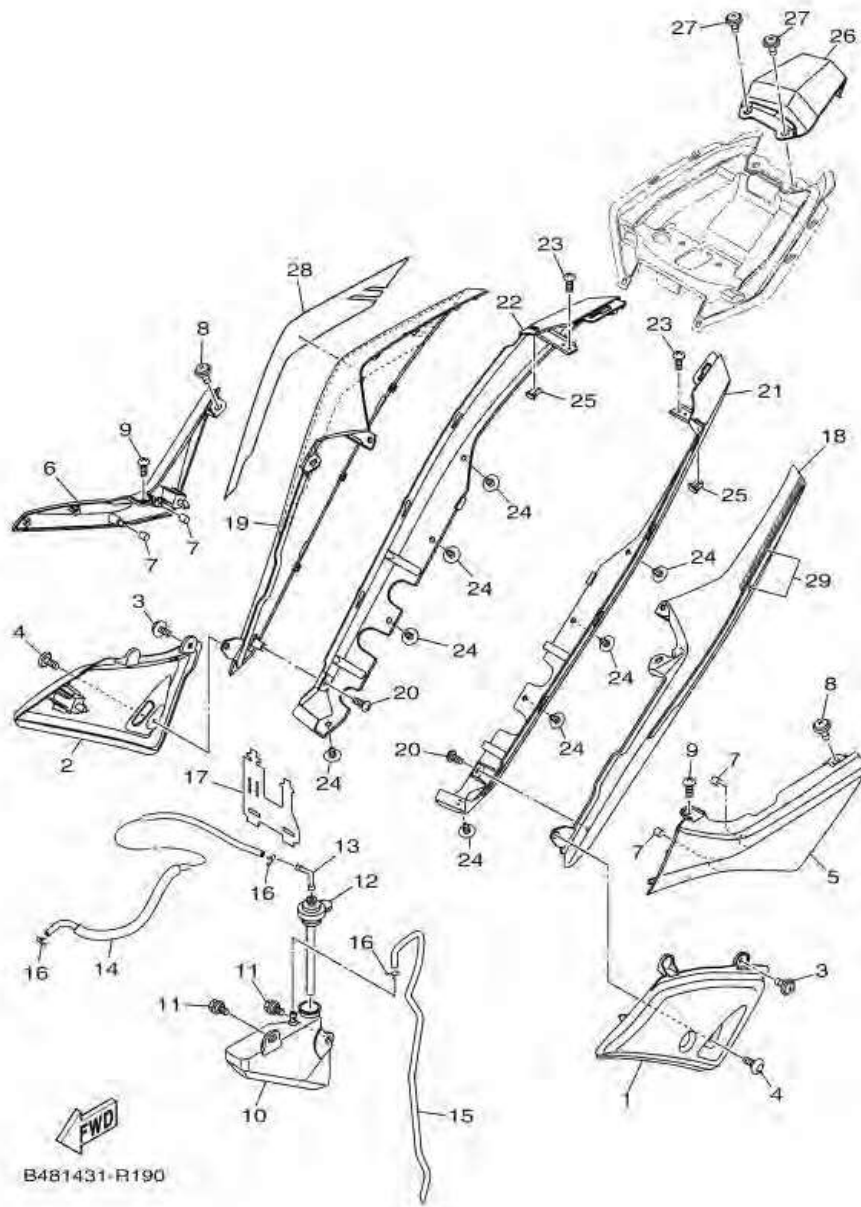

หมายเลข	หมายเลขอะไหล่	รายละเอียด	หมายเหตุ
28	B48-F174H-00	สติกเกอร์ฝาข้างขวาตัวยา	1 UR สำหรับรถสีเทา/เขียว
29	B48-WF17L-00	สติกเกอร์ชุดฝาข้างซ้ายตัวยา	1 UR สำหรับรถสีเทา/เขียว

ภาพ 20 REAR ARM & SUSPENSION

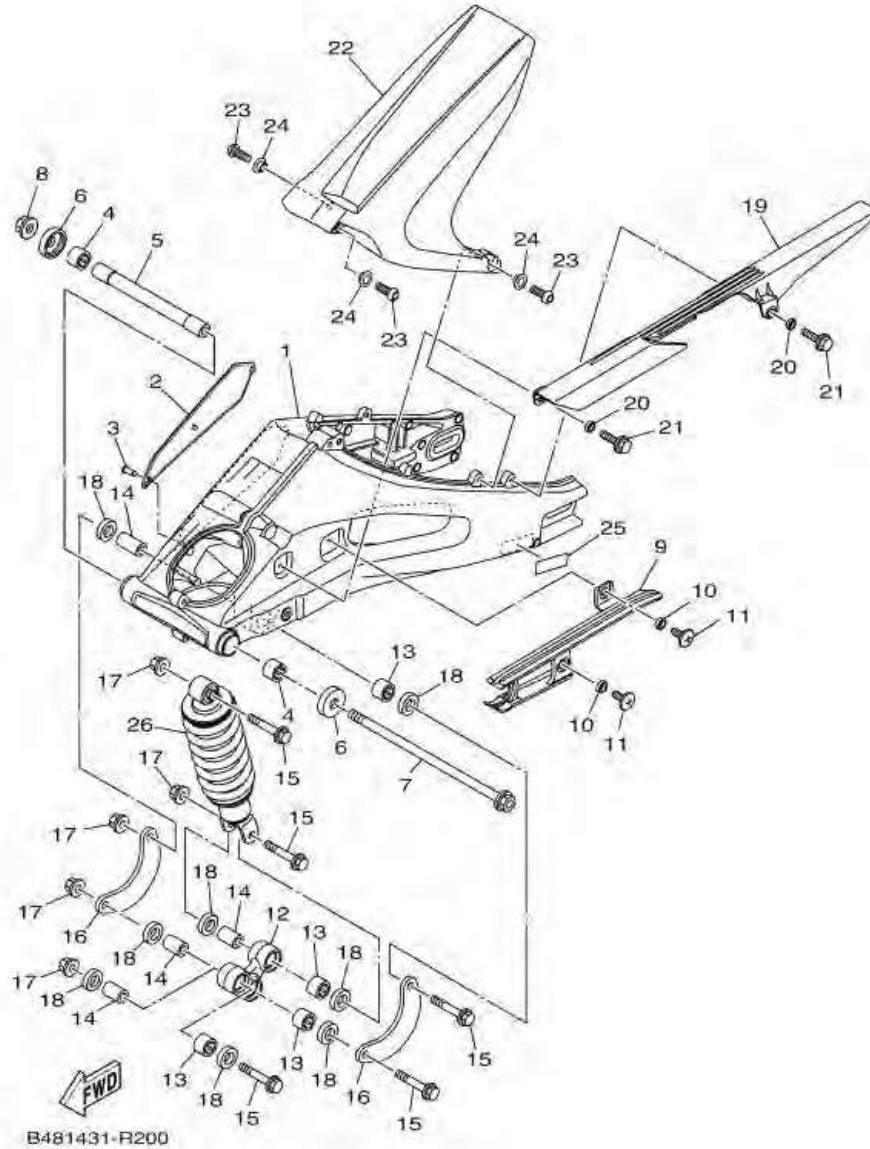

หมายเลข	หมายเลขอะไหล่	รายละเอียด	หมายเหตุ
1	B48-F2110-00	REAR ARM COMP.	1
2	B48-F135F-00	COVER	1
3	90269-06816	RIVET	1
4	93317-218Y1	BEARING	2
5	20P-F2184-00	BUSH	1
6	2PK-F2128-00	COVER, THRUST 1	2
7	B48-F2141-00	SHAFT, PIVOT	1
8	95602-12200	NUT, SELF-LOCKING	1
9	B48-F2151-00	SEAL, GUARD	1
10	90387-068G0	COLLAR	2
11	90150-06021	SCREW, ROUND HEAD	2
12	B48-F217A-00	ARM, RELAY	1
13	93315-317Y1	BEARING	4
14	90387-10814	COLLAR	4
15	90105-10887	BOLT, FLANGE	5
16	B48-F217F-00	ROD, CONNECTING 1	2
17	90179-10805	NUT	5
18	93106-17801	OIL SEAL	8
19	B48-F2311-00	CASE, CHAIN	1
20	90387-06242	COLLAR	2
21	95827-06014	BOLT, FLANGE	2
22	B48-F1650-00	REAR FENDER COMP.	1
23	92017-06016	BOLT, BUTTON HEAD	3
24	90387-0611K	COLLAR	3
25	54S-F1668-00	LABEL, TIRE	1
26	BG7-F2210-00	SHOCK ABSORBER ASSY, REAR	1

ภาพ 20 ชุดสวิงอาร์ม & โช๊คหลัง

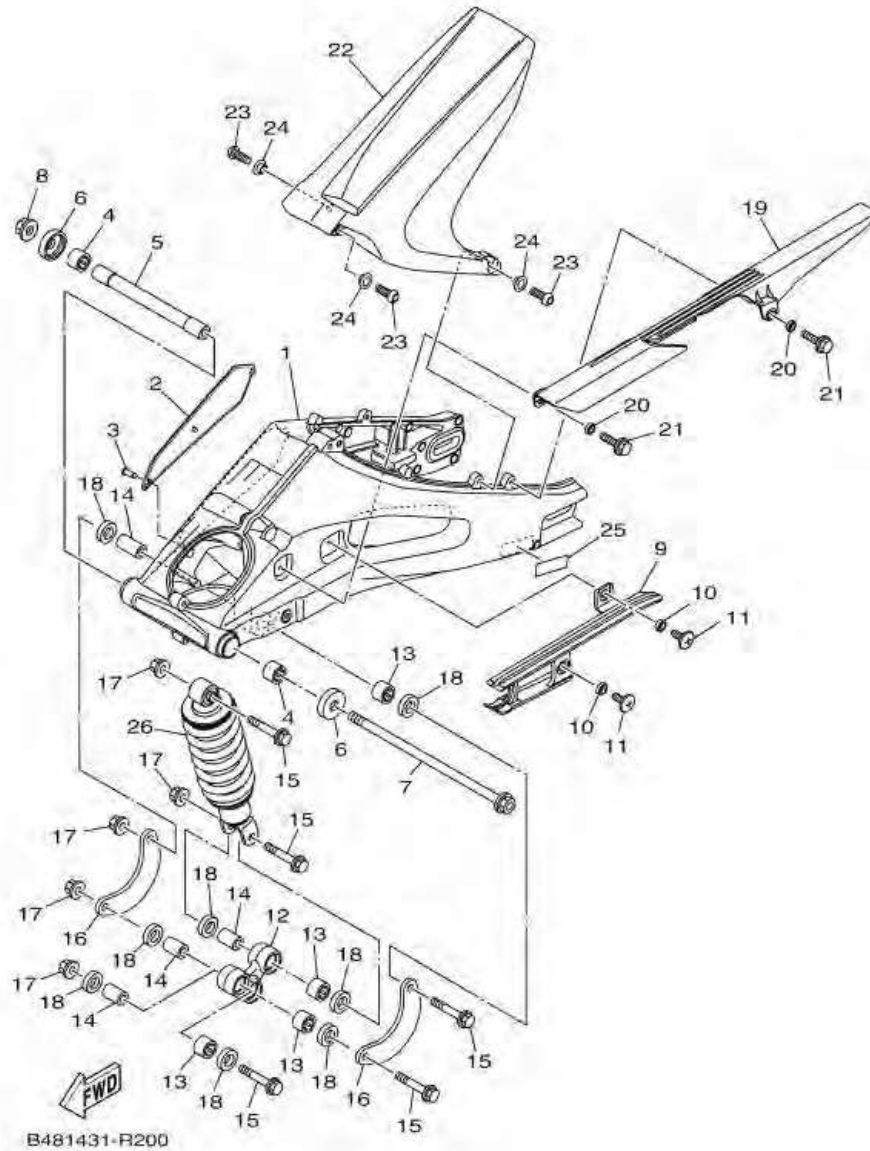

หมายเลข	หมายเลขอะไหล่	รายละเอียด	หมายเหตุ
1	B48-F2110-00	ชุดสวิงอาร์ม	1
2	B48-F135F-00	ฝาครอบ	1
3	90269-06816	หมุด	1
4	93317-218Y1	ลูกปืน	2
5	20P-F2184-00	บุช	1
6	2PK-F2128-00	ฝาปิด	2
7	B48-F2141-00	แกนสวิงอาร์ม	1
8	95602-12200	น็อตล็อค	1
9	B48-F2151-00	ยางรองโช้	1
10	90387-068G0	ปลอกกรอง	2
11	90150-06021	สกรู	2
12	B48-F217A-00	ขายึด	1
13	93315-317Y1	ลูกปืน	4
14	90387-10814	ปลอกกรอง	4
15	90105-10887	โบลท์ หน้าแปลน	5
16	B48-F217F-00	ก้านรองโช๊ค	2
17	90179-10805	น็อต	5
18	93106-17801	ซิลน้ำมัน	8
19	B48-F2311-00	บังโช้	1
20	90387-06242	ปลอกกรอง	2
21	95827-06014	โบลท์ หน้าแปลน	2
22	B48-F1650-00	ชุดบังโคลนหลัง	1
23	92017-06016	โบลท์	3
24	90387-0611K	ปลอกกรอง	3
25	54S-F1668-00	สติกเกอร์แนะนำการเติมลมยาง	1
26	BG7-F2210-00	ชุดโช๊คหลัง	1

ภาพ 21 STEERING

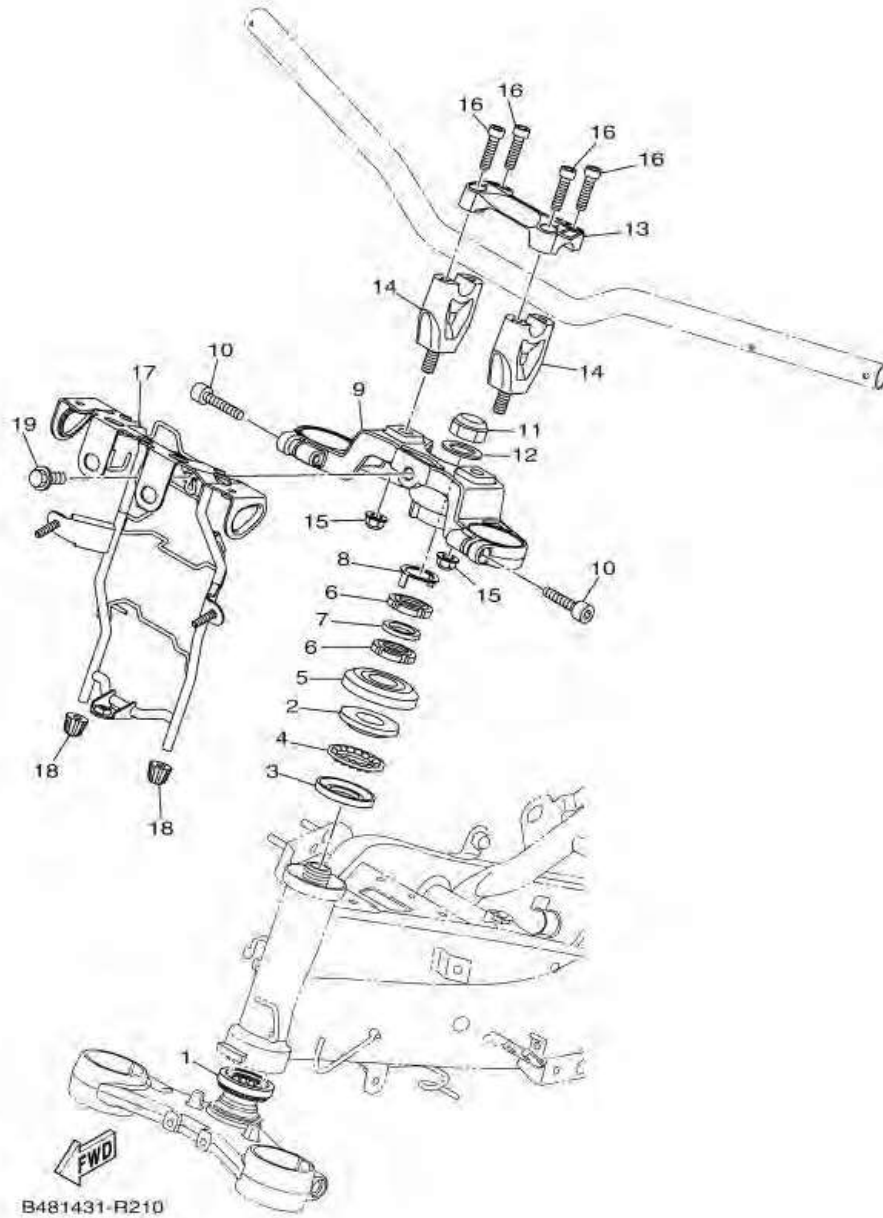

หมายเลข	หมายเลขอะไหล่	รายละเอียด	หมายเหตุ
1	5P0-F3873-00	BEARING, STEERING UPPER	1
2	4FP-F3411-20	RACE, BALL 1	1
3	4FP-F3412-10	RACE, BALL 2	1
4	50P-F341E-10	RETAINER, BALL BEARING	1
5	5BP-F3416-10	COVER, BALL RACE 2	1
6	90179-25810	NUT	2
7	90202-26142	WASHER, PLATE	1
8	1PN-F3418-00	WASHER, SPECIAL	1
9	B48-F3435-00	CROWN, HANDLE	1
10	91317-08030	BOLT	2
11	90176-22081	NUT, CROWN	1
12	90201-220T0	WASHER, PLATE	1
13	B48-F3441-00	HOLDER, HANDLE UPPER	1
14	B48-F3442-00	HOLDER, HANDLE LOWER	2
15	90185-10815	NUT, SELF-LOCKING	2
16	91317-08030	BOLT	4
17	B48-F3174-00	STAY, HEADLIGHT	1
18	B48-F317J-00	DAMPER 1	2
19	95027-10014	BOLT, FLANGE	1

ภาพ 21 ชุดแผงคอ

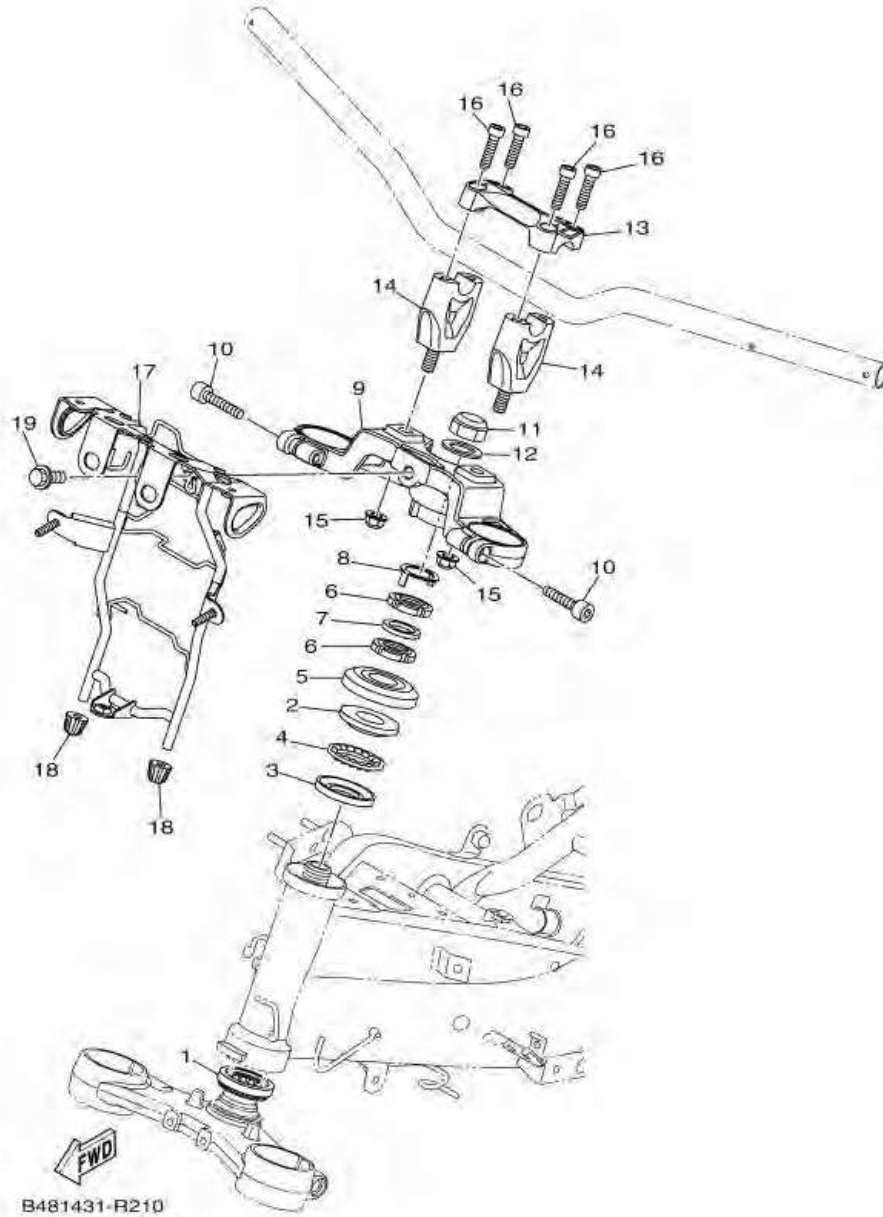

หมายเลข	หมายเลขอะไหล่	รายละเอียด		หมายเหตุ
1	5P0-F3873-00	ลูกปิ่น, แผงคอบน	1	
2	4FP-F3411-20	ถ้วยคอบน	1	
3	4FP-F3412-10	ถ้วยคอดล่าง	1	
4	50P-F341E-10	ลูกปิ่นถ้วยคอก	1	
5	5BP-F3416-10	ฝาครอบถ้วยคอก	1	
6	90179-25810	น็อต	2	
7	90202-26142	แหวนรอง	1	
8	1PN-F3418-00	แหวนรอง	1	
9	B48-F3435-00	แผงคอบน	1	
10	91317-08030	โบลท์	2	
11	90176-22081	น็อต	1	
12	90201-220T0	แหวนรอง	1	
13	B48-F3441-00	ตัวยึดแฮนด์บน	1	
14	B48-F3442-00	ตัวยึดแฮนด์ล่าง	2	
15	90185-10815	น็อตล็อก	2	
16	91317-08030	โบลท์	4	
17	B48-F3174-00	ชุดขายึดโฟหน้า	1	
18	B48-F317J-00	ยางรอง	2	
19	95027-10014	โบลท์ หน้าแปลน	1	

ภาพ 22 FRONT FORK

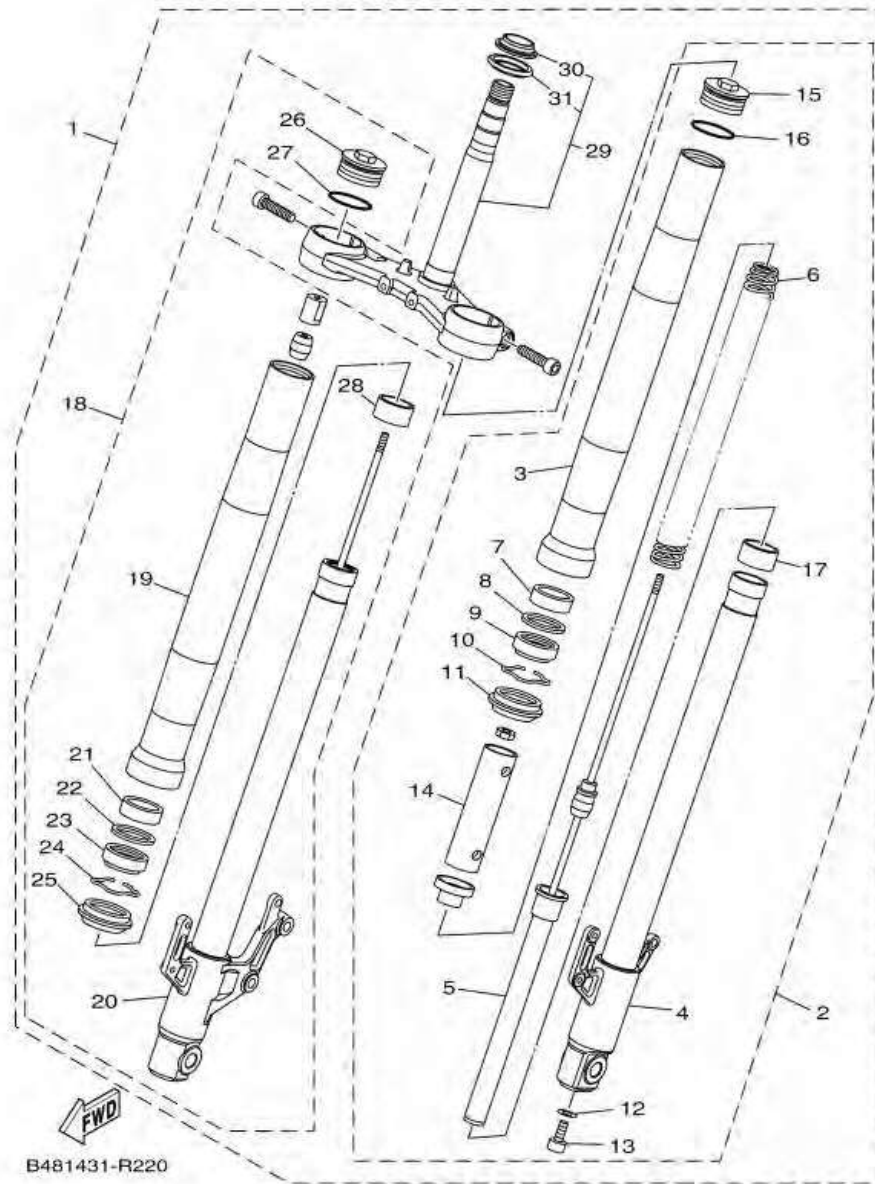

หมายเลข	หมายเลขอะไหล่	รายละเอียด	หมายเหตุ
1	B48-F3100-00	FRONT FORK ASSY	1
2	B48-F3102-00	. FRONT FORK ASSY(L.H)	1
3	B48-F3126-00	. TUBE, OUTER(L.H)	1
4	B48-F3110-00	. INNER TUBE COMP,1	1
5	B48-F3170-00	. INNER TUBE COMP.,FRONT FORK	1
6	B48-F3141-00	. SPRING,FRONT FORK	1
7	31A-23125-31	. METAL,SLIDE 1	1
8	B48-F3146-00	. WASHER,OIL SEAL	1
9	B48-F3145-00	. OIL SEAL	1
10	B48-F3156-00	. RING ,SNAP	1
11	B48-F3144-00	. SEAL,DUST	1
12	B48-F3158-00	. GASKET	1
13	4TU-F3356-00	. BOLT 2	1
14	B48-F3118-00	. SPACER	1
15	B48-F3111-00	. BOLT,CAP	1
16	B48-F3147-00	. O-RING	1
17	B48-F3171-00	. PISTON,FRONT FORK	1
18	B48-F3103-00	. FRONT FORK ASSY(R.H)	1
19	B48-F3126-00	. TUBE, OUTER(L.H)	1
20	B48-E3120-00	. INNER TUBE COMP,2	1
21	31A-23125-31	. METAL,SLIDE 1	1
22	B48-F3146-00	. WASHER,OIL SEAL	1
23	B48-F3145-00	. OIL SEAL	1
24	B48-F3156-00	. RING ,SNAP	1
25	B48-F3144-00	. SEAL,DUST	1
26	B48-F3111-00	. BOLT,CAP	1
27	B48-F3147-00	. O-RING	1

ภาพ 22 FRONT FORK

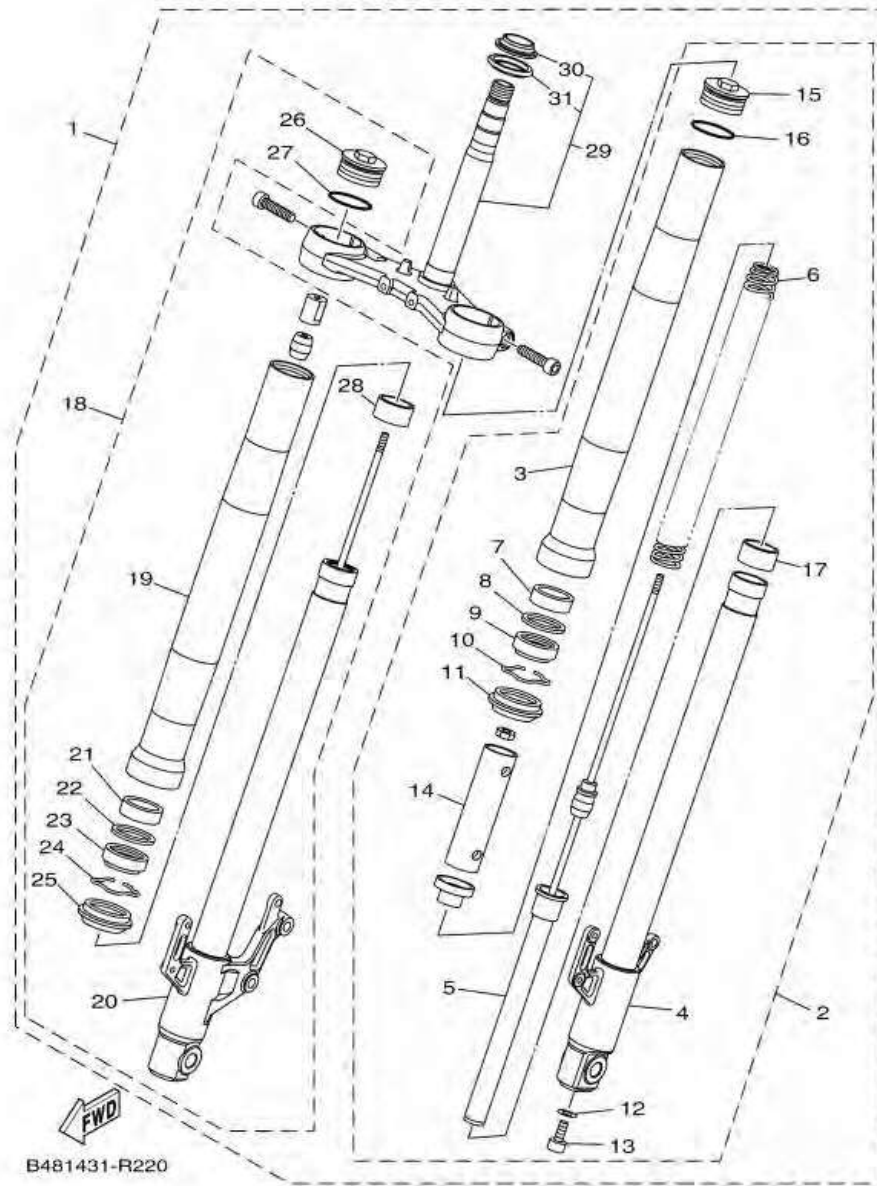

หมายเลข	หมายเลขอะไหล่	รายละเอียด	หมายเหตุ
28	B48-F3171-00	.. PISTON,FRONT FORK	1
29	B48-F3340-00	.. UNDER BRACKET COMP.	1
30	5BP-F3875-00	.. BEARING,STEERING LOWER	1
31	4TU-F3144-00	.. SEAL,DUST	1

ภาพ 22 ชุดโช๊คหน้า

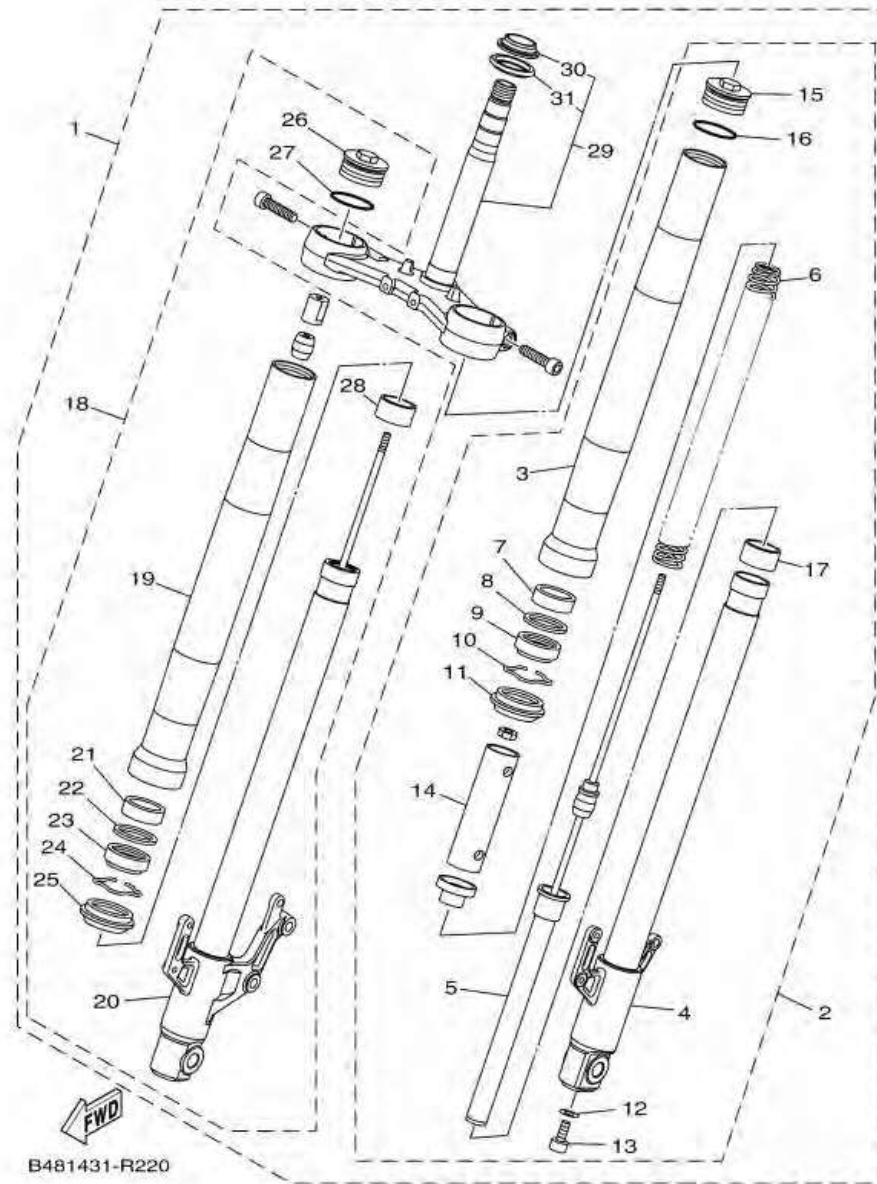

หมายเลข	หมายเลขอะไหล่	รายละเอียด	หมายเหตุ
1	B48-F3100-00	ชุดโช๊คหน้า	1
2	B48-F3102-00	. ชุดโช๊คหน้าซ้าย	1
3	B48-F3126-00	. . กระจับกอกโช๊ค	1
4	B48-F3110-00	. . แกนโช๊ค	1
5	B48-F3170-00	. . แกนโช๊คตัวใน	1
6	B48-F3141-00	. . สปริงโช๊คตัวบน	1
7	31A-23125-31	. . บูช	1
8	B48-F3146-00	. . แหวนรอง	1
9	B48-F3145-00	. . ซีลโช๊ค	1
10	B48-F3156-00	. . คลิป ซีลน้ำมัน	1
11	B48-F3144-00	. . ซีลกันฝุ่น	1
12	B48-F3158-00	. . ปะเก็นกระจับกอกโช๊ค	1
13	4TU-F3356-00	. . โบลท์	1
14	B48-F3118-00	. . บูชแกนโช๊ค	1
15	B48-F3111-00	. . โบลท์, ตัวปิดหัวโช๊ค	1
16	B48-F3147-00	. . โอริงโบลท์ตัวปิดหัวโช๊ค	1
17	B48-F3171-00	. . ลูกสูบโช๊คหน้า	1
18	B48-F3103-00	. ชุดโช๊คหน้าขวา	1
19	B48-F3126-00	. . กระจับกอกโช๊ค	1
20	B48-E3120-00	. . แกนโช๊ค	1
21	31A-23125-31	. . บูช	1
22	B48-F3146-00	. . แหวนรอง	1
23	B48-F3145-00	. . ซีลโช๊ค	1
24	B48-F3156-00	. . คลิป ซีลน้ำมัน	1
25	B48-F3144-00	. . ซีลกันฝุ่น	1
26	B48-F3111-00	. . โบลท์, ตัวปิดหัวโช๊ค	1
27	B48-F3147-00	. . โอริงโบลท์ตัวปิดหัวโช๊ค	1

ภาพ 22 ชุดโช๊คหน้า

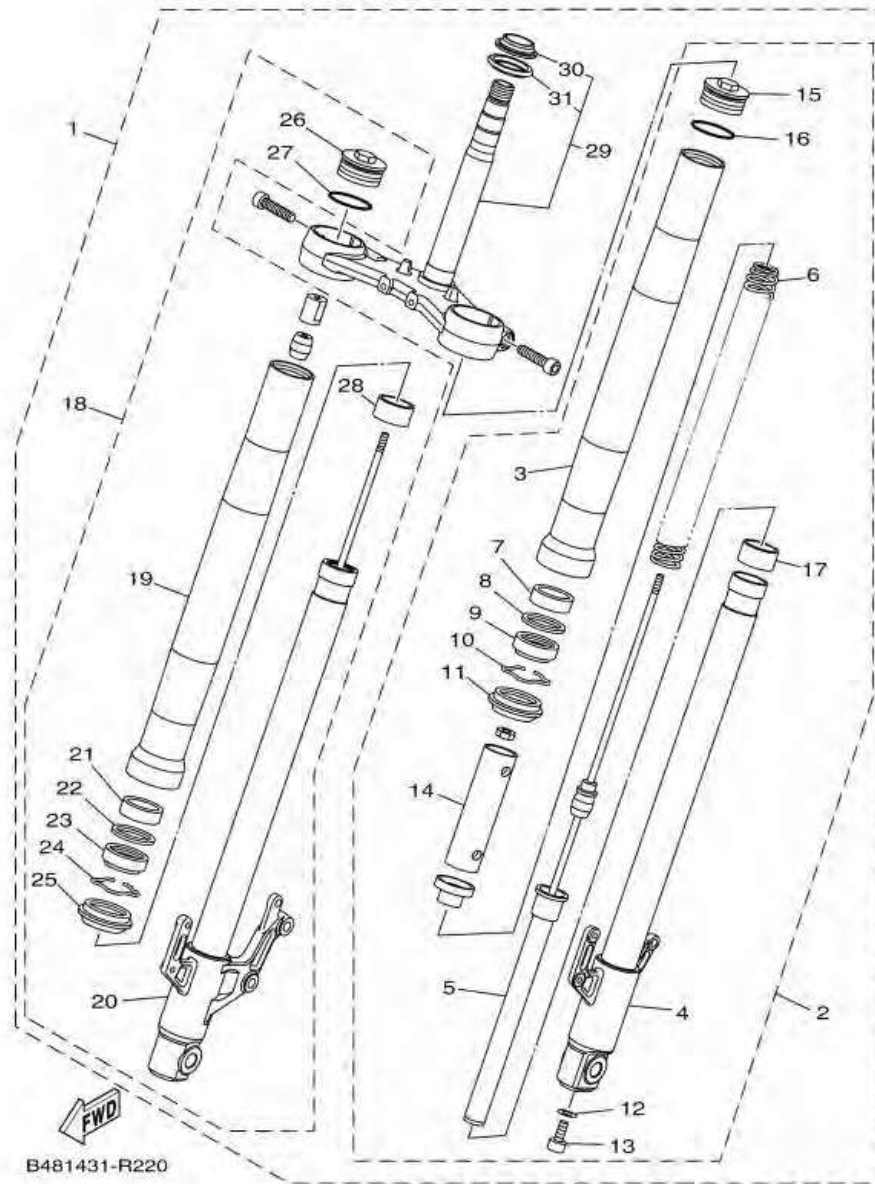

หมายเลข	หมายเลขอะไหล่	รายละเอียด	หมายเหตุ
28	B48-F3171-00	.. ลูกสูบโช๊คหน้า	1
29	B48-F3340-00	.. แผงคกลาง	1
30	5BP-F3875-00	.. ลูกปืนแผงคกลาง	1
31	4TU-F3144-00	.. ซีลกันฝุ่น	1
<hr/>			
<hr/>			
<hr/>			
<hr/>			
<hr/>			
<hr/>			
<hr/>			
<hr/>			
<hr/>			

ภาพ 23 FUEL TANK

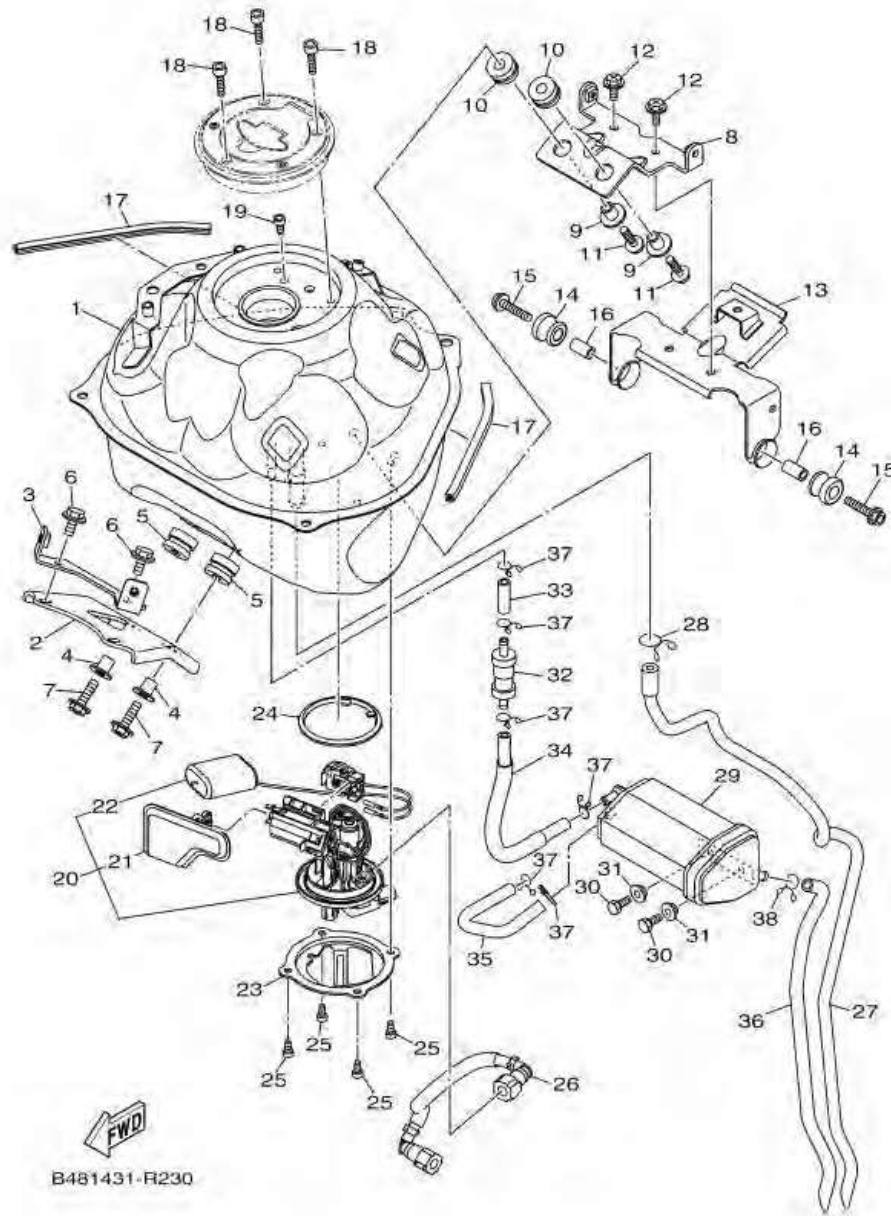

หมายเลข	หมายเลขอะไหล่	รายละเอียด	หมายเหตุ
1	B48-F4110-00	FUEL TANK COMP.	1
2	B48-F412Y-00	BRACKET, TANK FITTING	1
3	B48-F411F-00	PLATE, FITTING	1
4	90387-068B2	COLLAR	2
5	90480-15483	GROMMET	2
6	95812-06014	BOLT, FLANGE	2
7	90105-06169	BOLT, FLANGE	2
8	B48-F4191-00	BRACKET, FUEL TANK 1	1
9	90387-068B2	COLLAR	2
10	90480-15483	GROMMET	2
11	90105-06169	BOLT, FLANGE	2
12	95822-06012	BOLT, FLANGE	2
13	B48-F413Y-00	BRACKET, TANK FITTING	1
14	90480-18549	GROMMET	2
15	90110-06287	BOLT, HEXAGON SOCKET HEAD	2
16	90387-06890	COLLAR	2
17	1WD-F4188-00	MOLD, FUEL TANK	2
18	90110-05806	BOLT, HEXAGON SOCKET HEAD	3
19	91312-05010	BOLT	1
20	B48-E3907-00	FUEL PUMP COMP.	1
21	54P-E3915-00	FILTER, FUEL SUCTION	1
22	2FB-H5752-00	SENDER UNIT ASSY, FUEL METER	1
23	B48-F4491-00	BRACKET, FUEL PUMP	1
24	1DK-F414G-00	SEAL	1
25	91312-05010	BOLT	4
26	B48-E3971-00	PIPE, FUEL 1	1
27	B48-F4312-00	PIPE 2	1

ภาพ 23 FUEL TANK

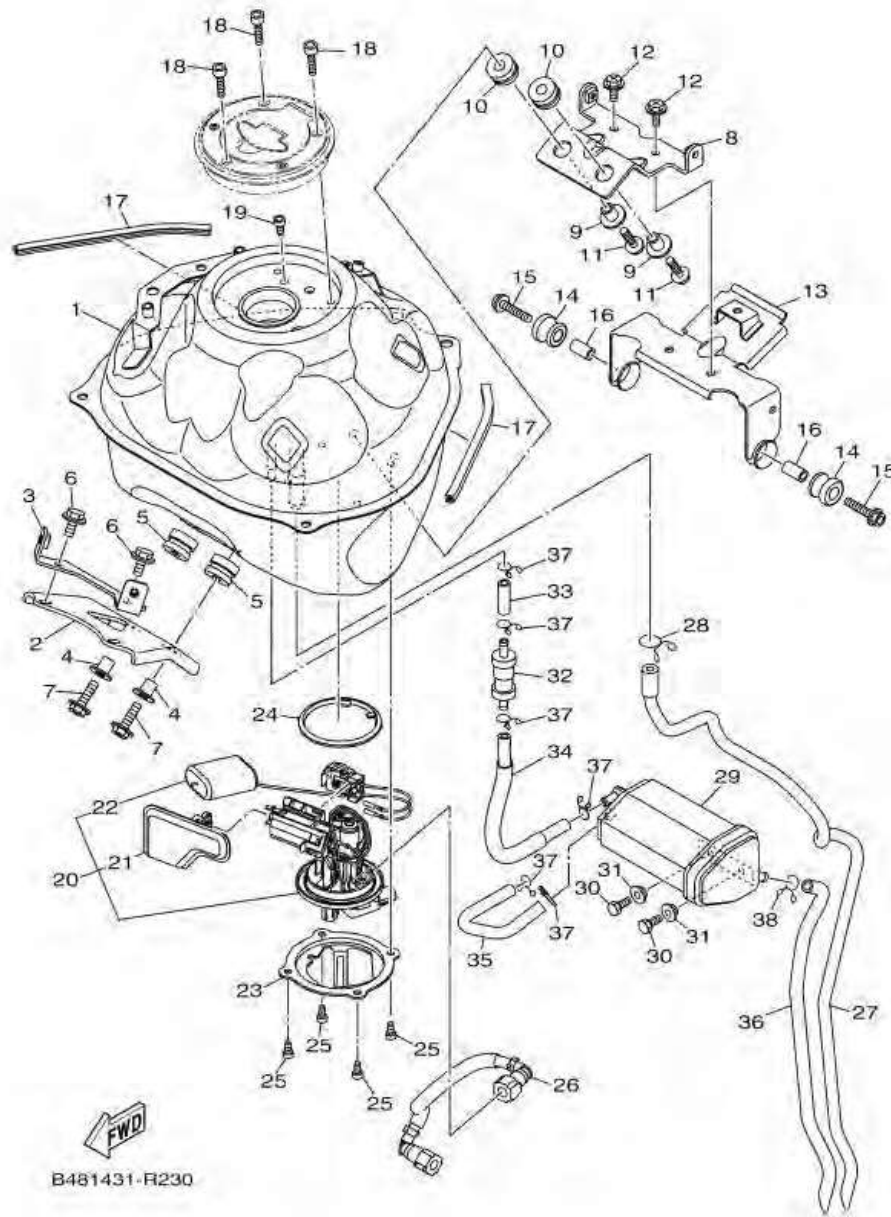

หมายเลข	หมายเลขอะไหล่	รายละเอียด	หมายเหตุ
28	90467-15012	CLIP	1
29	2FB-F4170-00	CANISTER ASSY	1
30	97012-06014	BOLT	2
31	90387-06048	COLLAR	2
32	2FB-F4180-00	ROLL OVER VALVE ASSY	1
33	90445-10832	HOSE	1
34	B48-F4313-00	PIPE 3	1
35	2FB-F4314-00	PIPE 4	1
36	2FB-F4315-00	PIPE 5	1
37	90467-09006	CLIP	6
38	90467-10008	CLIP	1

ภาพ 23 ชุดถังน้ำมัน

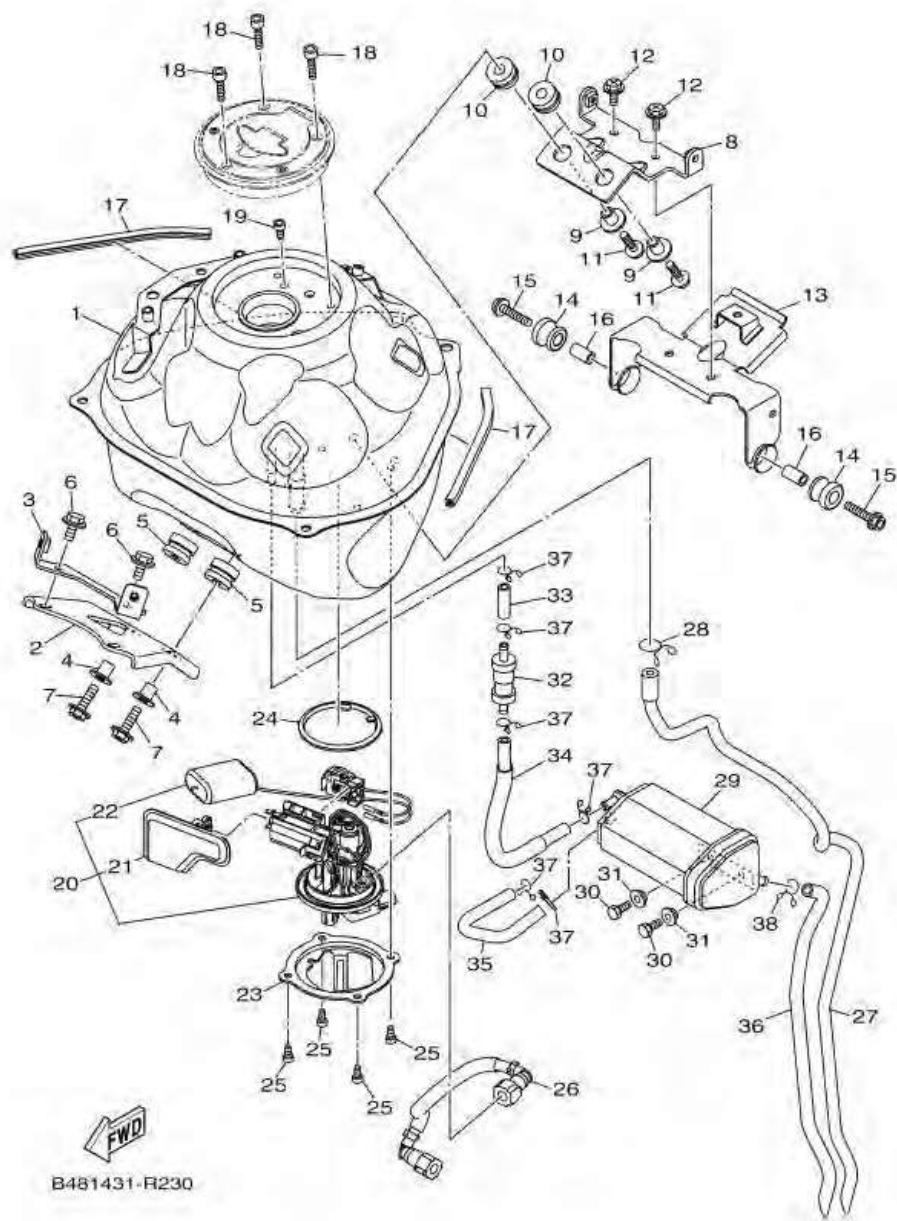

หมายเลข	หมายเลขอะไหล่	รายละเอียด	หมายเหตุ
1	B48-F4110-00	ถังน้ำมันเชื้อเพลิง	1
2	B48-F412Y-00	ตัวยึดถังเชื้อเพลิง	1
3	B48-F411F-00	แผ่นรอง	1
4	90387-068B2	ปลอกกรอง	2
5	90480-15483	ยางรอง	2
6	95812-06014	โบลท์ หน้าแปลน	2
7	90105-06169	โบลท์ หน้าแปลน	2
8	B48-F4191-00	ตัวยึดถังเชื้อเพลิง	1
9	90387-068B2	ปลอกกรอง	2
10	90480-15483	ยางรอง	2
11	90105-06169	โบลท์ หน้าแปลน	2
12	95822-06012	โบลท์ หน้าแปลน	2
13	B48-F413Y-00	ตัวยึดถังเชื้อเพลิง	1
14	90480-18549	ยางรอง	2
15	90110-06287	โบลท์ทกเหลี่ยม	2
16	90387-06890	ปลอกกรอง	2
17	1WD-F4188-00	ยางรองถังน้ำมัน	2
18	90110-05806	โบลท์ทกเหลี่ยม	3
19	91312-05010	โบลท์ (L)	1
20	B48-E3907-00	ปั๊มเชื้อเพลิง	1
21	54P-E3915-00	ไส้กรองปั๊มน้ำมันเชื้อเพลิง	1
22	2FB-H5752-00	ลูกลอยถังน้ำมัน	1
23	B48-F4491-00	แผ่นรองปั๊มเชื้อเพลิง	1
24	1DK-F414G-00	ซิล ปั๊มน้ำมันเชื้อเพลิง	1
25	91312-05010	โบลท์ (L)	4
26	B48-E3971-00	ท่อเชื้อเพลิง 1	1
27	B48-F4312-00	ท่อ 2	1

ภาพ 23 ชุดถังน้ำมัน

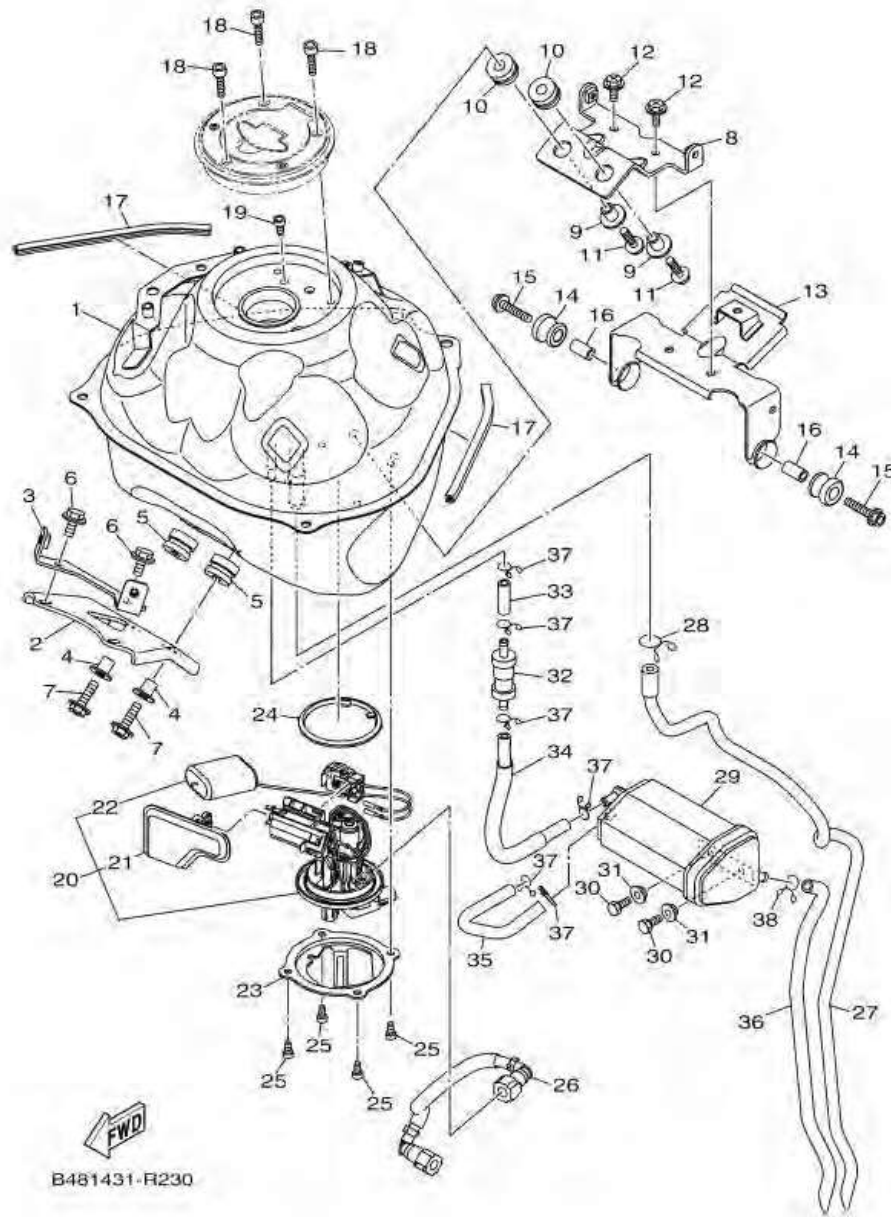

หมายเลข	หมายเลขอะไหล่	รายละเอียด	หมายเหตุ
28	90467-15012	คลิปรัด	1
29	2FB-F4170-00	ชุดกระป๋องเก็บน้ำมัน	1
30	97012-06014	โบลท์	2
31	90387-06048	ปลอกกรอง	2
32	2FB-F4180-00	ชุดวาล์วระบาย	1
33	90445-10832	ท่อระบาย	1
34	B48-F4313-00	ท่อ 3	1
35	2FB-F4314-00	ท่อ 4	1
36	2FB-F4315-00	ท่อ 5	1
37	90467-09006	คลิ๊ป	6
38	90467-10008	คลิปรัด	1

ภาพ 24 SEAT

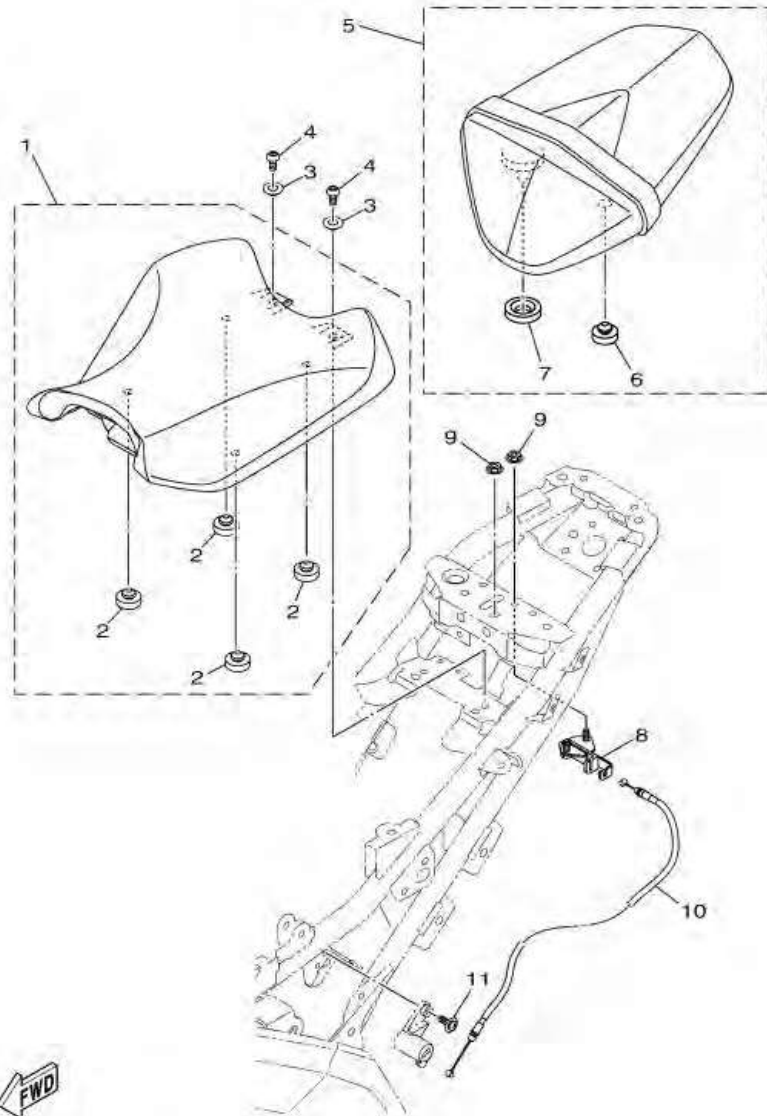

B481431-R240

หมายเลข	หมายเลขอะไหล่	รายละเอียด	หมายเหตุ
1	B48-F4710-00	SINGLE SEAT ASSY	1
2	3C1-F4741-00	. PAD, SEAT	4
3	90387-06170	COLLAR	2
4	92012-06012	BOLT, BUTTON HEAD	2
5	B48-F4750-00	TANDEM SEAT ASSY	1
6	5BP-F4741-00	. PAD, SEAT	1
7	45P-F4763-00	. PAD, SEAT 2	1
8	B48-F4780-00	SEAT LOCK ASSY	1
9	95707-06500	NUT, FLANGE	2
10	B48-F478E-00	CABLE, SEAT LOCK	1
11	90159-06033	SCREW, WITH WASHER	1

ภาพ 24 ชุดเบาะ

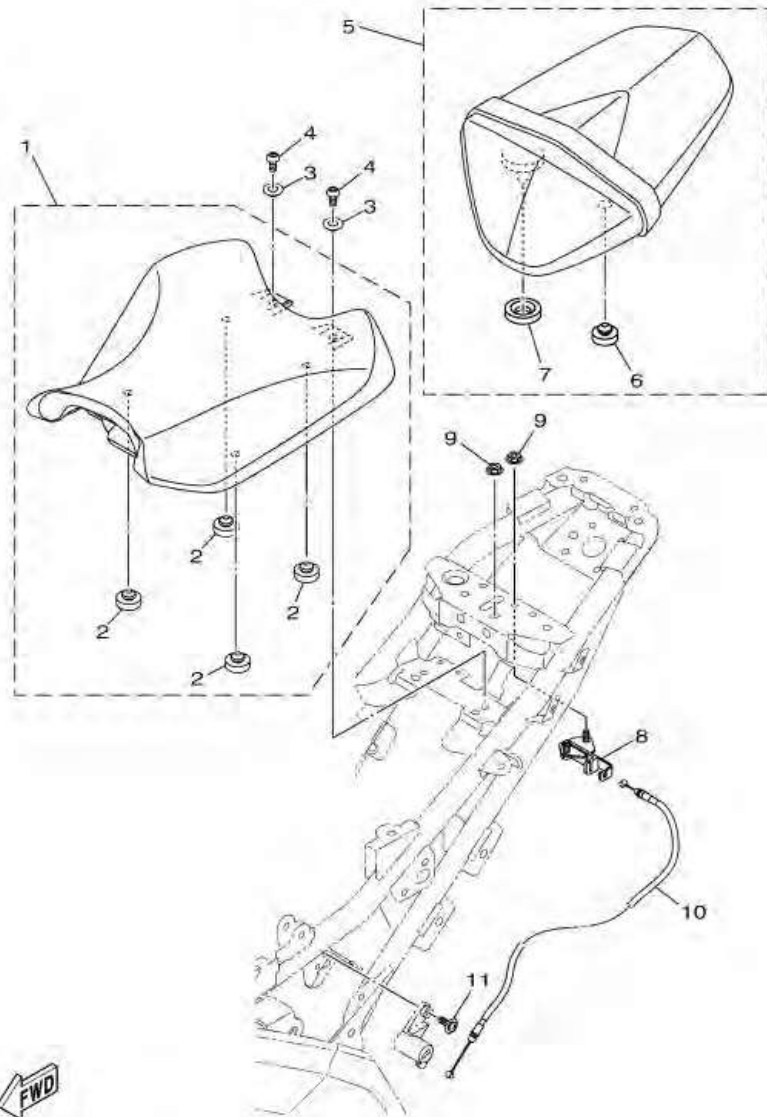

B481431-R240

หมายเลข	หมายเลขอะไหล่	รายละเอียด	หมายเหตุ
1	B48-F4710-00	ชุดเบาะ	1
2	3C1-F4741-00	. ยางรองใต้เบาะ	4
3	90387-06170	ปลอกทรง	2
4	92012-06012	โบลท์	2
5	B48-F4750-00	ชุดเบาะหลัง	1
6	5BP-F4741-00	. ยางรองใต้เบาะ	1
7	45P-F4763-00	. ยางรองใต้เบาะ	1
8	B48-F4780-00	ชุดล็อกเบาะ	1
9	95707-06500	น็อต หน้าแปลน	2
10	B48-F478E-00	สายปลดล็อกเบาะ	1
11	90159-06033	สกรู พร้อมแหวนรอง	1

ภาพ 25 FRONT WHEEL

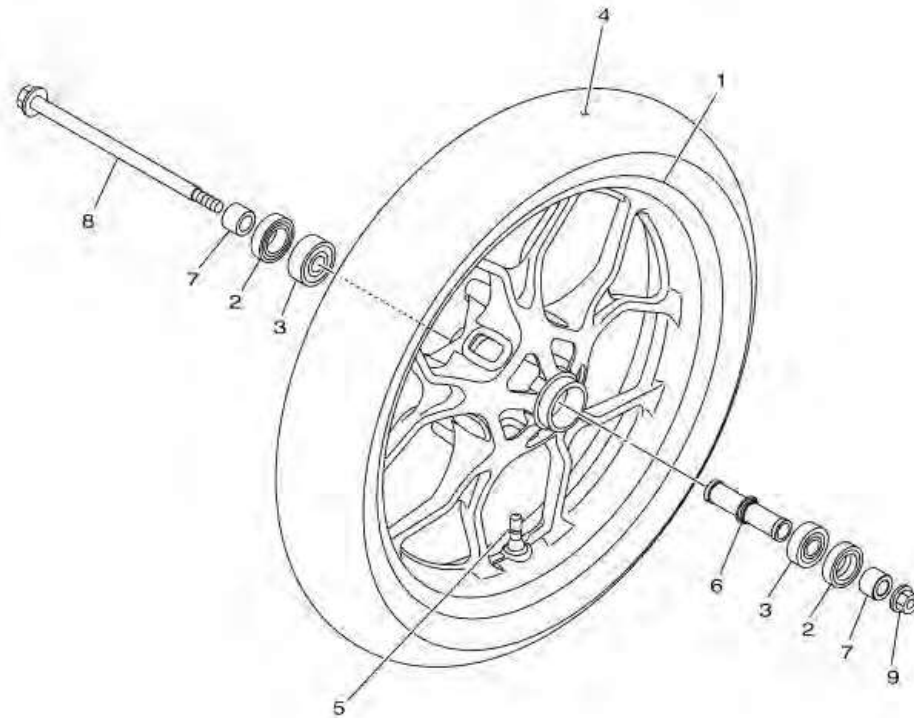

หมายเลข	หมายเลขอะไหล่	รายละเอียด	หมายเหตุ
1	B48-F5168-00	CAST WHEEL, FRONT	1 UR สำหรับรถสีเทา/เขียว,น้ำเงิน
	B48-F5168-10	CAST WHEEL, FRONT	1 UR สำหรับรถสีแดง/ดำ
	B48-F5168-20	CAST WHEEL, FRONT	1 UR สำหรับรถสีดำ
2	93106-26815	OIL SEAL	2
3	93306-302YN	BEARING	2
4	94111-17806	TIRE	1
5	93900-00828	VALVE, RIM	1
6	B48-F510C-00	COLLAR ASSY.	1
7	93106-26815	OIL SEAL	2
8	B48-F5386-00	COLLAR, SPROCKET AXLE	2
9	B48-F5181-00	AXLE, WHEEL	1
10	95602-14200	NUT, SELF-LOCKING	1



B481431-R250

ภาพ 25 ชุดล้อหน้า

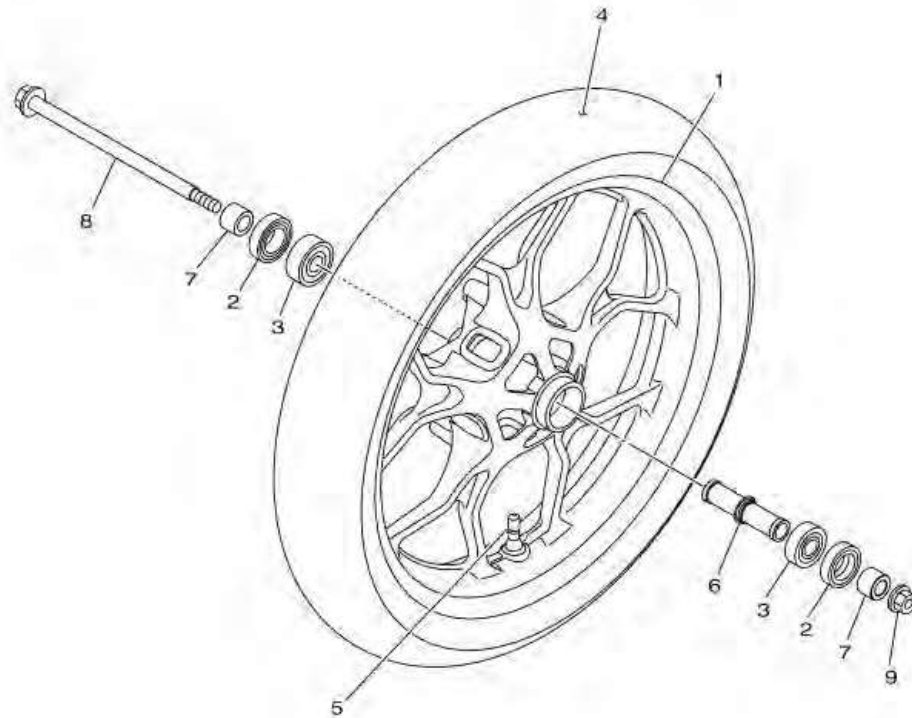

หมายเลข	หมายเลขอะไหล่	รายละเอียด	หมายเหตุ
1	B48-F5168-00	วงล้อแม็กหน้า สีดำขอบขาว	1 UR สำหรับรถสีเทา/เขียว,น้ำเงิน
	B48-F5168-10	วงล้อแม็กหน้า สีดำขอบแดง	1 UR สำหรับรถสีแดง/ดำ
	B48-F5168-20	วงล้อแม็กหน้า สีดำขอบเงิน	1 UR สำหรับรถสีดำ
2	93106-26815	ซีลน้ำมัน	2
3	93306-302YN	ลูกปืน	2
4	94111-17806	ยางหน้า110/70-17 M/C 54S	1
5	93900-00828	วาล์วเติมลมล้อ	1
6	B48-F510C-00	ชุดปลอกกรอง	1
7	93106-26815	ซีลน้ำมัน	2
8	B48-F5386-00	ปลอกกรอง	2
9	B48-F5181-00	แกนล้อหน้า	1
10	95602-14200	น็อต	1



B481431-R250

ภาพ 26 FRONT BRAKE CALIPER

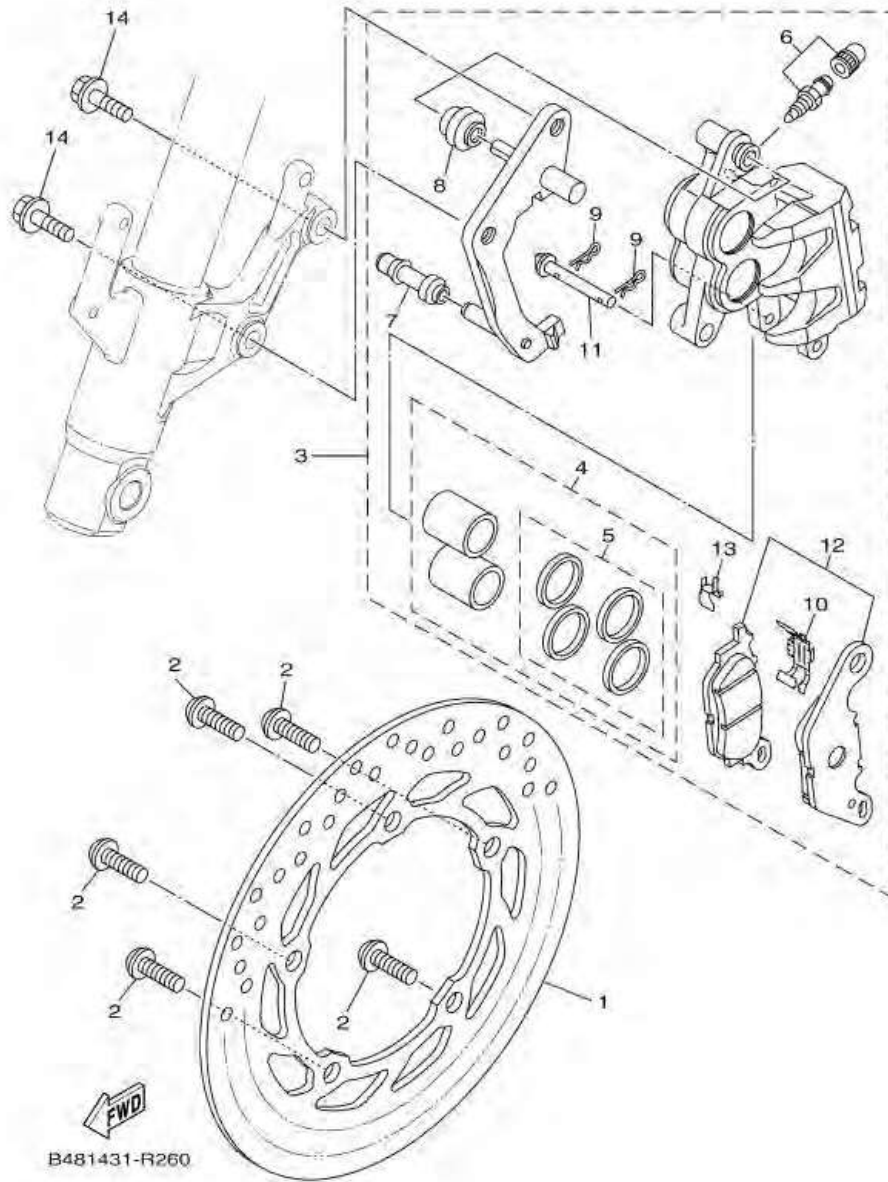

หมายเลข	หมายเลขอะไหล่	รายละเอียด	หมายเหตุ
1	1CK-F582U-00	DISK, BRAKE (RIGHT)	1
2	90111-08815	BOLT,HEX. SOCKET BUTTON	5
3	B48-F580U-00	CALIPER ASSY (RIGHT)	1
4	3C1-F5802-00	. PISTON ASSY, CALIPER	1
5	3C1-F5803-50	. . CALIPER SEAL KIT	1
6	4C9-W0048-00	. BLEED SCREW KIT	1
7	5YP-F5937-00	. BOOT 2	1
8	5YP-F5917-00	. BOOT, CALIPER	1
9	5YP-F5925-01	. CLIP	2
10	5P0-F5919-01	. SUPPORT, PAD	1
11	5YP-F5924-00	. PIN, PAD	1
12	3C1-F5805-10	. BRAKE PAD KIT	1
13	5YP-F5939-00	. CLIP, PAD	1
14	90105-108A2	BOLT, FLANGE	2

ภาพ 26 ชุดดิสก์เบรคหน้า

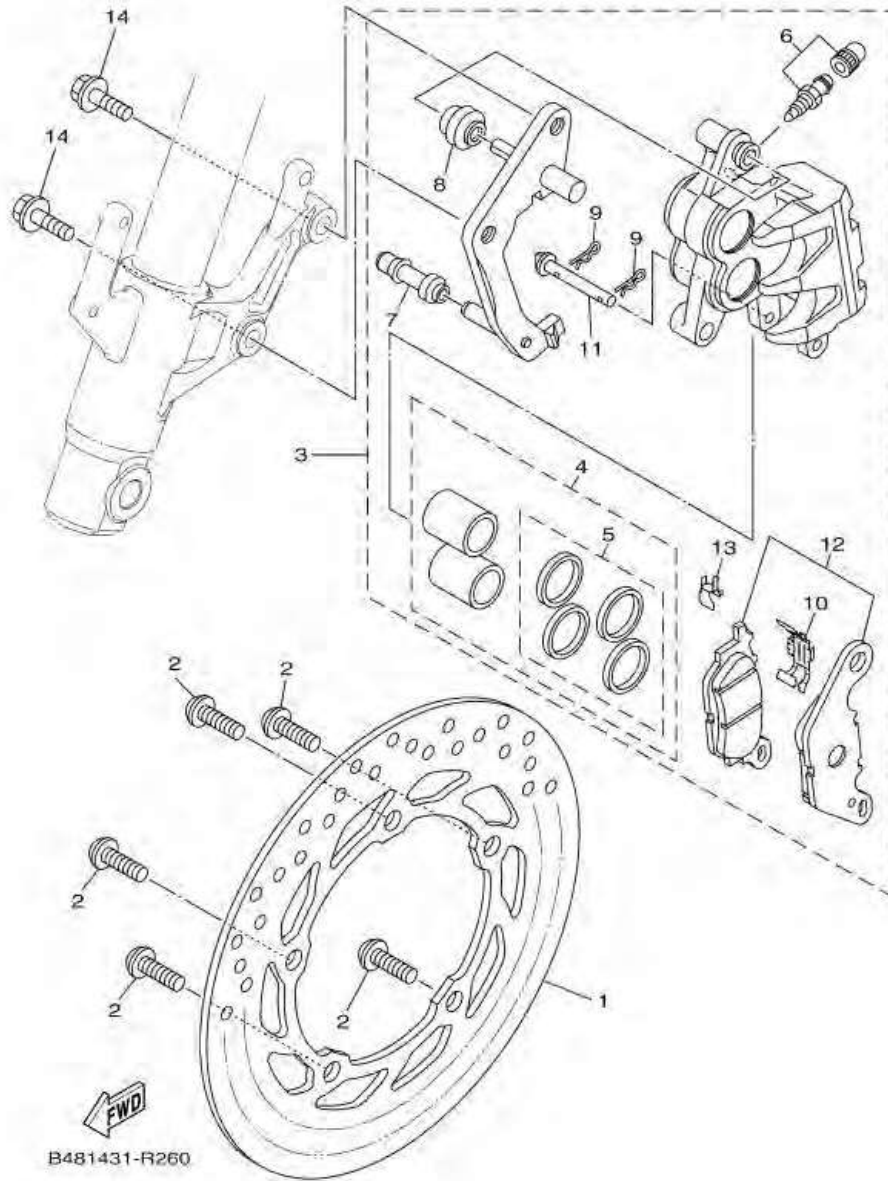

หมายเลข	หมายเลขอะไหล่	รายละเอียด	หมายเหตุ
1	1CK-F582U-00	จานดิสก์เบรค	1
2	90111-08815	โบลท์หัวหกเหลี่ยม	5
3	B48-F580U-00	ชุดแม่ปั๊มดิสก์เบรคกลาง	1
4	3C1-F5802-00	. ชุดลูกสูบดิสก์เบรค	1
5	3C1-F5803-50	. . ซีลลูกสูบดิสก์เบรค	1
6	4C9-W0048-00	. สกรูโลมดิสก์เบรค	1
7	5YP-F5937-00	. ลูกยางกันฝุ่น	1
8	5YP-F5917-00	. ลูกยางดิสก์เบรค	1
9	5YP-F5925-01	. กัลป์	2
10	5P0-F5919-01	. ตัวล็อกผ้าดิสก์เบรค	1
11	5YP-F5924-00	. สลักล็อกปั๊มดิสก์	1
12	3C1-F5805-10	. ผ้าดิสก์เบรค	1
13	5YP-F5939-00	. ซิมรองผ้าเบรค	1
14	90105-108A2	โบลท์ หน้าแปลน	2

ภาพ 27 REAR WHEEL

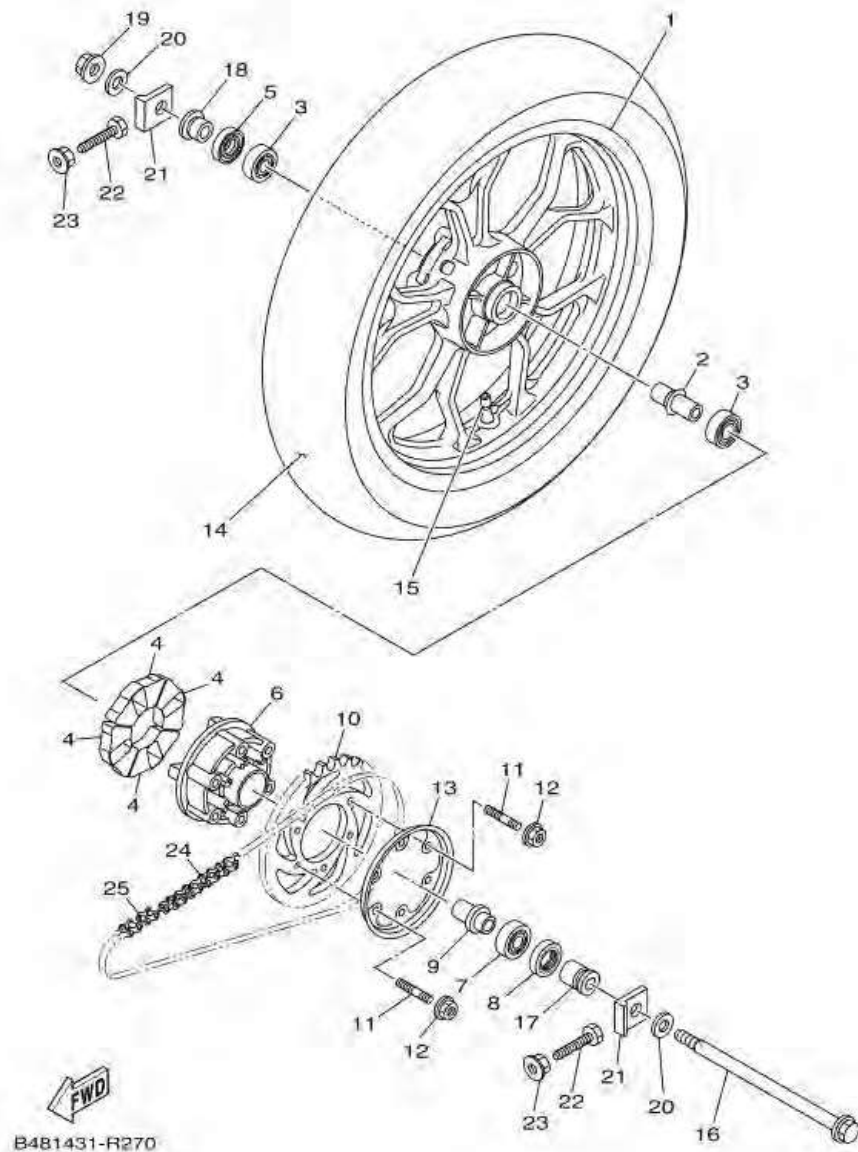

หมายเลข	หมายเลขอะไหล่	รายละเอียด	หมายเหตุ
1	B48-F5338-00	CAST WHEEL, REAR	1 UR สำหรับรถสีเทา/เขียว,น้ำเงิน
	B48-F5338-10	CAST WHEEL, REAR	1 UR สำหรับรถสีแดง/ดำ
	B48-F5338-20	CAST WHEEL, REAR	1 UR สำหรับรถสีดำ
2	1PA-F530S-00	COLLAR ASSY	1
3	93306-252YP	BEARING	2
4	54B-F5364-00	DAMPER	4
5	93106-22808	OIL SEAL	1
6	B48-F5366-00-33	CLUTCH, HUB (0033, YB)	1
7	93306-054XC	BEARING	1
8	93106-26815	OIL SEAL	1
9	1PA-F5377-00	COLLAR, WHEEL	1
10	B48-F5447-00	SPROCKET, DRIVEN (47T)	1
11	90116-08826	BOLT, STUD	6
12	95602-08200	NUT, U FLANGE	6
13	B48-F5689-00	PLATE, GUIDE	1
14	94113-17811	TIRE	1
15	93900-00828	VALVE, RIM	1
16	B48-F5381-00	AXLE, WHEEL	1
17	1CK-F5386-00	COLLAR, SPROCKET AXLE	1
18	B48-F5383-00	COLLAR, WHEEL	1
19	95602-14200	NUT, SELF-LOCKING	1
20	90201-15030	WASHER, PLATE	2
21	B48-F5388-00	PULLER, CHAIN 1	2
22	90101-08006	BOLT	2
23	95702-08500	NUT, FLANGE	2
24	94568-E5131	TRIM, DOOR 2	1
25	94668-E5031	JOINT, CHAIN	1

ภาพ 27 ชุดล้อหลัง

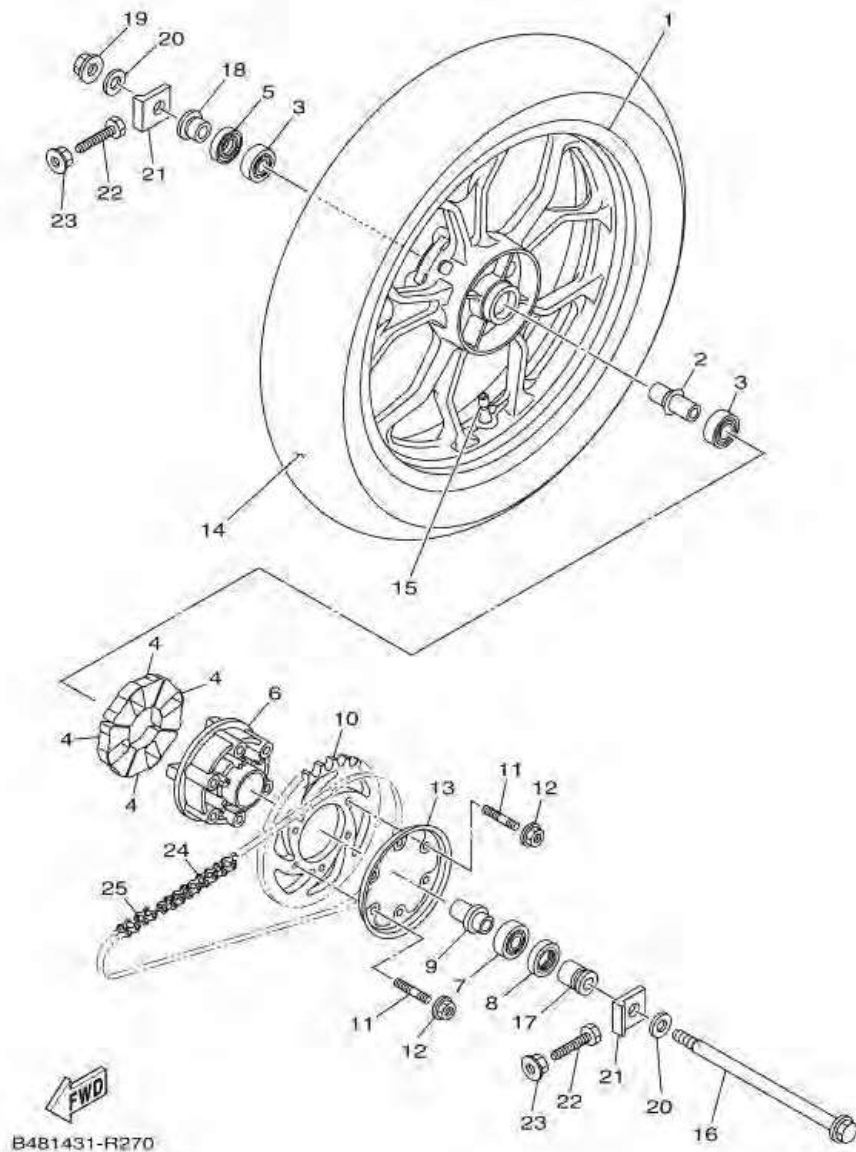

หมายเลข	หมายเลขอะไหล่	รายละเอียด	หมายเหตุ
1	B48-F5338-00	วงล้อแม็กหลัง สีดำขอบขาว	1 UR สำหรับรถสีเทา/เขียว,น้ำเงิน
	B48-F5338-10	วงล้อแม็กหลัง สีดำขอบแดง	1 UR สำหรับรถสีแดง/ดำ
	B48-F5338-20	วงล้อแม็กหลัง สีดำขอบเงิน	1 UR สำหรับรถสีดํา
2	1PA-F530S-00	ชุดบูชรองล้อหลัง	1
3	93306-252YP	ลูกปืน	2
4	54B-F5364-00	ยางดุมหลัง	4
5	93106-22808	ซีลน้ำมัน	1
6	B48-F5366-00-33	ดุมสเตอร์หลัง สีดำ	1
7	93306-054XC	ลูกปืน	1
8	93106-26815	ซีลน้ำมัน	1
9	1PA-F5377-00	บูชรองเฟลาล้อ	1
10	B48-F5447-00	สเตอร์หลัง 47 ฟัน	1
11	90116-08826	โบลท์ตัด	6
12	95602-08200	น็อตล็อก	6
13	B48-F5689-00	แผ่นยึดสเตอร์หลัง	1
14	94113-17811	ยางหลัง130/70-17 M/C 62S	1
15	93900-00828	วาล์วเติมลมล้อ	1
16	B48-F5381-00	แกนล้อหลัง	1
17	1CK-F5386-00	บูช	1
18	B48-F5383-00	ปลอกกรองเฟลาล้อ	1
19	95602-14200	น็อต	1
20	90201-15030	แหวนรอง	2
21	B48-F5388-00	ตัวตั้งโช้	2
22	90101-08006	โบลท์	2
23	95702-08500	น็อตหน้าแปลน	2
24	94568-E5131	โช้ 131ซ้อ	1
25	94668-E5031	ข้อต่อโช้	1

ภาพ 28 REAR BRAKE CALIPER

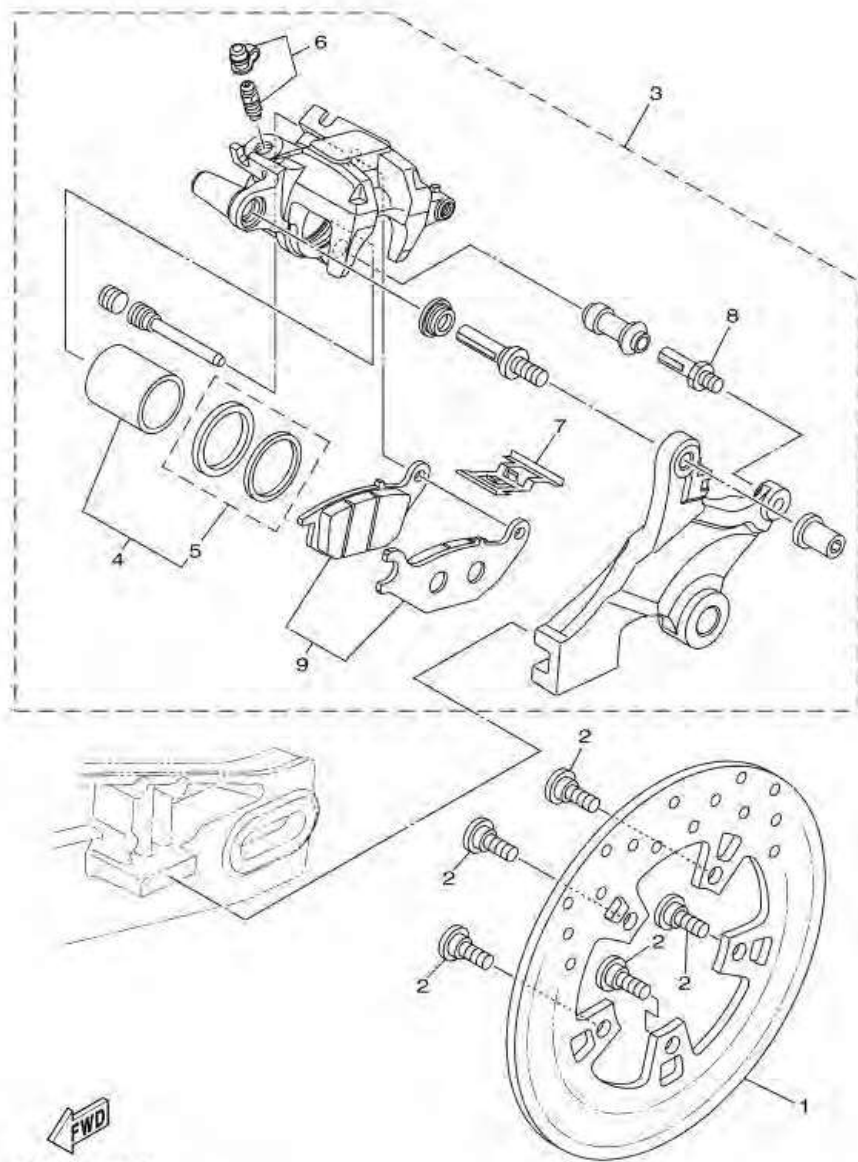

B481431-R280

หมายเลข	หมายเลขอะไหล่	รายละเอียด	หมายเหตุ
1	1CK-F582W-00	DISK, REAR BRAKE 2	1
2	90109-08087	BOLT	5
3	B48-F580W-00	CALIPER ASSY, REAR 2	1
4	4S3-F5802-00	. PISTON ASSY, CALIPER	1
5	3GD-F5803-00	. . CALIPER SEAL KIT	1
6	4S3-W0048-00	. BLEED SCREW KIT	1
7	4S3-F5919-00	. SUPPORT, PAD	1
8	3SP-F5914-51	. PIN, SLIDE	1
9	2CM-F5806-00	. BRAKE PAD KIT 2	1

ภาพ 28 ชุดดิสก์เบรคหลัง

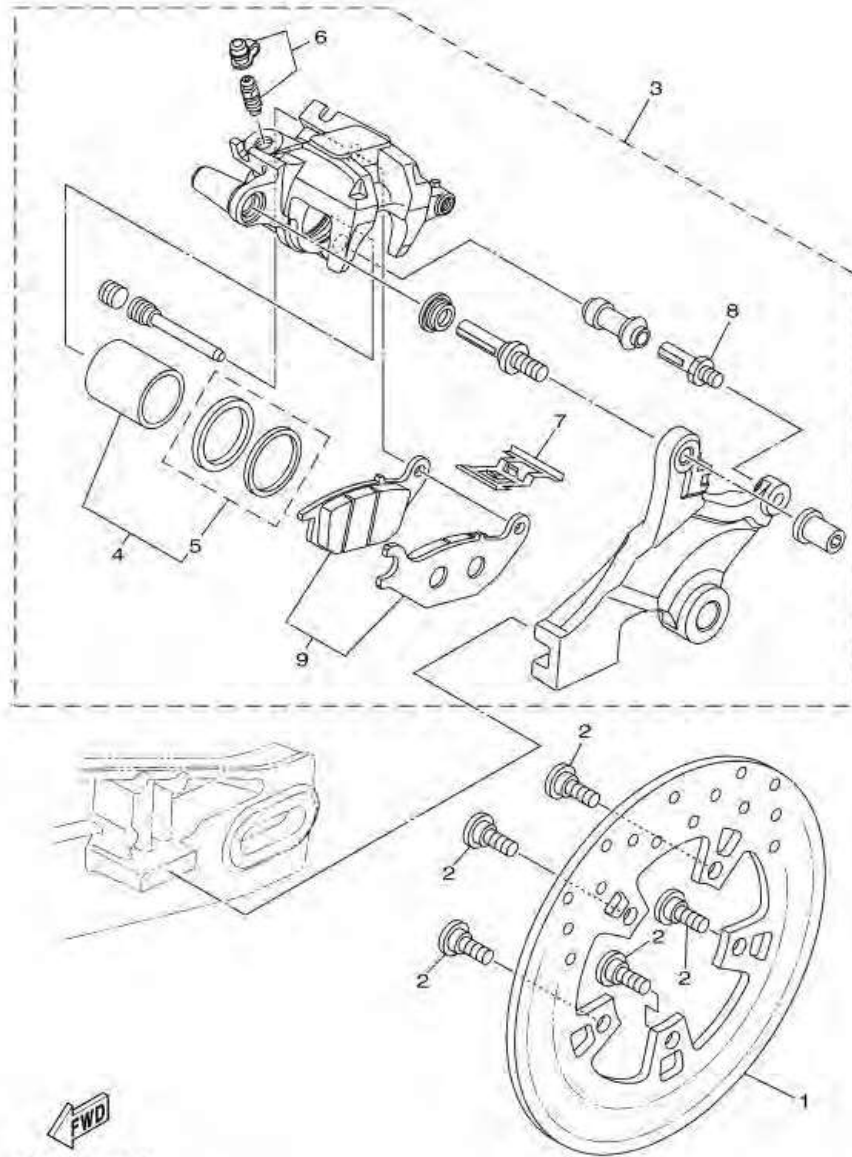

B481431-R280

หมายเลข	หมายเลขอะไหล่	รายละเอียด	หมายเหตุ
1	1CK-F582W-00	จานดิสก์เบรคหลัง	1
2	90109-08087	โบลท์	5
3	B48-F580W-00	ชุดแม่ปั๊มดิสก์เบรคหลัง	1
4	4S3-F5802-00	. ชุดลูกสูบดิสก์เบรค	1
5	3GD-F5803-00	. . ซีลลูกสูบดิสก์เบรค	1
6	4S3-W0048-00	. สกรูไล่มดิสก์เบรค	1
7	4S3-F5919-00	. ตัวลิ้อดผ้าดิสก์เบรค	1
8	3SP-F5914-51	. สลักลิ้อด	1
9	2CM-F5806-00	. ผ้าดิสก์เบรคล้อหลัง	1

ภาพ 29 STEERING HANDLE & CABLE

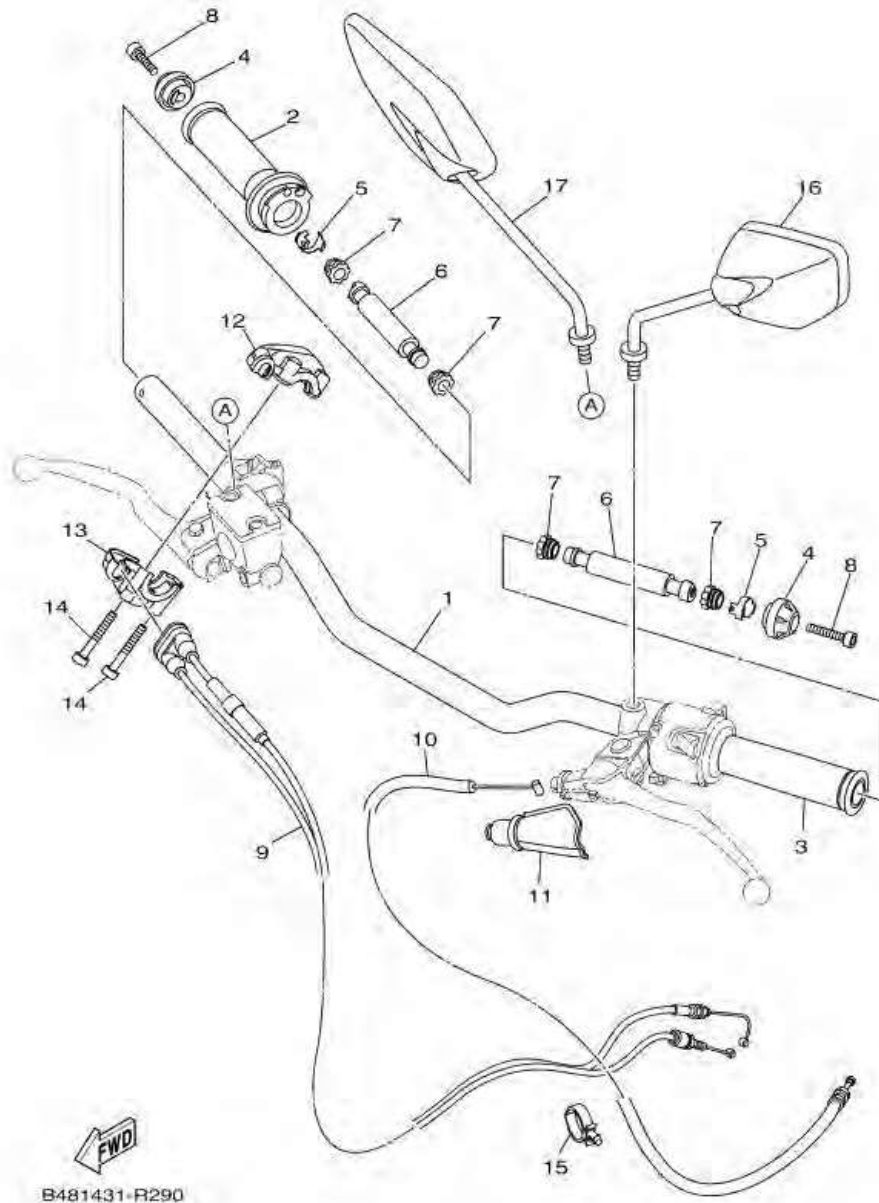

หมายเลข	หมายเลขอะไหล่	รายละเอียด	หมายเหตุ
1	B48-F6111-00	HANDLEBAR	1
2	1CK-F6240-00	GRIP ASSY	1
3	20P-F6241-00	GRIP	1
4	B48-F6246-00	END, GRIP	2
5	5YP-F6257-00	STOPPER	2
6	5YP-F622H-00	WEIGHT	2
7	5YP-F622F-00	DAMPER, LOCATING 1	4
8	91317-06030	BOLT	2
9	B48-F6301-00	THROTTLE CABLE ASSY	1
10	B48-F6335-00	CABLE, CLUTCH	1
11	B48-F6372-00	COVER, HANDLE LEVER 1	1
12	B48-F6270-00	CAP GRIP ASSY	1
13	B48-F6281-00	. CAP, GRIP UPPER	1
14	B48-F6282-00	. CAP, GRIP UNDER	1
15	91317-05040	. BOLT	2
16	90464-24230	CLAMP	1
17	B48-F6280-00	REAR VIEW MIRROR ASSY (LEFT)	1
18	B48-F6290-00	REAR VIEW MIRROR ASSY (RIGHT)	1

ภาพ 29 ชุดแฮนด์ & สายเร่ง

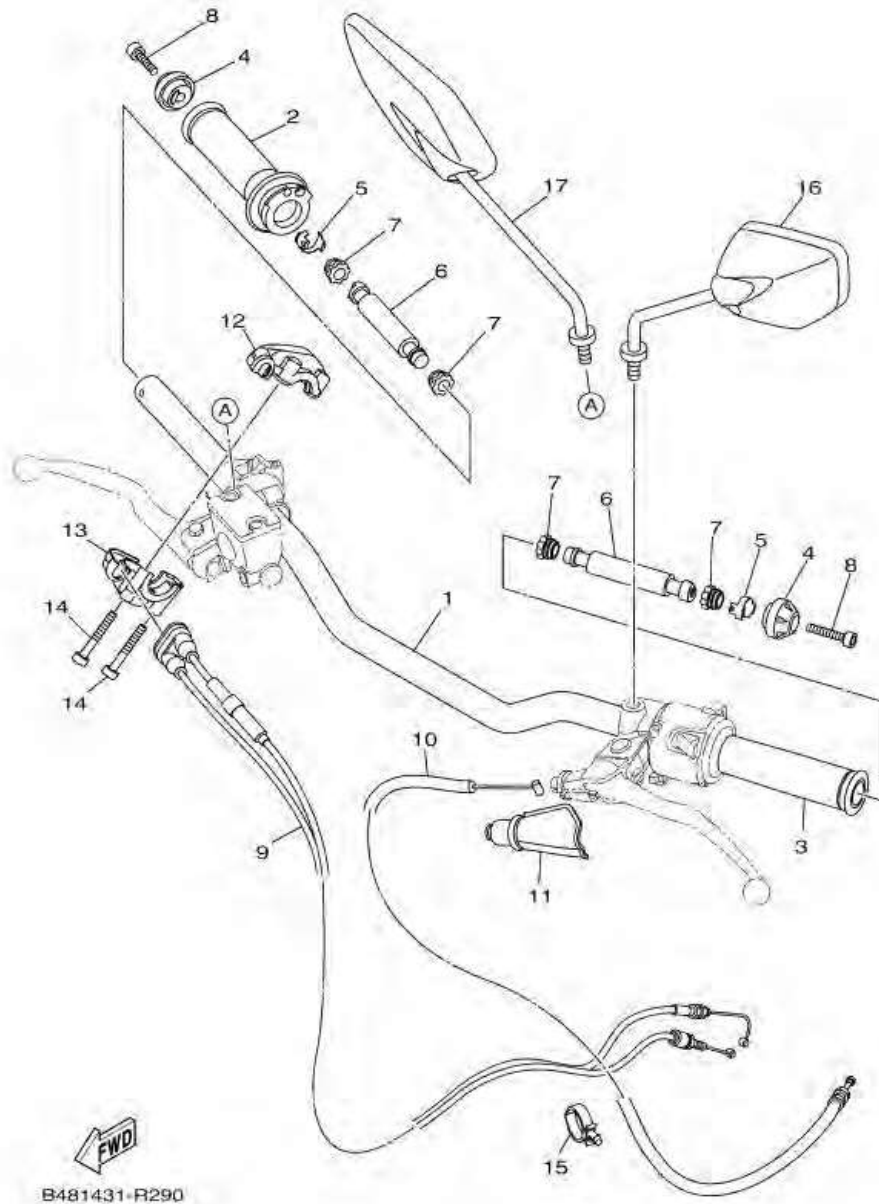

หมายเลข	หมายเลขอะไหล่	รายละเอียด	หมายเหตุ
1	B48-F6111-00	แฮนด์	1
2	1CK-F6240-00	ชุดปลอกคันเร่งสีดำ	1
3	20P-F6241-00	ปลอกแฮนด์ซ้าย	1
4	B48-F6246-00	จุกปลายแฮนด์	2
5	5YP-F6257-00	ปะกับจุกปลายแฮนด์	2
6	5YP-F622H-00	ไส้แฮนด์	2
7	5YP-F622F-00	ลูกยาง	4
8	91317-06030	โบลท์	2
9	B48-F6301-00	ชุดสายคันเร่ง	1
10	B48-F6335-00	สายคลัทช์	1
11	B48-F6372-00	ยางครอบสาย	1
12	B48-F6270-00	ชุดฝาครอบ	1
13	B48-F6281-00	. ปะกับปลอกคันเร่งหลัง	1
14	B48-F6282-00	. ปะกับปลอกคันเร่งหน้า	1
15	91317-05040	. โบลท์	2
16	90464-24230	แคลมป์	1
17	B48-F6280-00	กระจกมองหลังซ้าย	1
18	B48-F6290-00	กระจกมองหลังขวา	1

ภาพ 30 FRONT MASTER CYLINDER

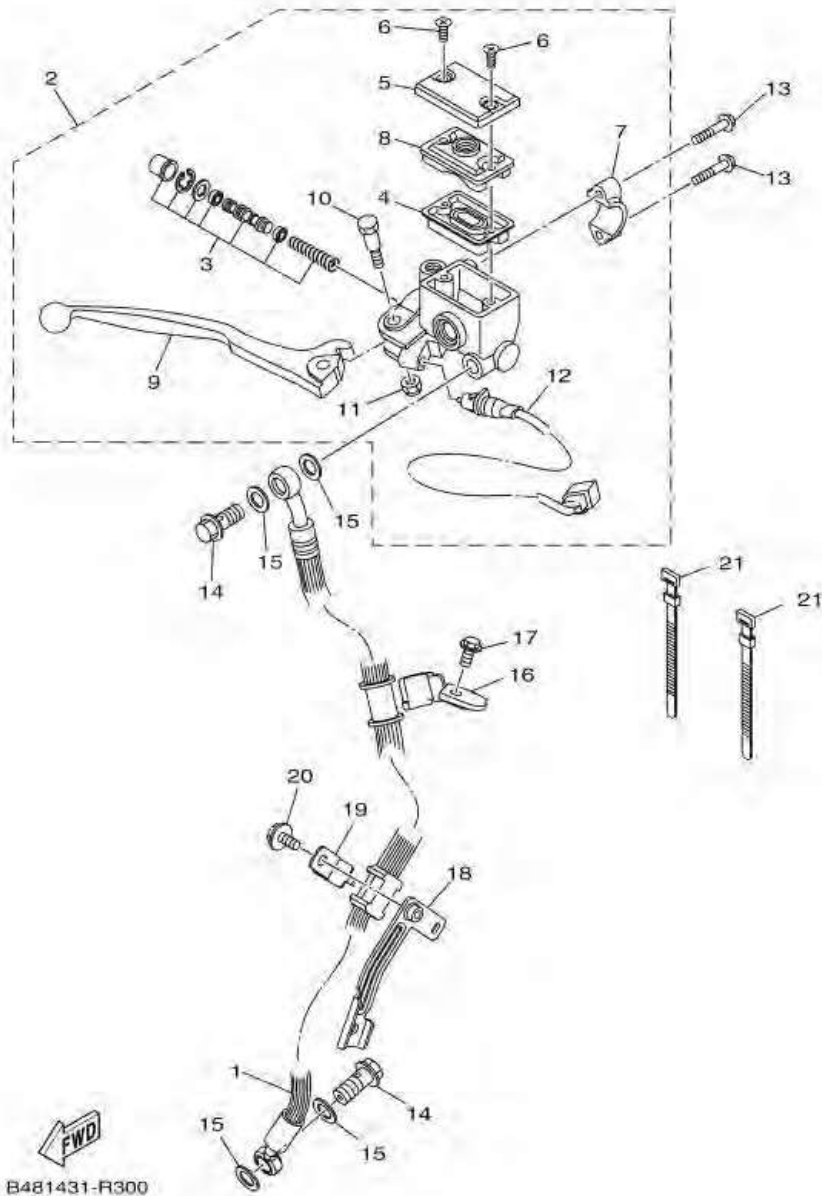

หมายเลข	หมายเลขอะไหล่	รายละเอียด	หมายเหตุ
1	B48-F5872-00	HOSE, BRAKE 1	1
2	B48-F583T-00	MASTER CYLINDER ASSY	1
3	5P0-W0041-10	. CYLINDER KIT, MASTER	1
4	3RW-F5854-00	. DIAPHRAGM, RESERVOIR	1
5	3C1-F5852-00	. CAP, RESERVOIR	1
6	36Y-2589H-00	. SCREW	2
7	3RW-F5867-00	. BRACKET, MASTER CYLINDER	1
8	3C1-F5855-00	. BUSH,DIAPHRAGM	1
9	38B-H3922-00	. LEVER 2	1
10	90109-06577	. BOLT	1
11	95602-06100	. NUT, U	1
12	B48-H3980-00	. FRONT STOP SWITCH ASSY	1
13	95027-06025	BOLT, FLANGE	2
14	90401-10823	BOLT, UNION	2
15	90201-10118	WASHER, PLATE	4
16	B48-F5887-00	HOLDER, BRAKE HOSE	1
17	95027-06014	BOLT, FLANGE	1
18	B48-F5876-00	HOLDER, BRAKE HOSE 2	1
19	B48-F5875-00	HOLDER, BRAKE HOSE 1	1
20	95027-06010	BOLT, FLANGE	1
21	3RS-H3936-00	BAND, SWITCH CORD	2

ภาพ 30 ชุดแม่ปั๊มเบรคหน้า

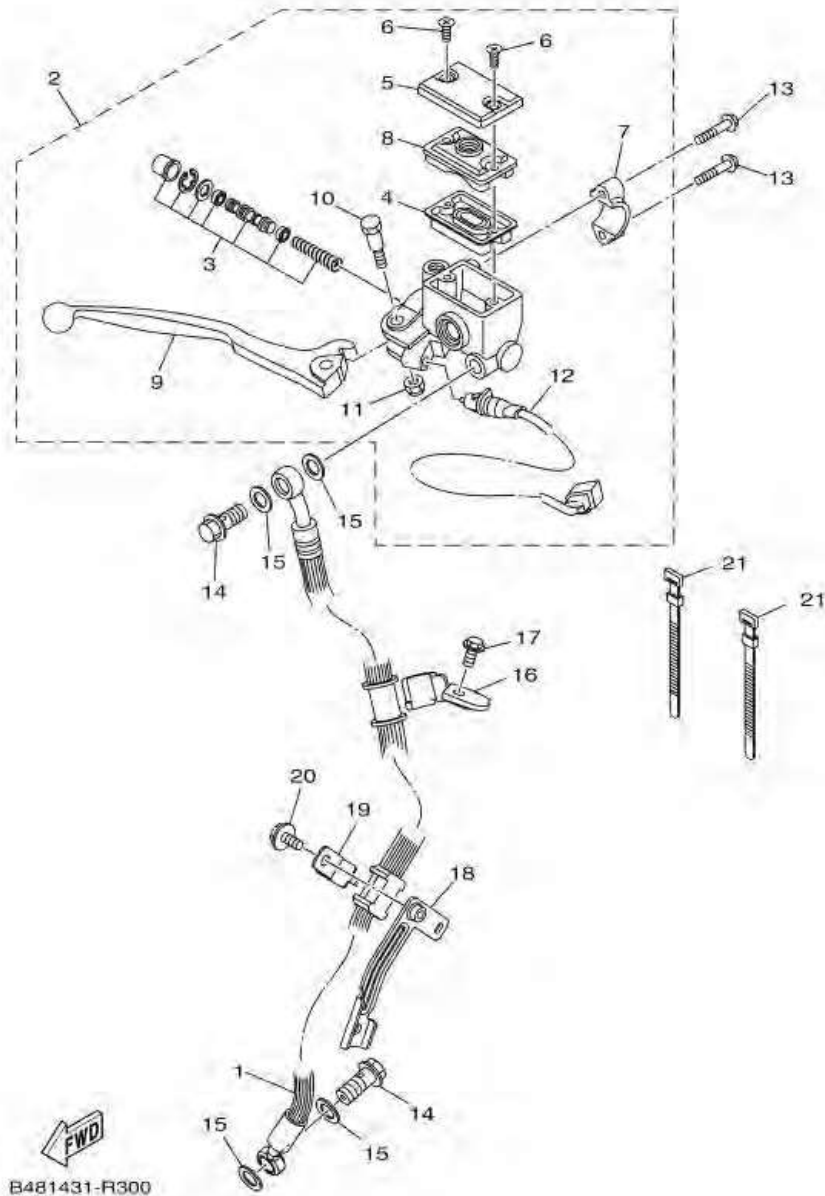

หมายเลข	หมายเลขอะไหล่	รายละเอียด	หมายเหตุ
1	B48-F5872-00	สายน้ำมันดิสค์เบรคหน้า	1
2	B48-F583T-00	ชุดแม่ปั๊มดิสค์เบรค	1
3	5P0-W0041-10	. ชุดขอมแม่ปั๊มดิสค์เบรค	1
4	3RW-F5854-00	. ปะเก็นยางแม่ปั๊ม	1
5	3C1-F5852-00	. ฝาปิดแม่ปั๊มดิสค์เบรคสีดำ	1
6	36Y-2589H-00	. สกรู	2
7	3RW-F5867-00	. ปะกักระงับดิสค์	1
8	3C1-F5855-00	. ยางกระปุกน้ำมันดิสค์	1
9	38B-H3922-00	. มือเบรคข้างขวาสีดำ	1
10	90109-06577	. โบลท์สีดำ	1
11	95602-06100	. น๊อต	1
12	B48-H3980-00	. ชุดสวิทช์สัญญาณเบรค	1
13	95027-06025	โบลท์ หน้าแปลน	2
14	90401-10823	โบลท์ยูเนียน	2
15	90201-10118	แหวนรอง	4
16	B48-F5887-00	ตัวยึดสายน้ำมันเบรค	1
17	95027-06014	โบลท์ หน้าแปลน	1
18	B48-F5876-00	ตัวยึดสายน้ำมันเบรค 2	1
19	B48-F5875-00	ตัวยึดสายน้ำมันเบรค 1	1
20	95027-06010	โบลท์ หน้าแปลน	1
21	3RS-H3936-00	สายรัด	2

ภาพ 31 STAND & FOOTREST

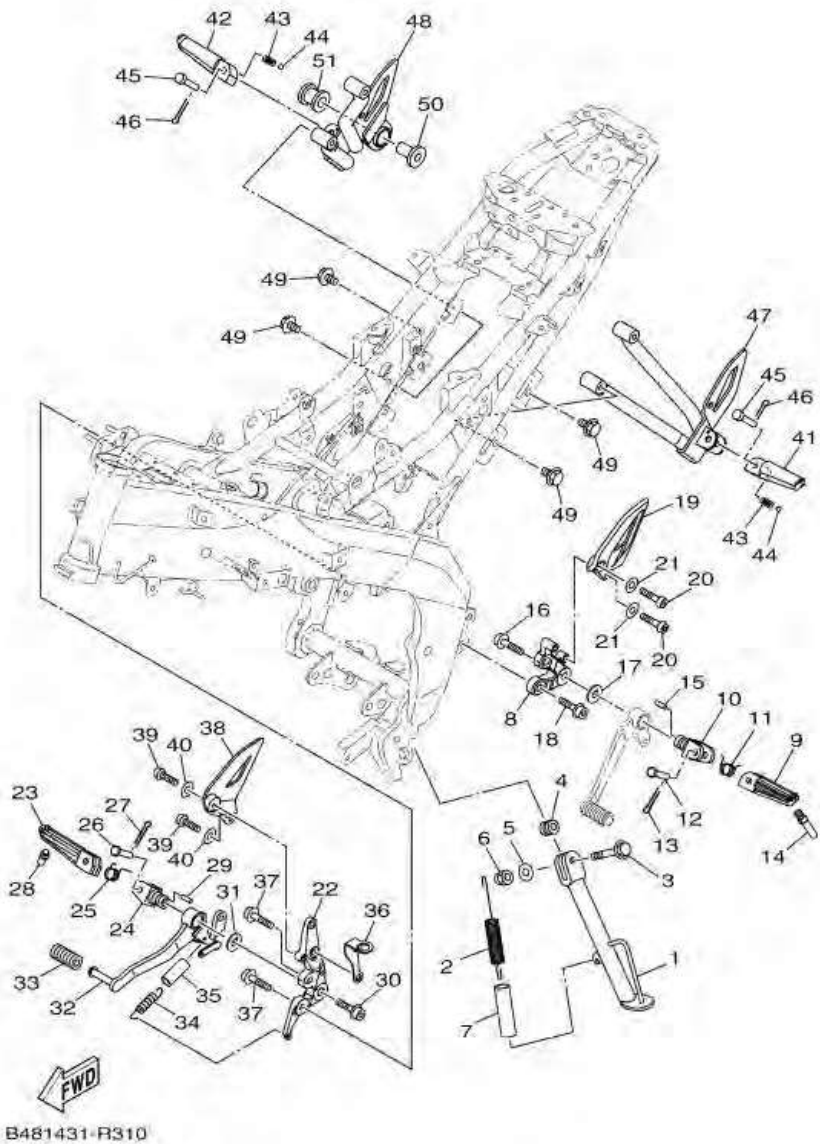

หมายเลข	หมายเลขอะไหล่	รายละเอียด	หมายเหตุ
1	B48-F7311-00	STAND, SIDE	1
2	90506-28800	SPRING, TENSION	1
3	90105-10888	BOLT, FLANGE	1
4	90387-10003	COLLAR	1
5	92902-10600	WASHER, PLATE	1
6	95612-10100	NUT, U	1
7	90445-21848	HOSE (L70)	1
8	B48-F7442-00	BRACKET 2	1
9	B48-F7451-00	FOOTREST	1
10	B48-F7411-00	FOOTREST 1	1
11	90508-183B9	SPRING, TORSION	1
12	91701-08035	PIN	1
13	91401-25015	PIN, COTTER	1
14	B48-F7435-00	BOLT	1
15	90249-02002	PIN	1
16	90110-10012	BOLT, HEXAGON SOCKET HEAD	1
17	90201-10847	WASHER, PLATE	1
18	90110-08803	BOLT, BOTTON HEAD	2
19	B48-F7445-00	PLATE 1	1
20	92012-06020	BOLT, BUTTON HEAD	2
21	92902-06600	WASHER, PLATE	2
22	B48-F7443-00	BRACKET 3	1
23	B48-F7461-00	FOOTREST	1
24	B48-F7411-00	FOOTREST 1	1
25	90508-184B0	SPRING, TORSION	1
26	91701-08035	PIN	1
27	91401-25015	PIN, COTTER	1

ภาพ 31 STAND & FOOTREST

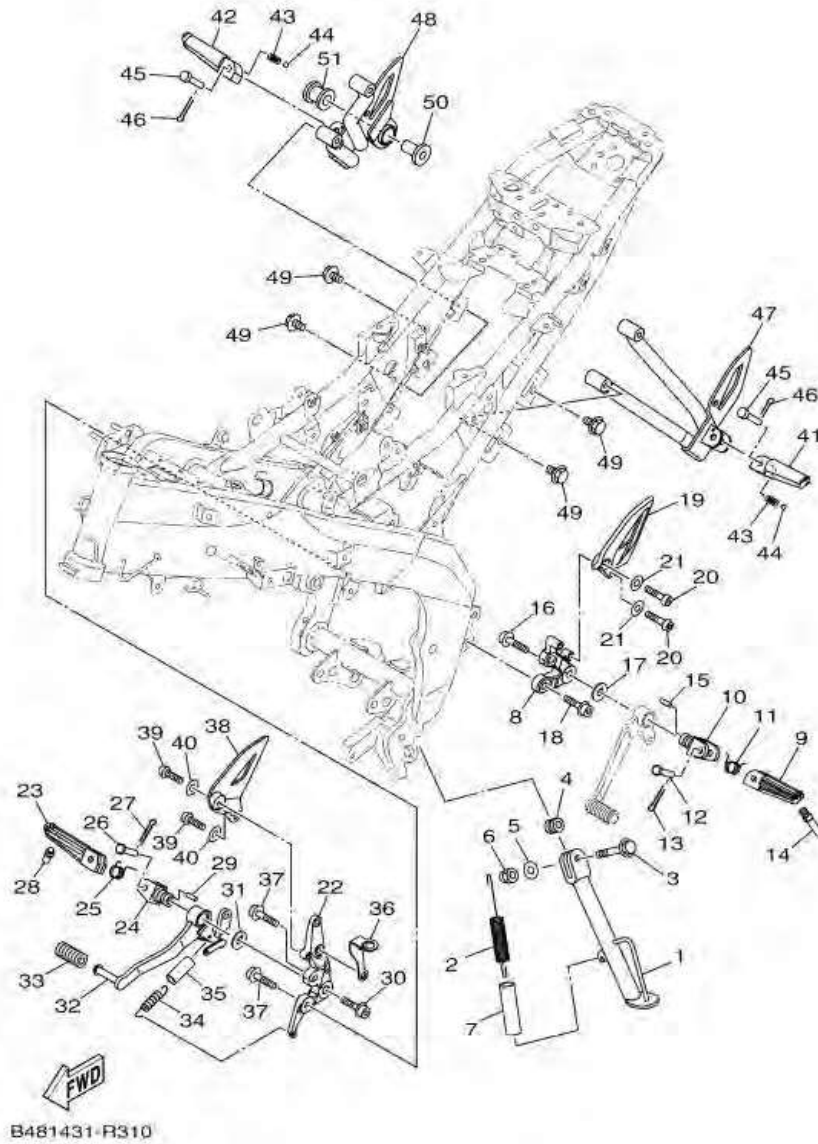

หมายเลข	หมายเลขอะไหล่	รายละเอียด	หมายเหตุ
28	B48-F7435-00	BOLT	1
29	90249-02002	PIN	1
30	90110-10012	BOLT, HEXAGON SOCKET HEAD	1
31	90201-10847	WASHER, PLATE	1
32	B48-F7211-00	PEDAL, BRAKE	1
33	1EG-E8113-10	COVER, SHIFT PEDAL	1
34	90506-20193	SPRING, TENSION	1
35	90445-16807	HOSE	1
36	B48-F144G-00	STAY, STOP SWITCH	1
37	90110-08803	BOLT, HEXAGON SOCKET HEAD	2
38	B48-F7446-00	PLATE 2	1
39	92012-06020	BOLT, BUTTON HEAD	2
40	92902-06600	WASHER, PLATE	2
41	B48-F7431-00	FOOTREST, REAR 1	1
42	B48-F7441-00	FOOTREST, REAR 2	1
43	90501-12743	SPRING, COMPRESSION	2
44	93501-04843	BALL	2
45	91701-08035	PIN	2
46	91401-25015	PIN, COTTER	2
47	B48-F741L-00	BRACKET 4	1
48	B48-F742L-00	BRACKET 5	1
49	95812-08012	BOLT, FLANGE	4
50	90387-08812	COLLAR	1
51	5TN-E4747-00	DAMPER, MUFFLER	1

ภาพ 31 ชุดขาตั้ง & เหล็กปักเท้า

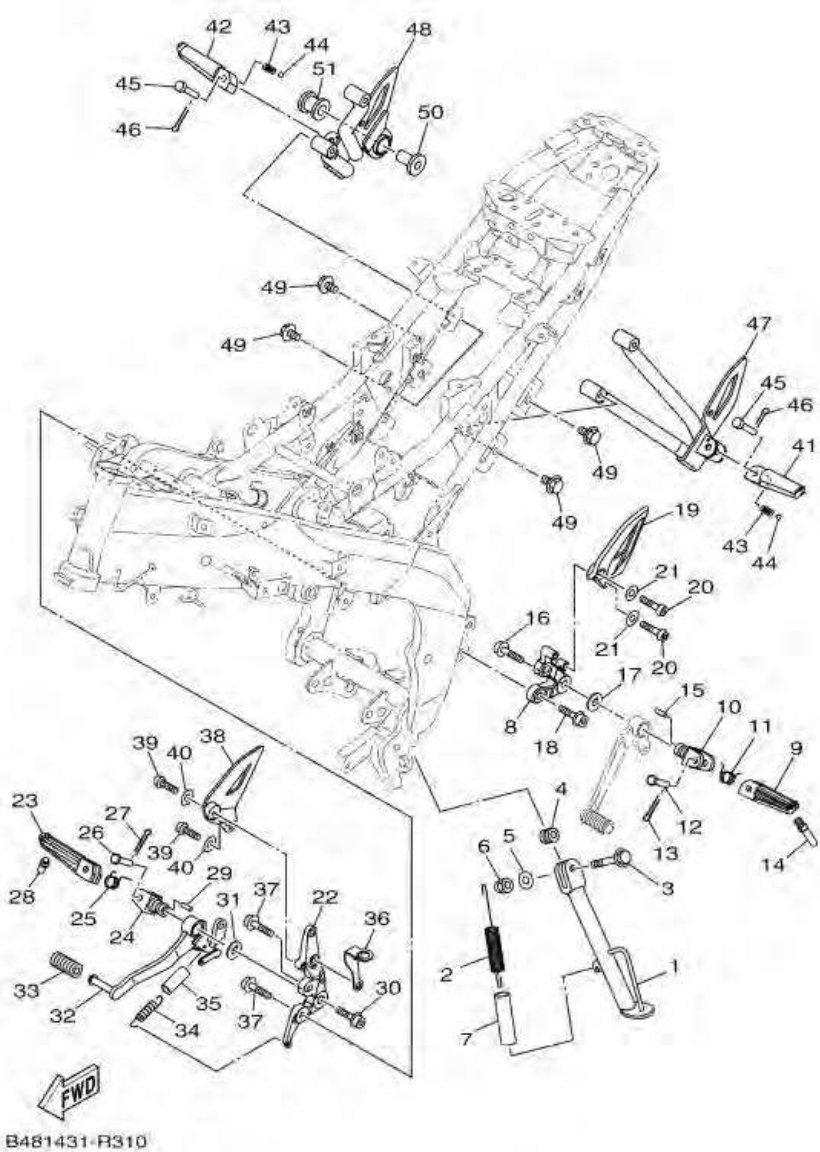

หมายเลข	หมายเลขอะไหล่	รายละเอียด	หมายเหตุ
1	B48-F7311-00	ขาตั้งข้าง	1
2	90506-28800	สปริง	1
3	90105-10888	โบลท์ หน้าแปลน	1
4	90387-10003	ปลอกกรอง	1
5	92902-10600	แหวนรอง	1
6	95612-10100	นอตยูเนียน	1
7	90445-21848	ยางครอบสปริงขาตั้งข้าง	1
8	B48-F7442-00	เหล็กยึดปักเท้าหน้าซ้าย	1
9	B48-F7451-00	ปักเท้าหน้าซ้าย	1
10	B48-F7411-00	เหล็กยึดปักเท้า	1
11	90508-183B9	สปริง	1
12	91701-08035	สลักแฉงรองปักเท้า	1
13	91401-25015	สลักชนิดผ่า	1
14	B48-F7435-00	โบลท์	1
15	90249-02002	สลัก	1
16	90110-10012	โบลท์หกเหลี่ยม	1
17	90201-10847	แหวนรอง	1
18	90110-08803	โบลท์หกเหลี่ยม	2
19	B48-F7445-00	แผ่นรองปักเท้าหน้าซ้าย	1
20	92012-06020	โบลท์หัวหกเหลี่ยม	2
21	92902-06600	แหวนรอง	2
22	B48-F7443-00	เหล็กยึดปักเท้าหน้าขวา	1
23	B48-F7461-00	ปักเท้าหน้าขวา	1
24	B48-F7411-00	เหล็กยึดปักเท้า	1
25	90508-184B0	สปริง	1
26	91701-08035	สลักแฉงรองปักเท้า	1
27	91401-25015	สลักชนิดผ่า	1

ภาพ 31 ชุดขาตั้ง & เหล็กปักเท้า

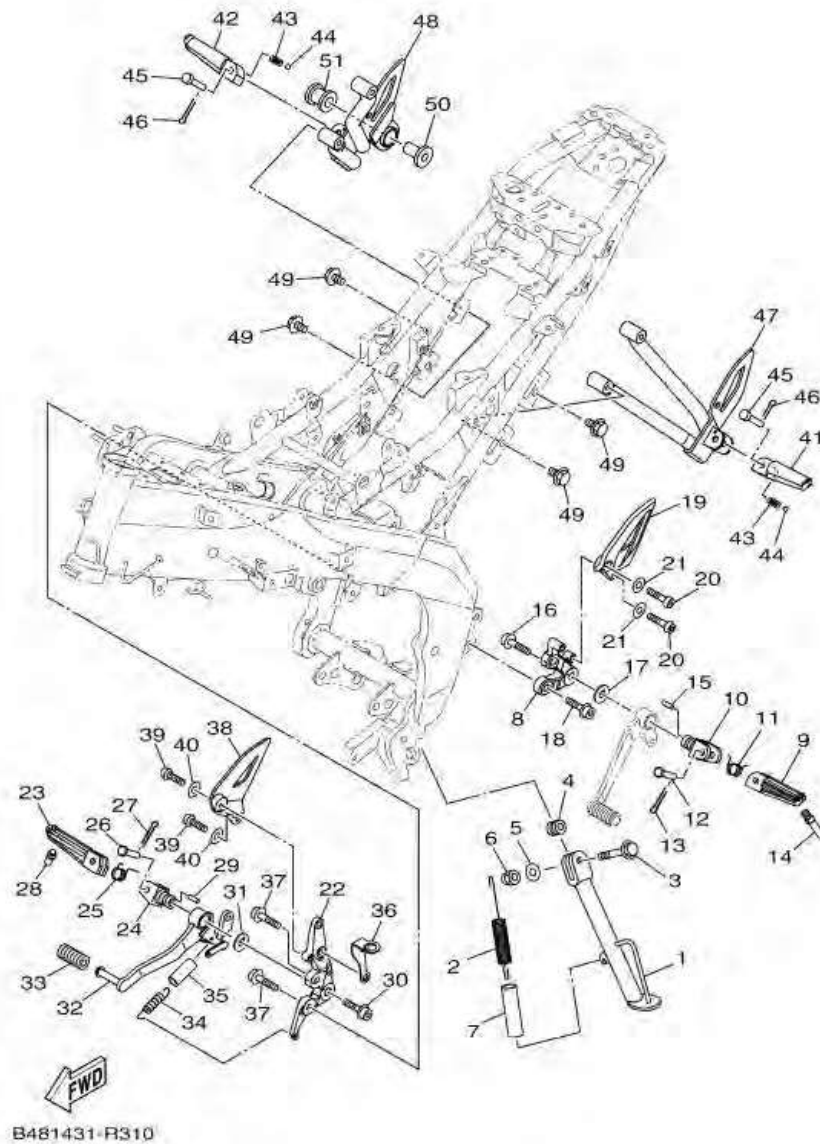

หมายเลข	หมายเลขอะไหล่	รายละเอียด	หมายเหตุ
28	B48-F7435-00	โบลท์	1
29	90249-02002	สลัก	1
30	90110-10012	โบลท์หกเหลี่ยม	1
31	90201-10847	แหวนรอง	1
32	B48-F7211-00	คันเบรค	1
33	1EG-E8113-10	ยางหุ้มคันเกียร์	1
34	90506-20193	สปริง	1
35	90445-16807	ยางครอบสปริงคันเบรค	1
36	B48-F144G-00	ขายึด	1
37	90110-08803	โบลท์หกเหลี่ยม	2
38	B48-F7446-00	แผ่นรองปักเท้าหน้าขวา	1
39	92012-06020	โบลท์หัวหกเหลี่ยม	2
40	92902-06600	แหวนรอง	2
41	B48-F7431-00	ปักเท้าหลังซ้าย	1
42	B48-F7441-00	ปักเท้าหลังขวา	1
43	90501-12743	สปริงแผงรองปักเท้า	2
44	93501-04843	เม็ดยึดสปริงแผงรองปักเท้า	2
45	91701-08035	สลักแผงรองปักเท้า	2
46	91401-25015	สลักชนิดผ้า	2
47	B48-F741L-00	เหล็กปักเท้า	1
48	B48-F742L-00	เหล็กปักเท้า	1
49	95812-08012	โบลท์ หน้าแปลน	4
50	90387-08812	ปลอกรอง	1
51	5TN-E4747-00	ยางรอง ท่อไอเสีย	1

ภาพ 32 REAR MASTER CYLINDER

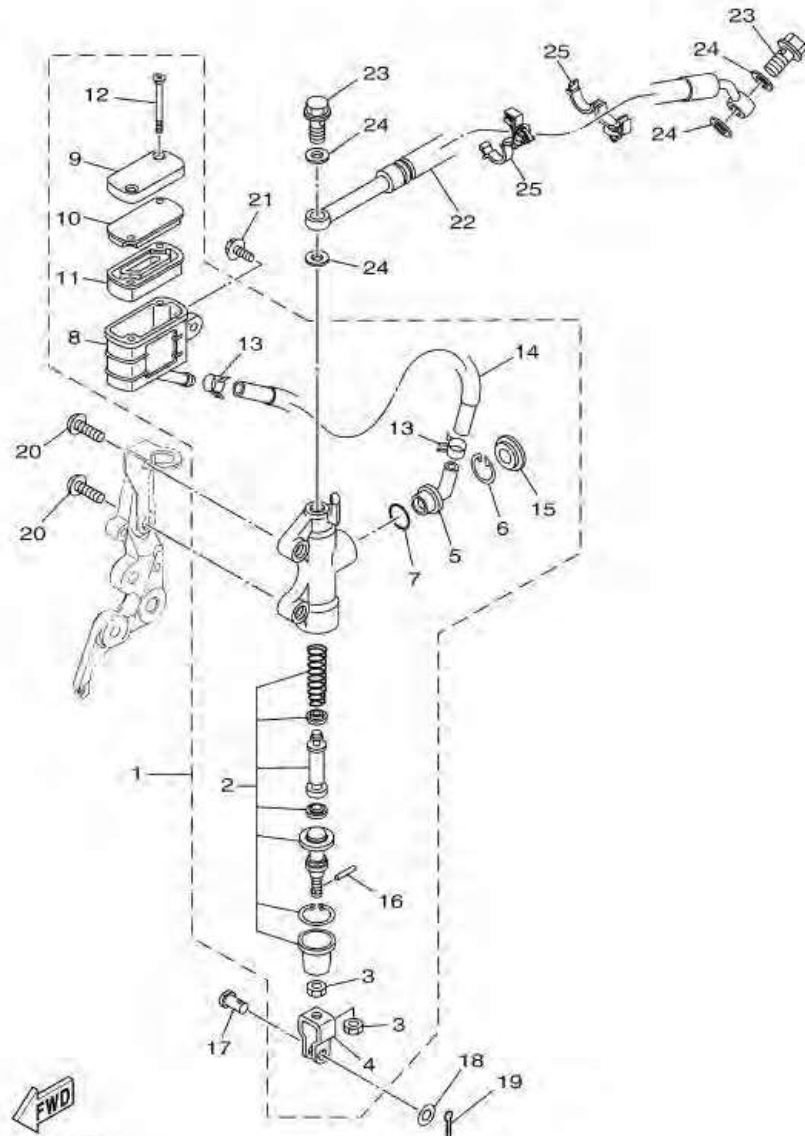

B481430-R320

หมายเลข	หมายเลขอะไหล่	รายละเอียด	หมายเหตุ
1	1PA-F583V-00	RR. MASTER CYLINDER ASSY.	1
2	1PA-W0042-00	. CYLINDER KIT, MASTER	1
3	95301-08700	. NUT	2
4	50C-F7222-00	. JOINT	1
5	50C-F582A-00	. JOINT	1
6	50C-F5866-00	. CIRCLIP	1
7	93210-15620	. O-RING	1
8	1PA-F5894-00	. TANK, RESERVOIR	1
9	1PA-F5852-00	. CAP, RESERVOIR	1
10	1PA-F585B-00	. PLATE, DIAPHRAGM	1
11	20P-F5854-00	. DIAPHRAGM, RESERVOIR	1
12	98707-04045	. SCREW, FLAT HEAD	2
13	90467-12085	. CLIP	2
14	1CK-F5895-00	. HOSE, RESERVOIR	1
15	50C-F589A-00	. COVER, DUST	1
16	5BU-27234-00	. PIN, BRAKE ROD	1
17	90240-08005	PIN, CLEVIS	1
18	90201-08066	WASHER, PLATE	1
19	91401-20012	PIN, COTTER	1
20	92017-08025	BOLT, BUTTON HEAD	2
21	90119-06137	BOLT, WITH WASHER	1
22	B48-F5873-00	HOSE, BRAKE 2	1
23	90401-10823	BOLT, UNION	2
24	90201-10118	WASHER, PLATE	4
25	90464-17003	CLAMP	2

ภาพ 32 ชุดแม่ปั๊มเบรคหลัง

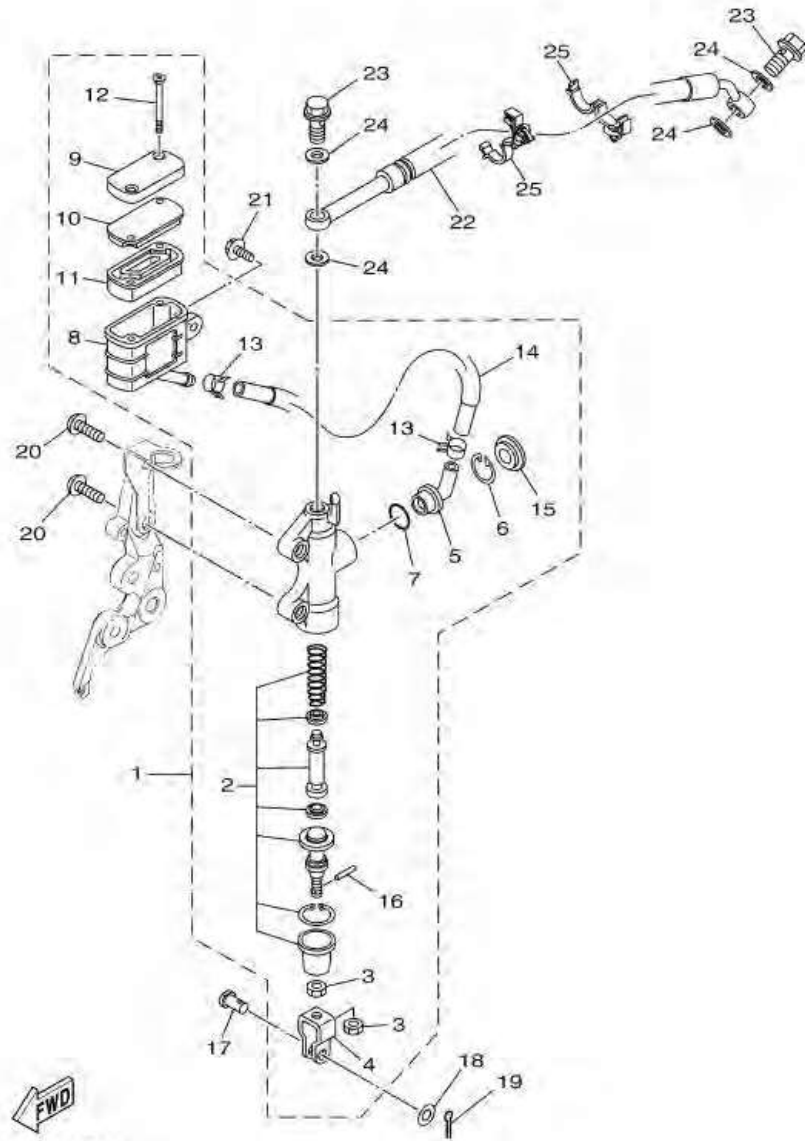

หมายเลข	หมายเลขอะไหล่	รายละเอียด	หมายเหตุ
1	1PA-F583V-00	ชุดแม่ปั๊มดิสค์เบรคหลัง	1
2	1PA-W0042-00	. ชุดขอมปั๊มดิสค์เบรคหลัง	1
3	95301-08700	. น๊อต	2
4	50C-F7222-00	. ข้อต่อ	1
5	50C-F582A-00	. ข้อต่อสายน้ำมันดิสค์เบรค	1
6	50C-F5866-00	. คลิป	1
7	93210-15620	. โอริง	1
8	1PA-F5894-00	. กระจุกน้ำมันดิสค์เบรค	1
9	1PA-F5852-00	. ฝาปิดแม่ปั๊ม	1
10	1PA-F585B-00	. ฝาปิดแผ่นไดอะแฟรม	1
11	20P-F5854-00	. ปะเก็นยางแม่ปั๊ม	1
12	98707-04045	. สกรู	2
13	90467-12085	. เข็มขัดรัดท่อ	2
14	1CK-F5895-00	. สายตอกกระจุกน้ำมันดิสค์เบรคหลัง	1
15	50C-F589A-00	. ฝาปิด	1
16	5BU-27234-00	. สลักคันเบรค	1
17	90240-08005	สลัก	1
18	90201-08066	แหวนรอง	1
19	91401-20012	สลักชนิดผ่า	1
20	92017-08025	โบลท์	2
21	90119-06137	โบลท์หกเหลี่ยม พร้อมแหวนรอง	1
22	B48-F5873-00	สายน้ำมันดิสค์เบรค 2	1
23	90401-10823	โบลท์ยูเนียน	2
24	90201-10118	แหวนรอง	4
25	90464-17003	แคลมป์	2

ภาพ 33 LEG SHIELD

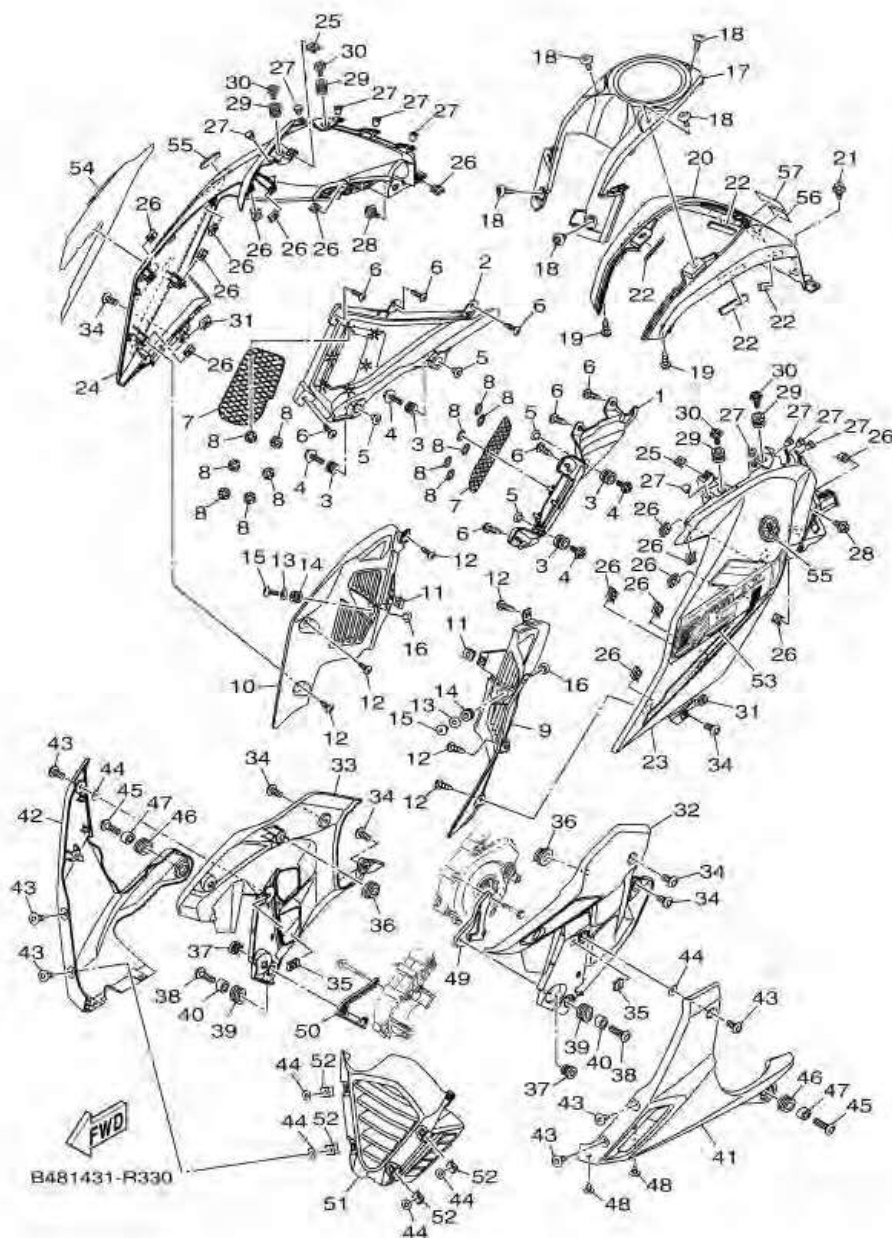

หมายเลข	หมายเลขอะไหล่	รายละเอียด	หมายเหตุ
1	B48-F842M-00	COVER 1	1
2	B48-F842N-00	COVER 2	1
3	90480-12808	GROMMET	4
4	90119-06810	BOLT, WITH WASHER	4
5	90387-06899	COLLAR	4
6	97707-50012	SCREW, TRUSS HEAD TAPPING	8
7	B48-F837V-00	GRILL, AIR OUTLET 1	2
8	90183-06815	NUT, SPRING	12
9	B48-F137W-00	SCOOP, AIR 1	1
10	B48-F137X-00	SCOOP, AIR 2	1
11	90183-050A7	NUT, SPRING	2
12	97707-50012	SCREW, TRUSS HEAD TAPPING	6
13	90201-06879	WASHER, PLATE	2
14	90480-12808	GROMMET	2
15	90111-06117	BOLT, HEX. SOCKET BUTTON	2
16	90387-06899	COLLAR	2
17	B48-F171A-00	COVER, TOP	1
18	90111-05809	BOLT, HEX. SOCKET BUTTON	5
19	97707-50012	SCREW, TRUSS HEAD TAPPING	2
20	B48-F41B1-00-P0	COVER, TANK (1573, VLGC1)	1 UR สำหรับรถสีเทา/เขียว
21	90109-06202	BOLT	1
22	90520-02817	DAMPER, PLATE	4
23	B48-F4129-00-P0	COVER,, TANK SIDE 1 (0660,SM1)	1 UR สำหรับรถสีเทา/เขียว
24	B48-F4139-00-P0	COVER, TANK SIDE 2 (0660,SM1)	1 UR สำหรับรถสีเทา/เขียว
25	90183-050A7	NUT, SPRING	2
26	90183-05807	NUT, SPRING	16
27	90338-06018	PLUG	10

ภาพ 33 LEG SHIELD

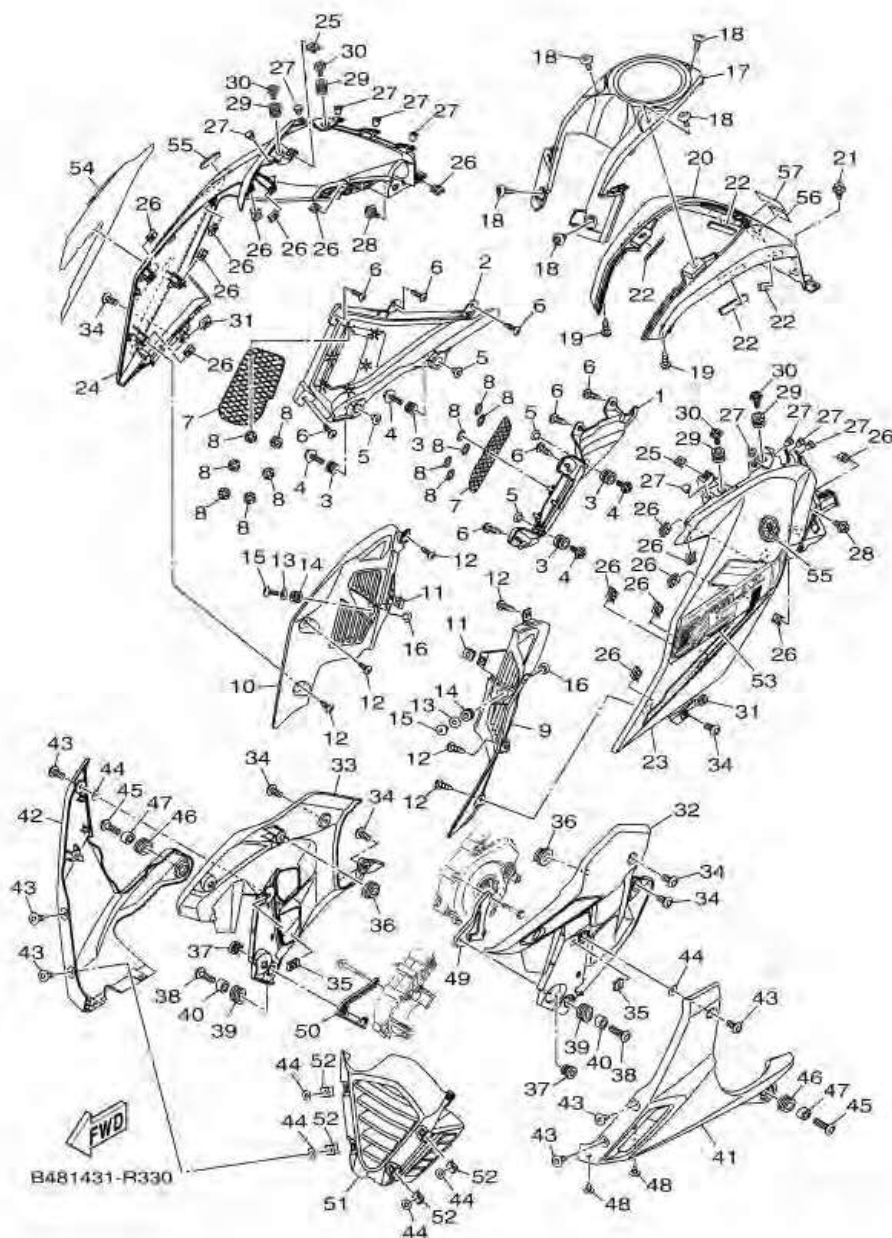

หมายเลข	หมายเลขอะไหล่	รายละเอียด	หมายเหตุ
28	90109-06202	BOLT	2
29	90480-12808	GROMMET	4
30	90119-06810	BOLT, WITH WASHER	4
31	90183-06800	NUT, SPRING	2
32	B48-F835U-00	PANEL 1	1
33	B48-F835V-00	PANEL 2	1
34	90111-06856	BOLT,HEX. SOCKET BUTTON	6
35	90183-050A7	NUT, SPRING	2
36	90480-01558	GROMMET	2
37	90480-13867	GROMMET	2
38	90111-06117	BOLT,HEX. SOCKET BUTTON	2
39	90480-01811	GROMMET	2
40	B48-F1749-00	COLLAR	2
41	B48-F8385-00-P0	COVER, UNDER (0582, MBL2)	1
42	B48-F8395-00-P0	COVER, UNDER 2 (0582, MBL2)	1
43	90111-05003	BOLT,HEX. SOCKET BUTTON	6
44	90202-05180	WASHER, PLATE	6
45	90111-06117	BOLT,HEX. SOCKET BUTTON	2
46	90480-01811	GROMMET	2
47	B48-F1749-00	COLLAR	2
48	90269-06815	RIVET	2
49	B48-F831U-00	STAY, SIDE 1	1
50	B48-F832U-00	STAY, SIDE 1	1
51	B48-F836M-00	PANEL, INNER 3	1
52	90183-050A7	NUT, SPRING	4
53	B48-F8399-00	GRAPHIC 6	1 UR สำหรับรถสีเทา/เขียว
54	B48-F839A-00	GRAPHIC 7	1 UR สำหรับรถสีเทา/เขียว

ภาพ 33 LEG SHIELD

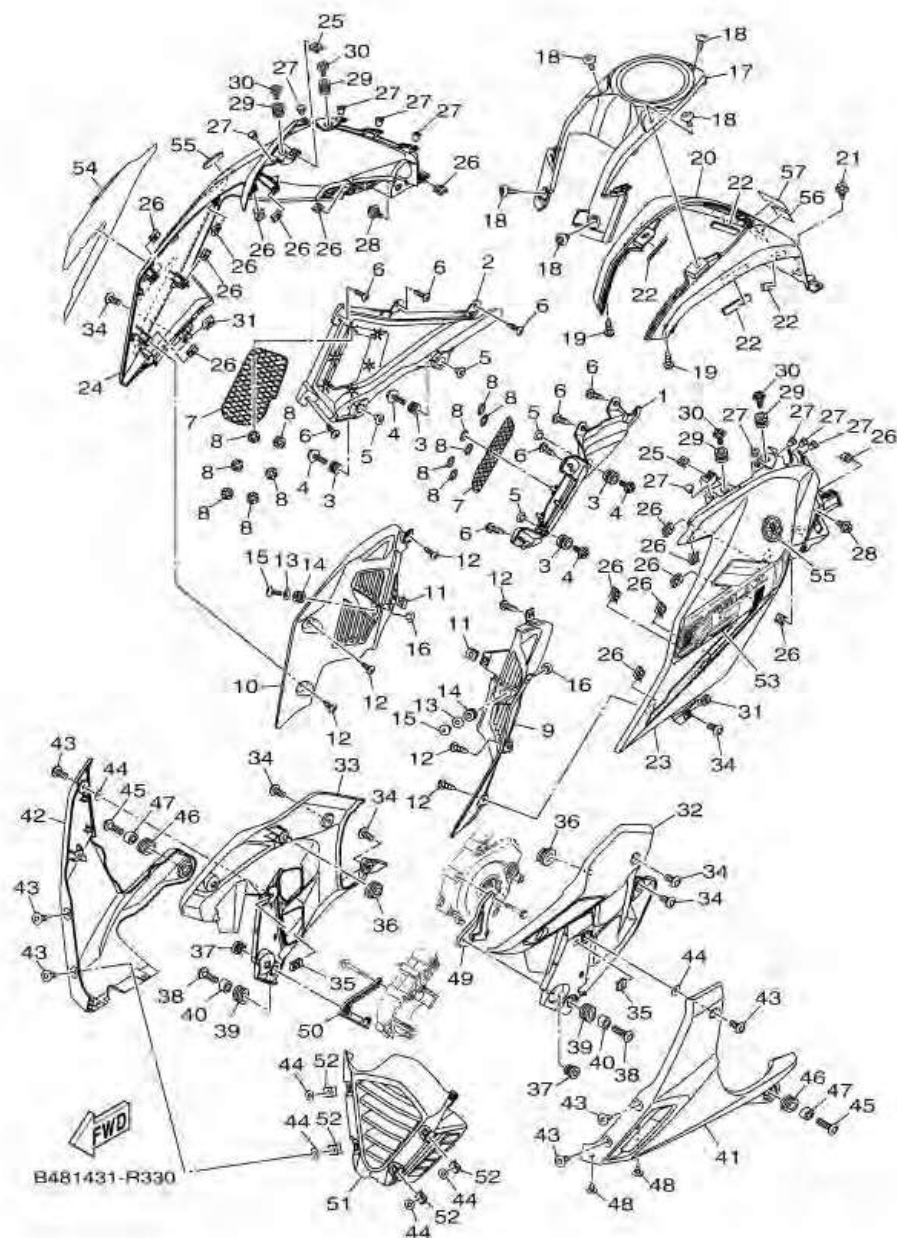

หมายเลข	หมายเลขอะไหล่	รายละเอียด	หมายเหตุ
55	5YW-F175C-00	TUNING FORK MARK	2
56	B48-F1568-00	LABEL, WARNING	1
57	5YW-F1659-00	LABEL, SAFETY	1
.....			
.....			
.....			
.....			
.....			
.....			
.....			
.....			
.....			

ภาพ 33 ชุดบังลม

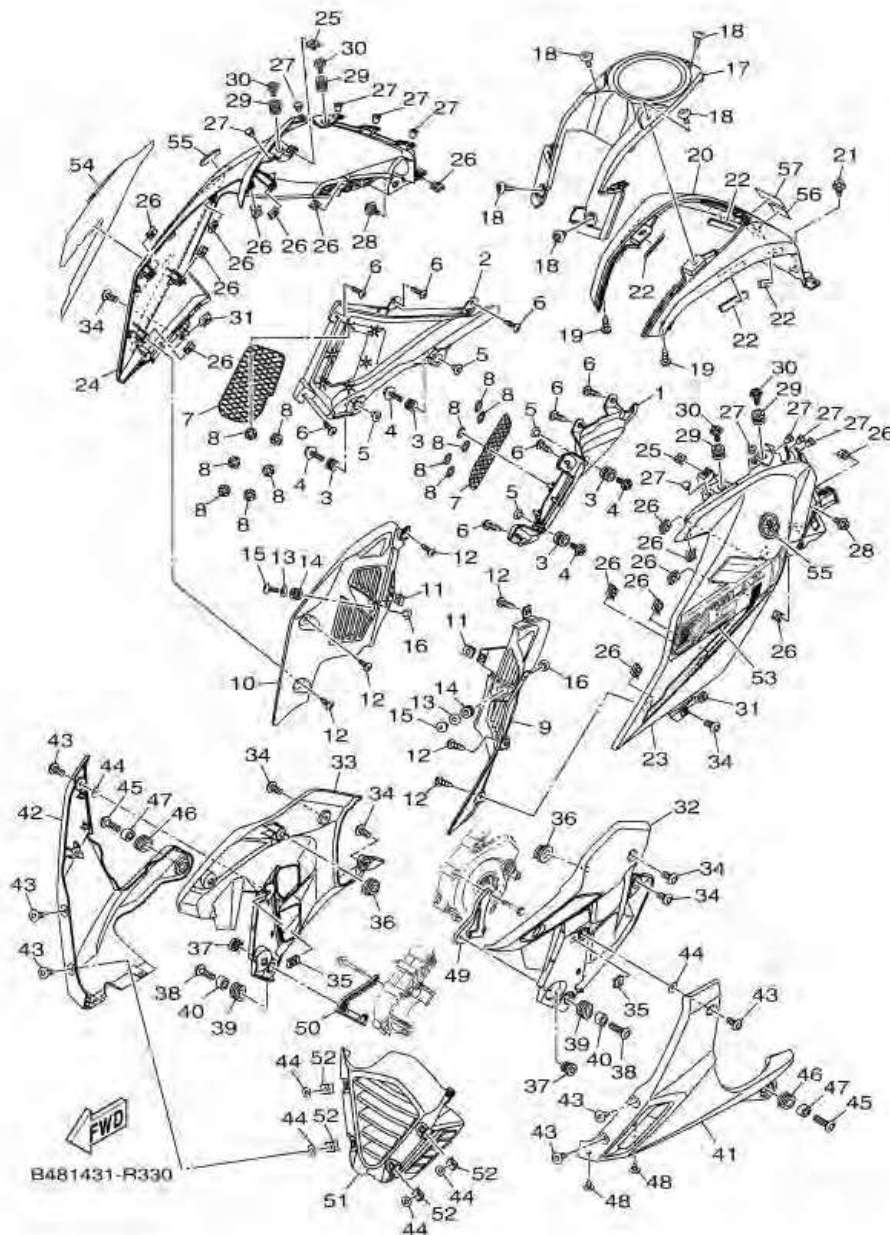

หมายเลข	หมายเลขอะไหล่	รายละเอียด	หมายเหตุ
1	B48-F842M-00	ฝาครอบถังน้ำมันข้างซ้ายตัวล่าง	1
2	B48-F842N-00	ฝาครอบถังน้ำมันข้างขวาตัวล่าง	1
3	90480-12808	ยางรอง	4
4	90119-06810	โบลท์หกเหลี่ยม พร้อมแหวนรอง	4
5	90387-06899	ปลอกรอง	4
6	97707-50012	สกรูเกลียวปล่อย	8
7	B48-F837V-00	ตะแกรงตั้งอากาศ	2
8	90183-06815	นอตสปริง	12
9	B48-F137W-00	ชุดดักอากาศข้างซ้าย	1
10	B48-F137X-00	ชุดดักอากาศข้างขวา	1
11	90183-050A7	นอตสปริง	2
12	97707-50012	สกรูเกลียวปล่อย	6
13	90201-06879	แหวนรอง	2
14	90480-12808	ยางรอง	2
15	90111-06117	โบลท์หัวหกเหลี่ยม	2
16	90387-06899	ปลอกรอง	2
17	B48-F171A-00	ฝาครอบด้านบน	1
18	90111-05809	โบลท์หัวหกเหลี่ยม	5
19	97707-50012	สกรูเกลียวปล่อย	2
20	B48-F41B1-00-P0	ฝาครอบถังลิ้นเขี้ยว	1 UR สำหรับรถสีเทา/เขียว
21	90109-06202	โบลท์	1
22	90520-02817	แผ่นรองฟองน้ำ	4
23	B48-F4129-00-P0	ฝาครอบถังน้ำมันข้างซ้ายสีเทา	1 UR สำหรับรถสีเทา/เขียว
24	B48-F4139-00-P0	ฝาครอบถังน้ำมันข้างขวาสีเทา	1 UR สำหรับรถสีเทา/เขียว
25	90183-050A7	นอตสปริง	2
26	90183-05807	นอตสปริง	16
27	90338-06018	ปลั๊ก	10

ภาพ 33 ชุดบังลม

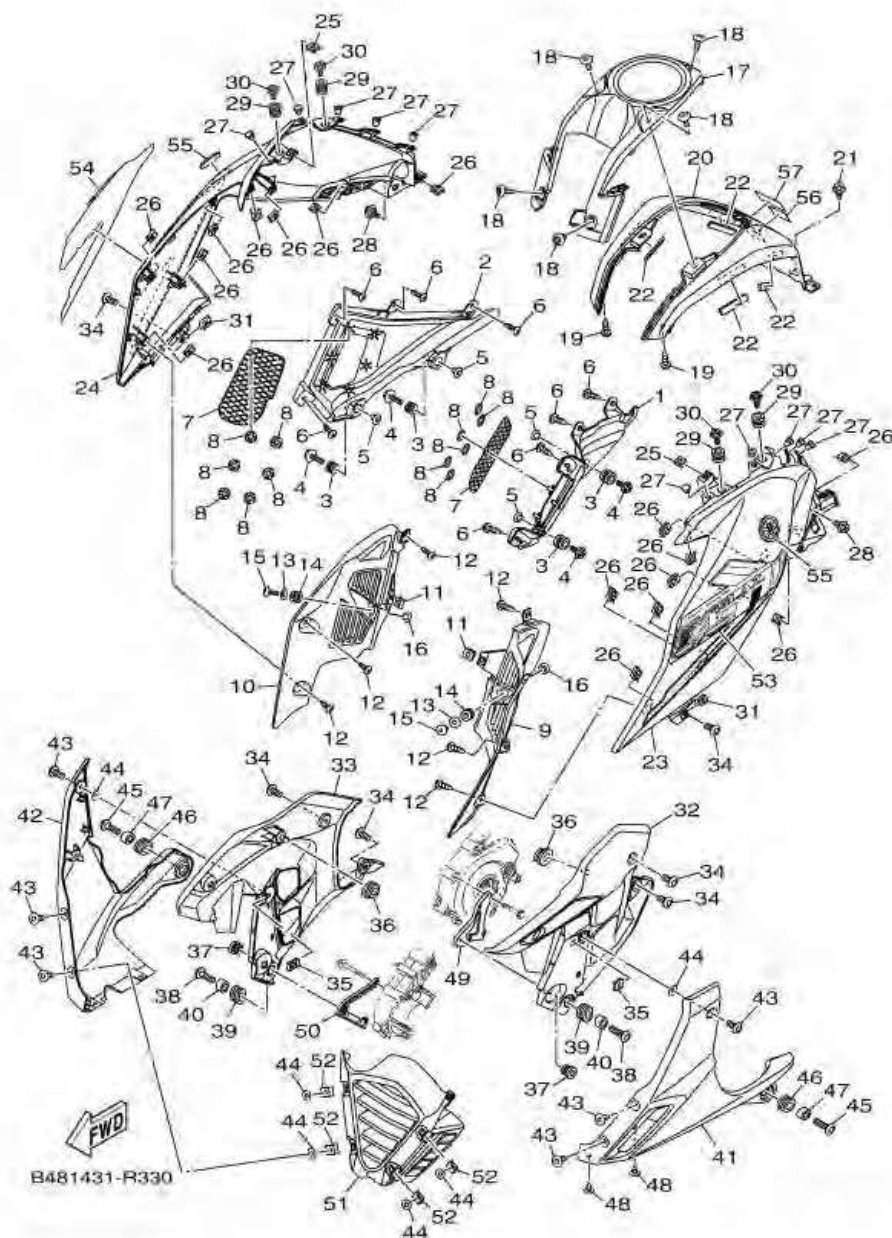

หมายเลข	หมายเลขอะไหล่	รายละเอียด	หมายเหตุ
28	90109-06202	โบลท์	2
29	90480-12808	ยางรอง	4
30	90119-06810	โบลท์หกเหลี่ยม พร้อมแหวนรอง	4
31	90183-06800	น็อตสปริง	2
32	B48-F835U-00	แฟร์ริงซ้าย	1
33	B48-F835V-00	แฟร์ริงขวา	1
34	90111-06856	โบลท์หัวหกเหลี่ยม	6
35	90183-050A7	น็อตสปริง	2
36	90480-01558	ยางรอง	2
37	90480-13867	ยางรอง	2
38	90111-06117	โบลท์หัวหกเหลี่ยม	2
39	90480-01811	ยางรอง	2
40	B48-F1749-00	ปลอกกรอง	2
41	B48-F8385-00-P0	คอนโซลข้างซ้ายสีดำด้าน	1
42	B48-F8395-00-P0	คอนโซลข้างขวาสีดำด้าน	1
43	90111-05003	โบลท์หัวหกเหลี่ยม	6
44	90202-05180	แหวนรอง	6
45	90111-06117	โบลท์หัวหกเหลี่ยม	2
46	90480-01811	ยางรอง	2
47	B48-F1749-00	ปลอกกรอง	2
48	90269-06815	หมุด	2
49	B48-F831U-00	ตัวยึดคอนโซลข้างซ้าย	1
50	B48-F832U-00	ตัวยึดคอนโซลข้างขวา	1
51	B48-F836M-00	แฟร์ริงล่าง	1
52	90183-050A7	น็อตสปริง	4
53	B48-F8399-00	สติกเกอร์ฝาครอบถังน้ำมันข้างซ้าย	1 UR สำหรับรถสีเทา/เขียว
54	B48-F839A-00	สติกเกอร์ฝาครอบถังน้ำมันข้างขวา	1 UR สำหรับรถสีเทา/เขียว

ภาพ 33 ชุดบังลม

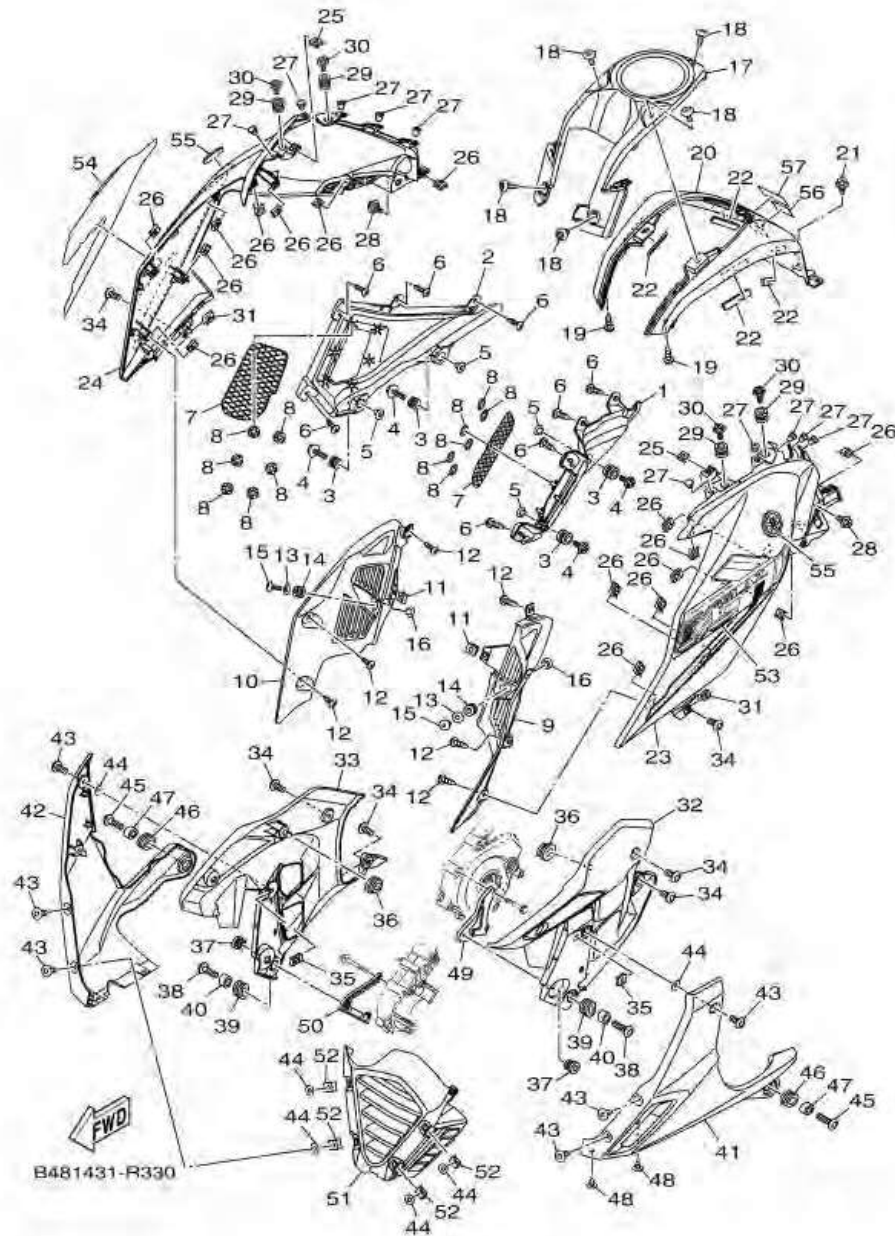

หมายเลข	หมายเลขอะไหล่	รายละเอียด	หมายเหตุ
55	5YW-F175C-00	โลโก้ส้มเสียง	2
56	B48-F1568-00	สติกเกอร์ดำเตือน	1
57	5YW-F1659-00	สติกเกอร์ดำเตือนการสวมหมวกกันน็อค	1

ภาพ 34 GENERATOR

หมายเลข	หมายเลขอะไหล่	รายละเอียด	หมายเหตุ
1	2PV-H1450-00	ROTOR ASSY	1
2	2PV-H1410-01	STATOR ASSY	1
3	91312-06025	BOLT, HEXAGON SOCKET HEAD	3
4	91312-06016	BOLT	2
5	95702-12500	NUT, FLANGE	1
6	90201-12019	WASHER, PLATE	1

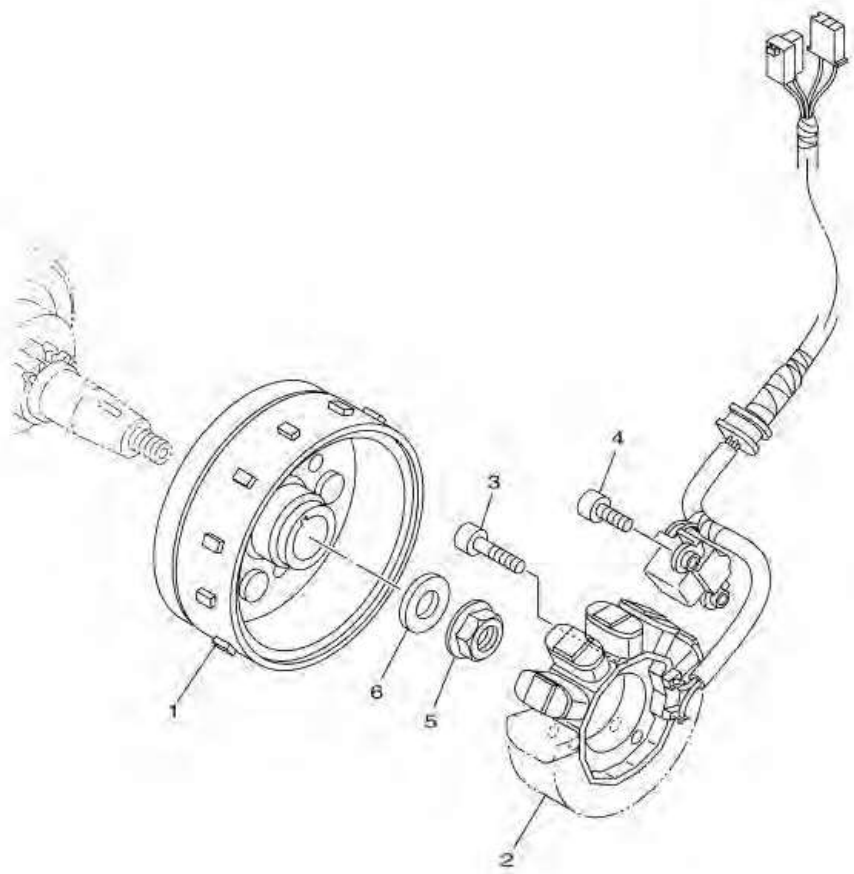

ภาพ 34 ชุดแม่เหล็กงานไฟ

หมายเลข	หมายเลขอะไหล่	รายละเอียด	หมายเหตุ
1	2PV-H1450-00	ชุดแม่เหล็กงานไฟ	1
2	2PV-H1410-01	ชุดจานไฟ	1
3	91312-06025	โบลท์ (L)	3
4	91312-06016	โบลท์ (L)	2
5	95702-12500	น็อต พร้อมแหวนรอง	1
6	90201-12019	แหวนรอง	1

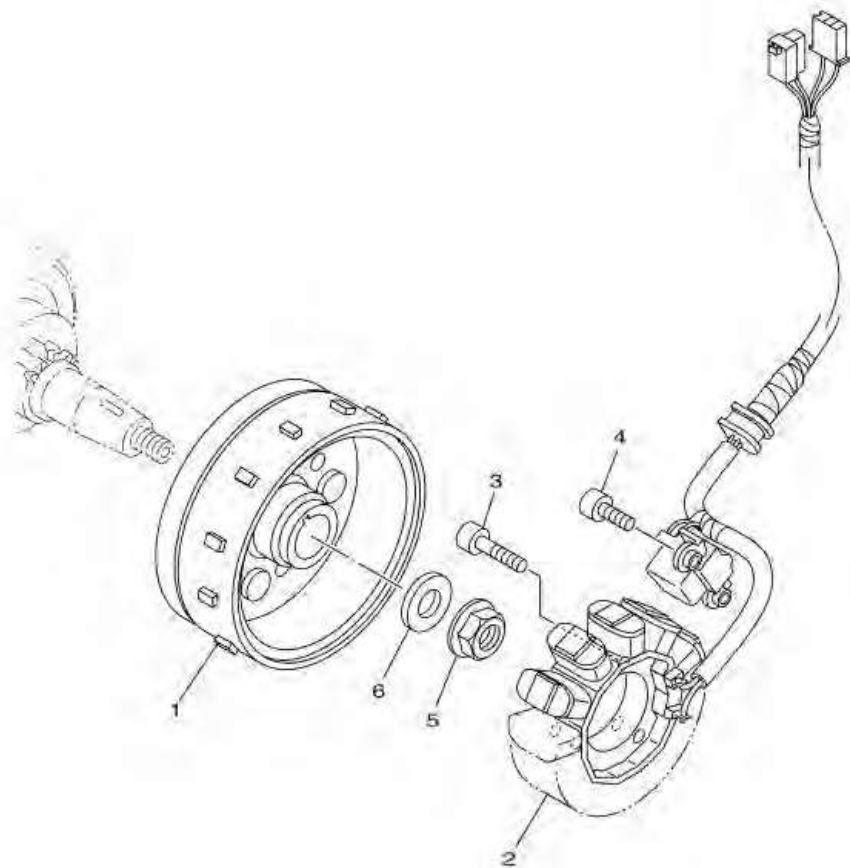

2ND1422-P360

ภาพ 35 STARTING MOTOR

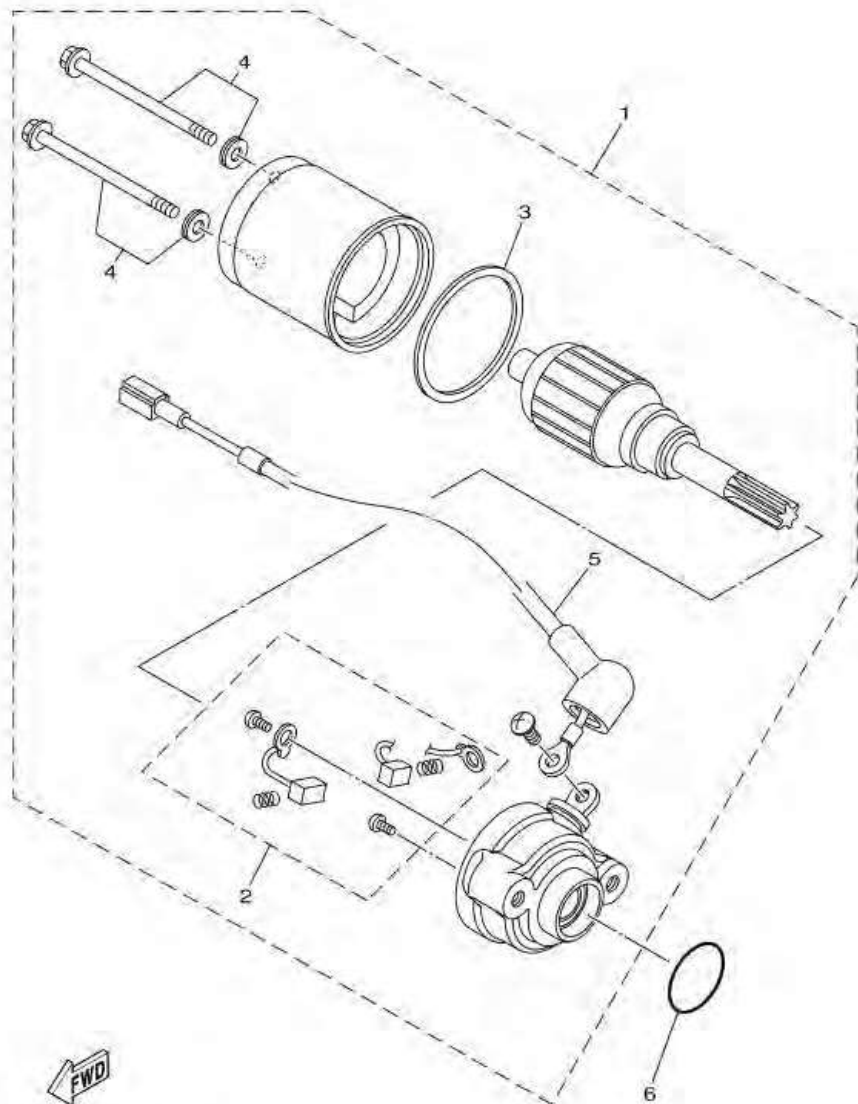

B481431-R350

หมายเลข	หมายเลขอะไหล่	รายละเอียด	หมายเหตุ
1	B48-H1800-00	STARTING MOTOR ASSY	1
2	5TP-H1801-00	. BRUSH SET	1
3	5D9-H1861-00	. GASKET	1
4	5D9-H1828-00	. SCREW 2	2
5	B48-H183G-00	. CORD COMP.	1
6	93210-26805	O-RING	1

ภาพ 36 FLASHER LIGHT

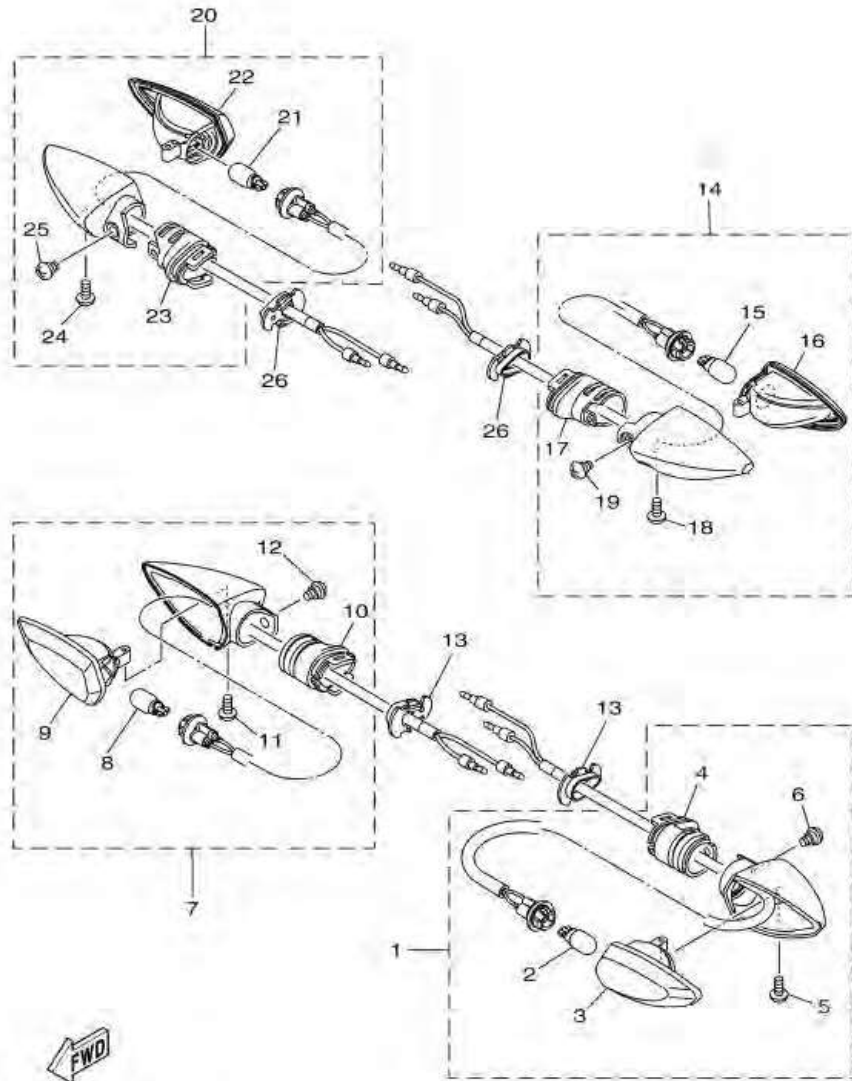

B481431-R360

หมายเลข	หมายเลขอะไหล่	รายละเอียด	หมายเหตุ
1	B48-H3310-00	FRONT FLASHER LIGHT ASSY 1	1
2	20B-H3311-00	. BULB, FLASHER	1
3	20B-H333A-00	. LENS COMP 1	1
4	1PA-H3328-00	. STAY, FLASHER 2	1
5	1PA-H3333-00	. SCREW, LENS FITTING	1
6	1PA-H3358-00	. SCREW, SPECIAL	1
7	B48-H3320-00	FRONT FLASHER LIGHT ASSY 2	1
8	20B-H3311-00	. BULB, FLASHER	1
9	20B-H334A-00	. LENS COMP 2	1
10	1PA-H3328-00	. STAY, FLASHER 2	1
11	1PA-H3333-00	. SCREW, LENS FITTING	1
12	1PA-H3358-00	. SCREW, SPECIAL	1
13	3C1-H3318-00	STAY, FLASHER 1	2
14	B48-H3330-00	REAR FLASHER LIGHT ASSY 1	1
15	20B-H3311-00	. BULB, FLASHER	1
16	20B-H334A-00	. LENS COMP 2	1
17	1PA-H3328-00	. STAY, FLASHER 2	1
18	1PA-H3333-00	. SCREW, LENS FITTING	1
19	1PA-H3358-00	. SCREW, SPECIAL	1
20	B48-H3340-00	REAR FLASHER LIGHT ASSY 2	1
21	20B-H3311-00	. BULB, FLASHER	1
22	20B-H333A-00	. LENS COMP 1	1
23	1PA-H3328-00	. STAY, FLASHER 2	1
24	1PA-H3333-00	. SCREW, LENS FITTING	1
25	1PA-H3358-00	. SCREW, SPECIAL	1
26	3C1-H3318-00	STAY, FLASHER 1	2

ภาพ 36 ชุดไฟเลี้ยว

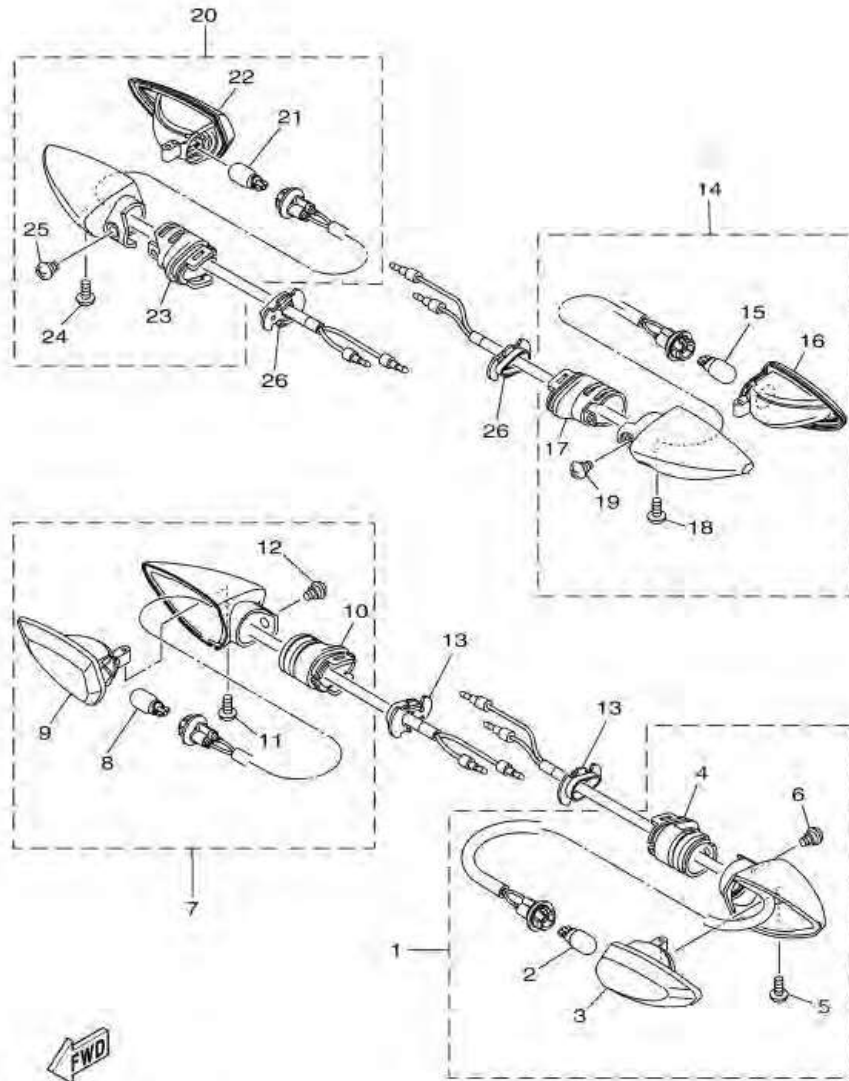

B481431-R360

หมายเลข	หมายเลขอะไหล่	รายละเอียด	หมายเหตุ
1	B48-H3310-00	ชุดไฟเลี้ยวหน้าข้างซ้าย	1
2	20B-H3311-00	. หลอดไฟเลี้ยว (12V/10W)	1
3	20B-H333A-00	. เลนส์ไฟเลี้ยว 1	1
4	1PA-H3328-00	. ขายึดไฟเลี้ยว	1
5	1PA-H3333-00	. สกรู	1
6	1PA-H3358-00	. สกรู	1
7	B48-H3320-00	ชุดไฟเลี้ยวหน้าข้างขวา	1
8	20B-H3311-00	. หลอดไฟเลี้ยว (12V/10W)	1
9	20B-H334A-00	. เลนส์ไฟเลี้ยว 2	1
10	1PA-H3328-00	. ขายึดไฟเลี้ยว	1
11	1PA-H3333-00	. สกรู	1
12	1PA-H3358-00	. สกรู	1
13	3C1-H3318-00	ขายึดไฟเลี้ยว	2
14	B48-H3330-00	ชุดไฟเลี้ยวหลังข้างซ้าย	1
15	20B-H3311-00	. หลอดไฟเลี้ยว (12V/10W)	1
16	20B-H334A-00	. เลนส์ไฟเลี้ยว 2	1
17	1PA-H3328-00	. ขายึดไฟเลี้ยว	1
18	1PA-H3333-00	. สกรู	1
19	1PA-H3358-00	. สกรู	1
20	B48-H3340-00	ชุดไฟเลี้ยวหลังข้างขวา	1
21	20B-H3311-00	. หลอดไฟเลี้ยว (12V/10W)	1
22	20B-H333A-00	. เลนส์ไฟเลี้ยว 1	1
23	1PA-H3328-00	. ขายึดไฟเลี้ยว	1
24	1PA-H3333-00	. สกรู	1
25	1PA-H3358-00	. สกรู	1
26	3C1-H3318-00	ขายึดไฟเลี้ยว	2

ภาพ 37 METER

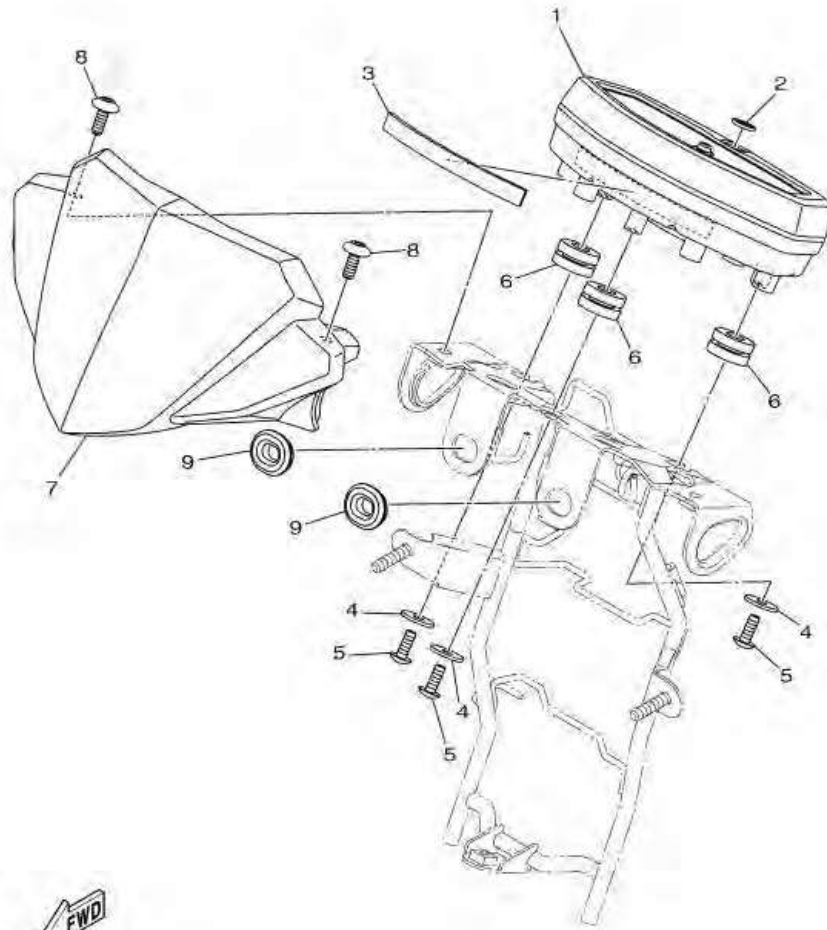

หมายเลข	หมายเลขอะไหล่	รายละเอียด	หมายเหตุ
1	B48-H3500-00	METER ASSY	1
2	5P0-F3108-00	TUNING FORK MARK	1
3	90520-03827	DAMPER, PLATE	1
4	90201-05036	WASHER, PLATE	3
5	97702-50016	SCREW, TAPPING	3
6	90480-14004	GROMMET	3
7	B48-F61AA-00	VISOR	1
8	90111-06856	BOLT, HEX. SOCKET BUTTON	2
9	90480-01558	GROMMET	2

ภาพ 37 ชุดเรือนไมล์

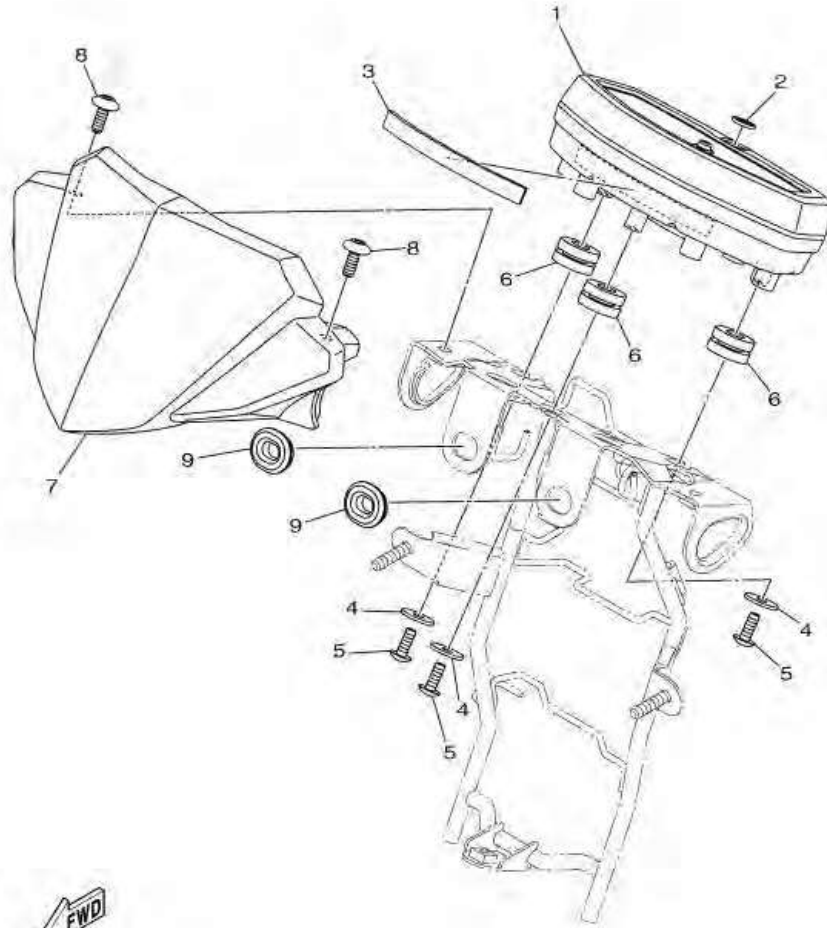

481431-R370

หมายเลข	หมายเลขอะไหล่	รายละเอียด	หมายเหตุ
1	B48-H3500-00	ชุดเรือนไมล์	1
2	5P0-F3108-00	โลโก้ส้มเสียง	1
3	90520-03827	ยางรอง	1
4	90201-05036	แหวนรอง	3
5	97702-50016	สกรูเกลียวปลาย	3
6	90480-14004	ยางรอง	3
7	B48-F61AA-00	หน้ากาก	1
8	90111-06856	โบลท์หัวหกเหลี่ยม	2
9	90480-01558	ยางรอง	2

ภาพ 38 HEADLIGHT

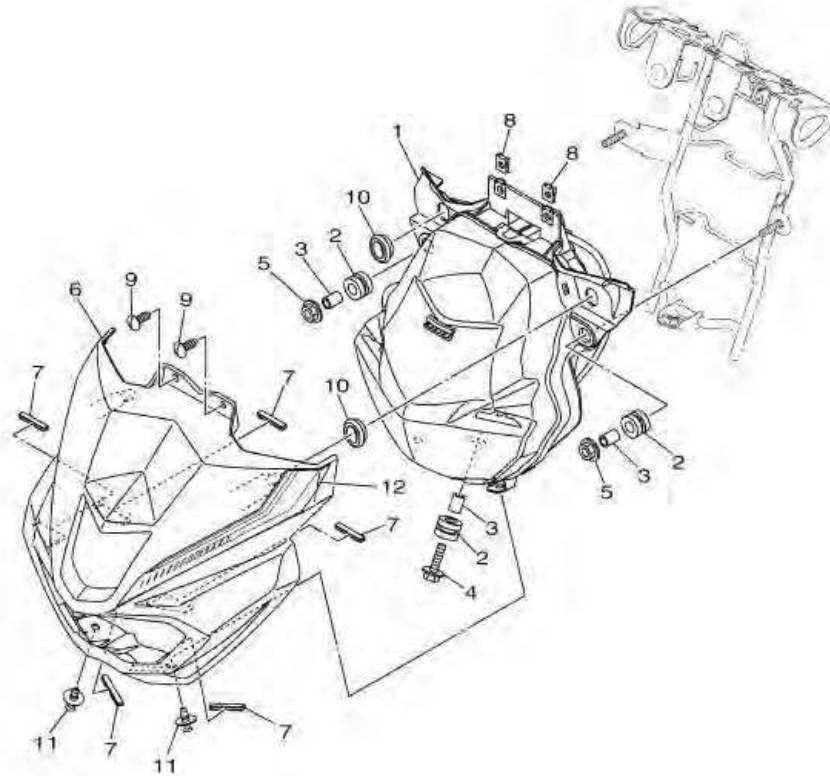

B481431-R380

หมายเลข	หมายเลขอะไหล่	รายละเอียด	หมายเหตุ
1	B48-H4300-00	HEADLIGHT ASSY	1
2	90480-14101	GROMMET	3
3	90387-068D4	COLLAR	3
4	95807-06025	BOLT, FLANGE	1
5	95702-06500	NUT, FLANGE	2
6	B48-H4144-00-P0	COVER, HEADLIGHT (0582, MBL2)	1
7	B48-F3398-00	MOLD, FRONT PANEL	5
8	90183-05807	NUT, SPRING	2
9	97702-50016	SCREW, TAPPING	2
10	90480-01558	GROMMET	2
11	90269-06815	RIVET	2
12	B48-H411B-00	GRAPHIC	1 สำหรับรถสีเทา/เขียว
	B48-H411B-10	GRAPHIC	1 สำหรับรถสีแดง/ดำ
	B48-H411B-20	GRAPHIC	1 สำหรับรถสีน้ำเงิน/ขาว
	B48-H411B-30	GRAPHIC	1 สำหรับรถสีดำ

ภาพ 38 ชุดไฟหน้า

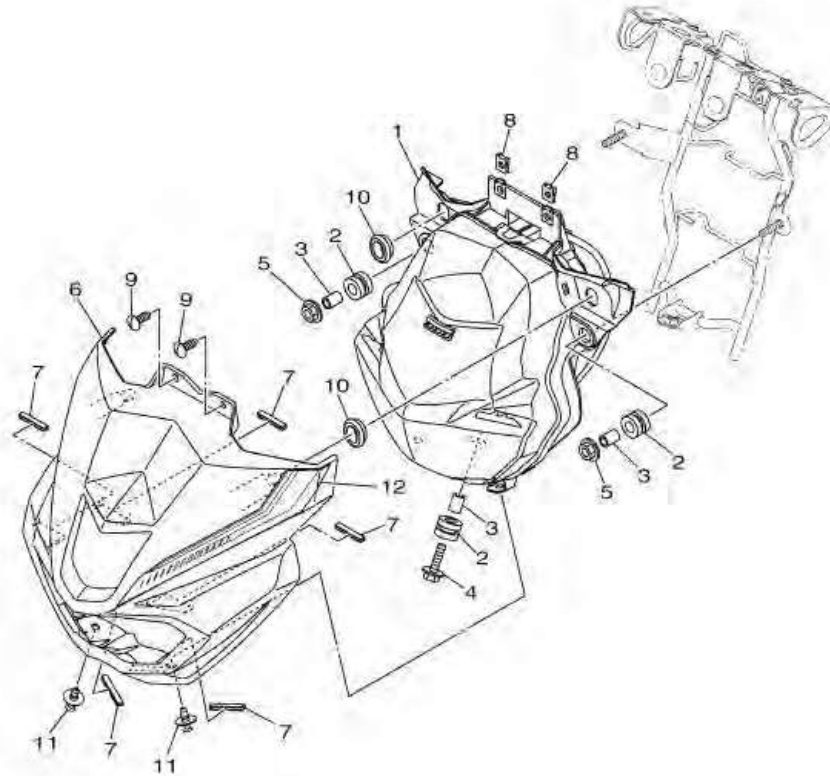

หมายเลข	หมายเลขอะไหล่	รายละเอียด	หมายเหตุ
1	B48-H4300-00	ชุดไฟหน้า LED	1
2	90480-14101	ยางรอง	3
3	90387-068D4	ปลอกกรอง	3
4	95807-06025	โบลท์ หน้าแปลน	1
5	95702-06500	น็อต หน้าแปลน	2
6	B48-H4144-00-P0	ฝาครอบไฟหน้าสีดำด้าน	1
7	B48-F3398-00	แผ่นรอง	5
8	90183-05807	น็อตสปริง	2
9	97702-50016	สกรูเกลียวปล่อย	2
10	90480-01558	ยางรอง	2
11	90269-06815	หมุด	2
12	B48-H411B-00	สวิตช์เกอร์ฝาครอบไฟหน้า	1 สำหรับรถสีเทา/เขียว
	B48-H411B-10	สวิตช์เกอร์ฝาครอบไฟหน้า	1 สำหรับรถสีแดง/ดำ
	B48-H411B-20	สวิตช์เกอร์ฝาครอบไฟหน้า	1 สำหรับรถสีน้ำเงิน/ขาว
	B48-H411B-30	สวิตช์เกอร์ฝาครอบไฟหน้า	1 สำหรับรถสีดำ

ภาพ 39 TAILLIGHT

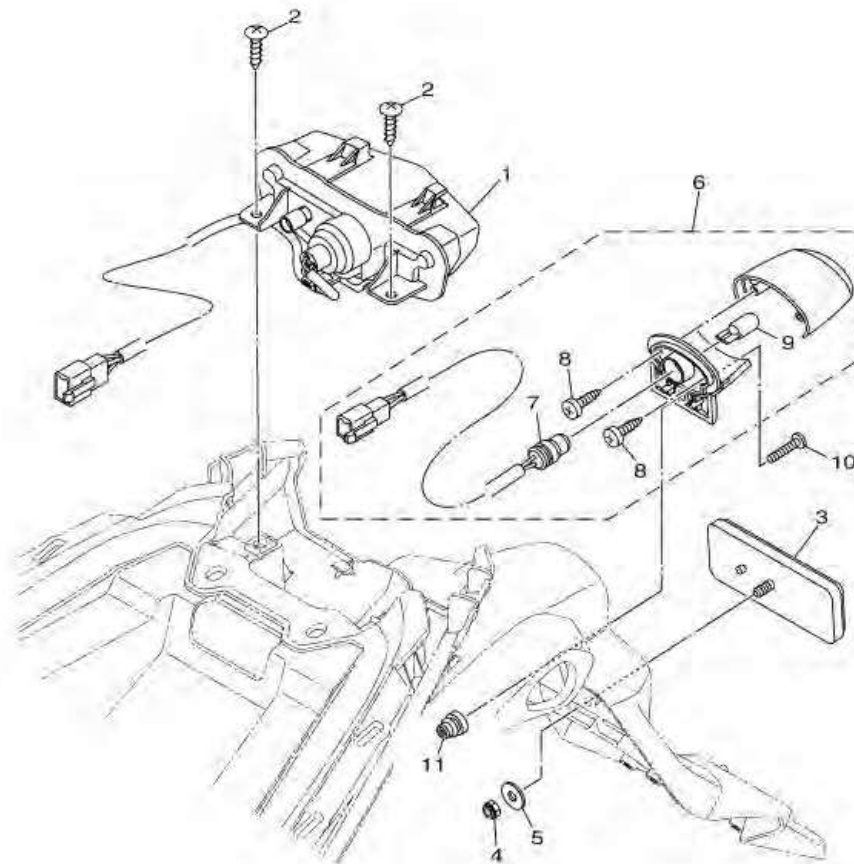

หมายเลข	หมายเลขอะไหล่	รายละเอียด		หมายเหตุ
1	B48-H4710-00	TAILLIGHT UNIT ASSY	1	
2	97702-50016	SCREW, TAPPING	2	
3	3C1-H5130-00	REAR REFLECTOR ASSY	1	
4	95602-05100	NUT, U	1	
5	90201-05812	WASHER, PLATE	1	
6	B48-H4547-00	CORD, LICENCE LIGHT	1	
7	1CK-H4726-00	. SCREW	2	
8	1CK-H4744-00	. BULB (12V-5W)	1	
9	98902-04020	SCREW, BIND	1	
10	90179-04003	NUT	1	
11	B48-H411B-00	GRAPHIC	1	สำหรับรถสีเทา/เขียว



B481431-R390

ภาพ 39 ชุดไฟท้าย

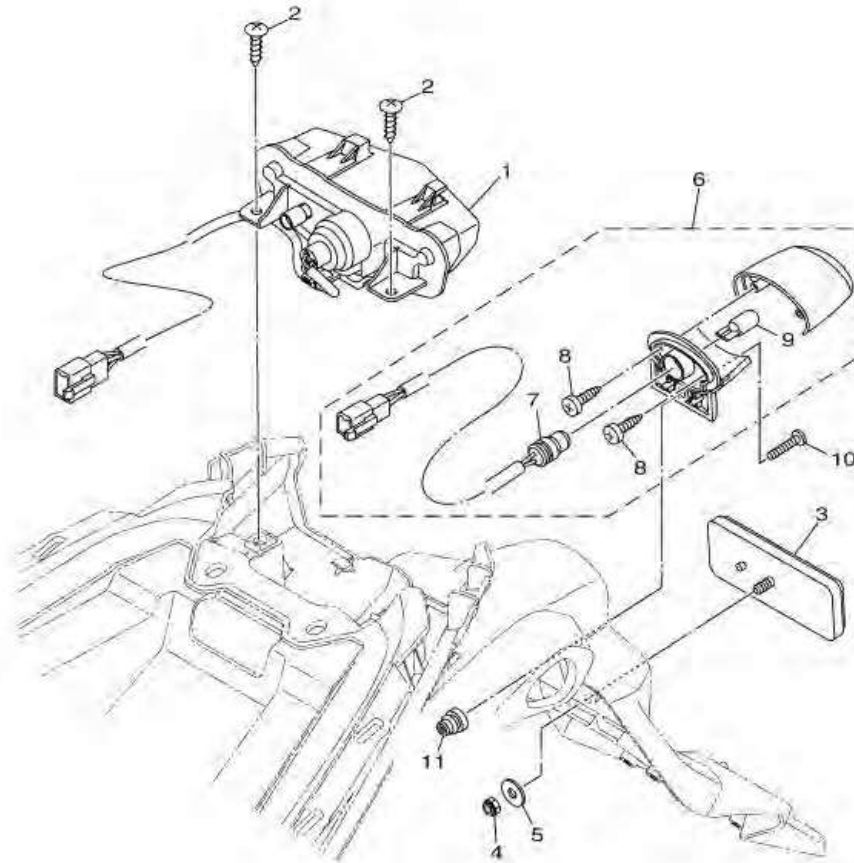

หมายเลข	หมายเลขอะไหล่	รายละเอียด	หมายเหตุ
1	B48-H4710-00	ชุดไฟท้าย	1
2	97702-50016	สกรูเกลียวปлой	2
3	3C1-H5130-00	ชุดแผ่นสะท้อนแสงหลัง	1
4	95602-05100	น็อต	1
5	90201-05812	แหวนรอง	1
6	B48-H4547-00	ชุดสายไฟส่องป้ายทะเบียน	1
7	1CK-H4726-00	. สกรู	2
8	1CK-H4744-00	. หลอดไฟ	1
9	98902-04020	สกรู	1
10	90179-04003	น็อต	1
11	B48-H411B-00	สติกเกอร์ฝาครอบไฟหน้า	1 สำหรับรถสีเทา/เขียว



B481431-R390

ภาพ 40 HANDLE SWITCH & LEVER

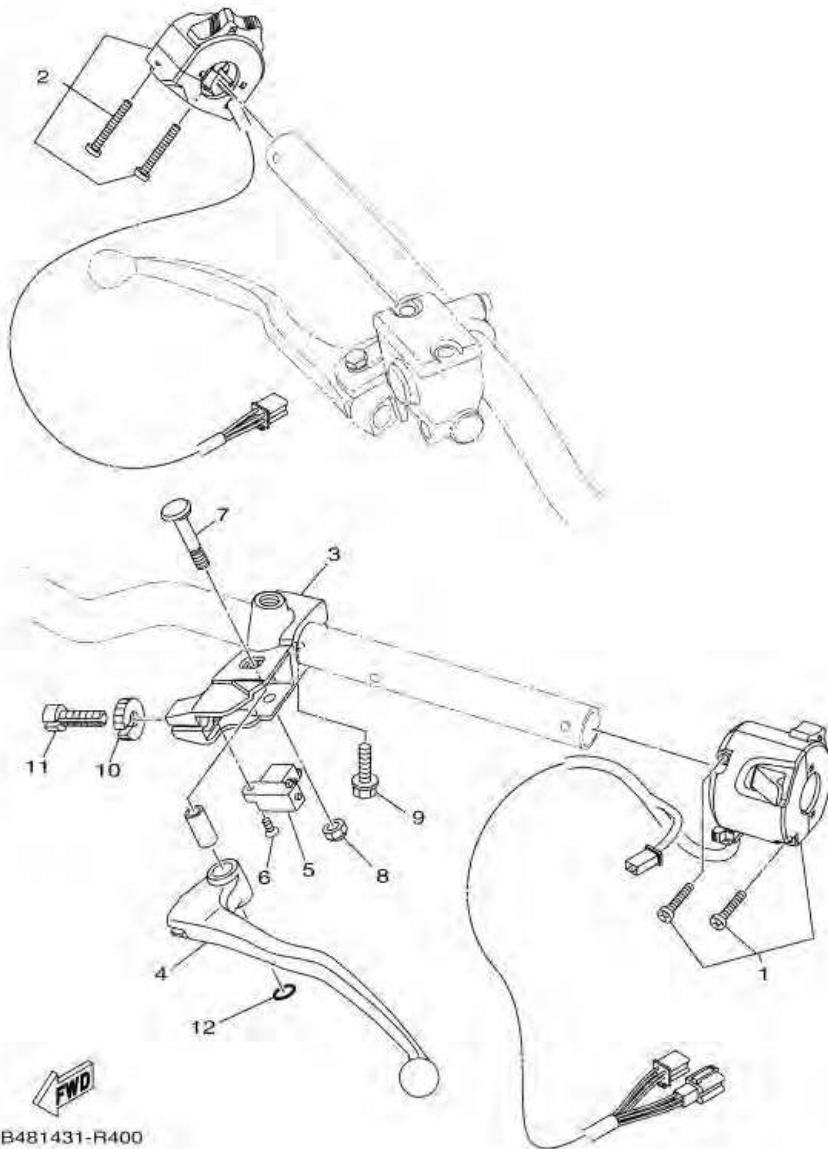

หมายเลข	หมายเลขอะไหล่	รายละเอียด	หมายเหตุ
1	B48-H3972-00	SWITCH, HANDLE 4	1
2	B48-H3976-00	SWITCH, HANDLE 1	1
3	B48-H2911-00	HOLDER, LEVER 1	1
4	B48-H3912-00	LEVER 1	1
5	4S3-H2917-00	SWITCH	1
6	B48-H3945-00	BOLT, LEVER	1
7	90151-03005	SCREW, COUNTERSUNK	1
8	95602-06100	NUT, U	1
9	97507-06525	BOLT, WITH WASHER	1
10	90179-08148	NUT	1
11	90123-08046	BOLT	1
12	93210-108H5	O-RING	1

ภาพ 40 ชุดสวิตช์แฮนด์ & มือเบรค

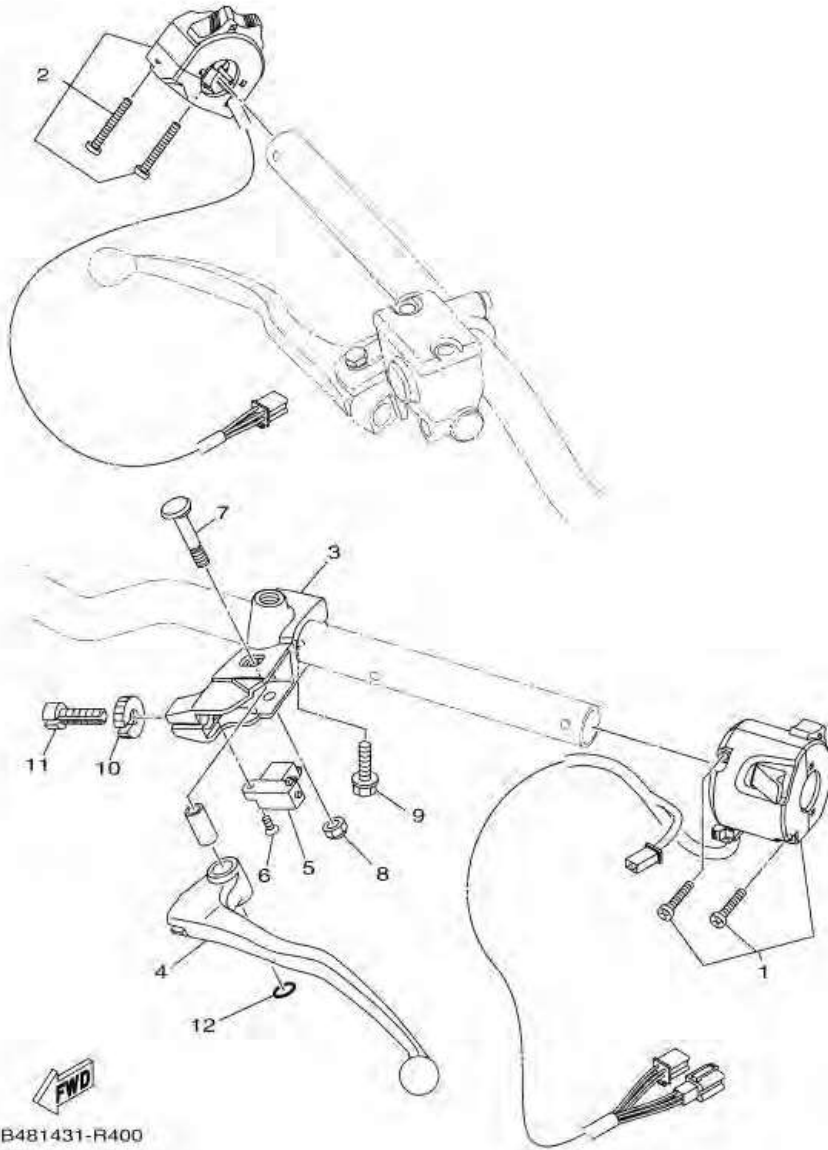

หมายเลข	หมายเลขอะไหล่	รายละเอียด		หมายเหตุ
1	B48-H3972-00	สวิตช์แฮนด์ซ้าย	1	
2	B48-H3976-00	สวิตช์แฮนด์ขวา	1	
3	B48-H2911-00	หุ้ยด์ก้านคัลท์	1	
4	B48-H3912-00	มือคัลท์ข้างซ้ายสีดำ	1	
5	4S3-H2917-00	ชุดสวิตช์คัลท์	1	
6	B48-H3945-00	น็อต	1	
7	90151-03005	สกรู	1	
8	95602-06100	น็อต	1	
9	97507-06525	โบลท์ พร้อมแหวนรอง	1	
10	90179-08148	น็อต	1	
11	90123-08046	โบลท์	1	
12	93210-108H5	โอริง	1	

ภาพ 41 ELECTRICAL 1

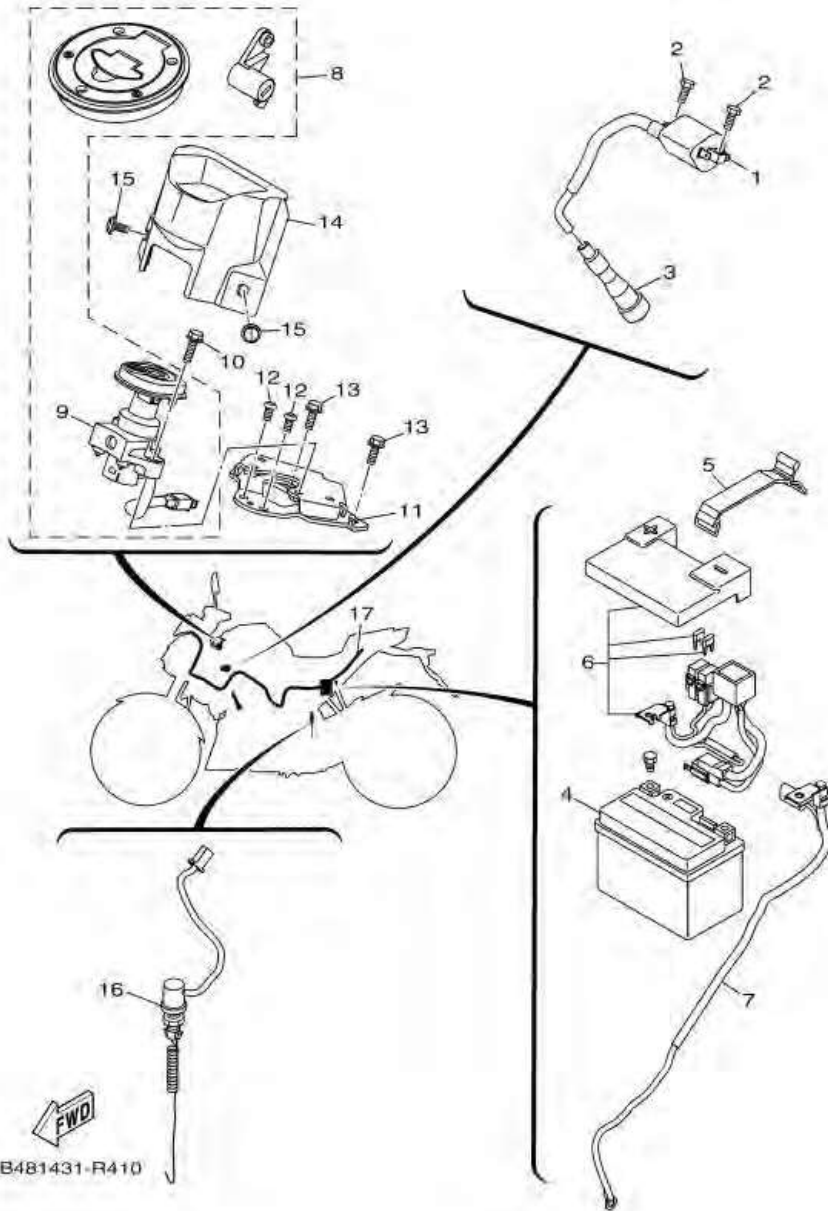

หมายเลข	หมายเลขอะไหล่	รายละเอียด	หมายเหตุ
1	1P5-H2310-10	IGNITION COIL ASSY	1
2	97002-06016	BOLT, HEXAGON	2
3	2ND-H2370-00	PLUG CAP ASSY	1
4	54S-H2100-00	BATTERY ASSY (GS GTZ4V)	1
5	B48-H2131-00	BAND, BATTERY	1
6	B48-H2115-00	WIRE, PLUS LEAD	1
7	B48-H2116-00	WIRE, MINUS LEAD	1
8	B48-XH250-00	MAIN SW. STRG. LOCK SUB ASSY	1
9	B48-H252E-00	. MAIN SWITCH COMP.	1
10	95812-06020	BOLT, FLANGE	2
11	B48-H252C-00	STAY, MAIN SWITCH COMP.	1
12	90149-06156	SCREW	2
13	95822-06016	BOLT, FLANGE	2
14	B48-H2568-00	COVER, MAIN SWITCH	1
15	90159-06860	SCREW, WITH WASHER	2
16	B48-H2530-00	STOP SWITCH ASSY	1
17	B48-H2590-00	WIRE HARNESS ASSY	1

ภาพ 41 ชุดระบบไฟ 1

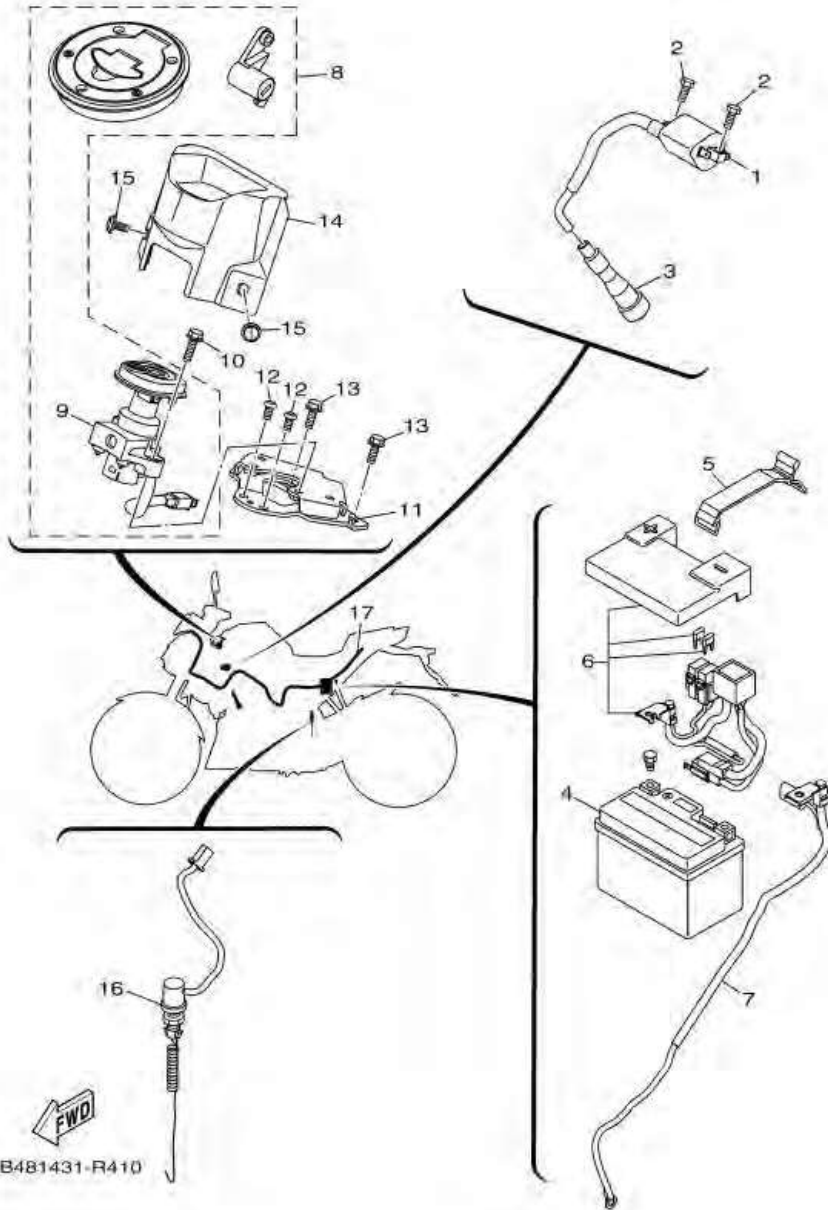

หมายเลข	หมายเลขอะไหล่	รายละเอียด	หมายเหตุ
1	1P5-H2310-10	ชุดคอยล์หัวเทียน	1
2	97002-06016	โบลท์	2
3	2ND-H2370-00	ปลั๊กหัวเทียน	1
4	54S-H2100-00	ชุดแบตเตอรี่ 3 แอมป์ (ไม่เติมน้ำกลั่น)	1
5	B48-H2131-00	สายรัดแบตเตอรี่	1
6	B48-H2115-00	ขั้วแบตเตอรี่	1
7	B48-H2116-00	ชุดสายไฟแบตเตอรี่ขั้วลบ	1
8	B48-XH250-00	ชุดสวิทช์กุญแจและฝาครอบ	1
9	B48-H252E-00	ชุดสวิทช์กุญแจสตาร์ท	1
10	95812-06020	โบลท์ หน้าแปลน	2
11	B48-H252C-00	ขายึดสวิทช์หลัก	1
12	90149-06156	สกรู	2
13	95822-06016	โบลท์ หน้าแปลน	2
14	B48-H2568-00	ฝาครอบเมนสวิทช์	1
15	90159-06860	สกรู พร้อมแหวนรอง	2
16	B48-H2530-00	สวิทช์ไฟเบรคหลัง	1
17	B48-H2590-00	ชุดสายไฟเมน	1

ภาพ 42 ELECTRICAL 2

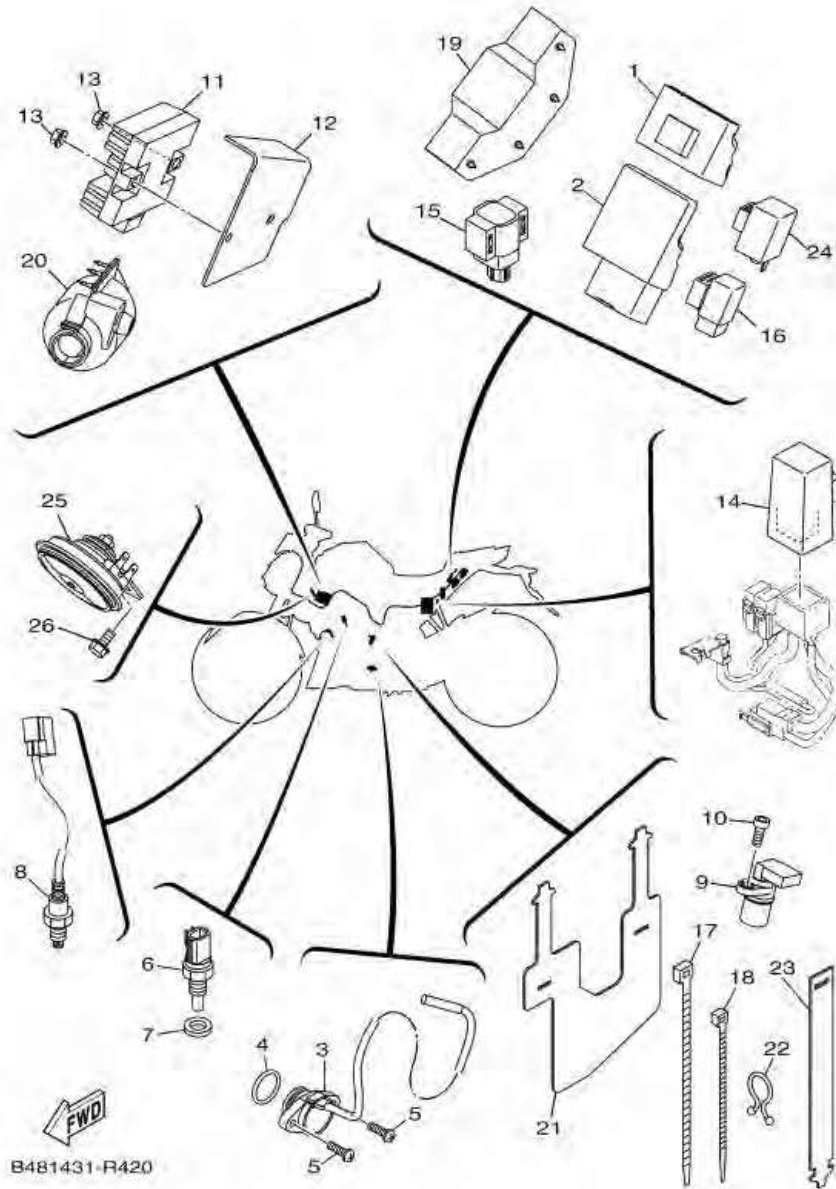

หมายเลข	หมายเลขอะไหล่	รายละเอียด	หมายเหตุ
1	54S-H5546-00	BAND	1
2	B48-H591A-00	ENGINE CONTROL UNIT ASSY	1
3	1PA-H2540-00	NEUTRAL SWITCH ASSY	1
4	93210-21801	O-RING	1
5	98502-05016	SCREW, PAN HEAD	2
6	54P-H3591-00	THERMO UNIT	1
7	90430-10802	GASKET	1
8	2DP-H592A-10	SENSOR, OXYGEN	1
9	B48-H3755-00	SENSOR, SPEED	1
10	91312-06014	BOLT	1
11	B48-H1960-00	RECTIFIER & REGULATOR ASSY	1
12	B48-H1975-00	PLATE, RECTIFIER FITTING	1
13	95702-06500	NUT, FLANGE	2
14	5TN-H1940-00	STARTER RELAY ASSY	1
15	1PA-H2576-00	SENSOR, LEAN ANGLE	1
16	B48-H1950-00	RELAY ASSY	1
17	90464-50800	CLAMP	5
18	90464-36800	CLAMP	5
19	B48-H2599-10	COVER, CONNECTER	1
20	B48-H246B-00	COVER 1	1
21	B48-H2589-00	PROTECTOR, WIRE HARNESS	1
22	90464-20822	CLAMP	1
23	2FB-F179E-00	BAND	1
24	5P0-H3350-10	FLASHER RELAY ASSY	1
25	B48-H3371-00	HORN	1
26	95822-06012	BOLT, FLANGE	1

ภาพ 42 ชุดระบบไฟ 2

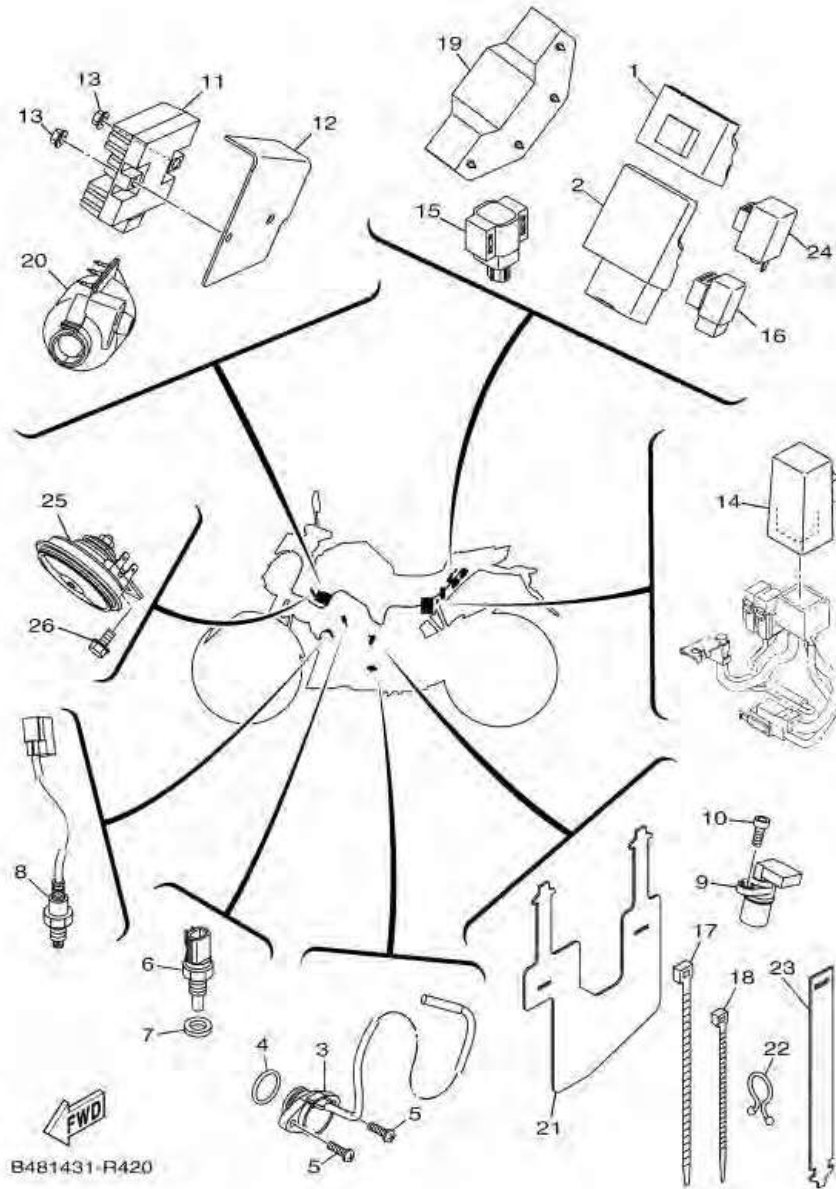

หมายเลข	หมายเลขอะไหล่	รายละเอียด		หมายเหตุ
1	54S-H5546-00	ปลอก อีซียู	1	
2	B48-H591A-00	ชุดกล่องควบคุม ECU	1	
3	1PA-H2540-00	ชุดสวิทช์เกียร์ว่าง	1	
4	93210-21801	โอริง	1	
5	98502-05016	สกรูหัวแฉก	2	
6	54P-H3591-00	เทอร์โมมิเตอร์วัดความร้อน	1	
7	90430-10802	ปะเก็น	1	
8	2DP-H592A-10	เซ็นเซอร์ O2	1	
9	B48-H3755-00	เซ็นเซอร์ตรวจวัดความเร็ว	1	
10	91312-06014	โบลท์ (L)	1	
11	B48-H1960-00	ตัวซาร์ท และตัวควบคุมไฟหน้า	1	
12	B48-H1975-00	แผ่นรอง	1	
13	95702-06500	น็อต หน้าแปลน	2	
14	5TN-H1940-00	ชุดรีเลย์สตาร์ท	1	
15	1PA-H2576-00	เซ็นเซอร์ตรวจจับความเอียงของรถ	1	
16	B48-H1950-00	ชุดรีเลย์	1	
17	90464-50800	แคลมป์	5	
18	90464-36800	แคลมป์	5	
19	B48-H2599-10	ฝาครอบ	1	
20	B48-H246B-00	ฝาครอบรีเลย์	1	
21	B48-H2589-00	แผงกันชุดสายไฟ	1	
22	90464-20822	แคลมป์	1	
23	2FB-F179E-00	ตัวรัด	1	
24	5P0-H3350-10	ชุดรีเลย์เฟลชเซอร์	1	
25	B48-H3371-00	ตรา	1	
26	95822-06012	โบลท์ หน้าแปลน	1	