

Yamaha Exciter 150

T150 (B151)

PARTS CATALOG

Yamaha Thailand

ภาพ 01 CYLINDER HEAD

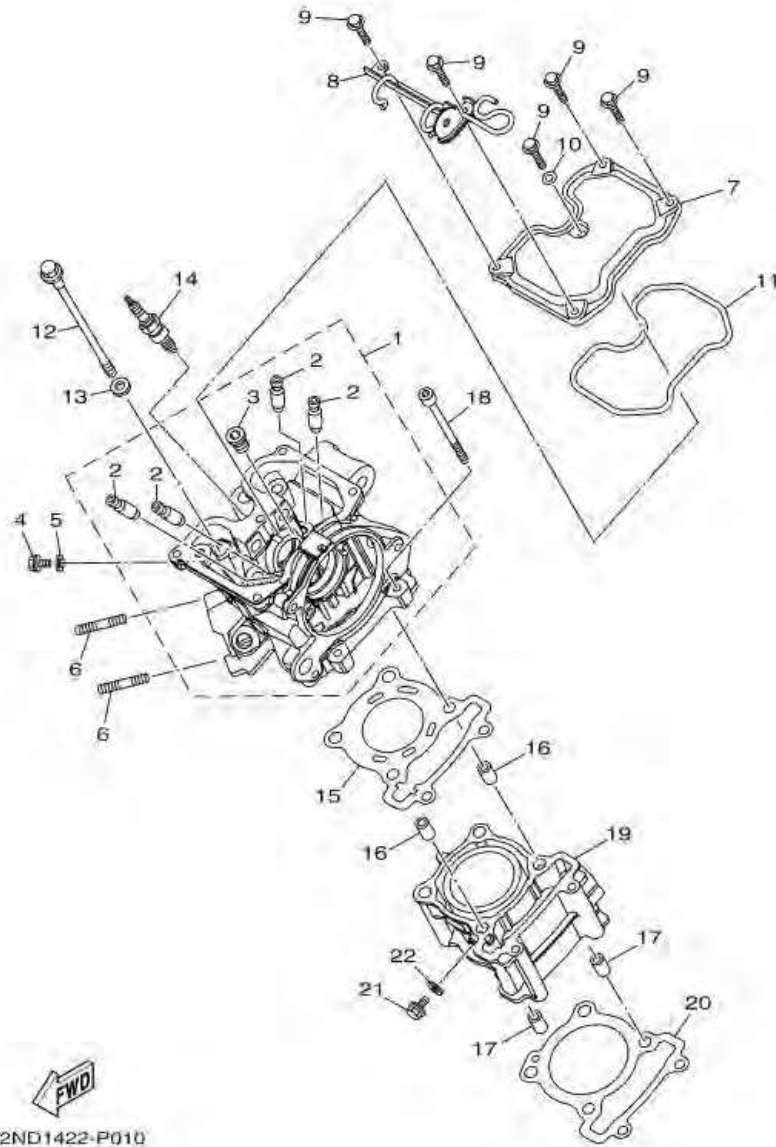

หมายเลข	หมายเลขอะไหล่	รายละเอียด	หมายเหตุ
1	2ND-E1102-00	CYLINDER HEAD ASSY	1
2	1S7-E1133-10	. GUIDE, VALVE 1	4
3	90340-12813	. PLUG, STRAIGHT SCREW	1
4	95022-06010	BOLT, FLANGE	1
5	90430-06014	GASKET	1
6	95612-08630	BOLT, STUD	2
7	2ND-E1191-00	COVER, CYLINDER HEAD 1	1
8	2ND-E2443-00	STAY	1
9	95022-06020	BOLT, FLANGE	5
10	90430-06014	GASKET	1
11	2ND-E1193-00	GASKET, HEAD COVER 1	1
12	2ND-E1361-00	BOLT, CYLINDER HOLDING 1	4
13	90201-08859	WASHER, PLATE	4
14	94700-00872	PLUG, SPARK (NGK CR8E)	1
15	2ND-E1181-00	GASKET, CYLINDER HEAD 1	1
16	91810-14808	PIN, DOWEL	2
17	91810-14808	PIN, DOWEL	2
18	91312-06100	BOLT	2
19	2ND-E1311-00	CYLINDER 1	1
20	1S9-E1351-10	GASKET, CYLINDER	1
21	95022-06010	BOLT, FLANGE	1
22	90430-06014	GASKET	1

ภาพ 01 เสื้อสูบ & ฝาสูบ

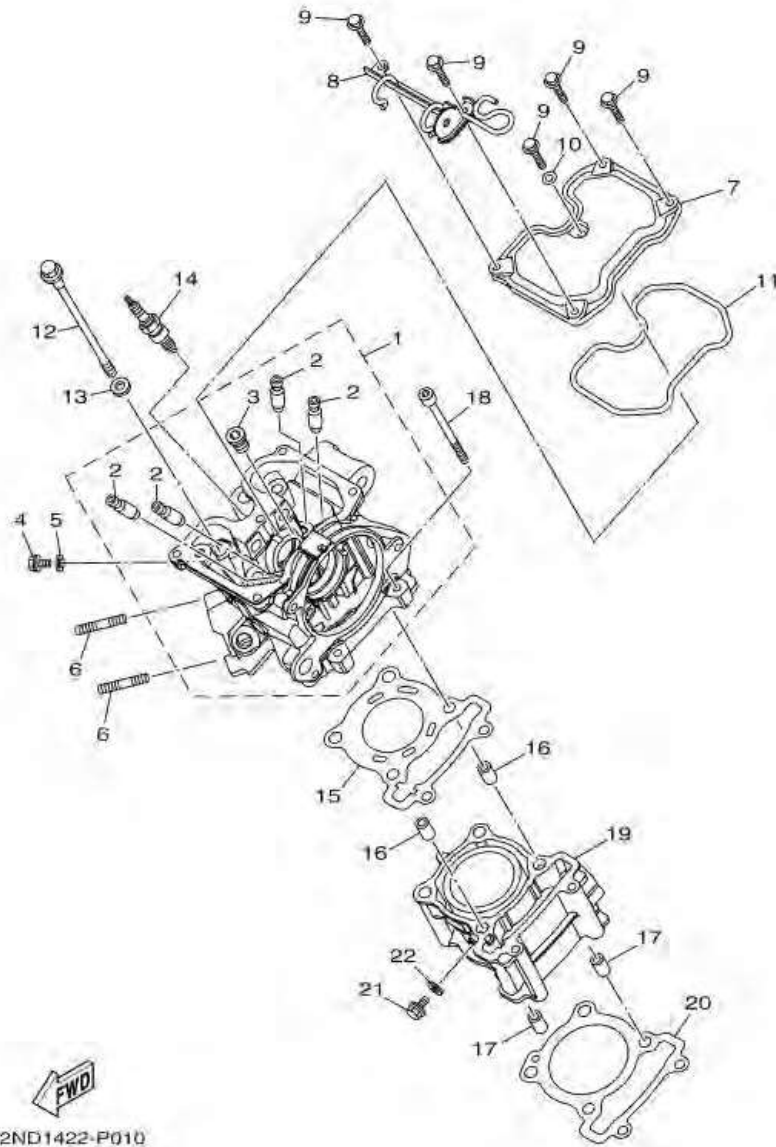

หมายเลข	หมายเลขอะไหล่	รายละเอียด		หมายเหตุ
1	2ND-E1102-00	ชุดฝาสูบ	1	
2	1S7-E1133-10	. ปลอกตัวนำวาล์ว	4	
3	90340-12813	. ปลั๊ก	1	
4	95022-06010	โบลท์ หน้าแปลน	1	
5	90430-06014	ปะเก็น	1	
6	95612-08630	โบลท์สตัด	2	
7	2ND-E1191-00	ฝาครอบฝาสูบ 1	1	
8	2ND-E2443-00	เหล็กยึด	1	
9	95022-06020	โบลท์ หน้าแปลน	5	
10	90430-06014	ปะเก็น	1	
11	2ND-E1193-00	ปะเก็นฝาครอบ 1	1	
12	2ND-E1361-00	โบลท์ยึดกระบอกสูบ 1	4	
13	90201-08859	แหวนรอง	4	
14	94700-00872	หัวเทียน (NGKCR8E)	1	
15	2ND-E1181-00	ปะเก็นฝาสูบ	1	
16	91810-14808	สลัก	2	
17	91810-14808	สลัก	2	
18	91312-06100	โบลท์ (L)	2	
19	2ND-E1311-00	เสื้อสูบ	1	
20	1S9-E1351-10	ปะเก็นเสื้อสูบ	1	
21	95022-06010	โบลท์ หน้าแปลน	1	
22	90430-06014	ปะเก็น	1	

ภาพ 02 CRANKSHAFT & PISTON

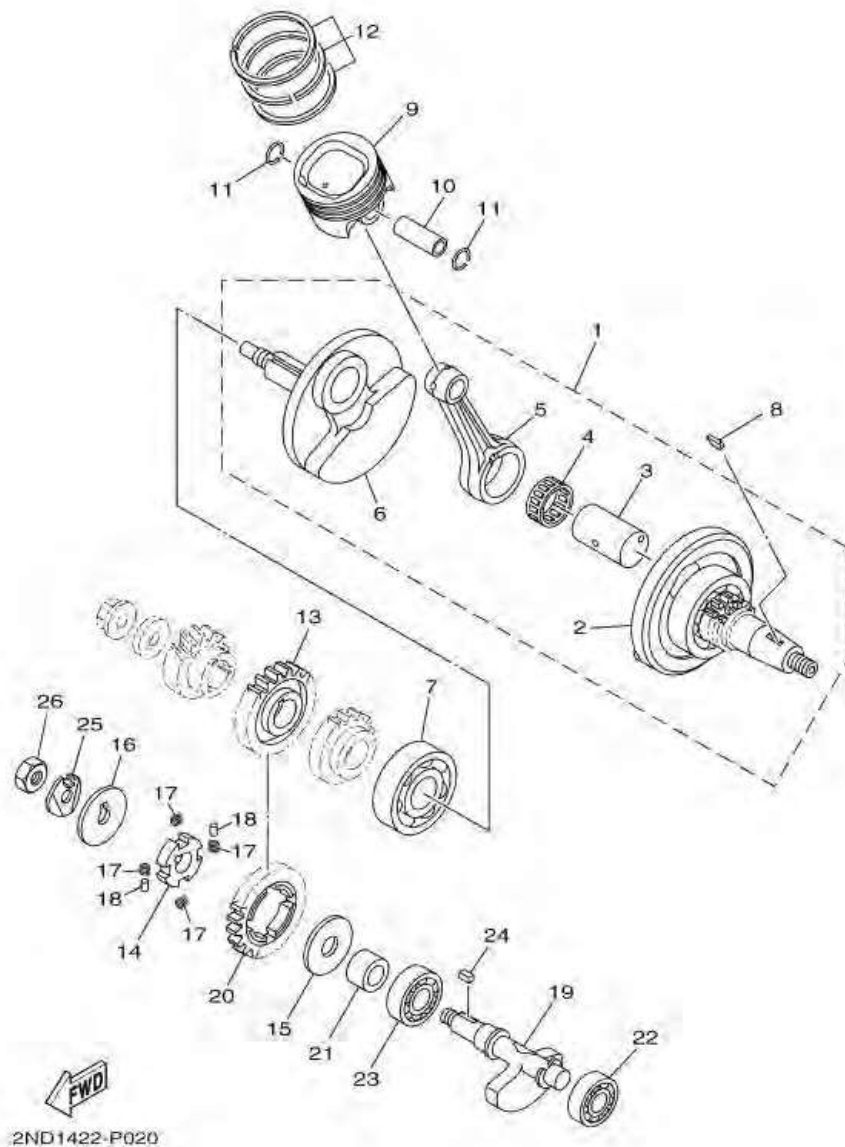

หมายเลข	หมายเลขอะไหล่	รายละเอียด	หมายเหตุ
1	2ND-WE140-00	CRANKSHAFT ASSY	1
2	2ND-WE141-00	. CRANK SUB ASSY 1	1
3	3C1-E1681-10	. PIN, CRANK 1	1
4	93310-528YK	. BEARING	1
5	3C1-E1651-11	. ROD, CONNECTING	1
6	2ND-E1422-00	. CRANK 2	1
7	93306-305XR	BEARING	1
8	90280-03017	KEY, WOODRUFF	1
9	2ND-E1631-00	PISTON (STD)	1
10	2ND-E1633-00	PIN, PISTON	1
11	93450-16115	CIRCLIP	2
12	1PA-E1603-00	PISTON RING SET (STD)	1
13	2ND-E1536-00	GEAR, DRIVE	1
14	2ND-E1496-00	BOSS, BUFFER	1
15	90201-15821	WASHER, PLATE	1
16	90214-10800	WASHER, CLAW	1
17	90501-16800	SPRING, COMPRESSION	4
18	93604-08800	PIN, DOWEL	2
19	2FB-E1454-00	WEIGHT 1	1
20	2ND-E1531-00	GEAR, BALANCE WEIGHT	1
21	90387-15810	COLLAR	1
22	93306-252XY	BEARING	1
23	93306-253YB	BEARING	1
24	90282-05031	KEY, STRAIGHT	1
25	90215-10284	WASHER, LOCK	1
26	90170-10012	NUT	1

ภาพ 02 ชุดเพลาข้อเหวี่ยง & ลูกสูบ

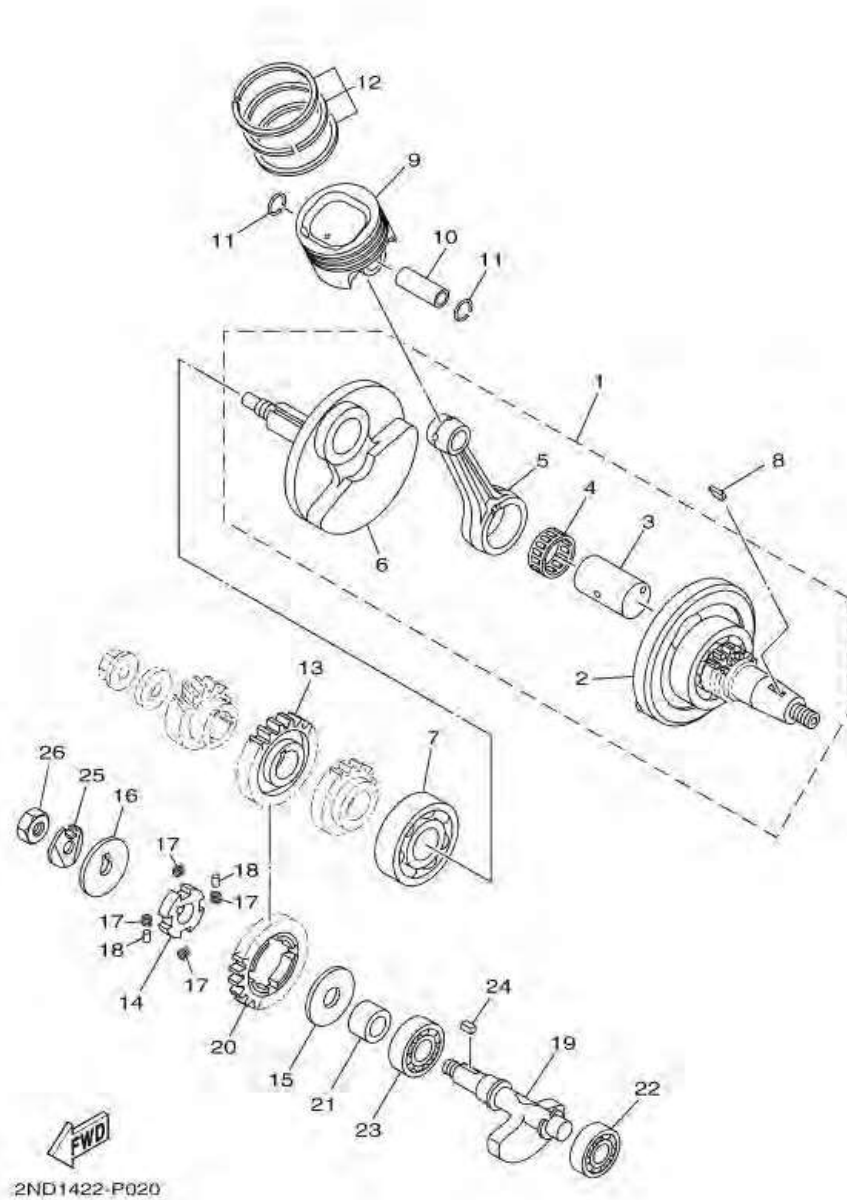

หมายเลข	หมายเลขอะไหล่	รายละเอียด	หมายเหตุ
1	2ND-WE140-00	ชุดเพลาข้อเหวี่ยง	1
2	2ND-WE141-00	ชุดเพลาข้อเหวี่ยงข้างซ้าย	1
3	3C1-E1681-10	สลักก้านสูบ	1
4	93310-528YK	ลูกปืน	1
5	3C1-E1651-11	ก้านสูบ	1
6	2ND-E1422-00	ข้อเหวี่ยงข้างขวา	1
7	93306-305XR	ลูกปืน	1
8	90280-03017	ลิ้มจานไฟ	1
9	2ND-E1631-00	ลูกสูบมาตรฐาน	1
10	2ND-E1633-00	สลักลูกสูบ	1
11	93450-16115	คลีป	2
12	1PA-E1603-00	ชุดแหวนลูกสูบมาตรฐาน	1
13	2ND-E1536-00	เฟืองขับ	1
14	2ND-E1496-00	แป้นรอง	1
15	90201-15821	แหวนรอง	1
16	90214-10800	แหวนรอง	1
17	90501-16800	สปริง	4
18	93604-08800	สลัก	2
19	2FB-E1454-00	ตัวบาลานซ์ 1	1
20	2ND-E1531-00	เฟืองตัมสมดลย์	1
21	90387-15810	ปลอกกรอง	1
22	93306-252XY	ลูกปืน	1
23	93306-253YB	ลูกปืน	1
24	90282-05031	ลิ้ม	1
25	90215-10284	แหวนลีด	1
26	90170-10012	น็อต	1

ภาพ 03 VALVE

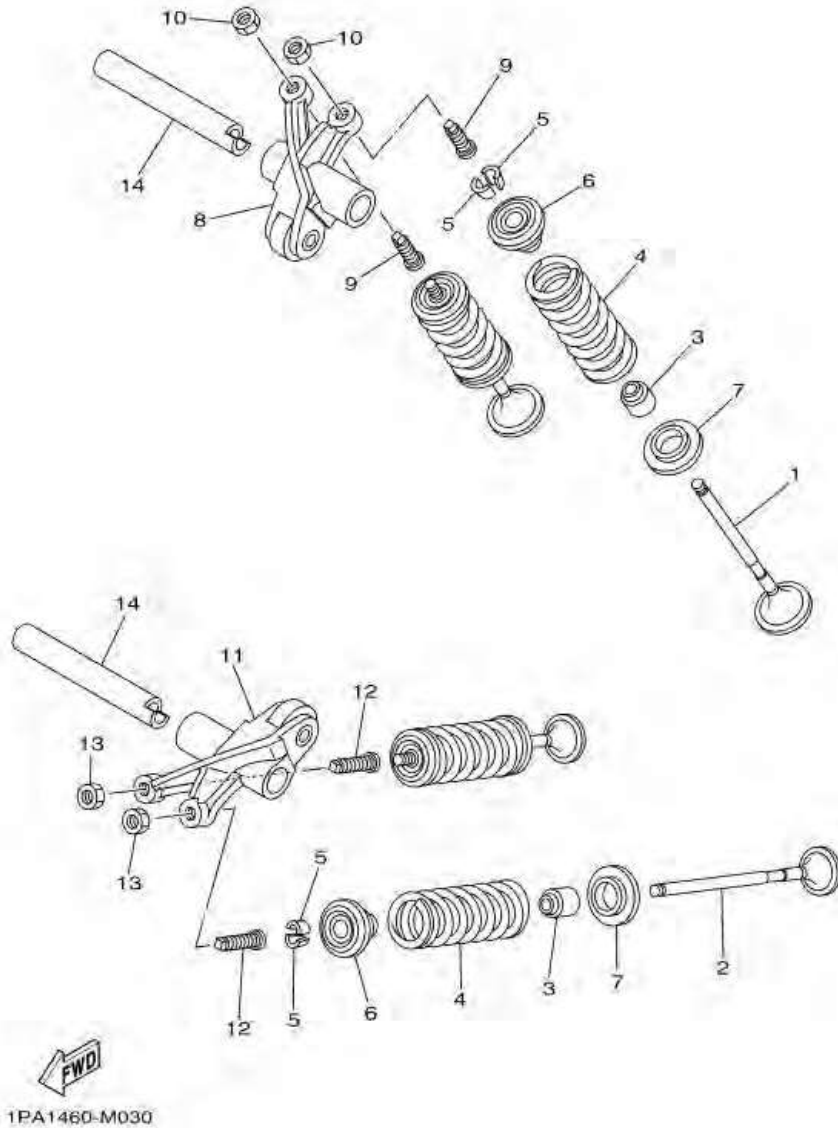

หมายเลข	หมายเลขอะไหล่	รายละเอียด	หมายเหตุ
1	2ND-E2111-00	VALVE, INTAKE	2
2	2ND-E2121-00	VALVE, EXHAUST	2
3	1PA-E2119-00	SEAL, VALVE STEM	4
4	2ND-E2113-00	SPRING, VALVE INNER	4
5	3S0-E2118-00	LOCK, VALVE SPRING RETAINER	8
6	55P-E2117-00	RETAINER, VALVE SPRING	4
7	55P-E2126-00	SEAT, VALVE SPRING 2	4
8	2ND-E2151-00	ARM, VALVE ROCKER	1
9	2ND-E2159-00	SCREW, VALVE ADJUSTING	2
10	90170-05803	NUT	2
11	2ND-E2161-00	ARM, VALVE ROCKER 2	1
12	2ND-E2159-00	SCREW, VALVE ADJUSTING	2
13	90170-05803	NUT	2
14	1CK-E2156-00	SHAFT, ROCKER 2	2

ภาพ 03 วาล์วไอดี & วาล์วไอเสีย

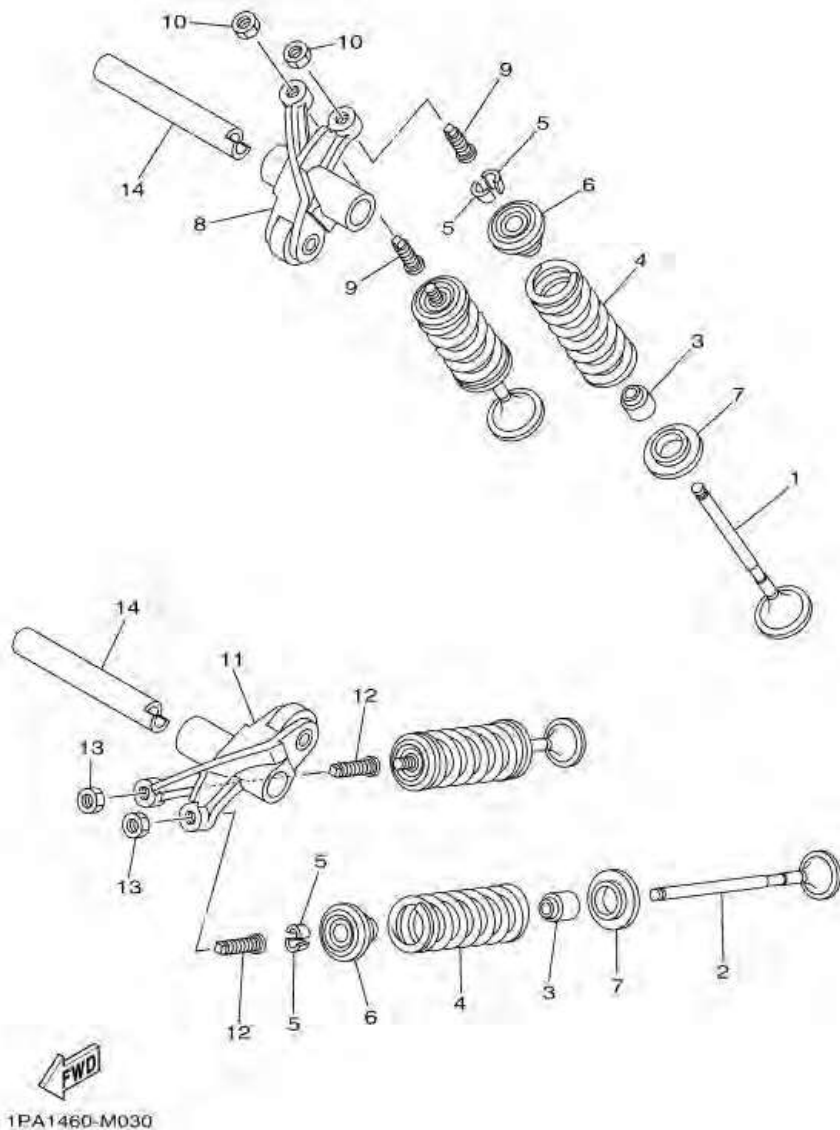

หมายเลข	หมายเลขอะไหล่	รายละเอียด	หมายเหตุ
1	2ND-E2111-00	วาล์วไอดี	2
2	2ND-E2121-00	วาล์วไอเสีย	2
3	1PA-E2119-00	ซีล แกนวาล์ว	4
4	2ND-E2113-00	สปริงวาล์วตัวใน	4
5	3S0-E2118-00	ปะกับล็อควาล์ว	8
6	55P-E2117-00	แผ่นรอง สปริงวาล์ว	4
7	55P-E2126-00	บารอง, สปริงวาล์ว	4
8	2ND-E2151-00	กระเดื่องกดวาล์ว	1
9	2ND-E2159-00	สลกรู ปรับระยะวาล์ว	2
10	90170-05803	น็อตล็อคสลกรูปรับตั้งวาล์ว	2
11	2ND-E2161-00	กระเดื่องกดวาล์ว 2	1
12	2ND-E2159-00	สลกรู ปรับระยะวาล์ว	2
13	90170-05803	น็อตล็อคสลกรูปรับตั้งวาล์ว	2
14	1CK-E2156-00	แกนกระเดื่องกดวาล์ว 2	2

ภาพ 04 CAMSHAFT & CHAIN

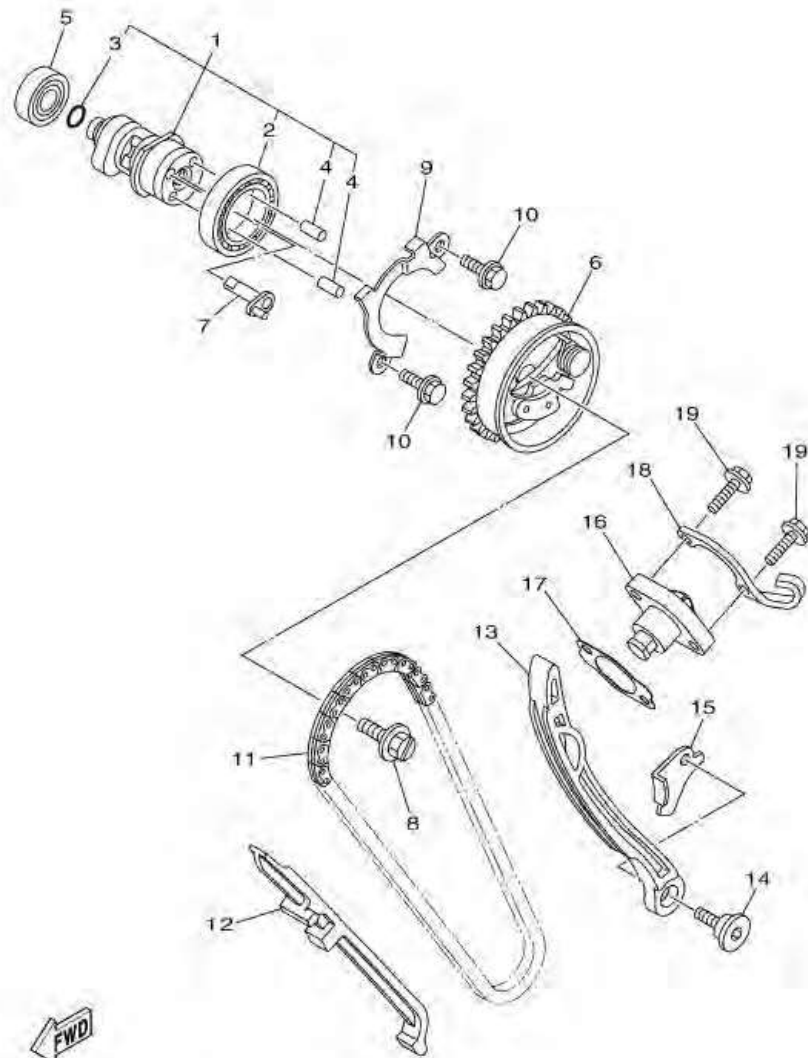

หมายเลข	หมายเลขอะไหล่	รายละเอียด	หมายเหตุ
1	2ND-E2170-00	CAMSHAFT ASSY 1	1
2	93306-906Y0	. BEARING	1
3	93210-09807	. O-RING	1
4	93605-06800	. PIN, DOWEL	2
5	93306-001X6	BEARING	1
6	2ND-E2280-00	DECOMPRESSION ASSY	1
7	1S7-E2288-00	CAM, DECOMPRESSION	1
8	55P-E2157-00	BOLT	1
9	55P-E111F-00	PLATE	1
10	95022-06010	BOLT, FLANGE	2
11	94568-H4096	CHAIN	1
12	2ND-E2231-00	GUIDE, STOPPER 1	1
13	2ND-E2241-00	GUIDE, STOPPER 2	1
14	1DR-E2228-00	BOLT	1
15	55P-E2256-00	COVER, CHAIN	1
16	2ND-E2210-00	TENSIONER ASSY, CAM CHAIN	1
17	2ND-E2213-00	GASKET, TENSIONER CASE	1
18	2ND-E5441-00	HOLDER, CLUTCH CABLE	1
19	95022-06025	BOLT, FLANGE	2

ภาพ 04 เฟลา ลูกเบี้ยว & โซ่ร้าวลิ้น

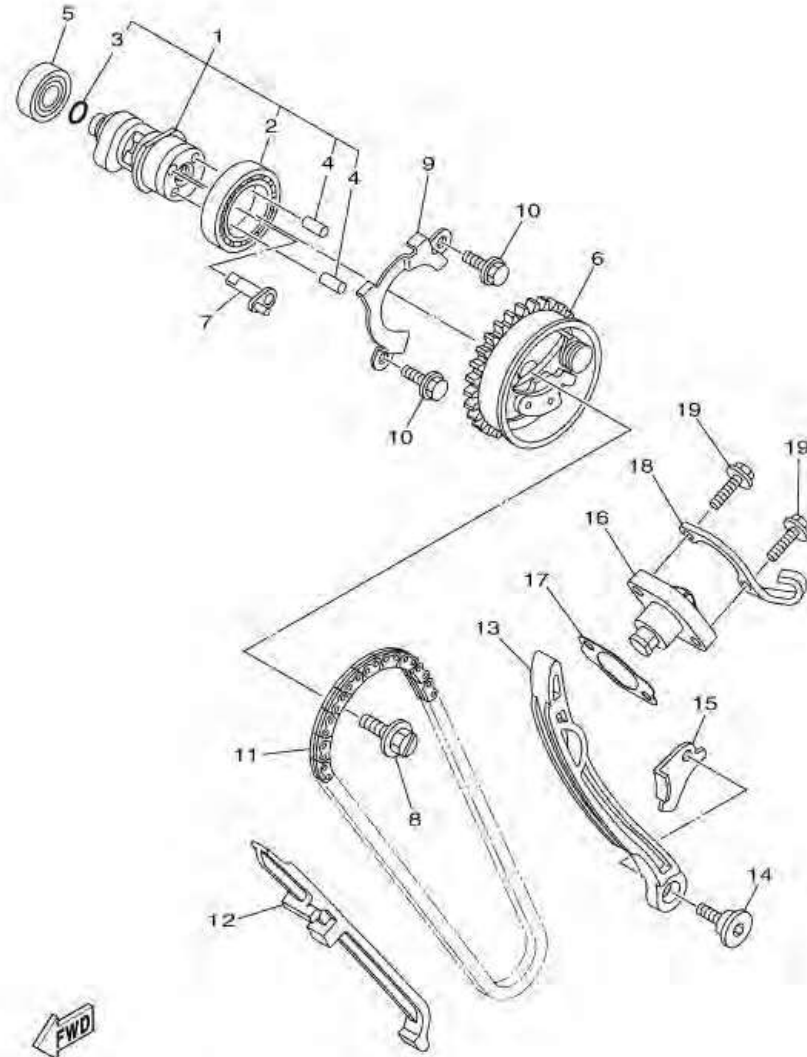

2ND1422-P040

หมายเลข	หมายเลขอะไหล่	รายละเอียด	หมายเหตุ
1	2ND-E2170-00	ชุดแกนร้าวลิ้น 1	1
2	93306-906Y0	. ลูกปืน	1
3	93210-09807	. โอริง	1
4	93605-06800	. สลัก	2
5	93306-001X6	ลูกปืน	1
6	2ND-E2280-00	ชุดอุปกรณ์ลดแรงอัด	1
7	1S7-E2288-00	สลักเฟลา ลูกเบี้ยว	1
8	55P-E2157-00	โบลท์	1
9	55P-E111F-00	แผ่นล็อกลูกปืนชุดแกนร้าวลิ้น	1
10	95022-06010	โบลท์ หน้าแปลน	2
11	94568-H4096	โซ่ร้าวลิ้น 96 ซ้อย	1
12	2ND-E2231-00	ตัวประกอบโซ่ร้าวลิ้นด้านล่าง	1
13	2ND-E2241-00	ตัวประกอบโซ่ร้าวลิ้นด้านบน	1
14	1DR-E2228-00	โบลท์	1
15	55P-E2256-00	ฝาครอบโซ่	1
16	2ND-E2210-00	ชุดปรับความตึงโซ่ร้าวลิ้น	1
17	2ND-E2213-00	ปะเก็นเสื้อปรับความตึงโซ่ร้าวลิ้น	1
18	2ND-E5441-00	หุ้ยดสายคลัทช์	1
19	95022-06025	โบลท์ หน้าแปลน	2

ภาพ 05 WATER PUMP

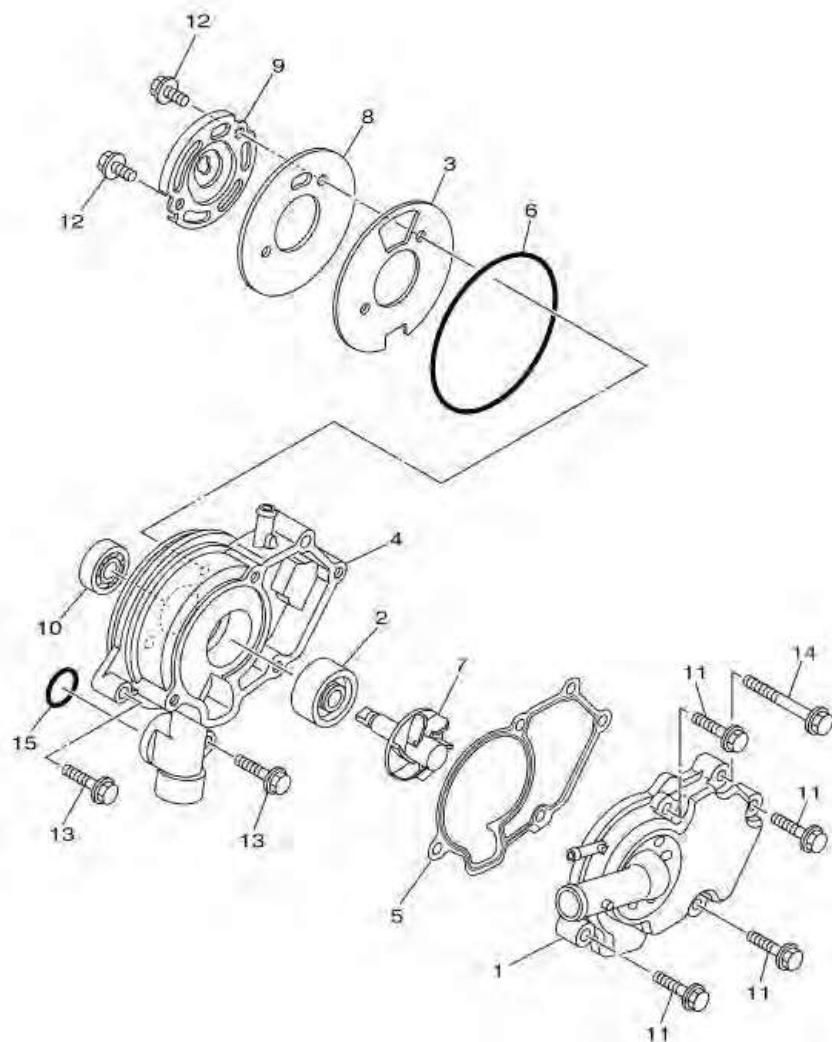

2ND1422-P050

หมายเลข	หมายเลขอะไหล่	รายละเอียด	หมายเหตุ
1	2ND-E2422-00	COVER, HOUSING	1
2	93103-10801	OIL SEAL	1
3	2ND-E2428-00	GASKET, HOUSING COVER 2	1
4	2ND-E1185-00	COVER, CYLINDER HEAD SIDE 3	1
5	2ND-E1196-00	GASKET, CYLINDER HEAD SIDE	1
6	93210-84804	O-RING	1
7	5P7-E2450-01	IMPELLER SHAFT ASSY	1
8	5P7-E1951-00	PLATE	1
9	5P7-E1952-01	PLATE	1
10	93306-000Y3	BEARING	1
11	95022-06025	BOLT, FLANGE	4
12	95022-06012	BOLT, FLANGE	2
13	95022-06025	BOLT, FLANGE	2
14	95022-06050	BOLT, FLANGE	1
15	93210-19809	O-RING	1

ภาพ 05 ชุดปั้มน้ำ

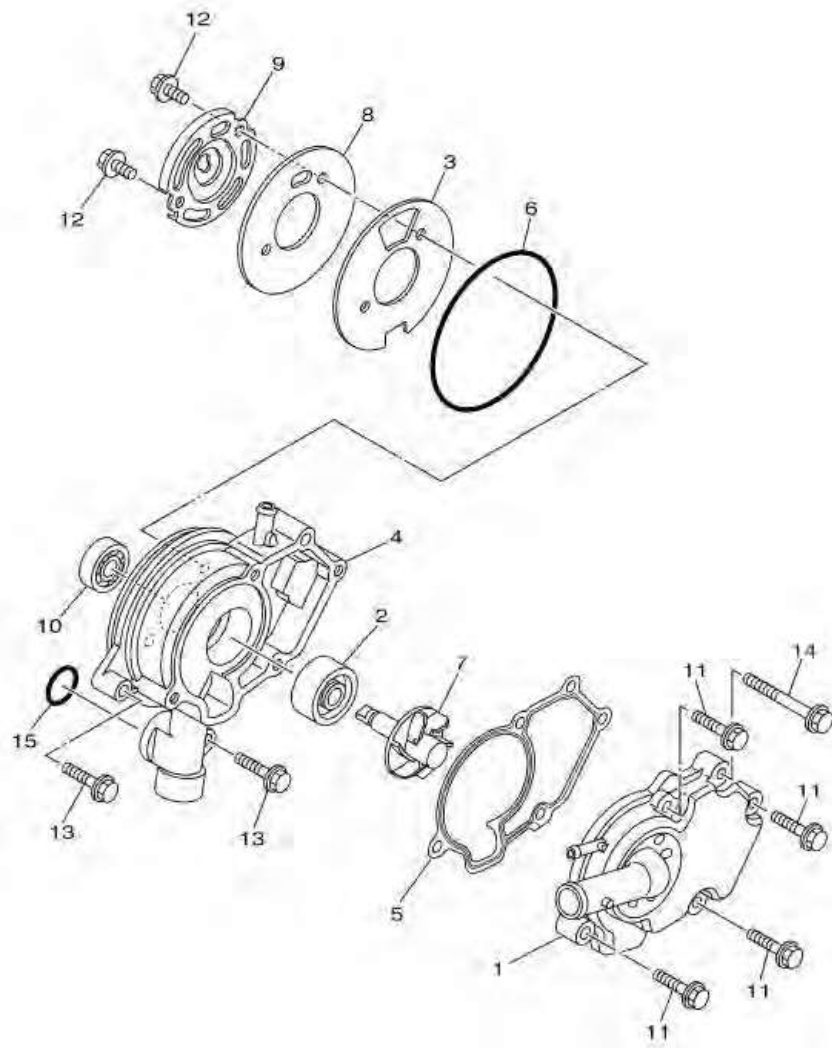

หมายเลข	หมายเลขอะไหล่	รายละเอียด		หมายเหตุ
1	2ND-E2422-00	ฝาครอบปั้มน้ำ	1	
2	93103-10801	ซีลน้ำมัน	1	
3	2ND-E2428-00	ปะเก็นฝาครอบเสื้อปั้ม 2	1	
4	2ND-E1185-00	ฝาครอบปั้มน้ำ	1	
5	2ND-E1196-00	ปะเก็นเสื้อสูบ	1	
6	93210-84804	โอริง	1	
7	5P7-E2450-01	ชุดเพลาใบพัดปั้มน้ำ	1	
8	5P7-E1951-00	แผ่นรอง	1	
9	5P7-E1952-01	แผ่นรอง	1	
10	93306-000Y3	ลูกปืน	1	
11	95022-06025	โบลท์ หน้าแปลน	4	
12	95022-06012	โบลท์ หน้าแปลน	2	
13	95022-06025	โบลท์ หน้าแปลน	2	
14	95022-06050	โบลท์ หน้าแปลน	1	
15	93210-19809	โอริง	1	

ภาพ 06 RADIATOR & HOSE

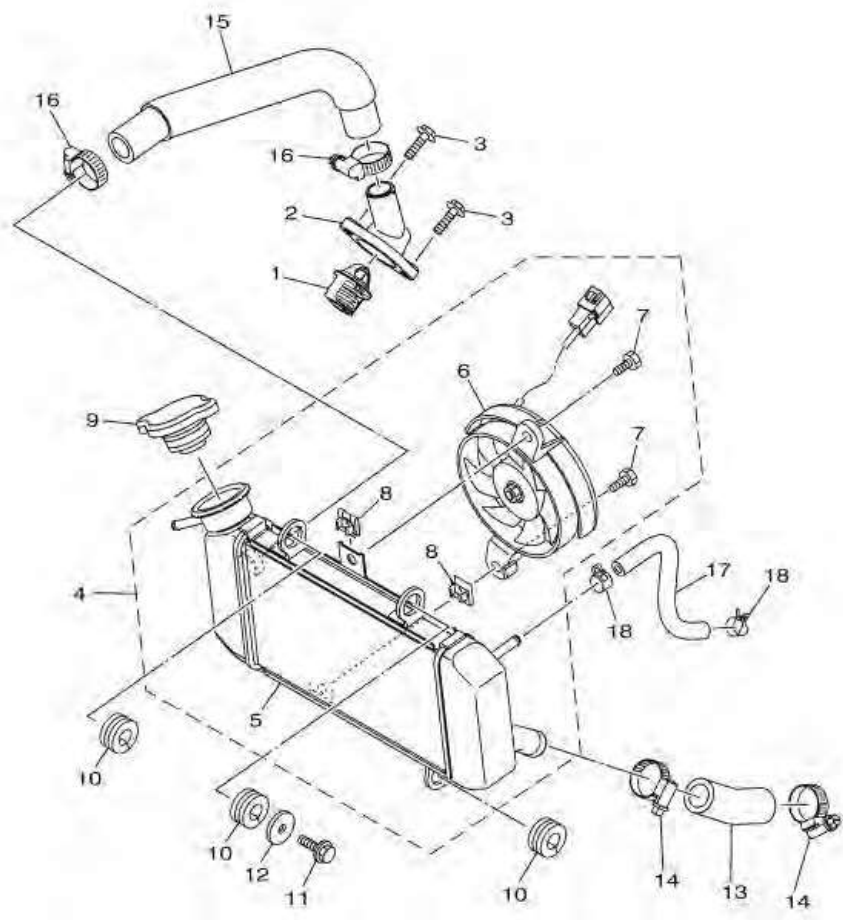

2ND1422-P060

หมายเลข	หมายเลขอะไหล่	รายละเอียด	หมายเหตุ
1	5YP-E2411-00	THERMOSTAT	1
2	1S9-E2413-00	COVER, THERMOSTAT	1
3	95022-06020	BOLT, FLANGE	2
4	2ND-E240A-00	RADIATOR ASSY	1
5	2ND-E2461-00	. RADIATOR COMP	1
6	2ND-E2405-00	. BLOWER ASSY	1
7	2ND-E2675-00	. BOLT, BLOWER HOLDING	2
8	2ND-E2671-00	. NUT 1	2
9	33S-E2590-00	CONDUCTION ASSY	1
10	90480-15808	GROMMET	3
11	95822-06016	BOLT, FLANGE	1
12	90201-06880	WASHER, PLATE	1
13	2ND-E2481-00	PIPE 1	1
14	90450-27806	HOSE CLAMP ASSY	2
15	2ND-E2482-00	PIPE 2	1
16	90450-27806	HOSE CLAMP ASSY	2
17	2ND-E2576-00	HOSE 1	1
18	90467-10804	CLIP	2

ภาพ 06 ชุดหม้อน้ำ & ท่อน้ำ

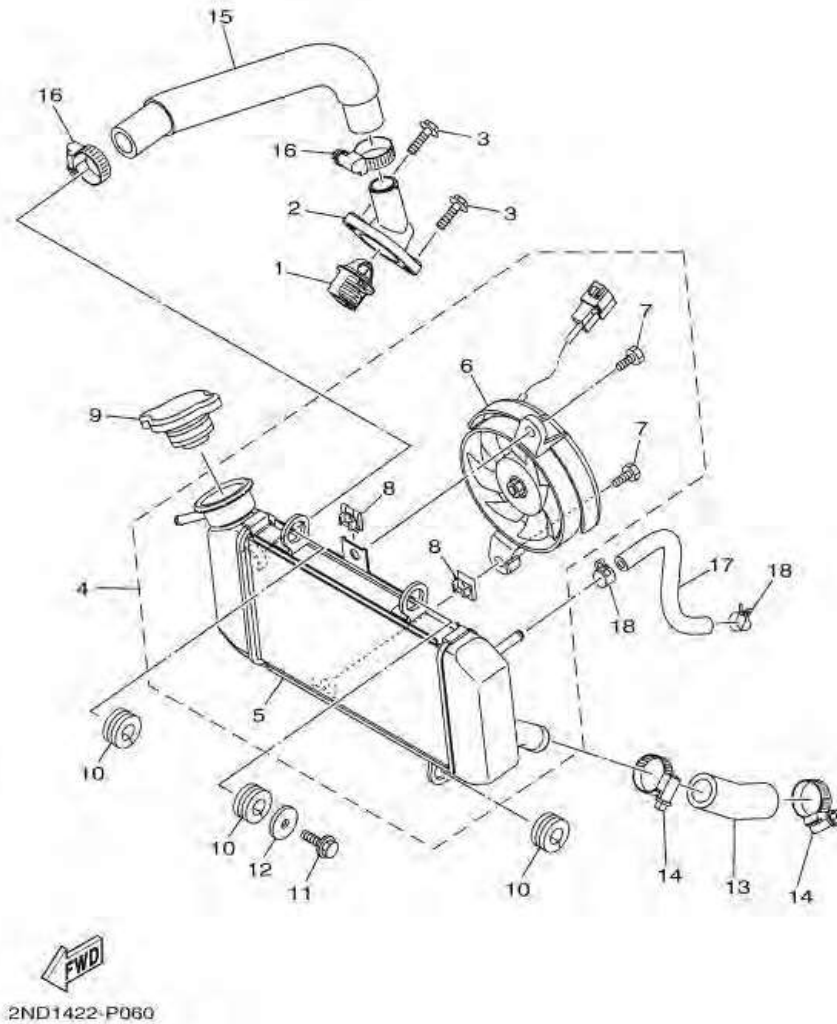

หมายเลข	หมายเลขอะไหล่	รายละเอียด	หมายเหตุ
1	5YP-E2411-00	ตัวควบคุมอุณหภูมิหน้าหล่อเย็น	1
2	1S9-E2413-00	ฝาครอบตัวควบคุมอุณหภูมิ	1
3	95022-06020	โบลท์ หน้าแปลน	2
4	2ND-E240A-00	ชุดหม้อน้ำ	1
5	2ND-E2461-00	. หม้อน้ำ	1
6	2ND-E2405-00	. ชุดพัดลมระบายความร้อนหม้อน้ำ	1
7	2ND-E2675-00	. โบลท์ ยึดพัดลมระบายความร้อน	2
8	2ND-E2671-00	. น็อต	2
9	33S-E2590-00	ฝาหม้อน้ำ	1
10	90480-15808	ยางรอง	3
11	95822-06016	โบลท์ หน้าแปลน	1
12	90201-06880	แหวนรอง	1
13	2ND-E2481-00	ท่อ 1	1
14	90450-27806	ชุดตัวรัดสาย	2
15	2ND-E2482-00	ท่อ 2	1
16	90450-27806	ชุดตัวรัดสาย	2
17	2ND-E2576-00	ท่อยาง 1	1
18	90467-10804	คลีป์	2

ภาพ 07 OIL PUMP

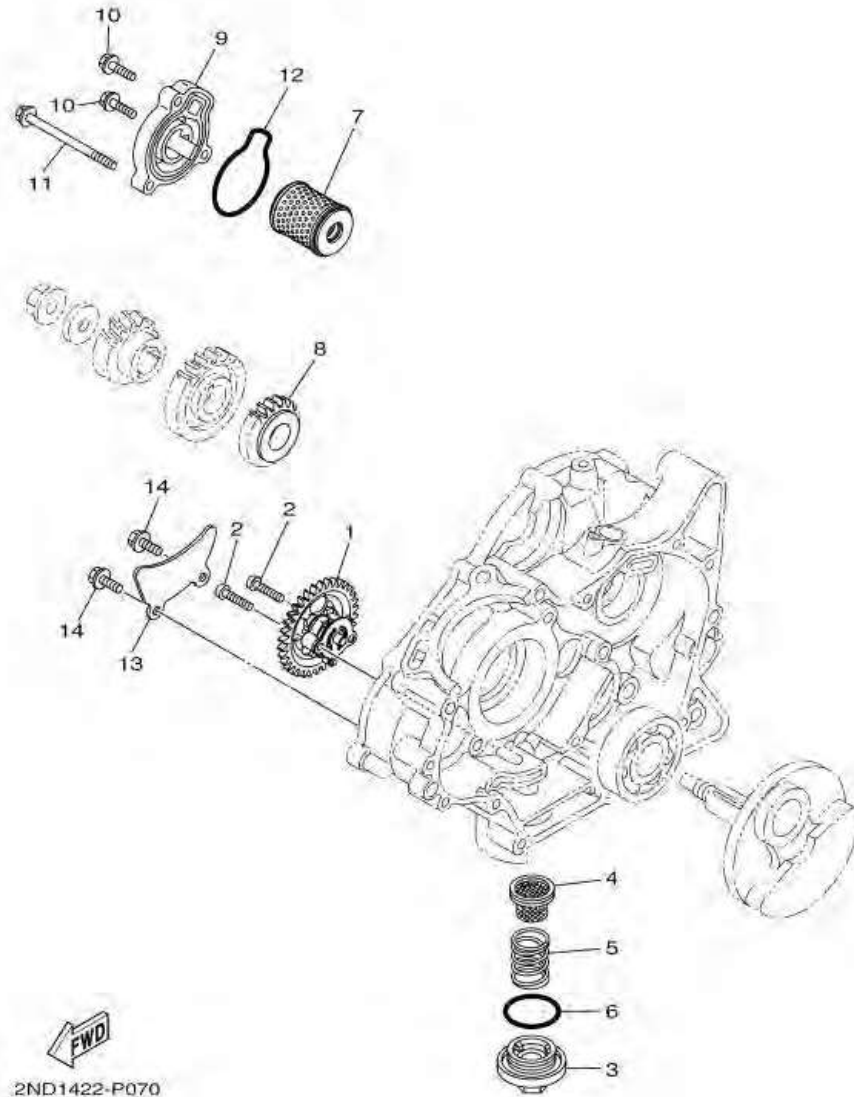

หมายเลข	หมายเลขอะไหล่	รายละเอียด	หมายเหตุ
1	2ND-E3300-00	OIL PUMP ASSY	1
2	98502-05025	SCREW, PAN HEAD	2
3	1S9-E5351-00	PLUG, DRAIN	1
4	38B-E3411-00	STRAINER, OIL	1
5	90501-18576	SPRING, COMPRESSION	1
6	93210-34804	O-RING	1
7	38B-E3440-00	ELEMENT ASSY, OIL CLEANER	1
8	2ND-E3324-00	GEAR, PUMP DRIVE	1
9	55P-E3447-10	COVER, OIL ELEMENT	1
10	95022-06020	BOLT, FLANGE	2
11	95022-06080	BOLT, FLANGE	1
12	93210-54808	O-RING	1
13	55P-E3327-00	COVER, PUMP GEAR	1
14	95022-06012	BOLT, FLANGE	2

ภาพ 08 INTAKE

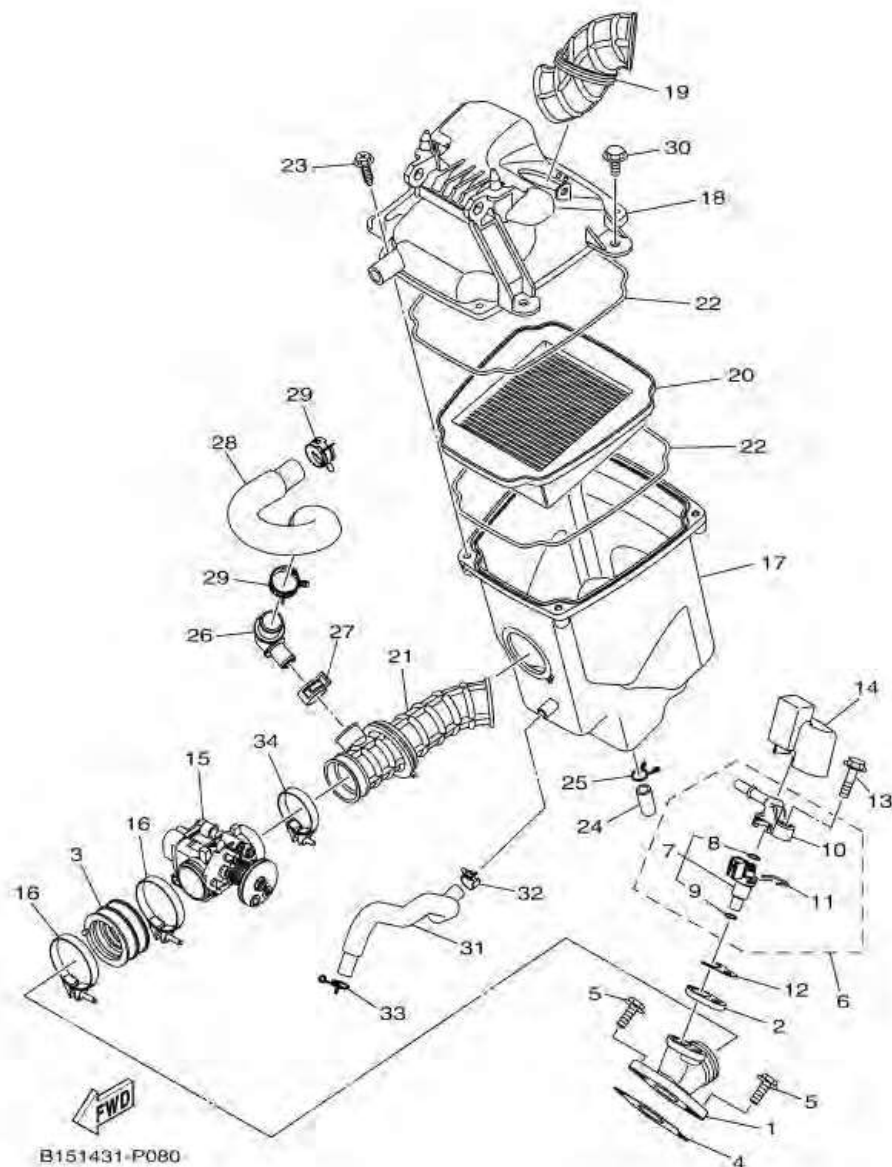

หมายเลข	หมายเลขอะไหล่	รายละเอียด		หมายเหตุ
1	2ND-E3585-00	MANIFOLD	1	
2	1PA-E3556-00	GASKET, MANIFOLD	1	
3	2ND-E3635-00	JOINT, INTAKE 1	1	
4	2ND-E4199-00	GASKET	1	
5	95022-06020	BOLT, FLANGE	2	
6	5D7-E3770-00	INJECTOR ASSY	1	
7	5D7-E3761-00	. INJECTOR	1	
8	54P-E4147-00	.. O-RING	1	
9	5CA-E4147-00	.. O-RING	1	
10	54P-E3938-00	. PIPE	1	
11	54P-E4137-00	. CLIP	1	
12	2ND-E3557-00	GASKET	1	
13	95812-06030	BOLT, FLANGE	1	
14	2ND-E3767-00	CAP, INJECTOR	1	
15	2ND-E3750-00	THROTTLE BODY ASSY	1	
16	90450-48803	HOSE CLAMP ASSY	2	
17	2ND-E4411-00	CASE, AIR CLEANER 1	1	
18	2ND-E4412-00	CAP, CLEANER CASE 1	1	
19	2ND-E4437-00	DUCT	1	
20	2ND-E4450-00	ELEMENT ASSY, AIR CLEANER	1	
21	2ND-E4453-00	JOINT, AIR CLEANER 1	1	
22	2ND-E4452-00	SEAL	2	
23	90163-05803	SCREW, TAPPING	4	
24	5WP-E443E-00	PIPE, DRAIN	1	
25	90467-11019	CLIP	1	
26	3C1-E4485-00	PIPE, JOINT	1	
27	90467-20804	CLIP	1	

ภาพ 08 INTAKE

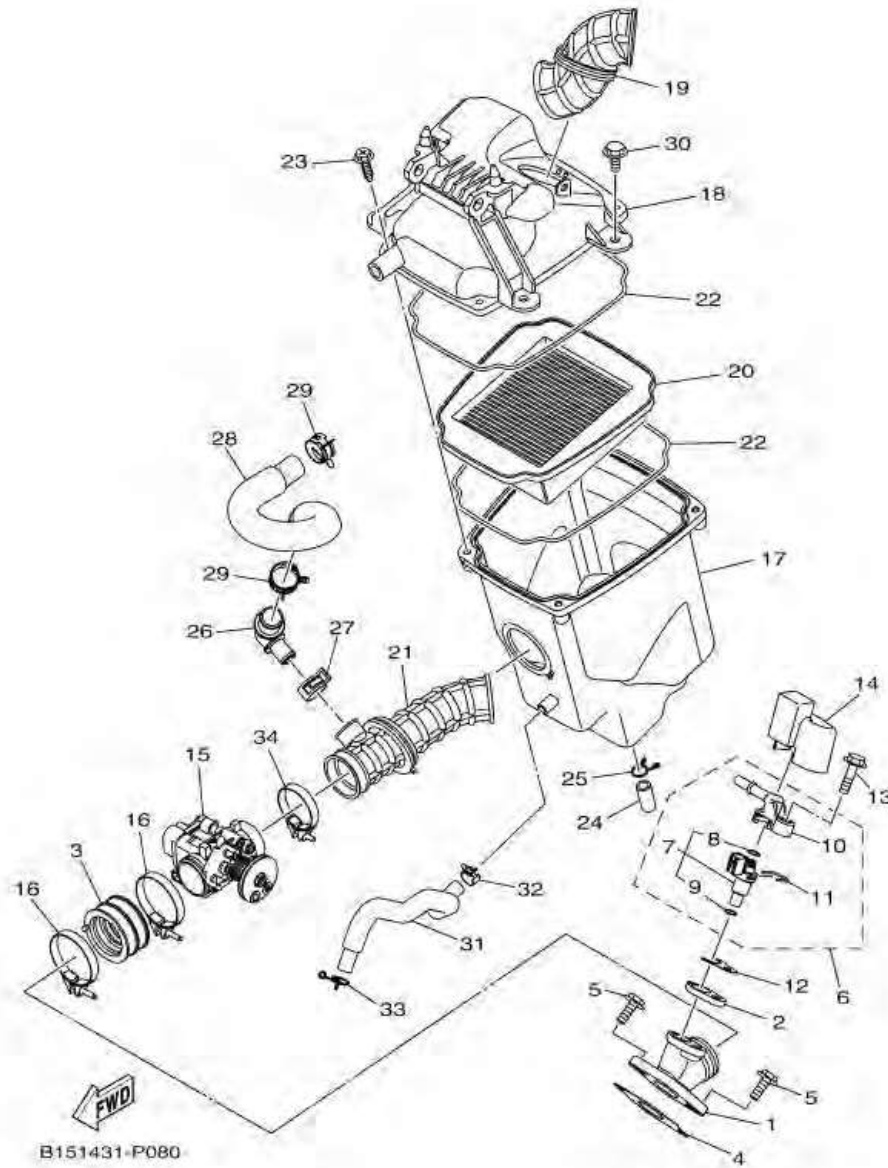

หมายเลข	หมายเลขอะไหล่	รายละเอียด	หมายเหตุ
28	2ND-E441J-00	PIPE, SILENCER	1
29	90467-22802	CLIP	2
30	90119-06137	BOLT, WITH WASHER	4
31	2ND-E1166-00	PIPE, BREATHER 1	1
32	90467-13816	CLIP	1
33	90467-13858	CLIP	1
34	90450-39806	HOSE CLAMP ASSY	1

ภาพ 08 ชุดกรองอากาศ

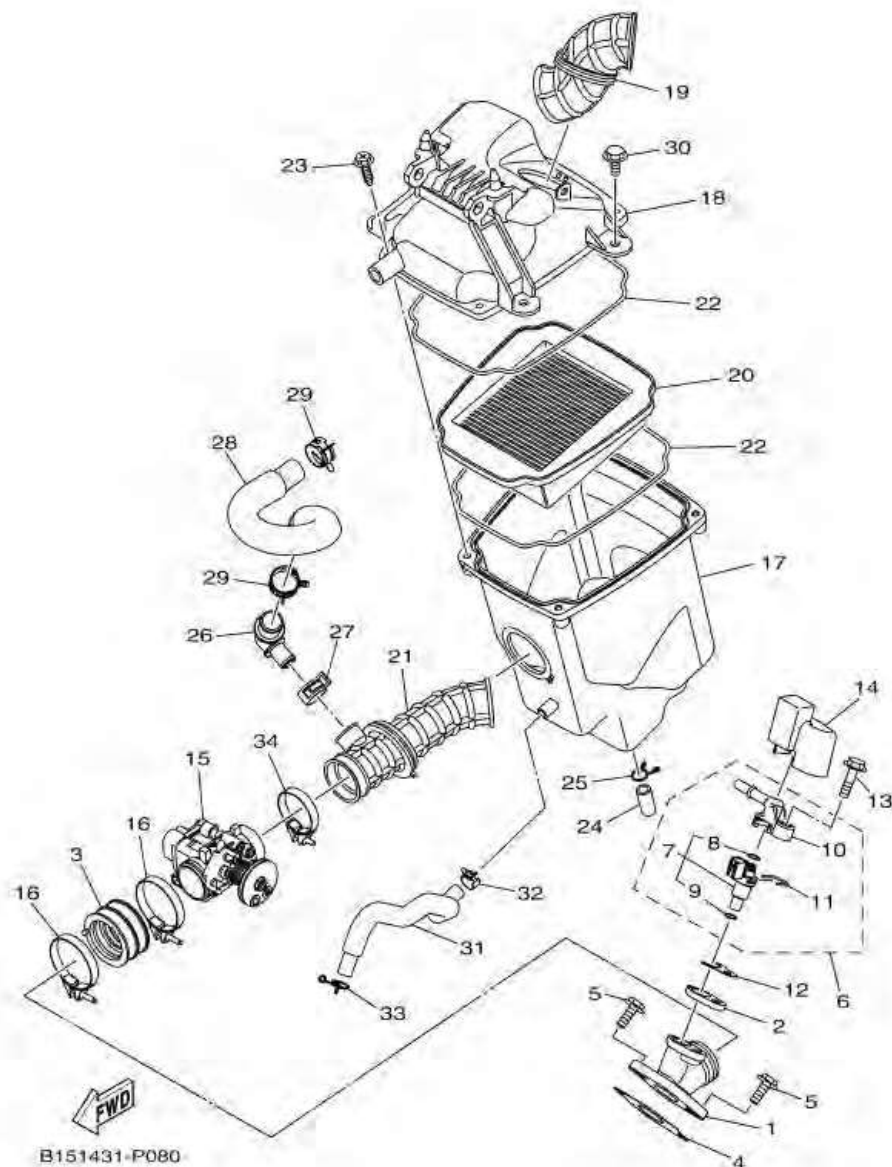

หมายเลข	หมายเลขอะไหล่	รายละเอียด		หมายเหตุ
1	2ND-E3585-00	ทอร่วมไอดี	1	
2	1PA-E3556-00	ปะเก็นทอร่วมไอดี	1	
3	2ND-E3635-00	ข้อต่อไอดี 1	1	
4	2ND-E4199-00	ปะเก็น	1	
5	95022-06020	โบลท์ หน้าแปลน	2	
6	5D7-E3770-00	ชุดหัวฉีด	1	
7	5D7-E3761-00	. ชุดหัวฉีด(ไม่มีท่อ, ไม่มีคลิบ)	1	
8	54P-E4147-00	.. โอริงหัวฉีด	1	
9	5CA-E4147-00	.. โอริงหัวฉีด	1	
10	54P-E3938-00	. ท่อชุดหัวฉีด	1	
11	54P-E4137-00	. คลิบล็อคชุดหัวฉีด	1	
12	2ND-E3557-00	ปะเก็นทอร่วมไอดี	1	
13	95812-06030	โบลท์ หน้าแปลน	1	
14	2ND-E3767-00	ฝาปิดทอฉีด	1	
15	2ND-E3750-00	ชุดเรือนลิ้นเร่ง	1	
16	90450-48803	ชุดตัวรัดสาย	2	
17	2ND-E4411-00	เสื้อหม้อกรอง	1	
18	2ND-E4412-00	ฝาครอบไส้กรองอากาศตัวหน้า	1	
19	2ND-E4437-00	ยางหม้อกรอง	1	
20	2ND-E4450-00	ไส้กรองอากาศ	1	
21	2ND-E4453-00	ข้อต่อหม้อกรอง	1	
22	2ND-E4452-00	ซิลฝาครอบไส้กรองอากาศ	2	
23	90163-05803	สกรูเกลียวปัลลอย	4	
24	5WP-E443E-00	ท่อ ระบายอากาศ	1	
25	90467-11019	คลิบ	1	
26	3C1-E4485-00	ทอร่วม	1	
27	90467-20804	คลิบ	1	

ภาพ 09 EXHAUST

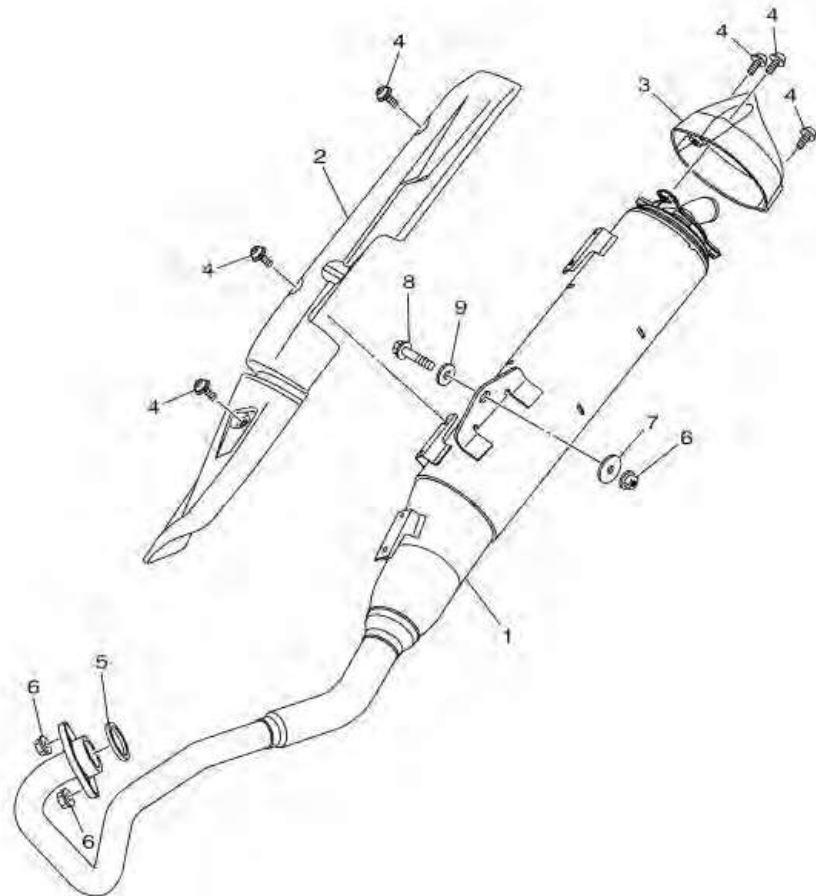

2ND1422-P090

หมายเลข	หมายเลขอะไหล่	รายละเอียด	หมายเหตุ
1	B15-E4703-00	MUFFLER COMP. 1	1
2	2ND-E4718-00	PROTECTOR, MUFFLER 1	1
3	2ND-E4799-00	CAP	1
4	90111-06807	BOLT,HEX. SOCKET BUTTON	6
5	21C-E4613-00	GASKET, EXHAUST PIPE	1
6	95702-08500	NUT, FLANGE	3
7	90201-08612	WASHER, PLATE	1
8	95812-08040	BOLT, FLANGE	1
9	90201-08730	WASHER, PLATE	1

ภาพ 09 ชุดท่อไอเสีย

หมายเลข	หมายเลขอะไหล่	รายละเอียด	หมายเหตุ
1	B15-E4703-00	ท่อไอเสีย EXCITER	1
2	2ND-E4718-00	แผงกันท่อไอเสีย	1
3	2ND-E4799-00	ฝาปิดปลายท่อ	1
4	90111-06807	โบลท์หัวหกเหลี่ยม	6
5	21C-E4613-00	ปะเก็นคอท่อไอเสีย	1
6	95702-08500	น็อตหน้าแปลน	3
7	90201-08612	แหวนรอง	1
8	95812-08040	โบลท์ หน้าแปลน	1
9	90201-08730	แหวนรอง	1

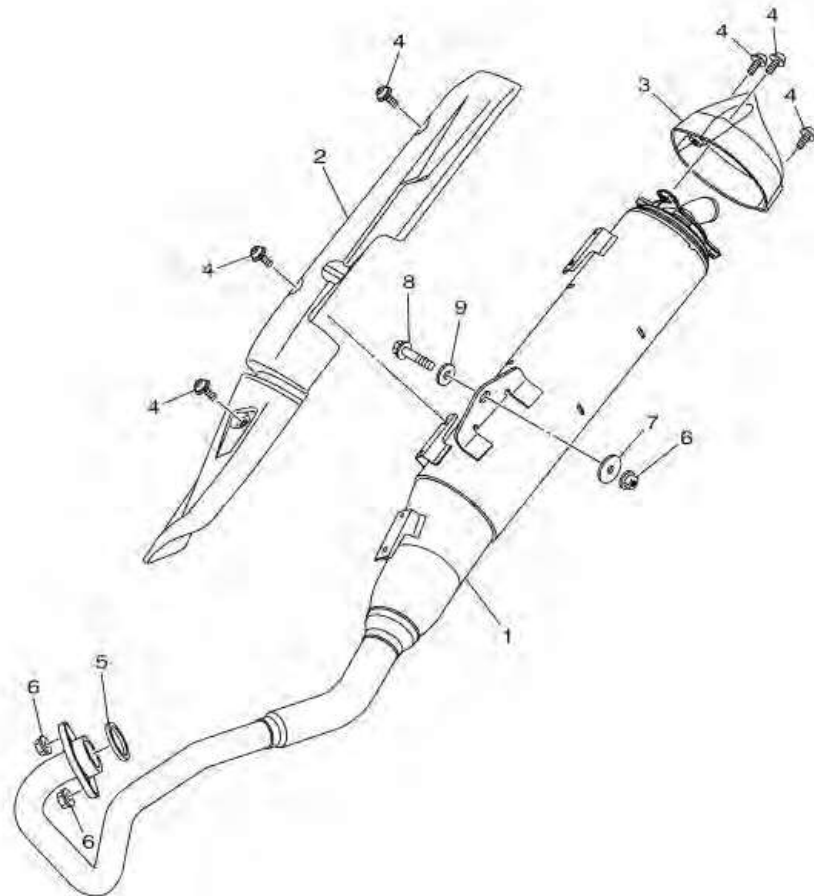

2ND1422-P090

ภาพ 10 CRANKCASE

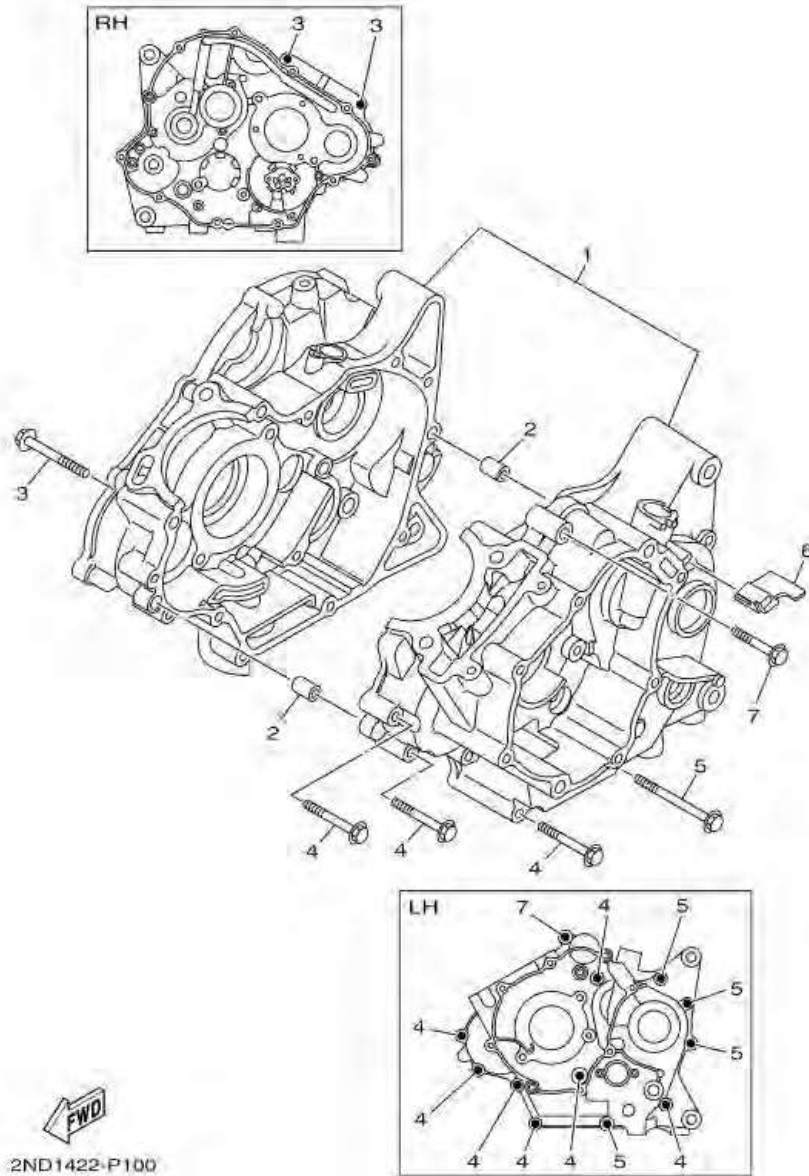

หมายเลข	หมายเลขอะไหล่	รายละเอียด	หมายเหตุ
1	2ND-E5150-00	CRANKCASE ASSY	1
2	91810-14808	PIN, DOWEL	2
3	95022-06055	BOLT, FLANGE	2
4	95022-06045	BOLT, FLANGE	7
5	95022-06070	BOLT, FLANGE	4
6	55P-E5377-00	GUIDE, INLET	1
7	95022-06040	BOLT, FLANGE	1

ภาพ 11 CRANKCASE COVER 1

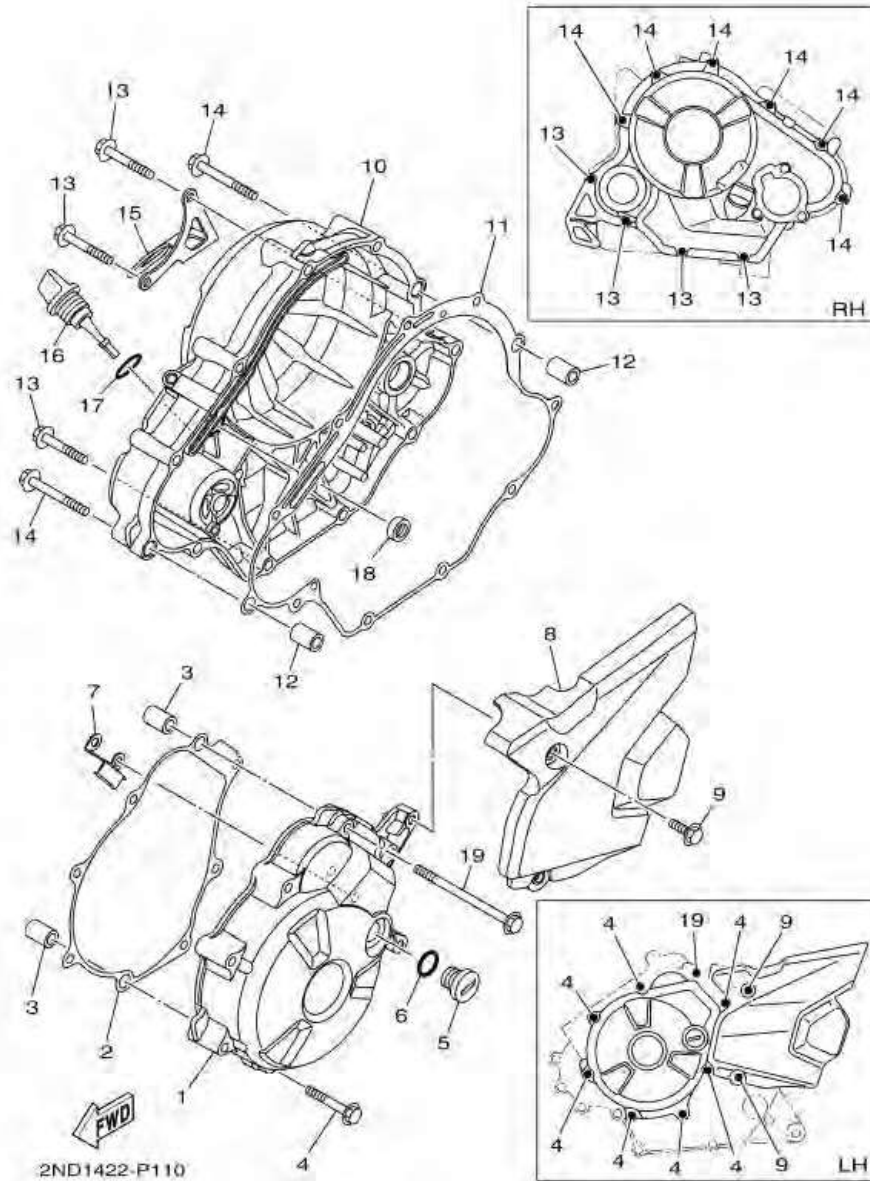

หมายเลข	หมายเลขอะไหล่	รายละเอียด	หมายเหตุ
1	2ND-E5411-00	COVER, CRANKCASE 1	1
2	2ND-E5451-00	GASKET, CRANKCASE COVER 1	1
3	91810-14808	PIN, DOWEL	2
4	95022-06040	BOLT, FLANGE	7
5	90340-14816	PLUG, STRAIGHT SCREW	1
6	93210-14899	O-RING	1
7	2ND-E5113-00	PLATE	1
8	2ND-E5418-00	COVER, CHAIN CASE	1
9	95022-06016	BOLT, FLANGE	2
10	2ND-E5421-00	COVER, CRANKCASE 2	1
11	2ND-E5461-00	GASKET, CRANKCASE COVER 2	1
12	91810-14808	PIN, DOWEL	2
13	95022-06040	BOLT, FLANGE	4
14	95022-06050	BOLT, FLANGE	6
15	2ND-E5142-00	GUIDE 1	1
16	2ND-E5362-00	PLUG, OIL LEVEL	1
17	93210-19804	O-RING	1
18	93101-10804	OIL SEAL	1
19	95022-06090	BOLT, FLANGE	1

ภาพ 11 ชุดฝาครอบเครื่องซ้าย - ขวา

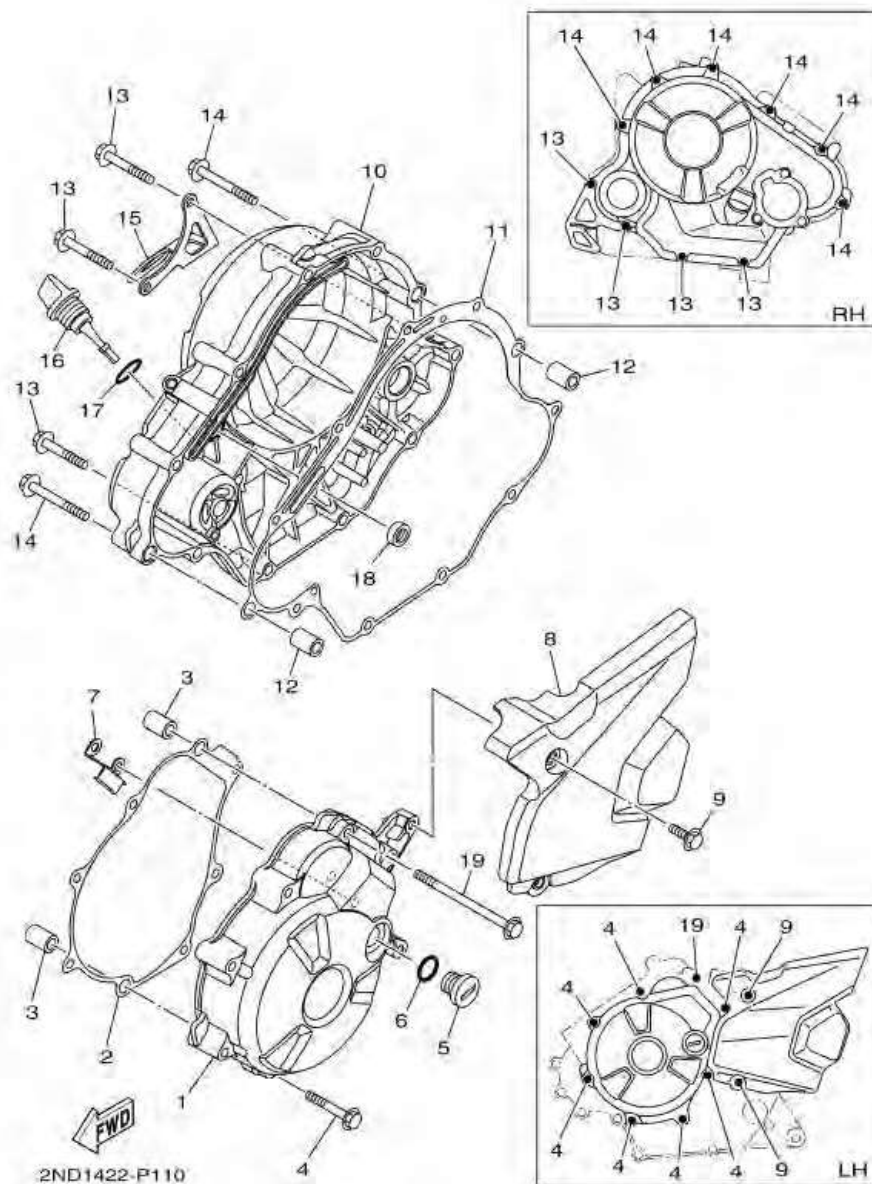

หมายเลข	หมายเลขอะไหล่	รายละเอียด	หมายเหตุ
1	2ND-E5411-00	ฝาครอบเครื่องข้างซ้าย L	1
2	2ND-E5451-00	ปะเก็นชุดเครื่องข้างซ้าย L	1
3	91810-14808	สลัก	2
4	95022-06040	โบลท์ หน้าแปลน	7
5	90340-14816	ปลั๊กถ่ายน้ำมันเครื่อง	1
6	93210-14899	โอริง	1
7	2ND-E5113-00	แผ่นยึด	1
8	2ND-E5418-00	ฝาครอบโซ่	1
9	95022-06016	โบลท์ หน้าแปลน	2
10	2ND-E5421-00	ฝาครอบเครื่องข้างขวา R	1
11	2ND-E5461-00	ปะเก็นชุดเครื่องข้างขวา R	1
12	91810-14808	สลัก	2
13	95022-06040	โบลท์ หน้าแปลน	4
14	95022-06050	โบลท์ หน้าแปลน	6
15	2ND-E5142-00	แผ่นเหล็กกันกระแทกคอท่อ	1
16	2ND-E5362-00	ปลั๊กวัดระดับน้ำมันเครื่อง	1
17	93210-19804	โอริง	1
18	93101-10804	ซิลน้ำมัน	1
19	95022-06090	โบลท์ หน้าแปลน	1

ภาพ 12 STARTER

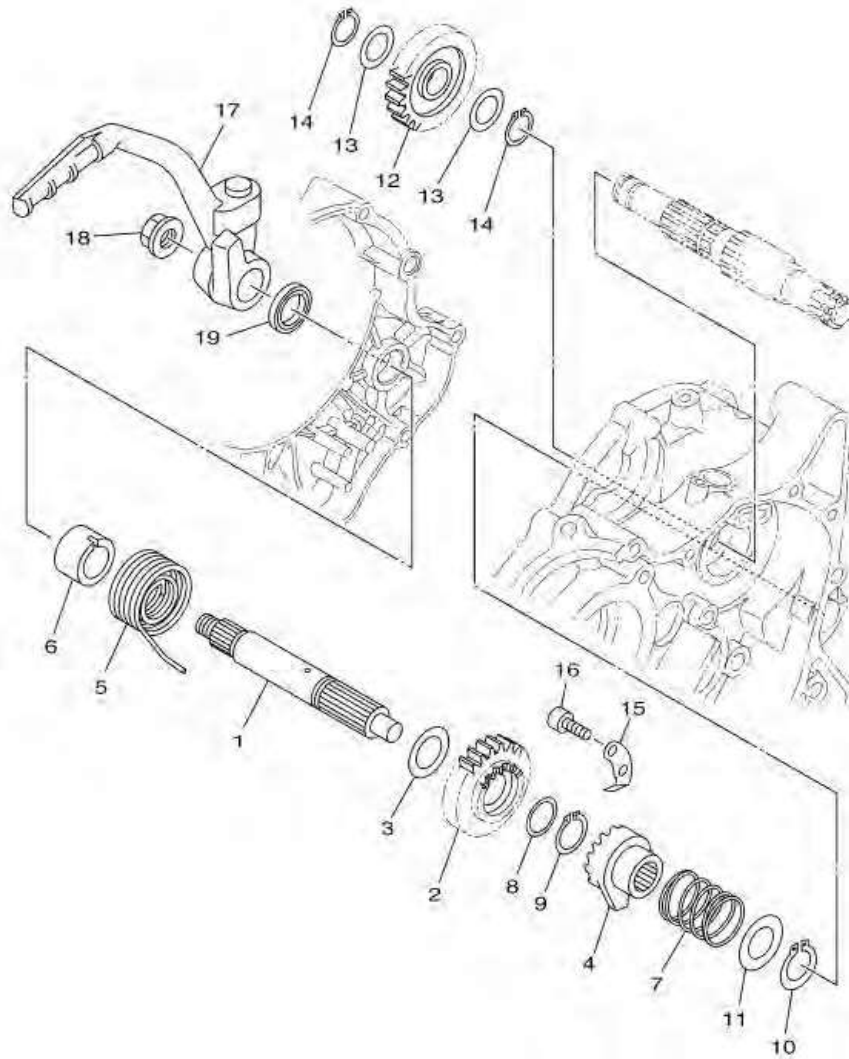

2PV1460-P120

หมายเลข	หมายเลขอะไหล่	รายละเอียด	หมายเหตุ
1	2ND-E5661-00	AXLE, KICK	1
2	2ND-E5641-00	GEAR, KICK	1
3	90201-203E7	WASHER, PLATE	1
4	2ND-E5671-00	WHEEL, RATCHET	1
5	90508-26803	SPRING, TORSION	1
6	2ND-E5327-00	SPACER, ENGINE MOUNT	1
7	2ND-E5767-00	SPRING	1
8	90201-20685	WASHER, PLATE (T=0.5)	1
9	93410-20038	CIRCLIP	1
10	99009-19400	CIRCLIP	1
11	90201-19800	WASHER, PLATE	1
12	2ND-E5651-00	GEAR, KICK IDLE	1
13	90201-175F6	WASHER, PLATE	2
14	99009-17400	CIRCLIP	2
15	55P-E5674-00	GUIDE, RATCHET WHEEL	1
16	91312-06016	BOLT	2
17	2ND-E5620-00	KICK CRANK ASSY	1
18	90179-12802	NUT	1
19	93109-20801	OIL SEAL	1

ภาพ 12 ชุดคันสตาร์ท

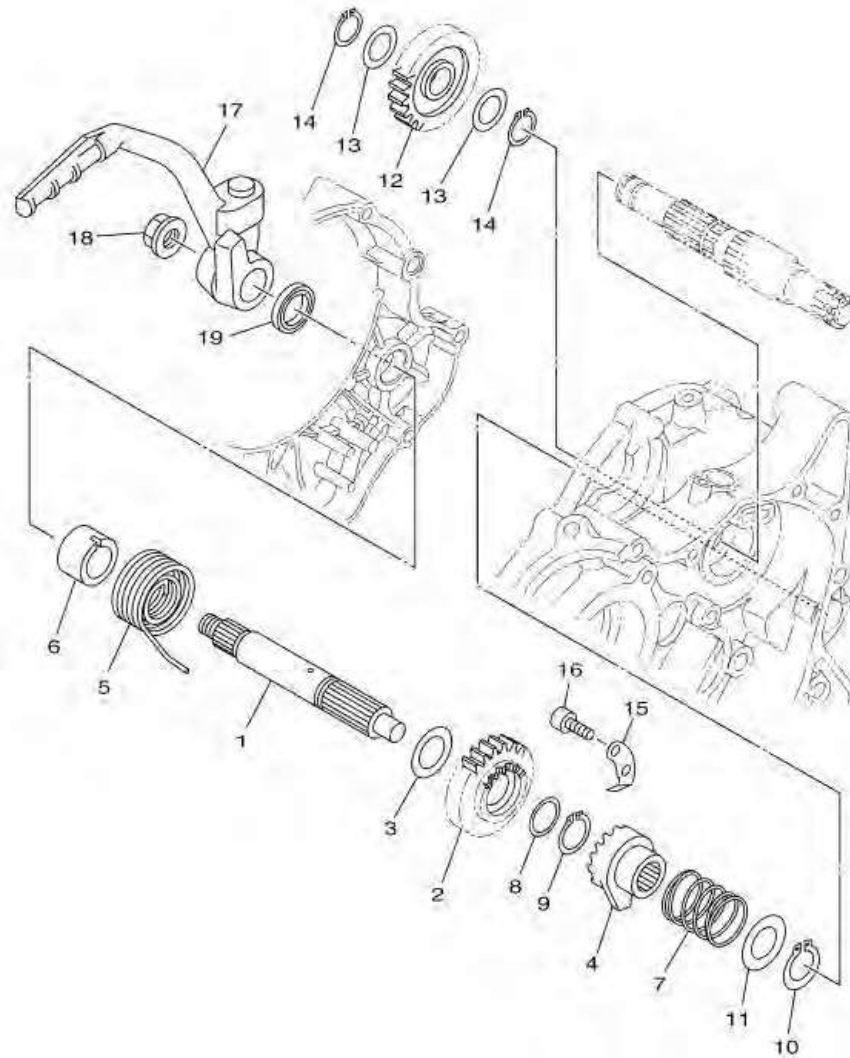

2PV1460-P120

หมายเลข	หมายเลขอะไหล่	รายละเอียด		หมายเหตุ
1	2ND-E5661-00	แกนสตาร์ท	1	
2	2ND-E5641-00	เฟืองสตาร์ท	1	
3	90201-203E7	แหวนรอง	1	
4	2ND-E5671-00	ฝาครอบเฟือง	1	
5	90508-26803	สปริง	1	
6	2ND-E5327-00	แกนยึดเครื่องยนต์	1	
7	2ND-E5767-00	สปริง	1	
8	90201-20685	แหวนรอง	1	
9	93410-20038	คลีป	1	
10	99009-19400	คลีปล็อค	1	
11	90201-19800	แหวนรอง	1	
12	2ND-E5651-00	เฟืองสตาร์ท	1	
13	90201-175F6	แหวนรอง	2	
14	99009-17400	คลีปล็อค	2	
15	55P-E5674-00	ตัวบังคับ	1	
16	91312-06016	โบลท์ (L)	2	
17	2ND-E5620-00	ชุดคันสตาร์ท	1	
18	90179-12802	น็อต ขบซึ่งขาว-เหลือง	1	
19	93109-20801	ซีลน้ำมัน	1	

ภาพ 13 STARTER CLUTCH

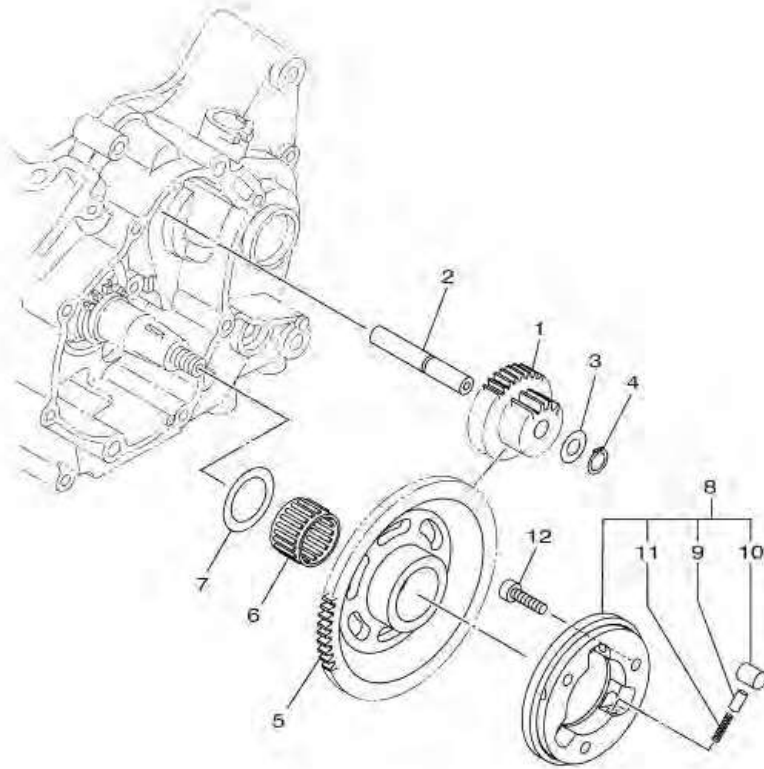

หมายเลข	หมายเลขอะไหล่	รายละเอียด	หมายเหตุ
1	2ND-E5514-00	GEAR 2	1
2	38B-E5521-00	SHAFT 1	1
3	90201-105E8	WASHER, PLATE	1
4	99009-10400	CIRCLIP	1
5	2ND-E5524-00	WHEEL, STARTER	1
6	93310-325X3	BEARING	1
7	90201-25290	WASHER, PLATE	1
8	1ST-E5580-00	STARTER CLUTCH OUTER ASSY	1
9	1ST-E5583-00	. CAP, STARTER CLUTCH SPRING	3
10	1ST-E5614-00	. PIN, DOWEL	3
11	90501-030A0	. SPRING, COMPRESSION	3
12	90110-06873	BOLT, HEXAGON SOCKET HEAD	3



2PV1460-P130

ภาพ 13 ชุดคลัทช์สตาร์ท

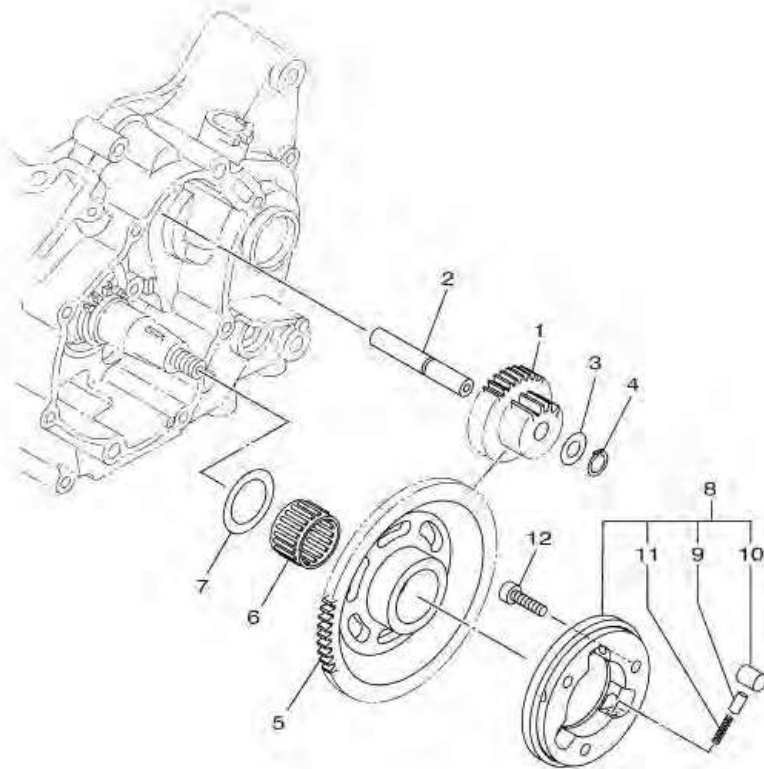

หมายเลข	หมายเลขอะไหล่	รายละเอียด	หมายเหตุ
1	2ND-E5514-00	เฟืองเกียร์	1
2	38B-E5521-00	เพลลาเฟืองสตาร์ท	1
3	90201-105E8	แหวนรอง	1
4	99009-10400	คลีบล็อค	1
5	2ND-E5524-00	มุลย์สตาร์ทเตอร์	1
6	93310-325X3	ลูกปืน	1
7	90201-25290	แหวนรอง	1
8	1ST-E5580-00	ชุดคลัทช์สตาร์ทเตอร์	1
9	1ST-E5583-00	. ตัวครอบสปริง	3
10	1ST-E5614-00	. สลัก	3
11	90501-030A0	. สปริง	3
12	90110-06873	โบลท์หกเหลี่ยม	3



2PV1460-P130

ภาพ 14 CLUTCH

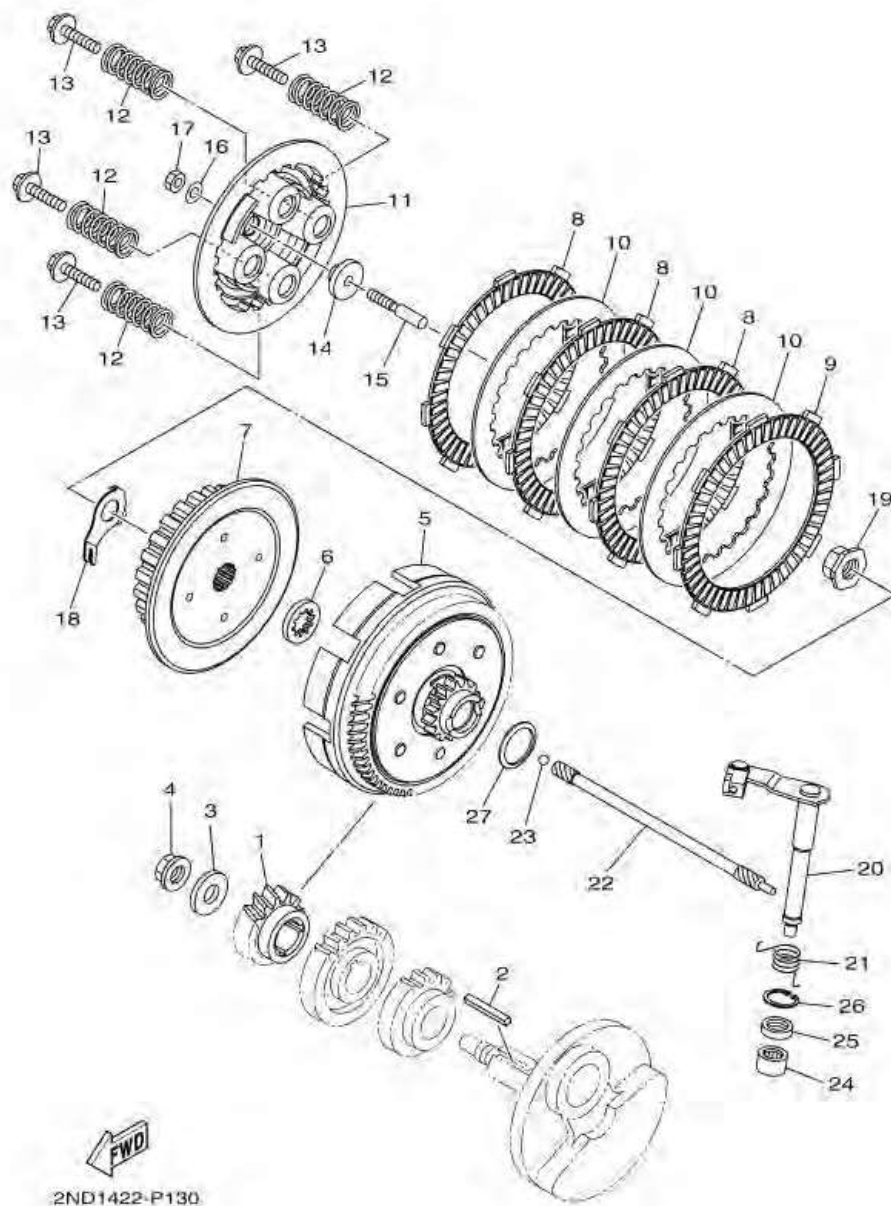

หมายเลข	หมายเลขอะไหล่	รายละเอียด	หมายเหตุ
1	2ND-E6111-00	GEAR, PRIMARY DRIVE	1 UR
	2ND-E6111-10	GEAR, PRIMARY DRIVE	1 UR
2	38B-E6193-00	KEY, FEATHER	1
3	90201-12019	WASHER, PLATE	1
4	90179-12808	NUT	1
5	2ND-E6150-00	PRIMARY DRIVEN GEAR COMP.	1
6	2ND-E6154-00	PLATE, THRUST 1	1
7	2ND-E6371-00	BOSS, CLUTCH	1
8	2ND-E6321-00	PLATE, FRICTION	3
9	2ND-E6331-00	PLATE, FRICTION 2	1
10	2ND-E6324-00	PLATE, CLUTCH 1	3
11	2ND-E6351-00	PLATE, PRESSURE 1	1
12	2ND-E6333-00	SPRING, CLUTCH 1	4
13	2ND-E6337-00	SCREW, SPRING	4
14	2ND-E6358-00	PLATE, PUSH	1
15	2ND-E6356-00	ROD, PUSH 1	1
16	2ND-E6144-00	WASHER	1
17	2ND-E6344-00	NUT, ADJUSTING	1
18	2ND-E6135-00	WASHER, LOCK	1
19	90179-14001	NUT	1
20	2ND-E6380-00	PUSH LEVER ASSY	1
21	2ND-E6345-00	SPRING, RETURN	1
22	2ND-E6357-00	ROD, PUSH 2	1
23	93505-16844	BALL	1
24	93315-112Y9	BEARING	1
25	93102-12810	OIL SEAL	1
26	99009-20500	CIRCLIP	1

ภาพ 14 ชุดคลัทช์

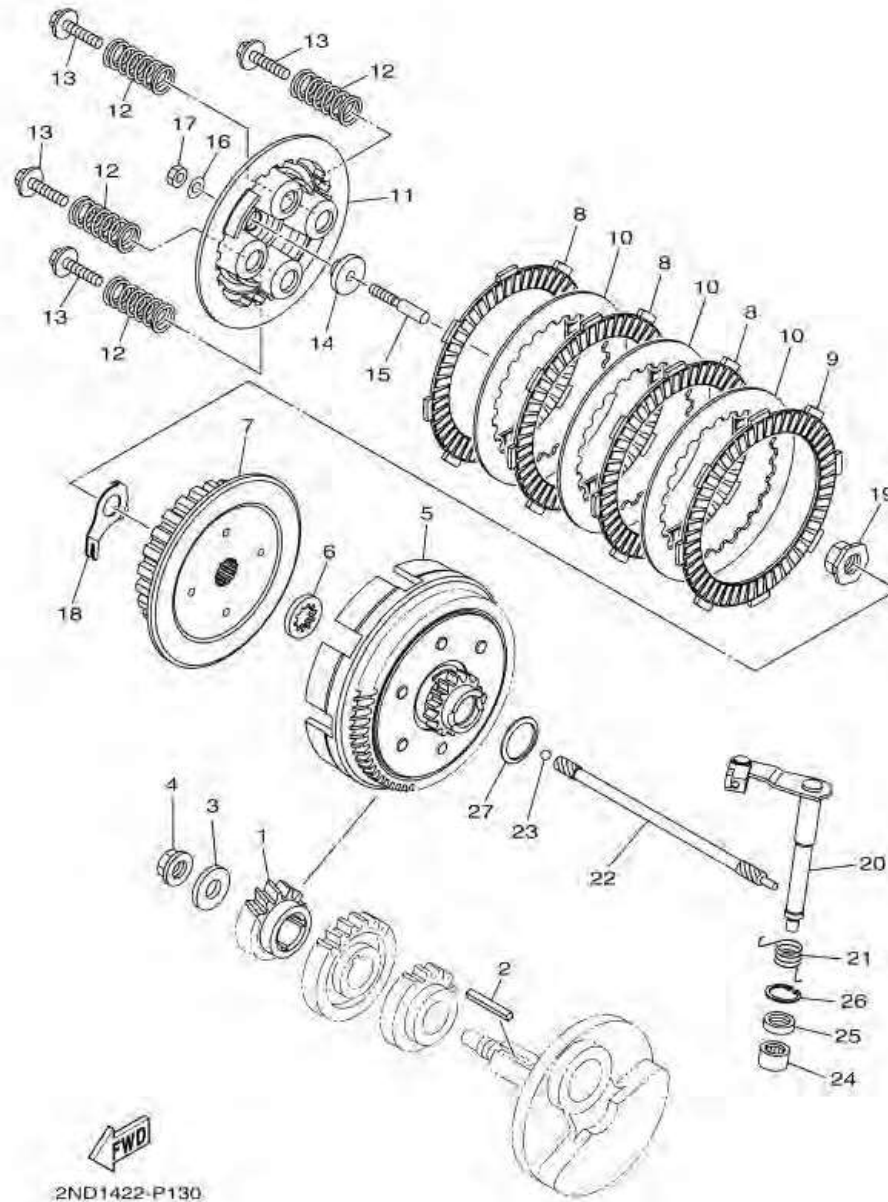

หมายเลข	หมายเลขอะไหล่	รายละเอียด	หมายเหตุ
1	2ND-E6111-00	เฟืองคลัทช์	1 UR
	2ND-E6111-10	เฟืองคลัทช์	1 UR
2	38B-E6193-00	ลิ้ม	1
3	90201-12019	แหวนรอง	1
4	90179-12808	น็อต ขบซึ่งขาว-เหลือง	1
5	2ND-E6150-00	เสื้อคลัทช์	1
6	2ND-E6154-00	แผ่นรอง	1
7	2ND-E6371-00	จานคลัทช์ตัวใน	1
8	2ND-E6321-00	แผ่นคลัทช์	3
9	2ND-E6331-00	แผ่นคลัทช์ 2	1
10	2ND-E6324-00	แผ่นเหล็กคลัทช์	3
11	2ND-E6351-00	จานคลัทช์	1
12	2ND-E6333-00	สปริง คลัทช์	4
13	2ND-E6337-00	สกรู สปริงคลัทช์	4
14	2ND-E6358-00	แผ่นรองแกนกระทุ้งคลัทช์	1
15	2ND-E6356-00	แกนกระทุ้งคลัทช์ 1	1
16	2ND-E6144-00	แหวนรอง	1
17	2ND-E6344-00	น็อต ปรับแต่ง	1
18	2ND-E6135-00	แหวนล็อก	1
19	90179-14001	น็อต ขบซึ่งขาว-เหลือง	1
20	2ND-E6380-00	ชุดขาคลัทช์	1
21	2ND-E6345-00	สปริง	1
22	2ND-E6357-00	แกนกระทุ้งคลัทช์ 2	1
23	93505-16844	ลูกปืน	1
24	93315-112Y9	ลูกปืน	1
25	93102-12810	ซีลน้ำมัน	1
26	99009-20500	คลีบล็อก	1

ภาพ 15 TRANSMISSION

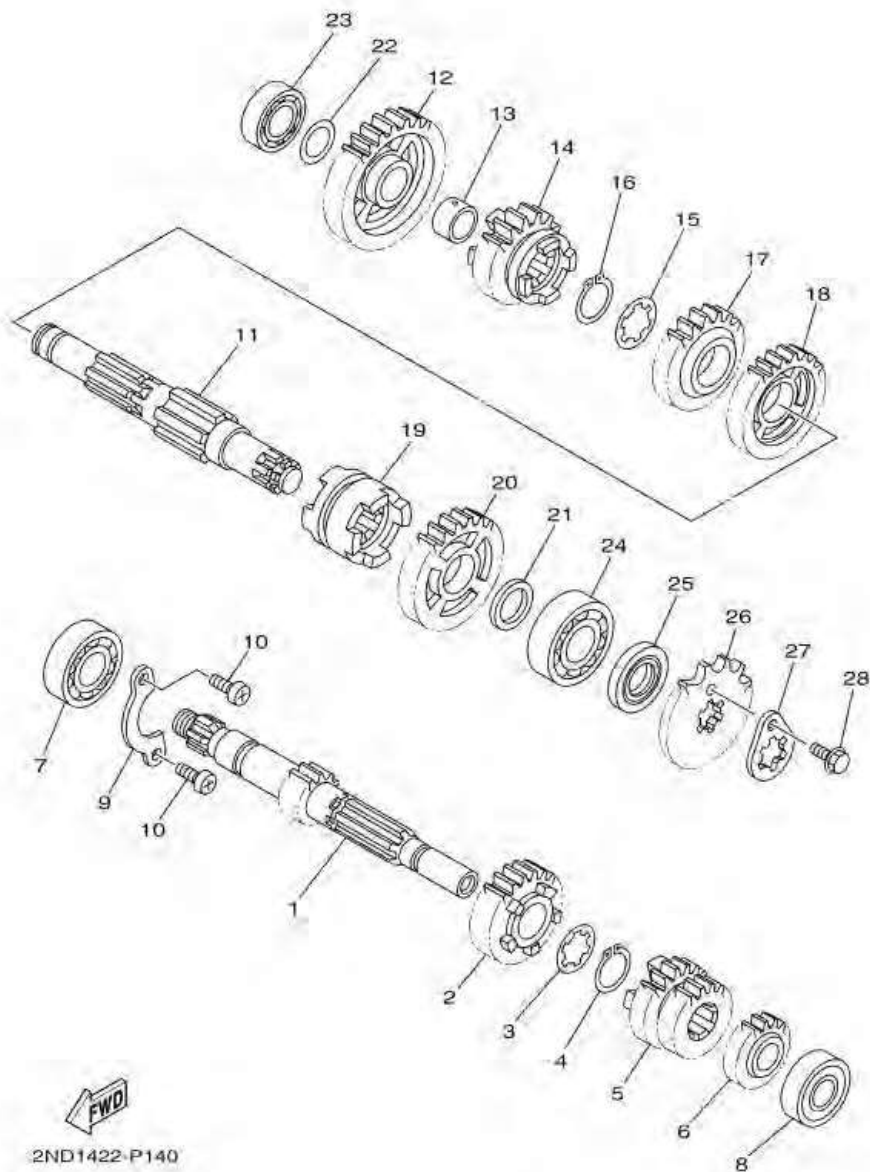

หมายเลข	หมายเลขอะไหล่	รายละเอียด	หมายเหตุ
1	2ND-E7411-00	AXLE, MAIN (12T)	1 UR
	2ND-E7411-10	AXLE, MAIN (12T)	1 UR
2	2ND-E7151-00	GEAR, 5TH PINION	1 UR
	2ND-E7151-10	GEAR, 5TH PINION (23T)	1 UR
3	90209-17285	WASHER	1
4	93410-20809	CIRCLIP	1
5	2ND-E7131-00	GEAR, 3RD PINION (21T/21T)	1 UR
	2ND-E7131-10	GEAR, 3RD PINION (21T/21T)	1 UR
6	55P-E7121-00	GEAR, 2ND PINION (16T)	1 UR
	2ND-E7121-10	GEAR, 2ND PINION (16T)	1 UR
7	93306-054XB	BEARING	1
8	93306-252YL	BEARING	1
9	16S-E7471-00	PLATE, COVER	1
10	98512-06012	SCREW, PAN HEAD	2
11	2ND-E7402-00	DRIVE AXLE ASSY	1 UR
	2ND-E7402-10	DRIVE AXLE ASSY	1 UR
12	55P-E7211-00	GEAR, 1ST WHEEL (34T)	1 UR
	2ND-E7211-10	GEAR, 1ST WHEEL (34T)	1 UR
13	90387-17804	COLLAR	1
14	2ND-E7251-00	GEAR, 5TH WHEEL (22T)	1 UR
	2ND-E7251-10	GEAR, 5TH WHEEL (22T)	1 UR
15	90209-18208	WASHER	1
16	93410-22039	CIRCLIP	1
17	2ND-E7241-00	GEAR, 4TH WHEEL (24T)	1 UR
	2ND-E7241-10	GEAR, 4TH WHEEL (24T)	1 UR
18	55P-E7231-00	GEAR, 3RD WHEEL (30T)	1 UR
	2ND-E7231-10	GEAR, 3RD WHEEL (30T)	1 UR

ภาพ 15 TRANSMISSION

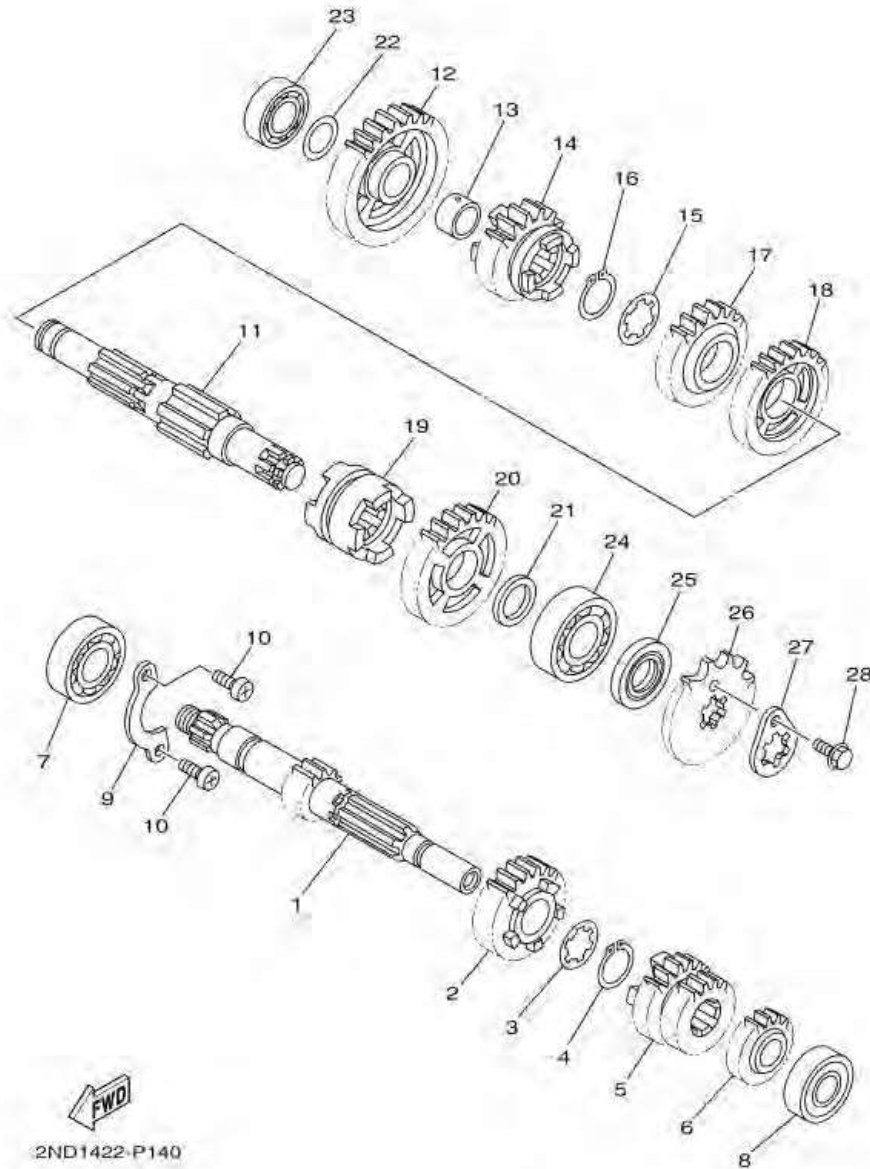

หมายเลข	หมายเลขอะไหล่	รายละเอียด	หมายเหตุ
19	55P-E7285-00	CLUTCH, DOG	1 UR
	2ND-E7285-10	CLUTCH, DOG	1 UR
20	55P-E7221-00	GEAR, 2ND WHEEL (30T)	1 UR
	2ND-E7221-10	GEAR, 2ND WHEEL (30T)	1 UR
21	90201-20814	WASHER, PLATE	1
22	90201-173F4	WASHER, PLATE	1
23	93306-003YN	BEARING	1
24	93306-204YX	BEARING	1
25	93102-20805	OIL SEAL	1
26	93822-14800	SPROCKET, DRIVE (14T)	1
27	1S9-E7456-00	HOLDER, SPROCKET	1
28	95022-06010	BOLT, FLANGE	1

ภาพ 15 ชุดระบบส่งกำลัง

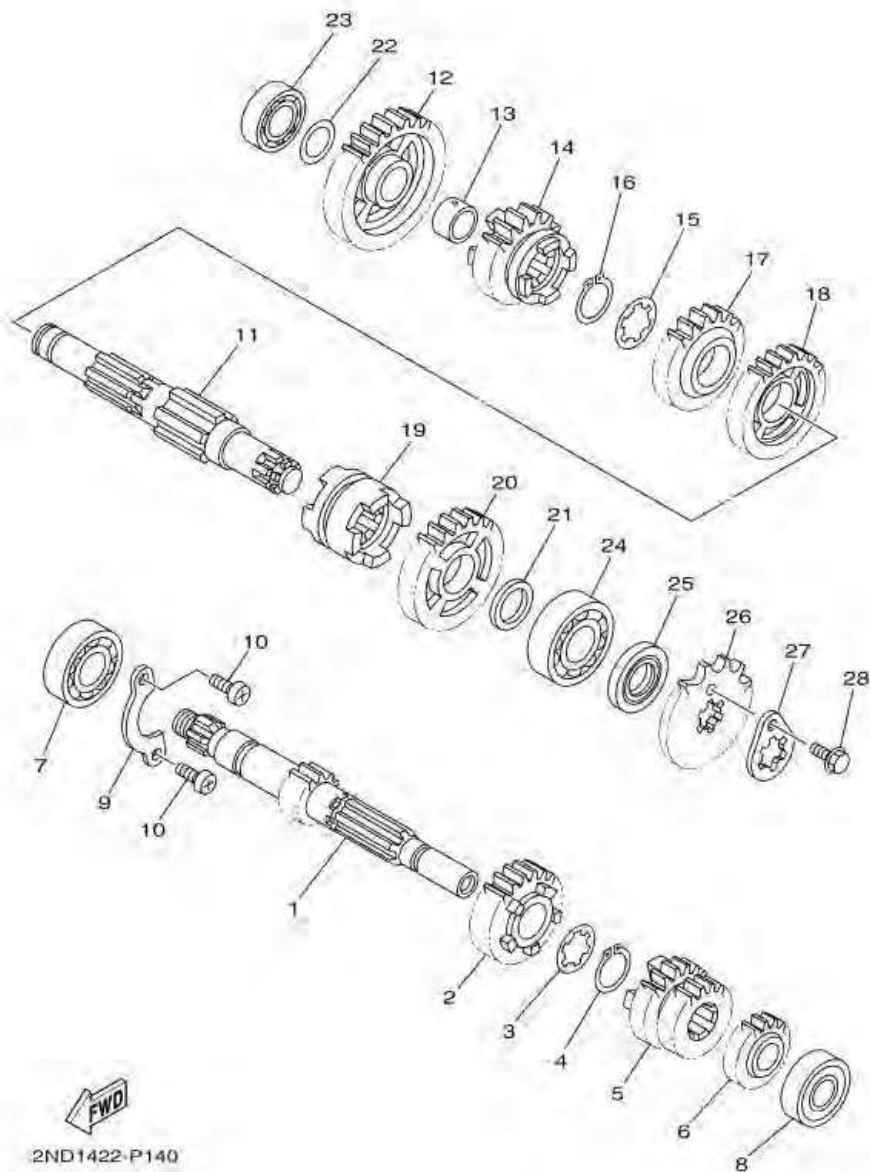

หมายเลข	หมายเลขอะไหล่	รายละเอียด	หมายเหตุ
1	2ND-E7411-00	แกนราวเกียร์	1 UR
	2ND-E7411-10	แกนราวเกียร์	1 UR
2	2ND-E7151-00	เฟืองขับเกียร์ 5(23 ฟัน)	1 UR
	2ND-E7151-10	เฟืองขับเกียร์ 5(23 ฟัน)	1 UR
3	90209-17285	แหวนรอง	1
4	93410-20809	คลีป	1
5	2ND-E7131-00	เฟืองขับเกียร์ 3(21 ฟัน)	1 UR
	2ND-E7131-10	เฟืองขับเกียร์ 3(21 ฟัน)	1 UR
6	55P-E7121-00	เฟืองขับเกียร์ 2(16 ฟัน)	1 UR
	2ND-E7121-10	เฟืองขับเกียร์ 2(16 ฟัน)	1 UR
7	93306-054XB	ลูกปืน	1
8	93306-252YL	ลูกปืน	1
9	16S-E7471-00	แผ่นลีด	1
10	98512-06012	สลกรู	2
11	2ND-E7402-00	ชุดแกนราวสเตอร์	1 UR
	2ND-E7402-10	ชุดแกนราวสเตอร์	1 UR
12	55P-E7211-00	เฟืองตามเกียร์ 1(34 ฟัน)	1 UR
	2ND-E7211-10	เฟืองตามเกียร์ 1(34 ฟัน)	1 UR
13	90387-17804	ปลอกกรอง	1
14	2ND-E7251-00	เฟืองตามเกียร์ 5(22 ฟัน)	1 UR
	2ND-E7251-10	เฟืองตามเกียร์ 5(22 ฟัน)	1 UR
15	90209-18208	แหวนรอง	1
16	93410-22039	คลีป	1
17	2ND-E7241-00	เฟืองตามเกียร์ 4(24 ฟัน)	1 UR
	2ND-E7241-10	เฟืองตามเกียร์ 4(24 ฟัน)	1 UR
18	55P-E7231-00	เฟืองตามเกียร์ 2(30 ฟัน)	1 UR
	2ND-E7231-10	เฟืองตามเกียร์ 2(30 ฟัน)	1 UR

ภาพ 15 ชุดระบบส่งกำลัง

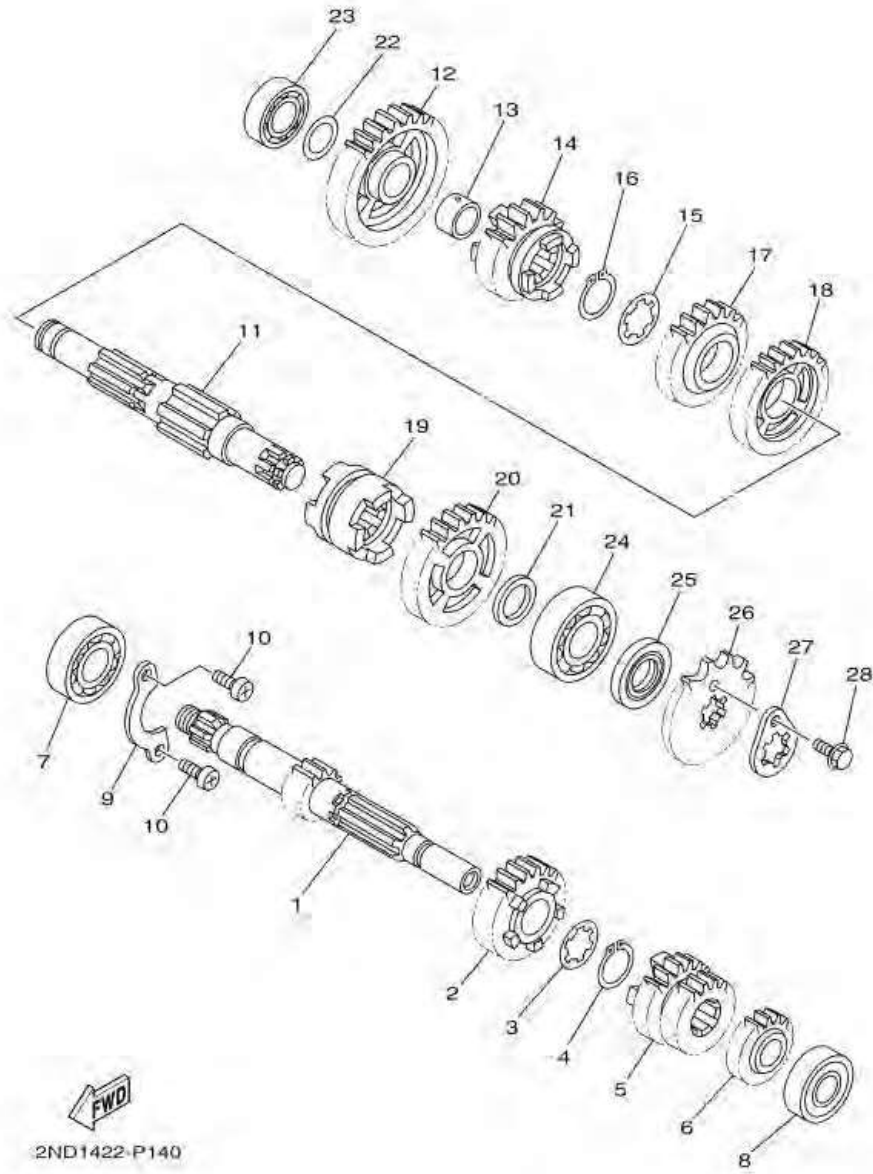

หมายเลข	หมายเลขอะไหล่	รายละเอียด	หมายเหตุ
19	55P-E7285-00	ตัวล็อกเฟืองเกียร์	1 UR
	2ND-E7285-10	ตัวล็อกเฟืองเกียร์	1 UR
20	55P-E7221-00	เฟืองตาม เกียร์ 2	1 UR
	2ND-E7221-10	เฟืองตาม เกียร์ 2	1 UR
21	90201-20814	แหวนรอง	1
22	90201-173F4	แหวนรอง	1
23	93306-003YN	ลูกปืน	1
24	93306-204YX	ลูกปืน	1
25	93102-20805	ซิลน้ำมัน	1
26	93822-14800	สเตอร์หน้า 14 ฟัน	1
27	1S9-E7456-00	แหวนล็อก สเตอร์หน้า	1
28	95022-06010	โบลท์ หน้าแปลน	1

ภาพ 16 SHIFT CAM & FORK

หมายเลข	หมายเลขอะไหล่	รายละเอียด	หมายเหตุ
1	2ND-E8540-00	SHIFT CAM ASSY	1
2	3S4-E8542-00	POINT, NEUTRAL	1
3	90501-06022	SPRING, COMPRESSION	1
4	2ND-E8511-00	FORK, SHIFT 1	1
5	2ND-E8512-00	FORK, SHIFT 2	1
6	2ND-E8513-00	FORK, SHIFT 3	1
7	2ND-E8531-00	BAR, SHIFT FORK GUIDE 1	1
8	90501-06800	SPRING, COMPRESSION	2

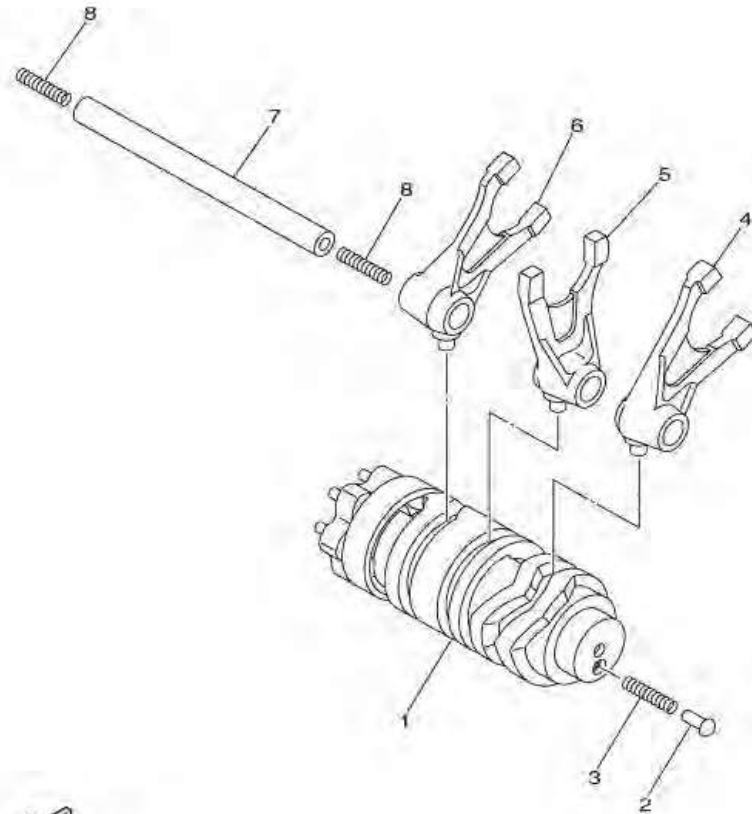

50C1480-K170

ภาพ 16 ชุดกระปุกเกียร์

หมายเลข	หมายเลขอะไหล่	รายละเอียด	หมายเหตุ
1	2ND-E8540-00	ชุดกระปุกเกียร์	1
2	3S4-E8542-00	ปุ่มสวิตช์ไฟนอกเกียร์	1
3	90501-06022	สปริง	1
4	2ND-E8511-00	ก้ามปูเกียร์ 1	1
5	2ND-E8512-00	ก้ามปูเกียร์ 2	1
6	2ND-E8513-00	ก้ามปูเกียร์ 3	1
7	2ND-E8531-00	แกนก้ามปูเกียร์	1
8	90501-06800	สปริง	2

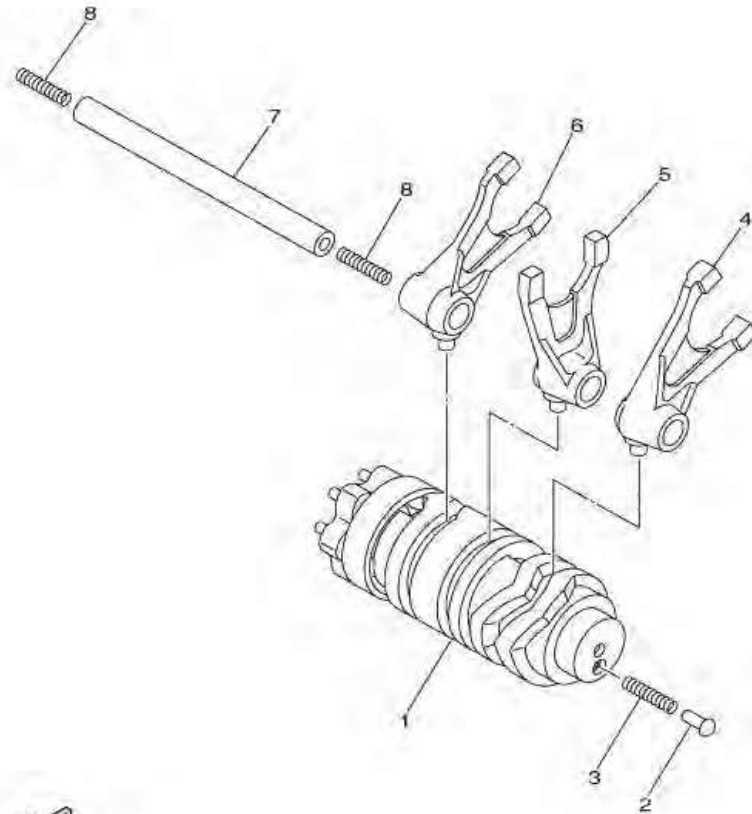

50C1480-K170

ภาพ 17 SHIFT SHAFT

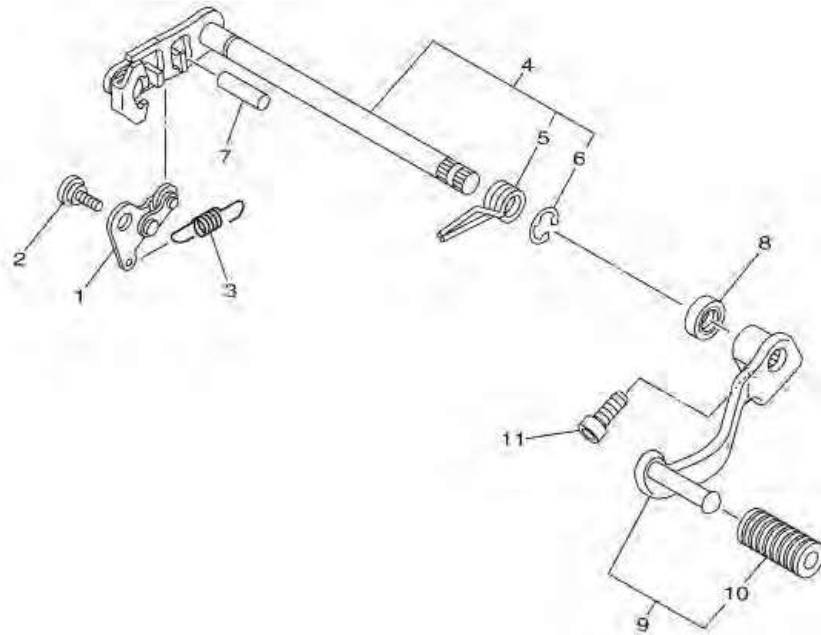

หมายเลข	หมายเลขอะไหล่	รายละเอียด	หมายเหตุ
1	21C-E8140-00	STOPPER LEVER ASSY	1
2	55P-E8119-00	BOLT, SHIFT	1
3	55P-E8337-00	SPRING	1
4	2ND-E8101-00	SHIFT SHAFT ASSY	1
5	90508-32837	. SPRING, TORSION	1
6	99002-10600	. CLIP	1
7	93608-30839	PIN, DOWEL	1
8	93102-12808	OIL SEAL	1
9	2ND-E8110-00	SHIFT PEDAL ASSY	1
10	5HU-E8113-00	. COVER, SHIFT PEDAL	1
11	91312-08020	BOLT	1



2ND1422-P180

ภาพ 17 ชุดคันเกียร์

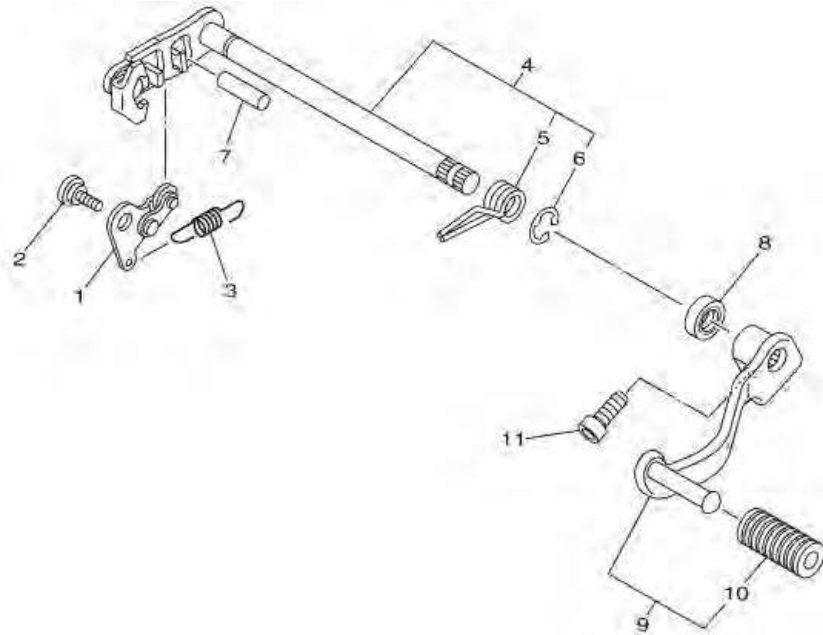

หมายเลข	หมายเลขอะไหล่	รายละเอียด		หมายเหตุ
1	21C-E8140-00	ชาล็อคเกียร์	1	
2	55P-E8119-00	โบลท์	1	
3	55P-E8337-00	สปริง	1	
4	2ND-E8101-00	ชุดแกนเกียร์	1	
5	90508-32837	. สปริง	1	
6	99002-10600	. กลีบล็อค	1	
7	93608-30839	สลัก	1	
8	93102-12808	ซีลน้ำมัน	1	
9	2ND-E8110-00	ชุดคันเกียร์	1	
10	5HU-E8113-00	. ยางหุ้มคันเกียร์	1	
11	91312-08020	โบลท์ (L)	1	



2ND1422-P180

ภาพ 18 FRAME

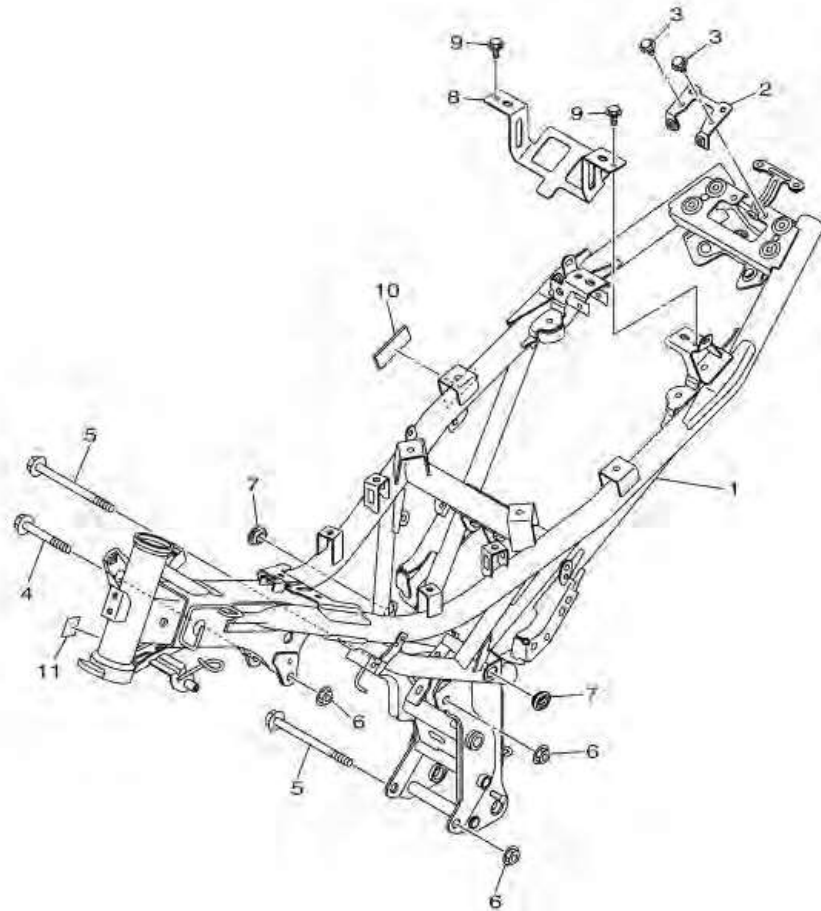

B151431-P1B0

หมายเลข	หมายเลขอะไหล่	รายละเอียด	หมายเหตุ
1	2ND-F1110-00	FRAME COMP.	1
2	2ND-F478X-00	BRACKET, SEAT LOCK	1
3	95802-06012	BOLT, FLANGE	2
4	90105-10221	BOLT, FLANGE	1
5	90105-10886	BOLT, FLANGE	2
6	90179-10805	NUT	3
7	90480-01559	GROMMET	2
8	2ND-F2535-00	STAY, BATTERY 1	1
9	95802-06012	BOLT, FLANGE	2
10	90520-02813	DAMPER, PLATE	1
11	50P-F118E-01	EMBLEM 1	1

ภาพ 18 ตัวถัง

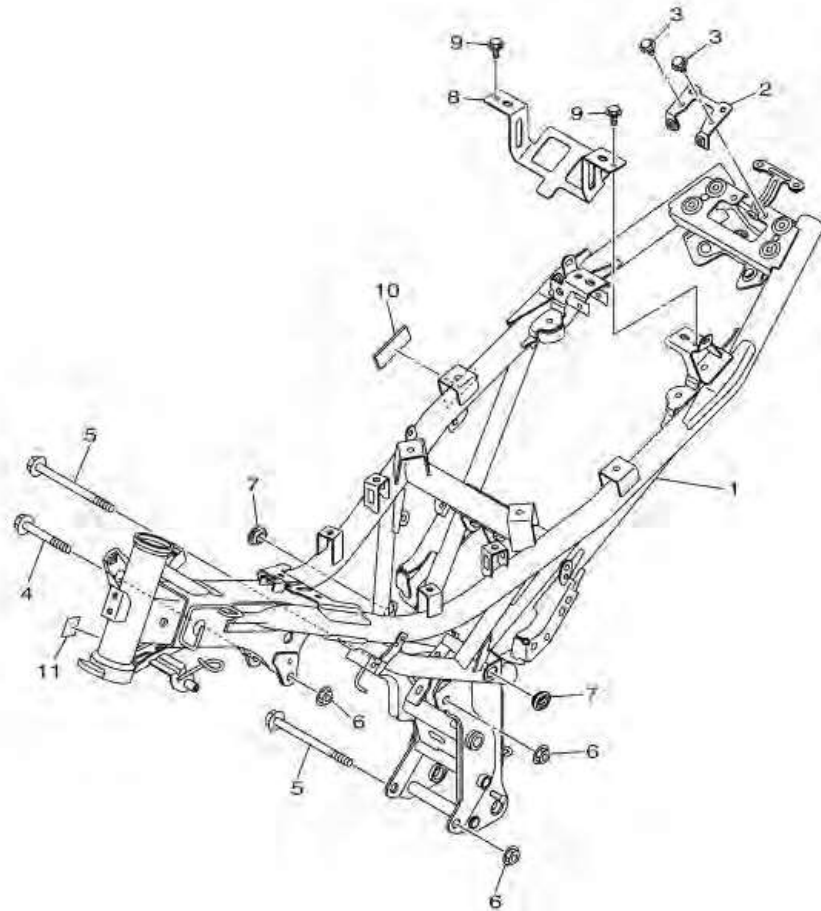

B151431-P1B0

หมายเลข	หมายเลขอะไหล่	รายละเอียด	หมายเหตุ
1	2ND-F1110-00	ตัวถัง	1
2	2ND-F478X-00	ชายึดเบาะ	1
3	95802-06012	โบลท์ หน้าแปลน	2
4	90105-10221	โบลท์ หน้าแปลน	1
5	90105-10886	โบลท์ หน้าแปลน	2
6	90179-10805	น็อต ขอบซึ่งขวา-เหลือง	3
7	90480-01559	ยางรอง	2
8	2ND-F2535-00	ตัวยึดเบตเตอร์	1
9	95802-06012	โบลท์ หน้าแปลน	2
10	90520-02813	แผ่นรองพองน้ำ	1
11	50P-F118E-01	สติกเกอร์มอก.2350-2551	1

ภาพ 19 FENDER

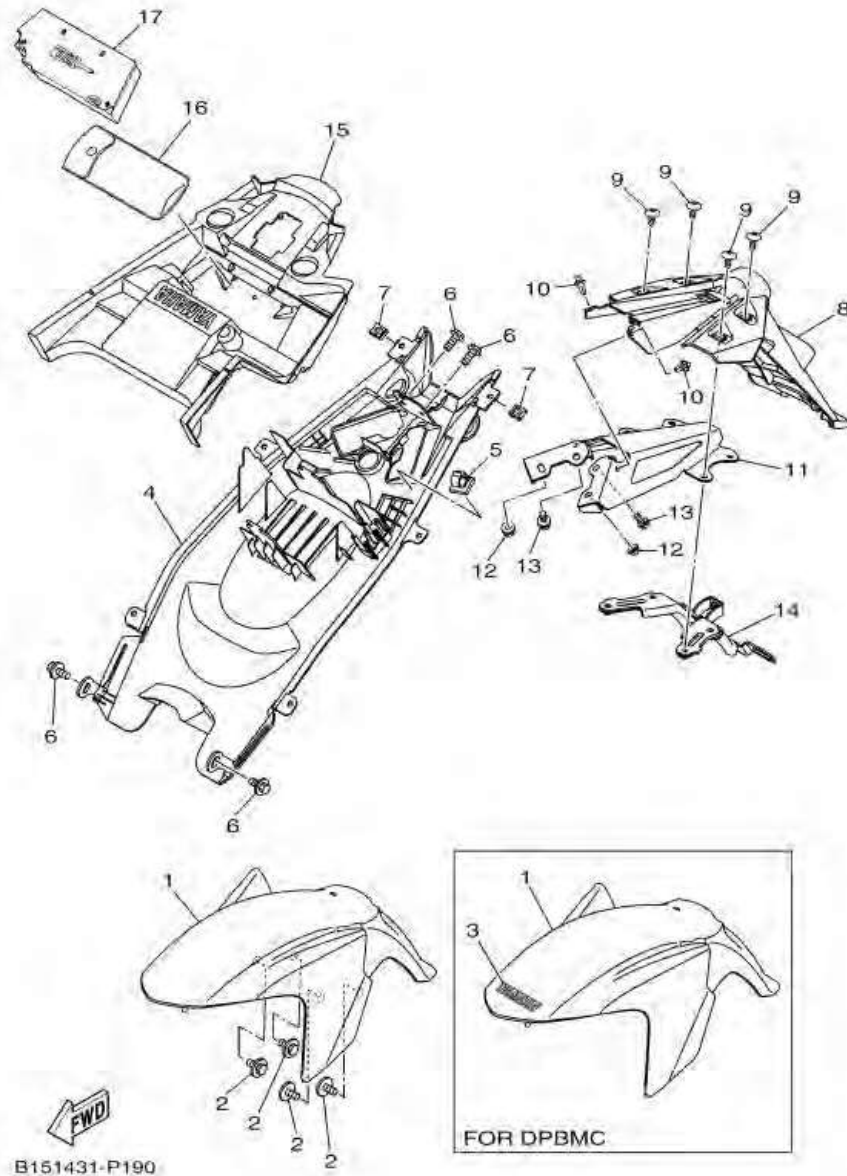

หมายเลข	หมายเลขอะไหล่	รายละเอียด	หมายเหตุ
1	2ND-F1511-00-P0	FENDER, FRONT (0121, VRC1)	1 UR สำหรับรถสีดำ/แดง
2	90119-06885	BOLT, WITH WASHER	4
4	2ND-F1611-00	FENDER, REAR	1
5	90464-54086	CLAMP	1
6	90119-06044	BOLT, WITH WASHER	4
7	90183-05807	NUT, SPRING	2
8	2ND-F1629-00	GUARD, MUD	1
9	90111-06848	BOLT, HEX. SOCKET BUTTON	4
10	90269-06816	RIVET	2
11	2ND-F164F-00	STAY 1	1
12	95607-06200	NUT, SELF U-FLANGE	2
13	95822-06016	BOLT, FLANGE	2
14	2ND-F164G-00	STAY 2	1
15	2ND-F160E-00	BOX	1
16	1S9-F8100-00	TOOL KIT	1
17	2ND-F8173-00	BOX, TOOL	1

ภาพ 19 ชุดบังโคลน

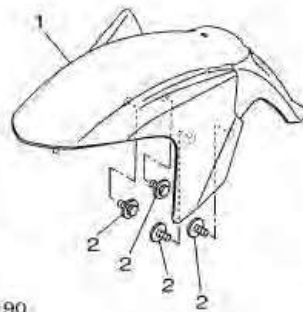
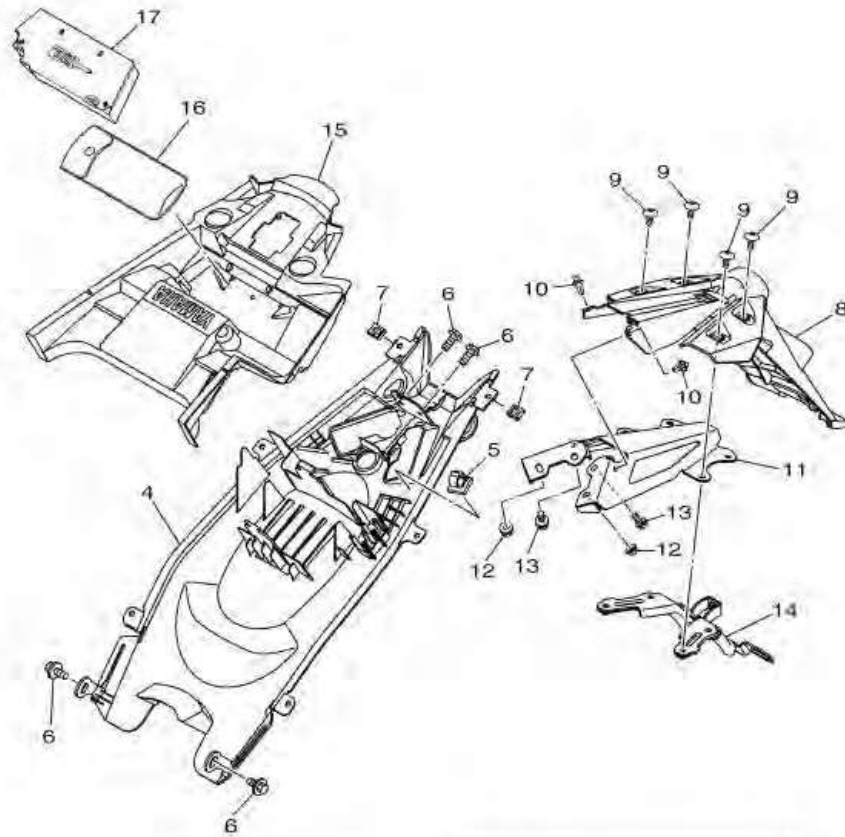

B151431-P190

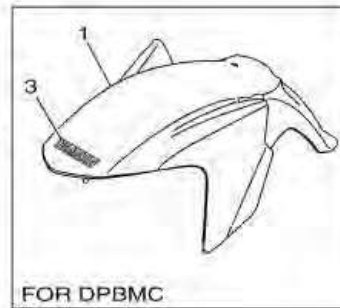

FOR DPBMC

หมายเลข	หมายเลขอะไหล่	รายละเอียด	หมายเหตุ
1	2ND-F1511-00-P0	บังโคลนหน้าสีแดง EXCITER	1 UR สำหรับรถสีดำ/แดง
2	90119-06885	โบลท์หกเหลี่ยม พร้อมแหวนรอง	4
4	2ND-F1611-00	บังโคลนหลัง	1
5	90464-54086	แคลมป์	1
6	90119-06044	โบลท์หกเหลี่ยม พร้อมแหวนรอง	4
7	90183-05807	นอตสปริง	2
8	2ND-F1629-00	บังโคลนกันโคลน	1
9	90111-06848	โบลท์หัวหกเหลี่ยม	4
10	90269-06816	หมุด	2
11	2ND-F164F-00	ขายึด	1
12	95607-06200	นอตหน้าแปลน	2
13	95822-06016	โบลท์ หน้าแปลน	2
14	2ND-F164G-00	ขายึด	1
15	2ND-F160E-00	กล่อง	1
16	1S9-F8100-00	เครื่องมือติดรถ	1
17	2ND-F8173-00	กล่องเครื่องมือ	1

ภาพ 20 SIDE COVER

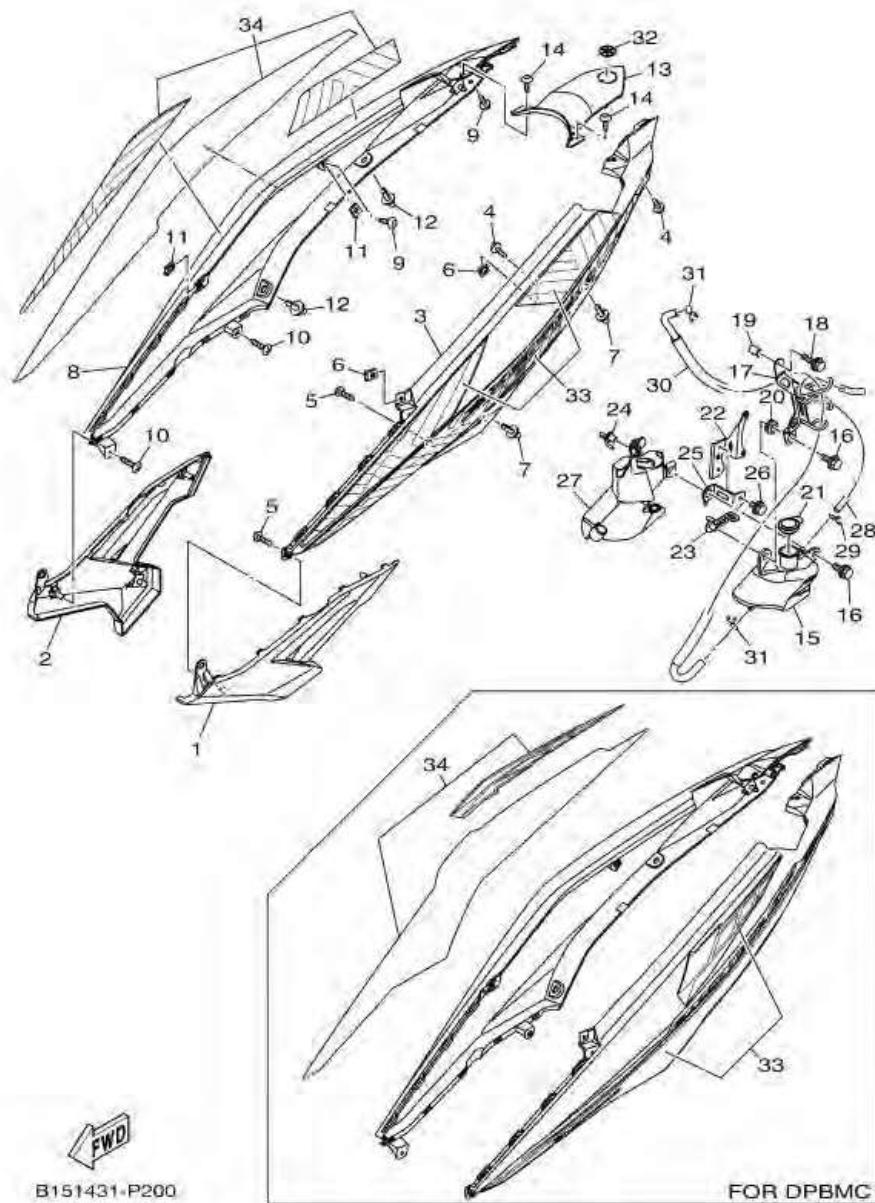

หมายเลข	หมายเลขอะไหล่	รายละเอียด		หมายเหตุ
1	2ND-F1711-00-P1	COVER, SIDE 1 (0582, MBL2)	1	
2	2ND-F1721-00-P1	COVER, SIDE 2 (0582, MBL2)	1	
3	2ND-F1731-00-P0	COVER, SIDE 3 (1121, SMY)	1	UR สำหรับรถสีดำ/แดง
4	90160-05009	SCREW, ROUND TAPPING	2	
5	97702-40014	SCREW, TAPPING	2	
6	90183-05807	NUT, SPRING	2	
7	90269-06816	RIVET	2	
8	2ND-F1741-00-P0	COVER, SIDE 4 (1121, SMY)	1	UR สำหรับรถสีดำ/แดง
9	90160-05009	SCREW, ROUND TAPPING	2	
10	97702-40014	SCREW, TAPPING	2	
11	90183-05807	NUT, SPRING	2	
12	90269-06816	RIVET	2	
13	2ND-F171E-00-P0	COVER, SIDE 5 (1121, SMY)	1	UR สำหรับรถสีดำ/แดง
14	90160-05009	SCREW, ROUND TAPPING	2	
15	1S9-F1871-01	TANK, RECOVERY	1	
16	95822-06016	BOLT, FLANGE	2	
17	2ND-F172K-00	BRACKET 1	1	
18	95822-06025	BOLT, FLANGE	1	
19	90387-06144	COLLAR	1	
20	90480-13018	GROMMET	1	
21	1S9-F1875-00	CAP	1	
22	2ND-F172L-00	BRACKET 2	1	
23	1S9-F172M-00	BRACKET 3	1	
24	55P-F1173-00	BOSS, WIRE HOLDER	1	
25	2ND-F172M-00	BRACKET 3	1	
26	95822-06010	BOLT, FLANGE	1	
27	1S9-F172W-00	COVER	1	

ภาพ 20 SIDE COVER

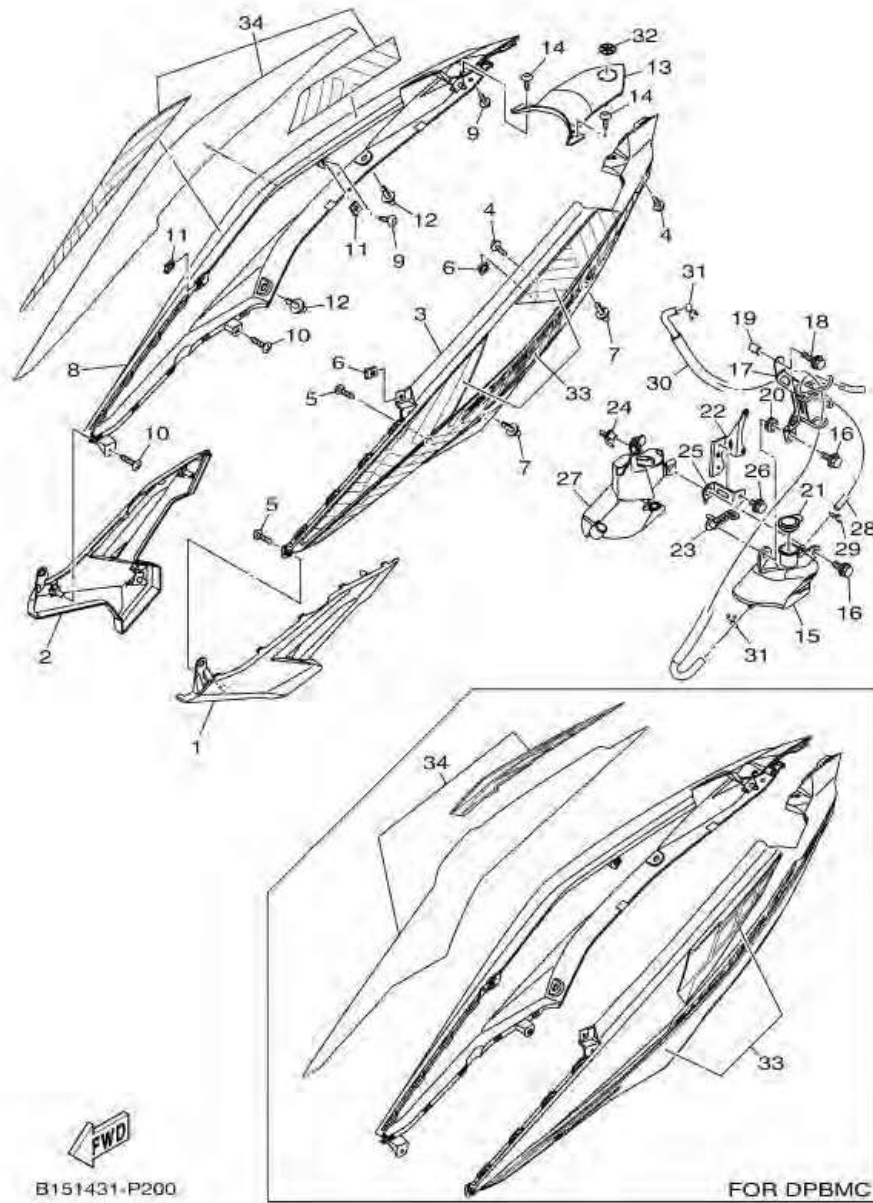

หมายเลข	หมายเลขอะไหล่	รายละเอียด	หมายเหตุ
28	90445-09823	HOSE	1
29	90467-08003	CLIP	1
30	55P-F1817-00	PIPE 2	1
31	90467-09006	CLIP	2
32	5P1-F1737-00	EMBLEM	1
33	B15-WF17L-00	GRAPHIC SET, SIDE COVER 3	1 UR สำหรับรถสีดำ/แดง
34	B15-WF17M-00	GRAPHIC SET, SIDE COVER 4	1 UR สำหรับรถสีดำ/แดง

ภาพ 20 ชุดฝาข้างซ้าย - ขวา

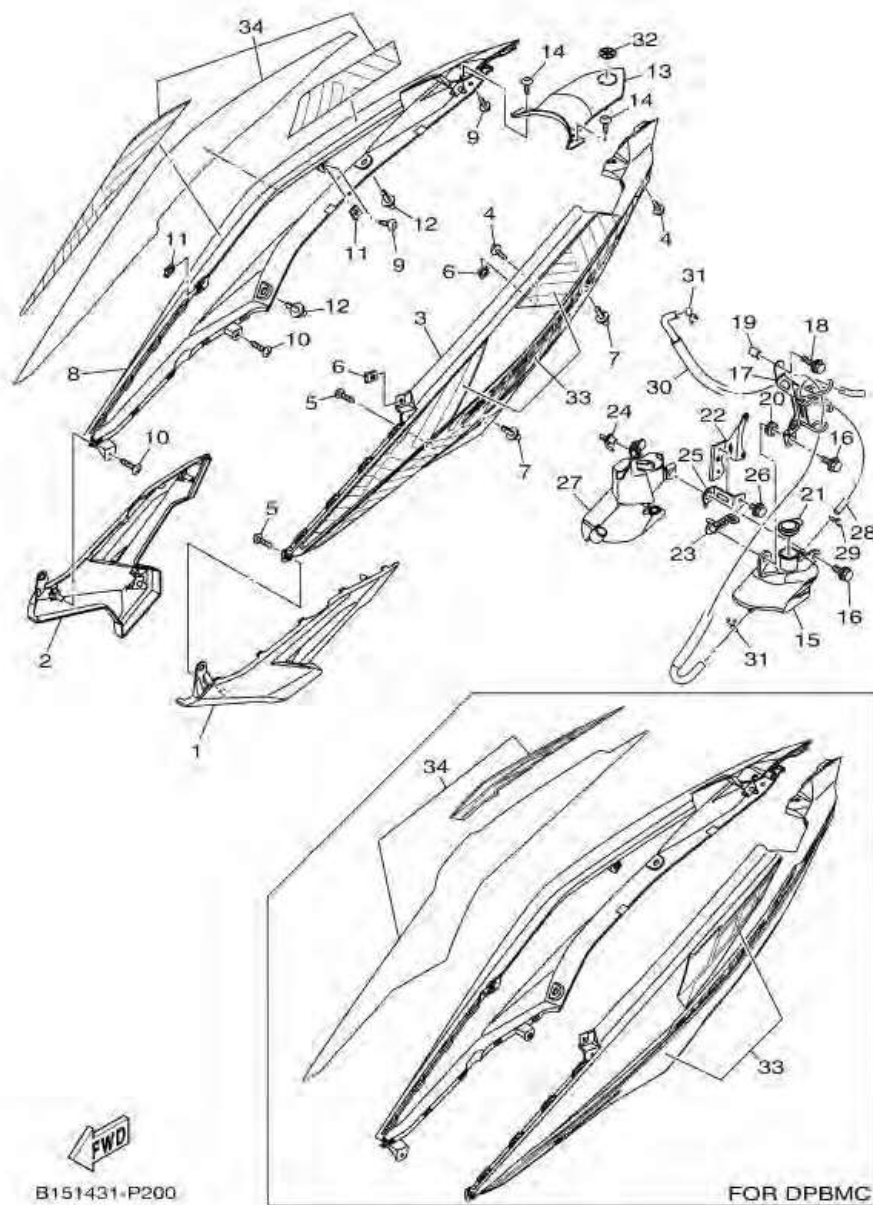

หมายเลข	หมายเลขอะไหล่	รายละเอียด	หมายเหตุ
1	2ND-F1711-00-P1	ฝาข้างซ้ายตัวสันสีดำด้าน (L) EXCITER	1
2	2ND-F1721-00-P1	ฝาข้างขวาตัวสันสีดำด้าน (R) EXCITER	1
3	2ND-F1731-00-P0	ฝาข้างซ้ายตัวยาวสีดำ (L) EXCITER	1 UR สำหรับรถสีดำ/แดง
4	90160-05009	สกรู	2
5	97702-40014	สกรูเกลียวปล่อย	2
6	90183-05807	น็อตสปริง	2
7	90269-06816	หมุด	2
8	2ND-F1741-00-P0	ฝาข้างขวาตัวยาวสีดำ (R) EXCITER	1 UR สำหรับรถสีดำ/แดง
9	90160-05009	สกรู	2
10	97702-40014	สกรูเกลียวปล่อย	2
11	90183-05807	น็อตสปริง	2
12	90269-06816	หมุด	2
13	2ND-F171E-00-P0	ฝาครอบท้ายเบาะสีดำ EXCITER	1 UR สำหรับรถสีดำ/แดง
14	90160-05009	สกรู	2
15	1S9-F1871-01	ตั้งพนักน้ำยาหล่อเย็นสำรอง	1
16	95822-06016	โบลท์ หน้าแปลน	2
17	2ND-F172K-00	ขายึด 1	1
18	95822-06025	โบลท์ หน้าแปลน	1
19	90387-06144	ปลอกทรง	1
20	90480-13018	ยางรอง	1
21	1S9-F1875-00	ฝาปิดถังน้ำยาหล่อเย็นสำรอง	1
22	2ND-F172L-00	ขายึด 2	1
23	1S9-F172M-00	ขายึด 3	1
24	55P-F1173-00	คลีบล็อคสาย	1
25	2ND-F172M-00	ขายึด 3	1
26	95822-06010	โบลท์ หน้าแปลน	1
27	1S9-F172W-00	ฝาครอบตั้งพนักน้ำยาหล่อเย็น	1

ภาพ 20 ชุดฝาข้างซ้าย - ขวา

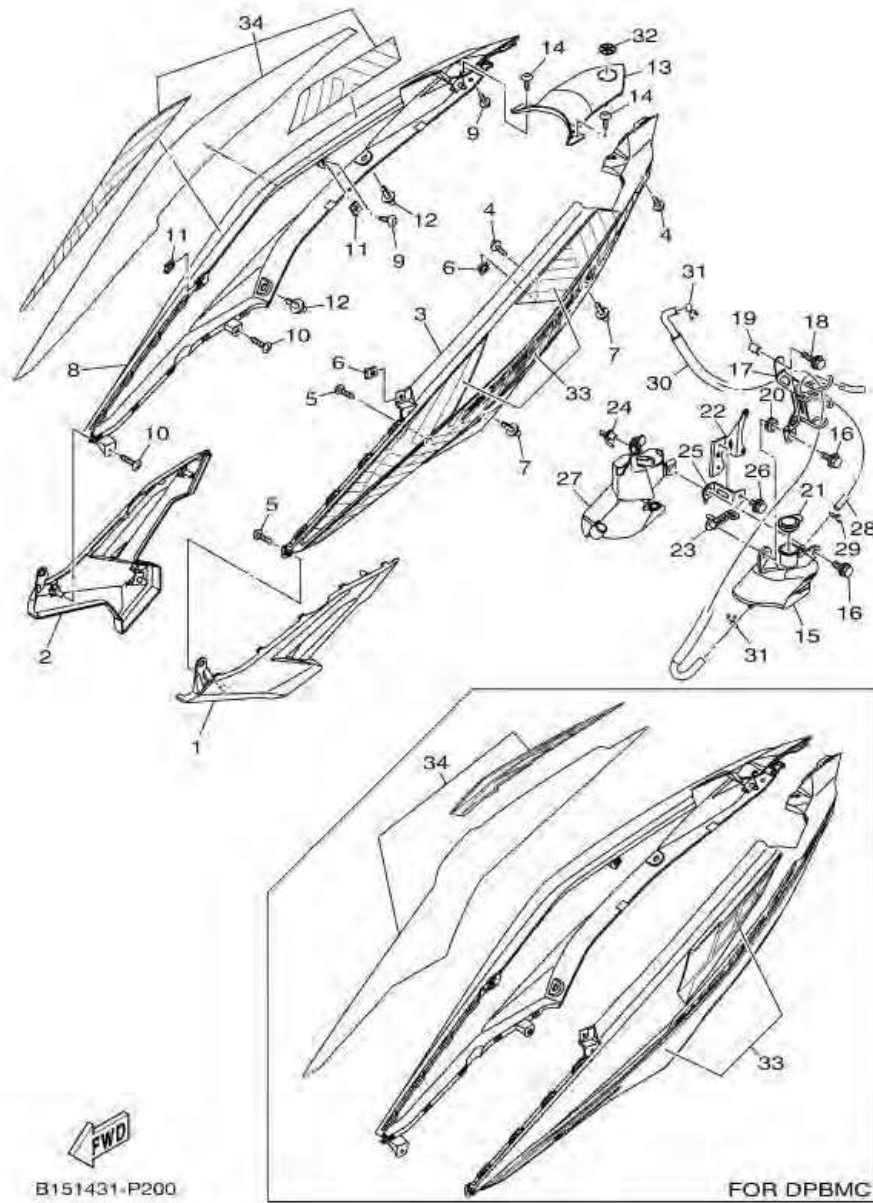

หมายเลข	หมายเลขอะไหล่	รายละเอียด		หมายเหตุ
28	90445-09823	ทอระบาย	1	
29	90467-08003	คลิ๊ป	1	
30	55P-F1817-00	ทอระบาย 2	1	
31	90467-09006	คลิ๊ป	2	
32	5P1-F1737-00	โลโก้ส้อมเสียง (25 มม.)	1	
33	B15-WF17L-00	สติ๊กเกอร์ชุด ฝาข้างซ้ายตัวยาว(L)EXCITER	1	UR สำหรับรถสีดำ/แดง
34	B15-WF17M-00	สติ๊กเกอร์ชุด ฝาข้างขวาตัวยาว(R) EXCITER	1	UR สำหรับรถสีดำ/แดง

ภาพ 21 REAR ARM & SUSPENSION

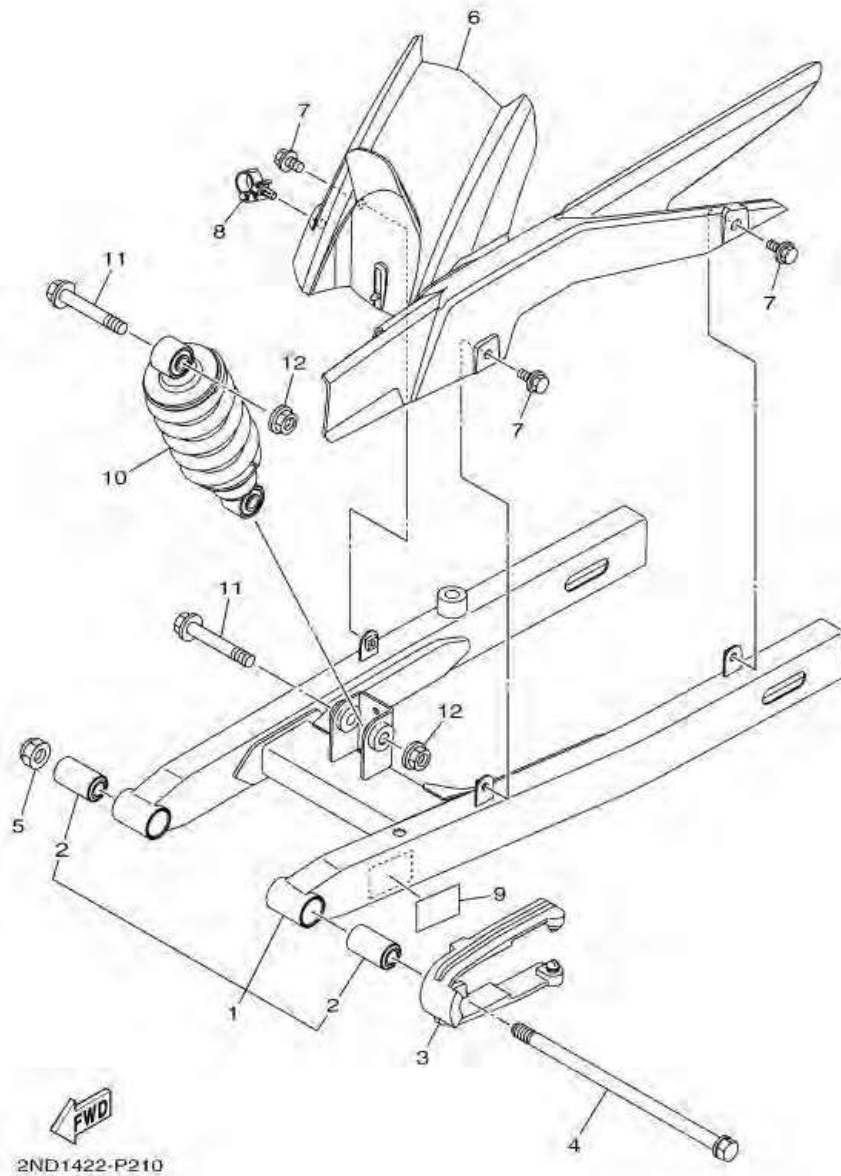

หมายเลข	หมายเลขอะไหล่	รายละเอียด	หมายเหตุ
1	2ND-F2100-00-P0	REAR ARM ASSY (0582, MBL2)	1
2	5B9-F2123-00	. BUSH 1	2
3	2ND-F2151-00	SEAL, GUARD	1
4	4NP-F5381-00	AXLE, WHEEL	1
5	95614-12100	NUT, U	1
6	2ND-F1650-00	REAR FENDER COMP.	1
7	90119-06117	BOLT, WITH WASHER	3
8	90464-16012	CLAMP	1
9	2BM-F1668-00	LABEL, TIRE	1
10	2ND-F2210-00	SHOCK ABSORBER ASSY, REAR	1
11	90105-10855	BOLT, FLANGE	2
12	95602-10200	NUT, U FLANGE	2

ภาพ 21 ชุดสวิงอาร์ม & โช๊คหลัง

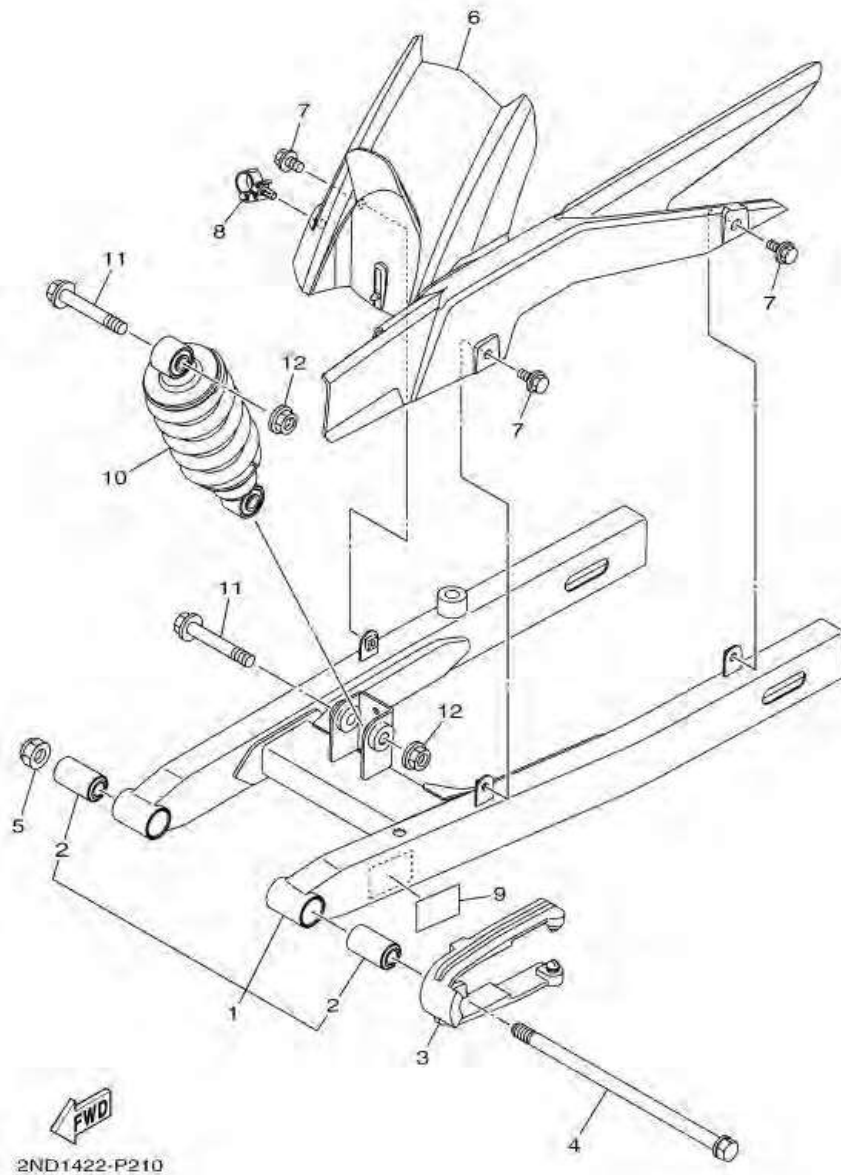

หมายเลข	หมายเลขอะไหล่	รายละเอียด	หมายเหตุ
1	2ND-F2100-00-P0	ชุดสวิงอาร์มสีดำด้าน EXCITER	1
2	5B9-F2123-00	บูชสวิงอาร์ม	2
3	2ND-F2151-00	ยางรองโช้	1
4	4NP-F5381-00	แกนล้อหลัง	1
5	95614-12100	น๊อต	1
6	2ND-F1650-00	ชุดบังโคลนหลัง	1
7	90119-06117	โบลท์หกเหลี่ยม พร้อมแหวนรอง	3
8	90464-16012	แคลมป์	1
9	2BM-F1668-00	สติกเกอร์แนะนำการเติมลมยาง	1
10	2ND-F2210-00	ชุดโช๊คหลัง	1
11	90105-10855	โบลท์ หน้าแปลน	2
12	95602-10200	น๊อต	2

ภาพ 22 STEERING

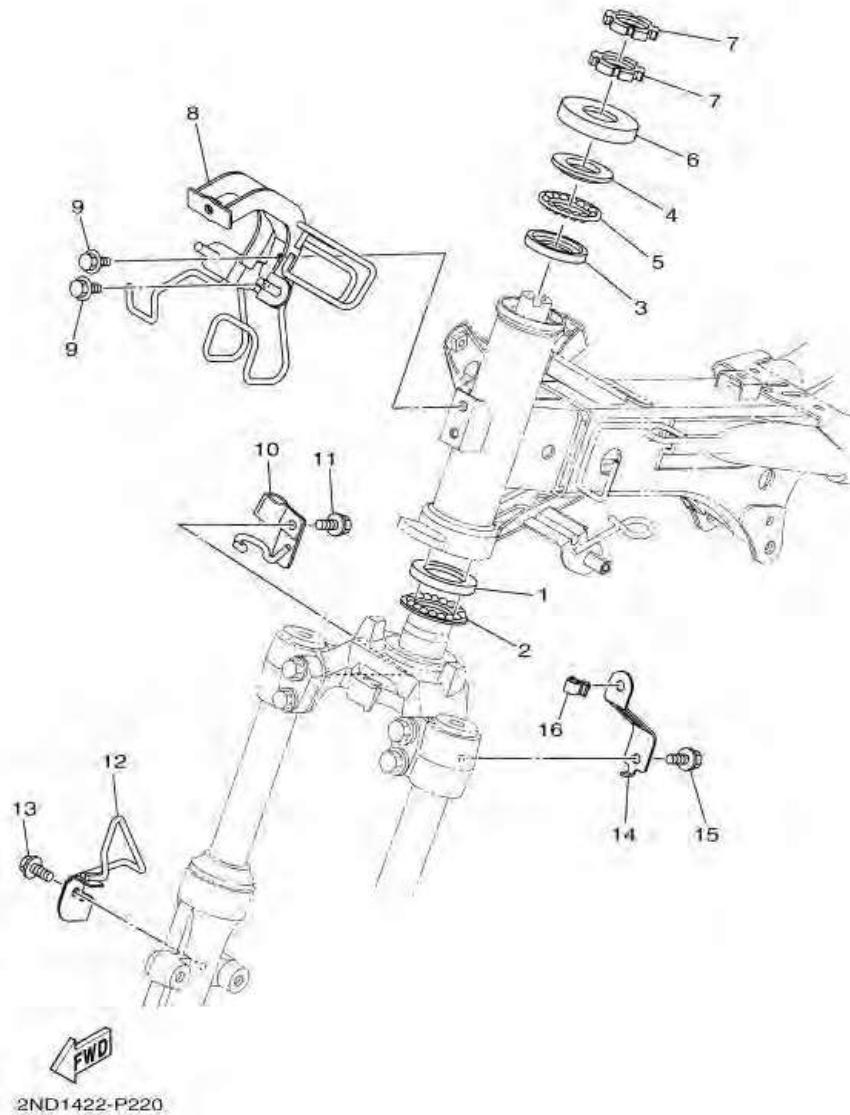

หมายเลข	หมายเลขอะไหล่	รายละเอียด	หมายเหตุ
1	1S9-F3412-00	RACE, BALL 2	1
2	1S9-F341E-00	RETAINER, BALL BEARING	1
3	55P-F3412-00	RACE, BALL 2	1
4	55P-F3411-00	RACE, BALL 1	1
5	22F-F341E-01	RETAINER, BALL BEARING	1
6	5P1-F3416-00	COVER, BALL RACE 2	1
7	90179-25033	NUT	2
8	2ND-F331A-00	STAY	1
9	95802-06012	BOLT, FLANGE	2
10	55P-F587A-00	HOLDER, BRAKE HOSE	1
11	95802-06012	BOLT, FLANGE	1
12	2ND-F5876-00	HOLDER, BRAKE HOSE 2	1
13	95802-06012	BOLT, FLANGE	1
14	2ND-F334G-00	BRACKET 1	1
15	95802-06012	BOLT, FLANGE	1
16	90464-07805	CLAMP	1

ภาพ 22 ชุดแผงคอ

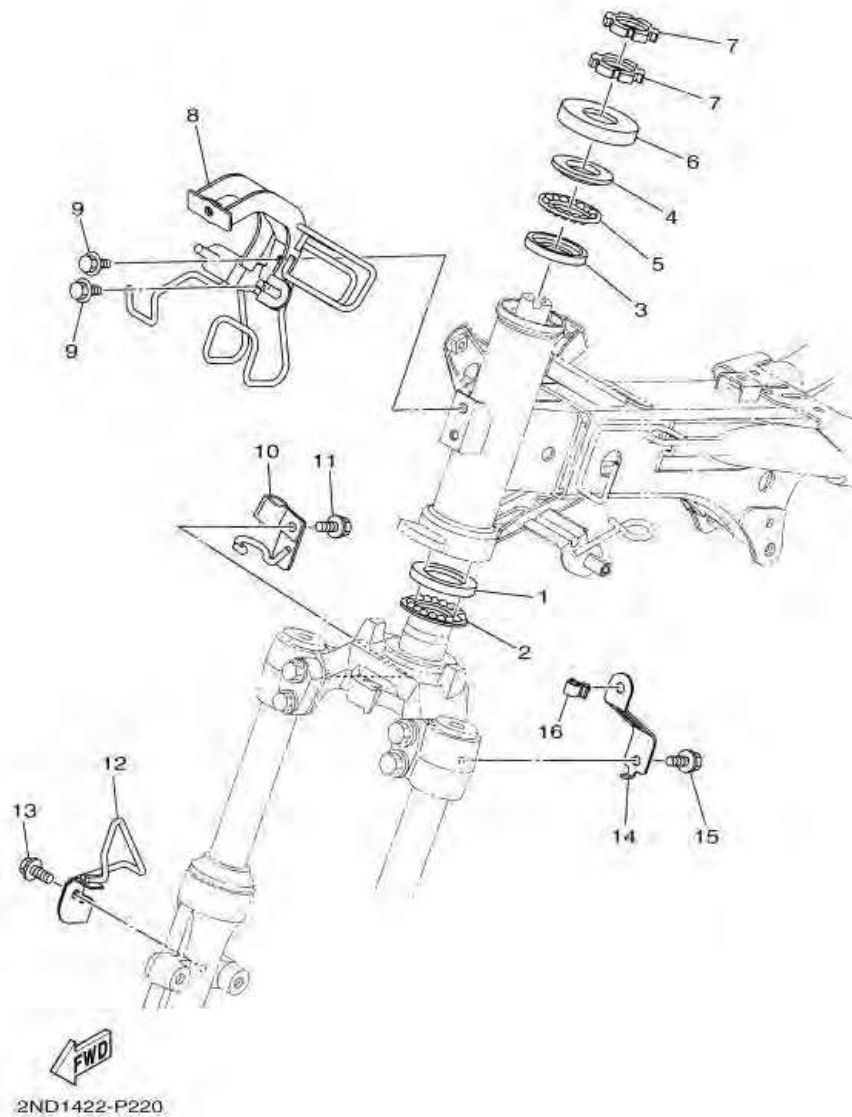

หมายเลข	หมายเลขอะไหล่	รายละเอียด		หมายเหตุ
1	1S9-F3412-00	ถ้วยคอล่าง	1	
2	1S9-F341E-00	ลูกปืนถ้วยคอ	1	
3	55P-F3412-00	ถ้วยคอล่าง	1	
4	55P-F3411-00	ถ้วยคอบน	1	
5	22F-F341E-01	ลูกปืนถ้วยคอบน	1	
6	5P1-F3416-00	ฝาครอบถ้วยคอ	1	
7	90179-25033	น็อต ขบซึ่งขาว-เหลือง	2	
8	2ND-F331A-00	ขายึดหน้ากาก	1	
9	95802-06012	โบลท์ หน้าแปลน	2	
10	55P-F587A-00	ตัวยึดสายน้ำมันเบรก	1	
11	95802-06012	โบลท์ หน้าแปลน	1	
12	2ND-F5876-00	ตัวยึดสายน้ำมันเบรก 2	1	
13	95802-06012	โบลท์ หน้าแปลน	1	
14	2ND-F334G-00	เหล็กยึดบังโคลนหน้า	1	
15	95802-06012	โบลท์ หน้าแปลน	1	
16	90464-07805	แคลมป์	1	

ภาพ 23 FRONT FORK

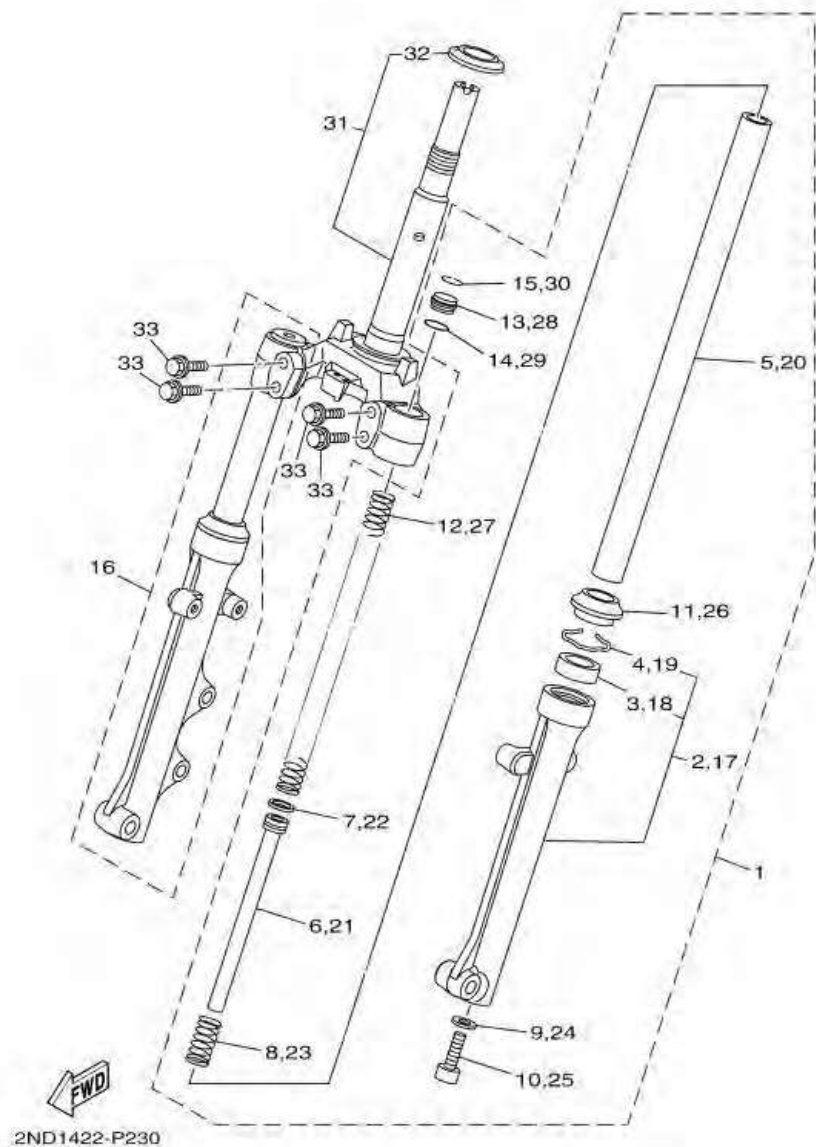

หมายเลข	หมายเลขอะไหล่	รายละเอียด		หมายเหตุ
1	2ND-F3102-00	FRONT FORK ASSY (L.H)	1	
2	2ND-F3126-00	. TUBE, OUTER (L.H)	1	
3	4UV-F3145-00	.. OIL SEAL	1	
4	5P0-F3156-00	.. RING, SNAP	1	
5	2ND-F3110-00	. INNER TUBE COMP.1	1	
6	5P2-F3170-00	. CYLINDER COMP., FRONT FORK	1	
7	2JG-F3157-00	. RING, PISTON	1	
8	5TF-F3152-00	. SPRING, SUB	1	
9	509-F3158-L0	. GASKET	1	
10	31D-F3181-50	. BOLT, HEXAGON SOCKET HEAD	1	
11	5LL-F3144-00	. SEAL, DUST	1	
12	2ND-F3141-00	. SPRING, FRONT FORK	1	
13	1FC-F3111-10	. BOLT, CAP	1	
14	2JG-F3147-00	. O-RING	1	
15	5P0-F3153-00	. RING, SNAP	1	
16	2ND-F3103-00	FRONT FORK ASSY (R.H)	1	
17	2ND-F3136-00	. TUBE, OUTER	1	
18	4UV-F3145-00	.. OIL SEAL	1	
19	5P0-F3156-00	.. RING, SNAP	1	
20	2ND-F3110-00	. INNER TUBE COMP.1	1	
21	5P2-F3170-00	. CYLINDER COMP., FRONT FORK	1	
22	2JG-F3157-00	. RING, PISTON	1	
23	5TF-F3152-00	. SPRING, SUB	1	
24	509-F3158-L0	. GASKET	1	
25	31D-F3181-50	. BOLT, HEXAGON SOCKET HEAD	1	
26	5LL-F3144-00	. SEAL, DUST	1	
27	2ND-F3141-00	. SPRING, FRONT FORK	1	

ภาพ 23 FRONT FORK

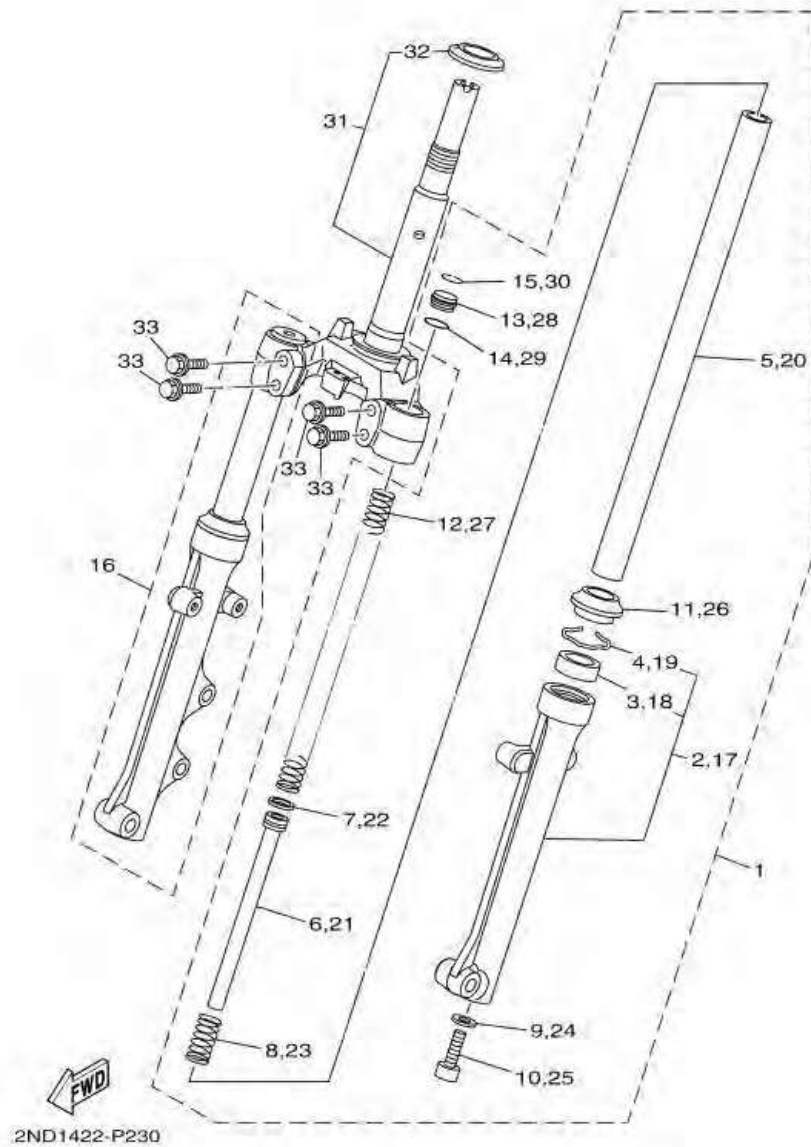

หมายเลข	หมายเลขอะไหล่	รายละเอียด	หมายเหตุ
28	1FC-F3111-10	. BOLT, CAP	1
29	2JG-F3147-00	. O-RING	1
30	5P0-F3153-00	. RING, SNAP	1
31	2ND-F3340-00	UNDER BRACKET COMP.	1
32	1S9-F3411-00	. RACE, BALL 1	1
33	31B-F3346-00	BOLT 1	4

ภาพ 23 ชุดโช๊คหน้า

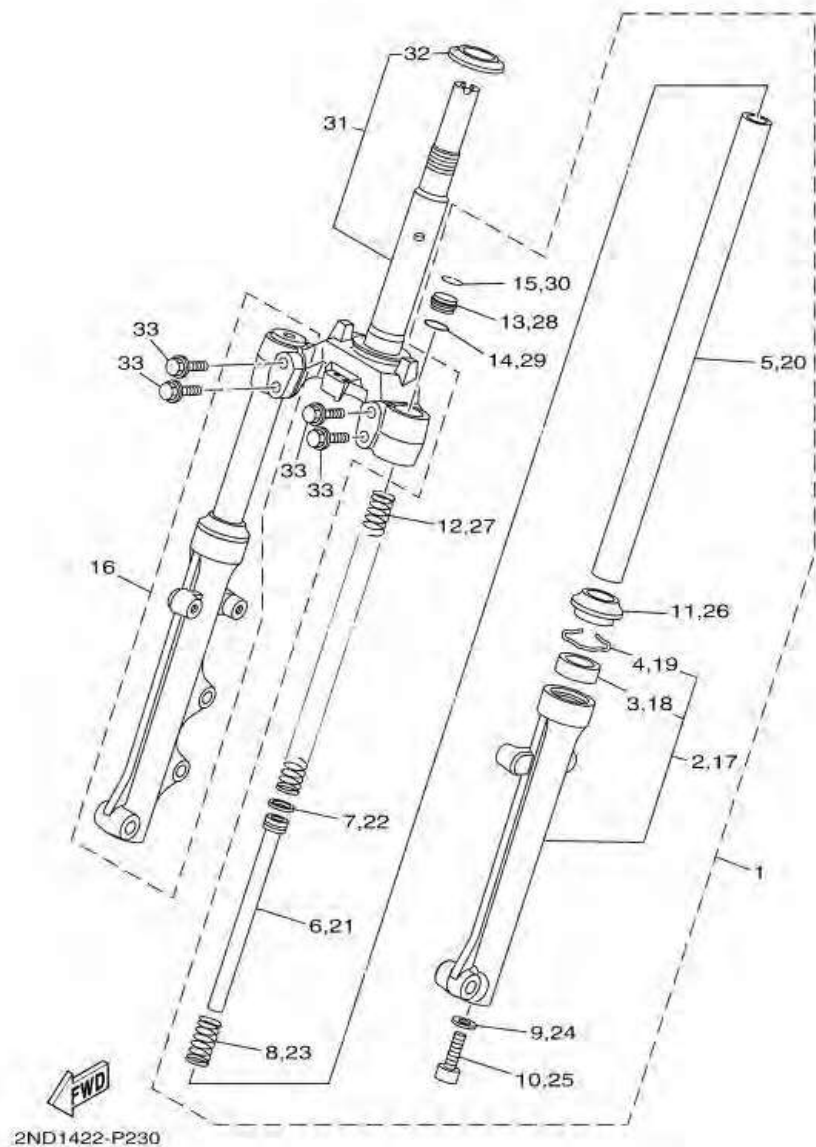

หมายเลข	หมายเลขอะไหล่	รายละเอียด	หมายเหตุ
1	2ND-F3102-00	ชุดโช๊คหน้าซ้ายสีดำ (L) EXCITER	1
2	2ND-F3126-00	. ครอบงอโช๊คซ้ายสีดำ (L) EXCITER	1
3	4UV-F3145-00	. . ซีลโช๊ค	1
4	5P0-F3156-00	. . คลีป ซีลน้ำมัน	1
5	2ND-F3110-00	. แกนโช๊ค	1
6	5P2-F3170-00	. แกนโช๊คตัวใน	1
7	2JG-F3157-00	. แหวนลูกสูบโช๊ค	1
8	5TF-F3152-00	. สปริงโช๊คตัวล่าง	1
9	509-F3158-L0	. ปะเก็นกระบอกโช๊ค	1
10	31D-F3181-50	. โป๊บล้อ หัวทกเหลี่ยม	1
11	5LL-F3144-00	. ซีลกันฝุ่น	1
12	2ND-F3141-00	. สปริงโช๊คตัวบน	1
13	1FC-F3111-10	. โป๊บล้อ, ตัวปิดหัวโช๊ค	1
14	2JG-F3147-00	. โอริงโป๊บล้อตัวปิดหัวโช๊ค	1
15	5P0-F3153-00	. ลวดล็อก	1
16	2ND-F3103-00	ชุดโช๊คหน้าขวาสีดำ (R) EXCITER	1
17	2ND-F3136-00	. ครอบงอโช๊คขวาสีดำ (R) EXCITER	1
18	4UV-F3145-00	. . ซีลโช๊ค	1
19	5P0-F3156-00	. . คลีป ซีลน้ำมัน	1
20	2ND-F3110-00	. แกนโช๊ค	1
21	5P2-F3170-00	. แกนโช๊คตัวใน	1
22	2JG-F3157-00	. แหวนลูกสูบโช๊ค	1
23	5TF-F3152-00	. สปริงโช๊คตัวล่าง	1
24	509-F3158-L0	. ปะเก็นกระบอกโช๊ค	1
25	31D-F3181-50	. โป๊บล้อ หัวทกเหลี่ยม	1
26	5LL-F3144-00	. ซีลกันฝุ่น	1
27	2ND-F3141-00	. สปริงโช๊คตัวบน	1

ภาพ 24 FUEL TANK

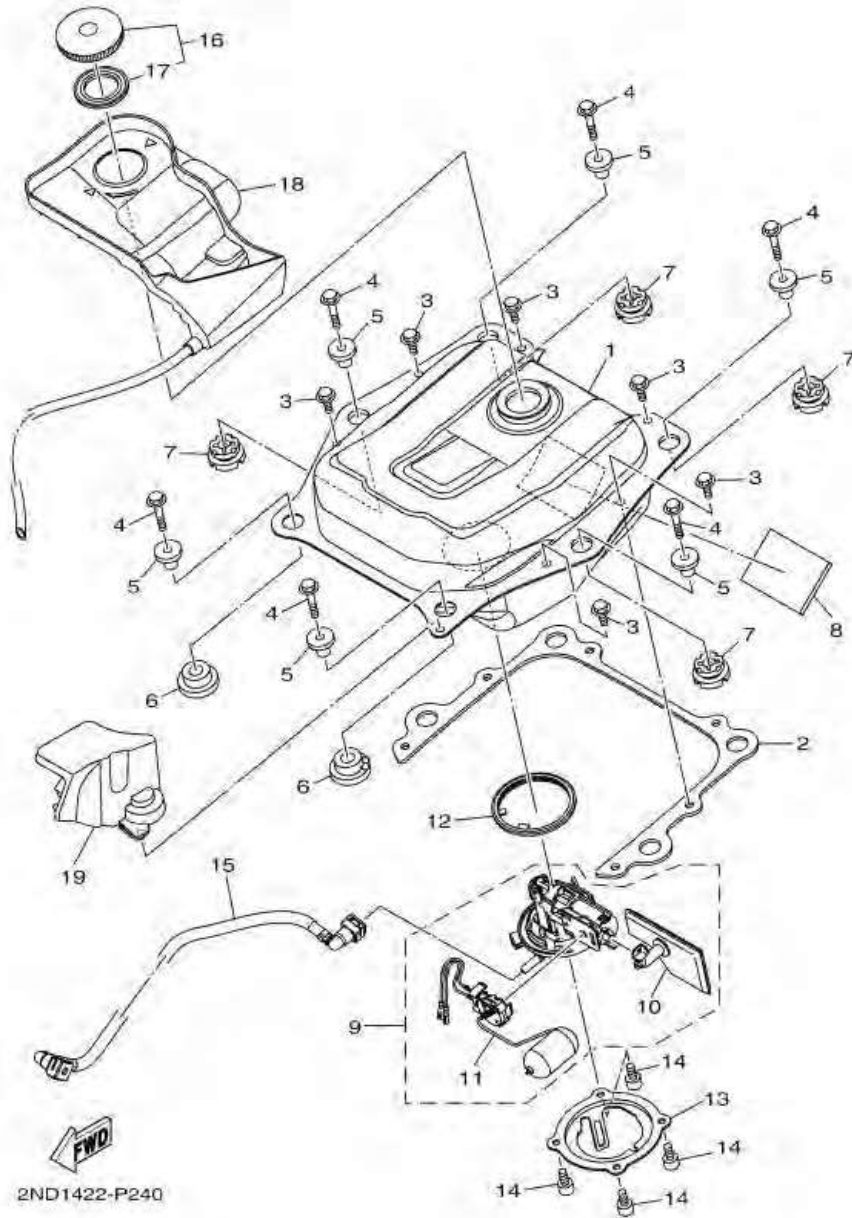

หมายเลข	หมายเลขอะไหล่	รายละเอียด		หมายเหตุ
1	2ND-F4110-00	FUEL TANK COMP.	1	
2	2ND-F411F-00	PLATE, FITTING	1	
3	95802-06012	BOLT, FLANGE	6	
4	95802-06030	BOLT, FLANGE	6	
5	90387-08835	COLLAR	6	
6	90480-18810	GROMMET	2	
7	90480-18811	GROMMET	4	
8	1S9-F8372-00	DAMPER	1	
9	2ND-E3907-00	FUEL PUMP COMP.	1	
10	54P-E3915-00	. FILTER, FUEL SUCTION	1	
11	2ND-H5752-00	. SENDER UNIT ASSY, FUEL METER	1	
12	1DB-F414G-01	SEAL	1	
13	2ND-F4491-00	BRACKET, FUEL PUMP	1	
14	91312-05010	BOLT	4	
15	2ND-E3971-00	PIPE, FUEL 1	1	
16	5WP-F4610-01	CAP ASSY	1	
17	5WP-F4612-01	. PACKING, CAP	1	
18	2ND-F41B1-00	COVER, TANK	1	
19	2ND-F4452-00	COVER	1	

ภาพ 24 ชุดถังน้ำมัน

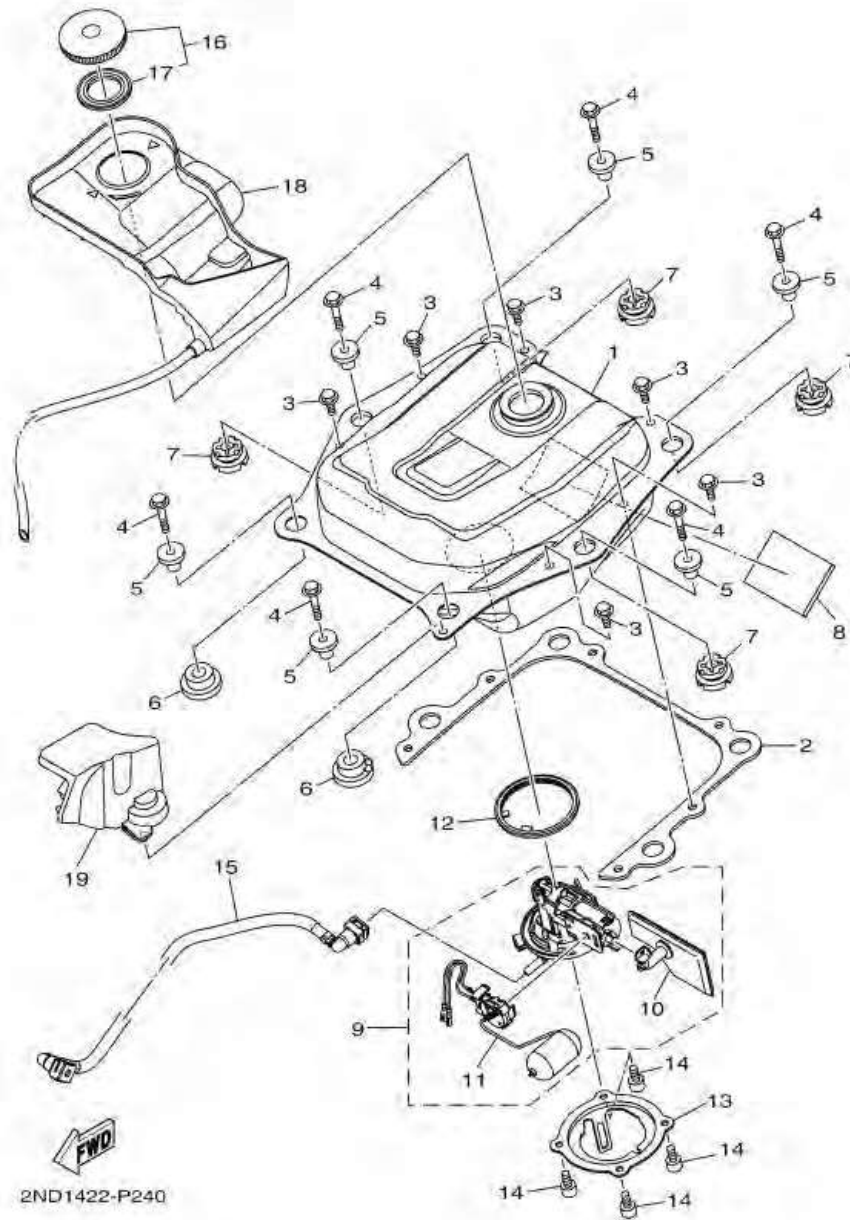

หมายเลข	หมายเลขอะไหล่	รายละเอียด	หมายเหตุ
1	2ND-F4110-00	ถังน้ำมันสีดำ EXCITER	1
2	2ND-F411F-00	แผ่นรองถังน้ำมัน	1
3	95802-06012	โบลท์ หน้าแปลน	6
4	95802-06030	โบลท์ หน้าแปลน	6
5	90387-08835	ปลอกกรอง	6
6	90480-18810	ยางรอง	2
7	90480-18811	ยางรอง	4
8	1S9-F8372-00	ยางรอง	1
9	2ND-E3907-00	ปั๊มเชื้อเพลิง	1
10	54P-E3915-00	. ไล์กรองปั๊มน้ำมันเชื้อเพลิง	1
11	2ND-H5752-00	. ลูกลอยถังน้ำมัน	1
12	1DB-F414G-01	ซีล	1
13	2ND-F4491-00	แผ่นรองปั๊มเชื้อเพลิง	1
14	91312-05010	โบลท์ (L)	4
15	2ND-E3971-00	ท่อเชื้อเพลิง 1	1
16	5WP-F4610-01	ชุดฝาถังน้ำมัน	1
17	5WP-F4612-01	. ยางรองฝาถัง	1
18	2ND-F41B1-00	ฝาดรองถังน้ำมัน	1
19	2ND-F4452-00	ฝาดรอบ	1

ภาพ 25 SEAT

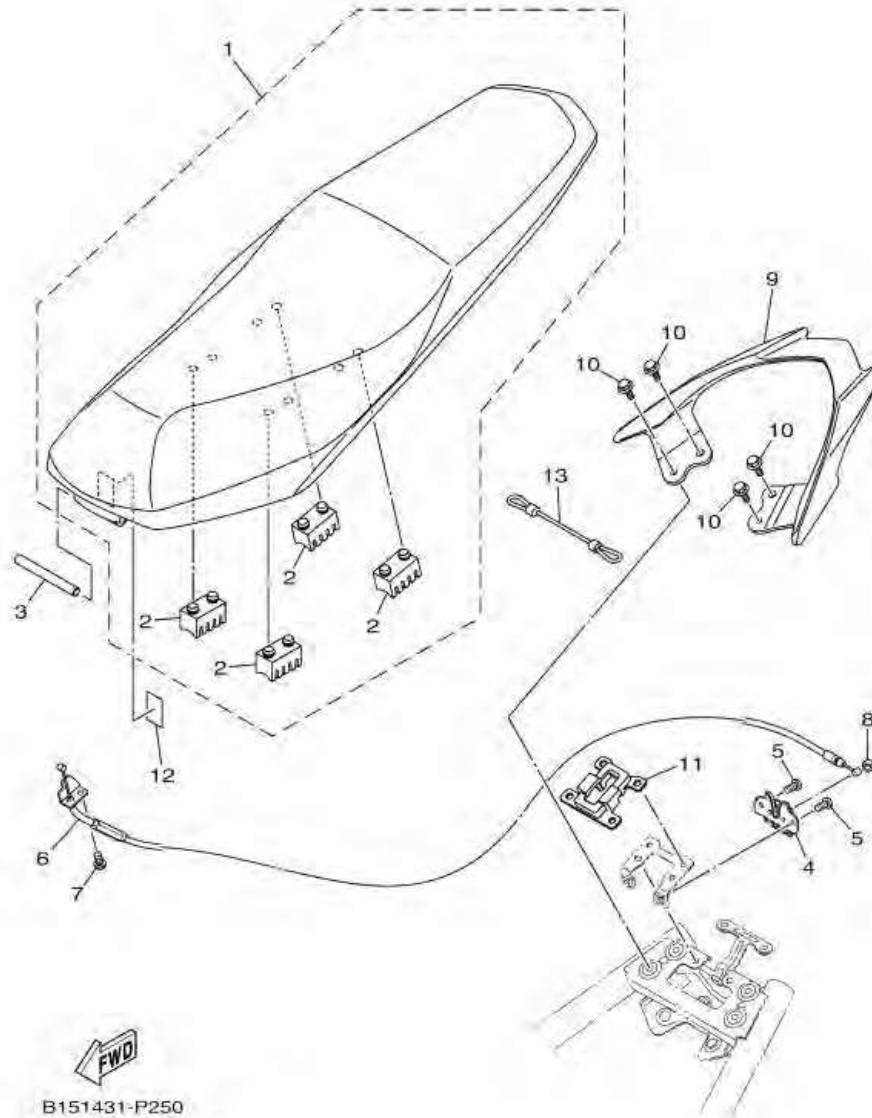

หมายเลข	หมายเลขอะไหล่	รายละเอียด	หมายเหตุ
1	2ND-F4730-00	DOUBLE SEAT ASSY	1 UR สำหรับรถสีดำ/แดง, ขาว/แดง
2	5VT-F4723-00	. DAMPER, SEAT	4
3	1FC-F4727-00	PIN, SEAT FITTING	1
4	5P1-F4780-01	SEAT LOCK ASSY	1
5	98502-06012	SCREW, PAN HEAD	2
6	2ND-F478E-00	CABLE, SEAT LOCK	1
7	98502-05010	SCREW, PAN HEAD	1
8	1SK-F4768-00	STOPPER	1
9	2ND-F4773-00-P0	HANDLE, SEAT (0121, VRC1)	1 UR สำหรับรถสีดำ/แดง
10	95822-06020	BOLT, FLANGE	4
11	2ND-F1978-00	PROTECTOR, FRAME	1
12	B15-F815P-00	LABEL, NOTICE 1	1
13	2ND-F1398-00	HANGER, HELMET	1

ภาพ 25 ชุดเบาะ

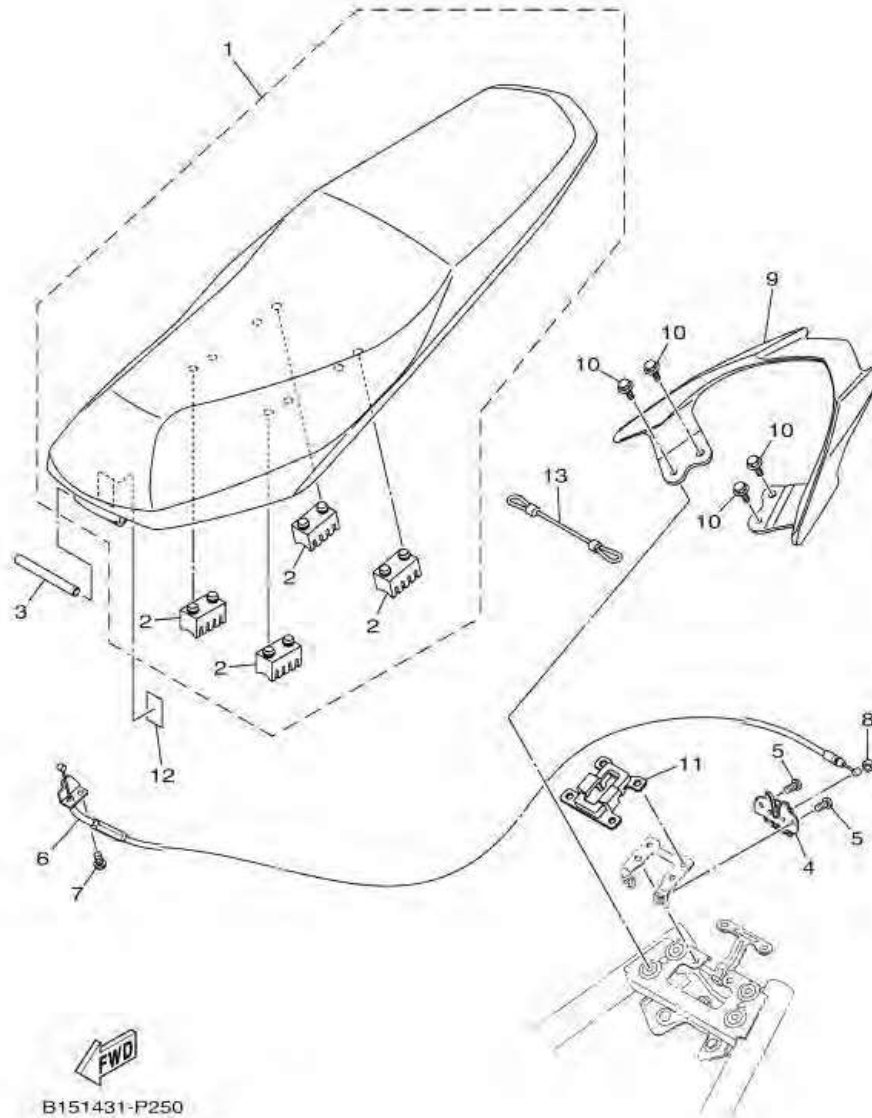

หมายเลข	หมายเลขอะไหล่	รายละเอียด	หมายเหตุ
1	2ND-F4730-00	ชุดเบาะสีดำท้ายแดง EXCITER	1 UR สำหรับรถสีดำ/แดง, ขาว/แดง
2	5VT-F4723-00	. ยางรองเบาะ	4
3	1FC-F4727-00	สลัก ยึดเบาะ	1
4	5P1-F4780-01	ชุดล็อกเบาะ	1
5	98502-06012	สกรูหัวแฉก	2
6	2ND-F478E-00	สายปลดล็อกเบาะ	1
7	98502-05010	สกรูหัวแฉก	1
8	1SK-F4768-00	ตัวล็อกสายปลดล็อกเบาะ	1
9	2ND-F4773-00-P0	กันตกสีแดง EXCITER	1 UR สำหรับรถสีดำ/แดง
10	95822-06020	โบลท์ หน้าแปลน	4
11	2ND-F1978-00	แผ่นรองชุดล็อกเบาะ	1
12	B15-F815P-00	สลักเกอร์แนะนำ	1
13	2ND-F1398-00	ขอก็กียว	1

ภาพ 26 FRONT WHEEL

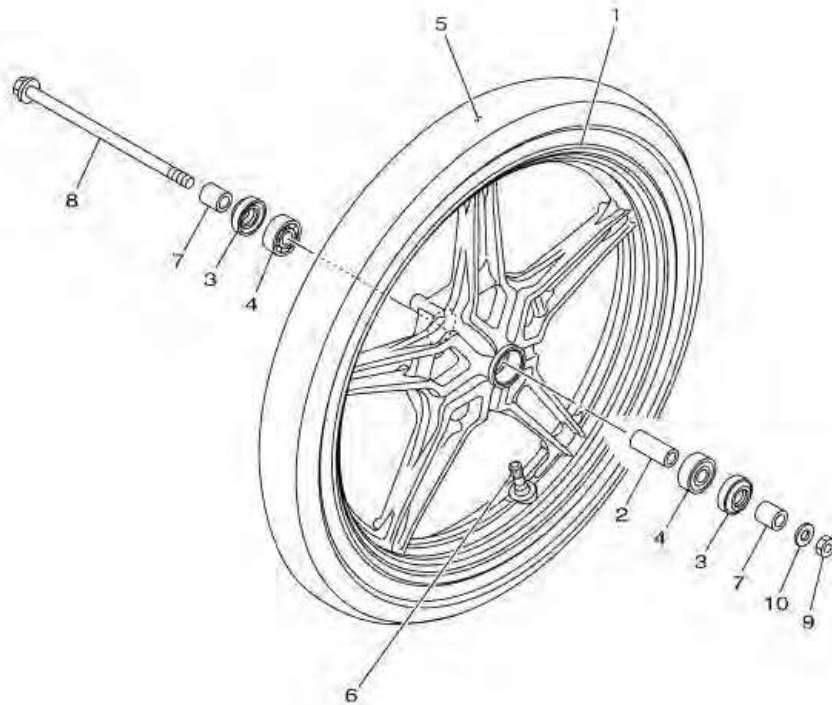

หมายเลข	หมายเลขอะไหล่	รายละเอียด	หมายเหตุ
1	2ND-F5168-10-0X	CAST WHEEL, FRONT (0033/1360)	1 UR สำหรับรถสีดำ/แดง, ขาว/แดง
2	90560-10292	SPACER	1
3	93106-20808	OIL SEAL	2
4	93306-300YL	BEARING	2
5	94107-17854	TIRE (70/90-17 M/C 38P TL)	1 INOUE
6	93900-00825	VALVE, RIM	1
7	90387-10277	COLLAR	2
8	5C6-F5181-00	AXLE, WHEEL	1
9	90185-10012	NUT, SELF-LOCKING	1
10	90201-10035	WASHER, PLATE	1



2ND1422-P260

ภาพ 26 ชุดล้อหน้า

หมายเลข	หมายเลขอะไหล่	รายละเอียด	หมายเหตุ
1	2ND-F5168-10-0X	วงล้อแม็กหน้าสีดำขอบแดง EXCITER	1 UR สำหรับรถสีดำ/แดง, ขาว/แดง
2	90560-10292	บูชล้อหน้า	1
3	93106-20808	ซีลน้ำมันล้อหน้า	2
4	93306-300YL	ลูกปืน	2
5	94107-17854	ยางนอกล้อหน้า 70/90-17 M/C 38P	1 INOUE
6	93900-00825	วาล์วเติมลมล้อ TR413	1
7	90387-10277	ปลอกกรอง	2
8	5C6-F5181-00	แกนล้อหน้า	1
9	90185-10012	น็อตล็อก	1
10	90201-10035	แหวนรอง	1

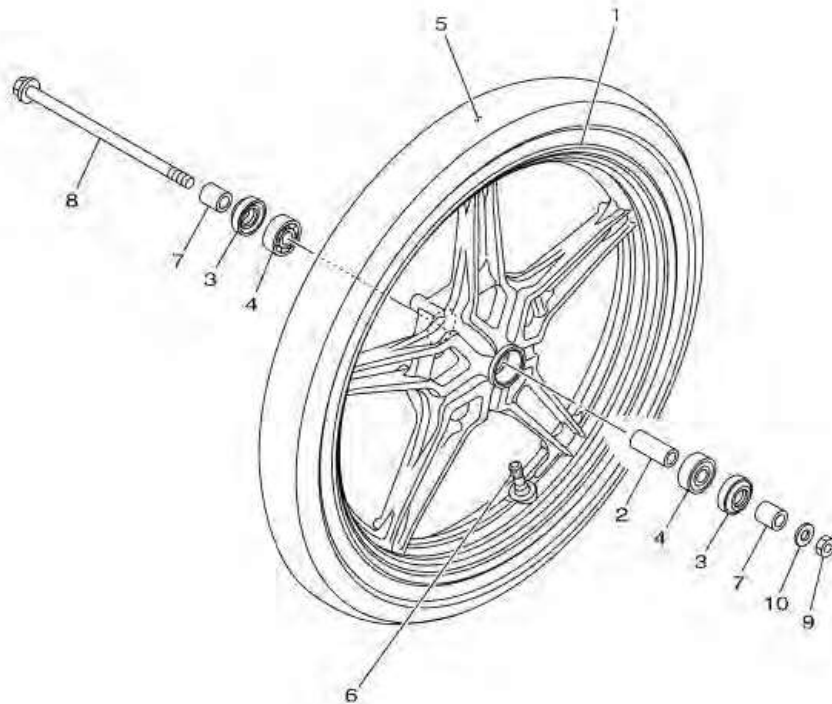

2ND1422-P260

ภาพ 27 FRONT BRAKE CALIPER

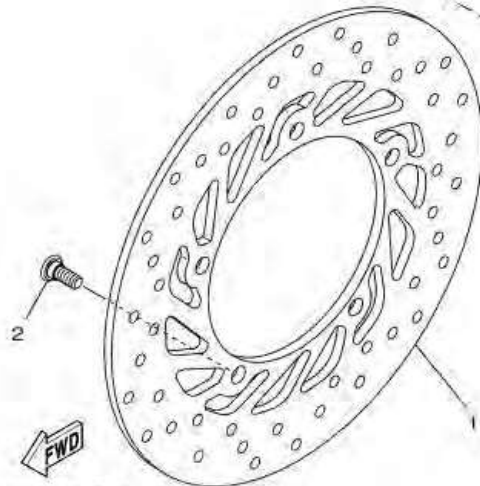
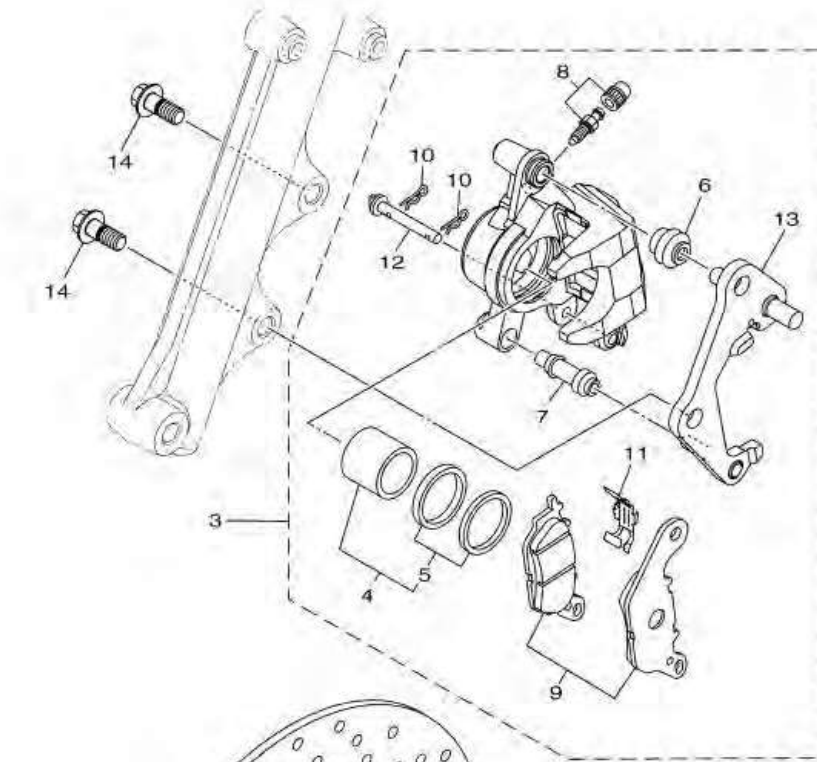

2ND1422-P270

หมายเลข	หมายเลขอะไหล่	รายละเอียด	หมายเหตุ
1	2ND-F582U-00	DISK, BRAKE (RIGHT)	1
2	90109-08087	BOLT	5
3	2ND-F580U-00	CALIPER ASSY (RIGHT)	1
4	2BM-F5802-00	. PISTON ASSY, CALIPER	1
5	5YP-F5803-50	. . CALIPER SEAL KIT	1
6	2BM-F5917-00	. BOOT, CALIPER	1
7	5YP-F5937-00	. BOOT 2	1
8	4C9-W0048-00	. BLEED SCREW KIT	1
9	2DP-F5805-00	. BRAKE PAD KIT	1
10	5YP-F5925-01	. CLIP	2
11	2BM-F5919-00	. SUPPORT, PAD	1
12	5YP-F5924-00	. PIN, PAD	1
13	2ND-F5920-00	. SUPT. BRKT. ASSY.	1
14	90105-10831	BOLT, FLANGE	2

ภาพ 27 ชุดดิสก์เบรคหน้า

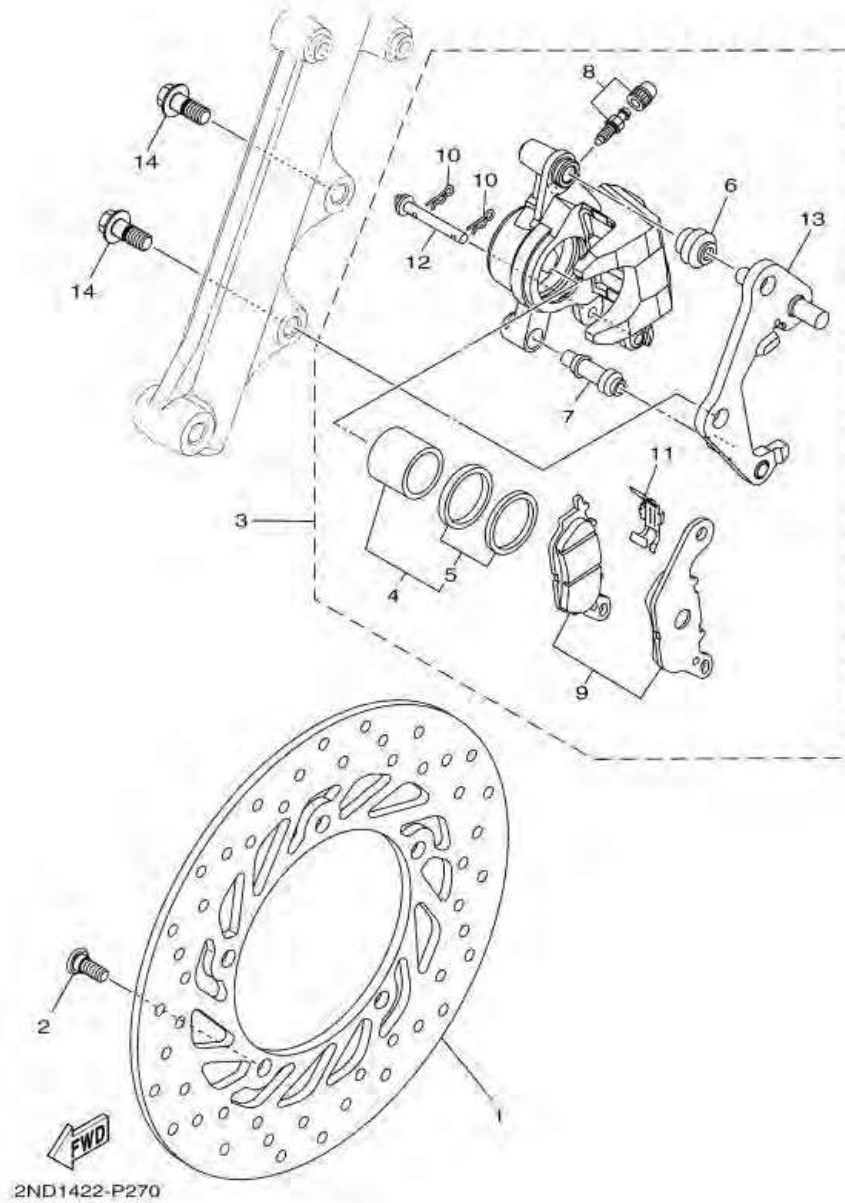

หมายเลข	หมายเลขอะไหล่	รายละเอียด	หมายเหตุ
1	2ND-F582U-00	จานดิสก์เบรค	1
2	90109-08087	โบลท์	5
3	2ND-F580U-00	ชุดแม่ปั๊มดิสก์เบรคกลางหน้า	1
4	2BM-F5802-00	. ชุดลูกสูบดิสก์เบรค	1
5	5YP-F5803-50	. . ซีลลูกสูบดิสก์เบรค	1
6	2BM-F5917-00	. ลูกยางดิสก์เบรค	1
7	5YP-F5937-00	. ลูกยางกันฝุ่น	1
8	4C9-W0048-00	. สกรู โลลัมดิสก์เบรค	1
9	2DP-F5805-00	. ผ้าดิสก์เบรค	1
10	5YP-F5925-01	. คาลิป	2
11	2BM-F5919-00	. ตัวล็อกผ้าดิสก์เบรค	1
12	5YP-F5924-00	. สลักล็อกปั๊มดิสก์	1
13	2ND-F5920-00	. ชุดยึดแม่ปั๊มดิสก์เบรคกลางหน้า	1
14	90105-10831	โบลท์ หน้าแปลน	2

ภาพ 28 REAR WHEEL

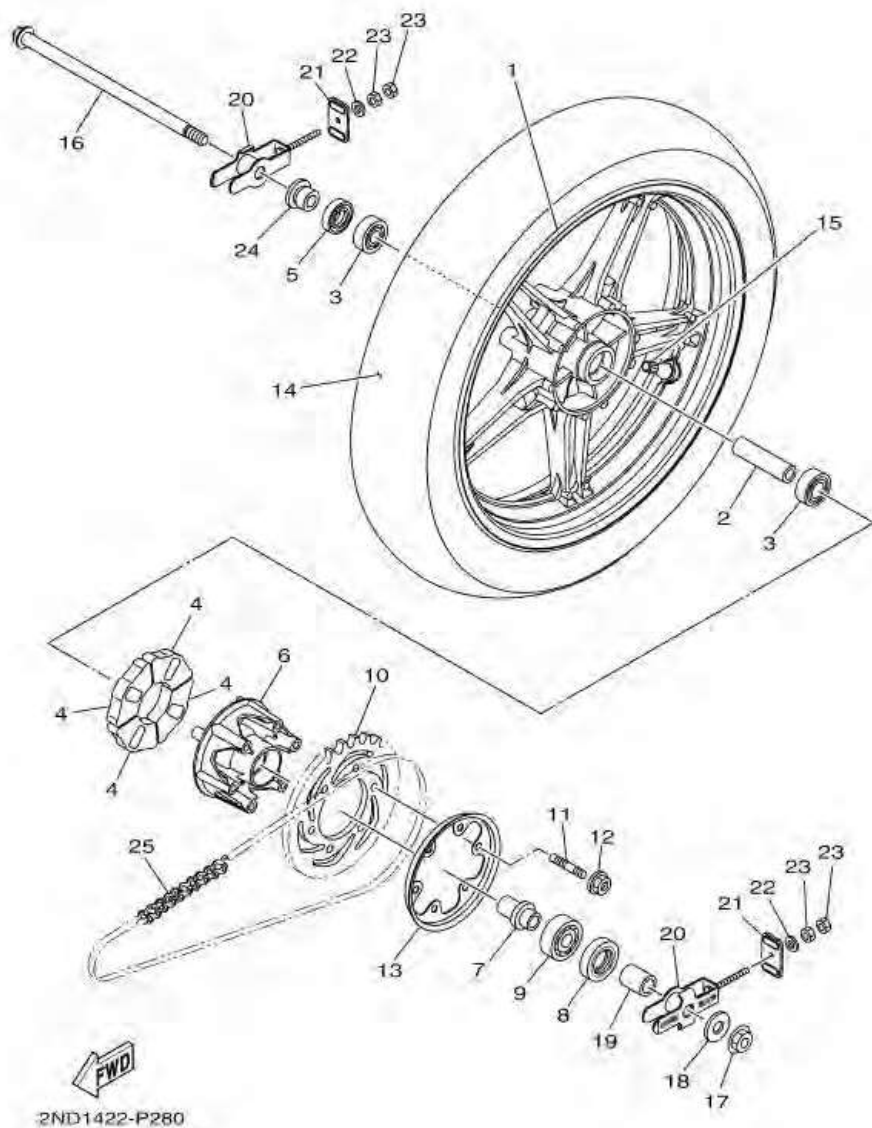

หมายเลข	หมายเลขอะไหล่	รายละเอียด	หมายเหตุ
1	2ND-F5338-10-0X	CAST WHEEL, REAR (0033/1360)	1 UR สำหรับรถสีดำ/แดง, ขาว/แดง
2	2ND-F5317-00	SPACER, BEARING	1
3	93306-252X7	BEARING	2
4	2ND-F5364-00	DAMPER	4
5	93106-22808	OIL SEAL	1
6	2ND-F5366-00	CLUTCH, HUB	1
7	2ND-F5377-00	COLLAR, WHEEL	1
8	93106-26823	OIL SEAL	1
9	93306-004XV	BEARING	1
10	2ND-F5442-00	SPROCKET, DRIVEN (42T)	1
11	90116-08826	BOLT, STUD	6
12	95602-08200	NUT, SELF-LOCKING	6
13	2ND-F5689-00	PLATE, GUIDE	1
14	94112-17806	TIRE (120/70-17 M/C 58P TL)	1 INOUE
15	93900-00825	VALVE, RIM	1
16	2ND-F5381-00	AXLE, WHEEL	1
17	95602-14200	NUT, SELF-LOCKING	1
18	90201-15030	WASHER, PLATE	1
19	90387-15830	COLLAR	1
20	2ND-F5388-00	PULLER, CHAIN 1	2
21	2ND-F2174-00	END 1	2
22	92902-06600	WASHER, PLATE	2
23	95302-06600	NUT, HEXAGON	4
24	2ND-F5383-00	COLLAR, WHEEL	1
25	94568-D1122	CHAIN (RK 428SB X 122LE)	1

ภาพ 28 ชุดล้อหลัง

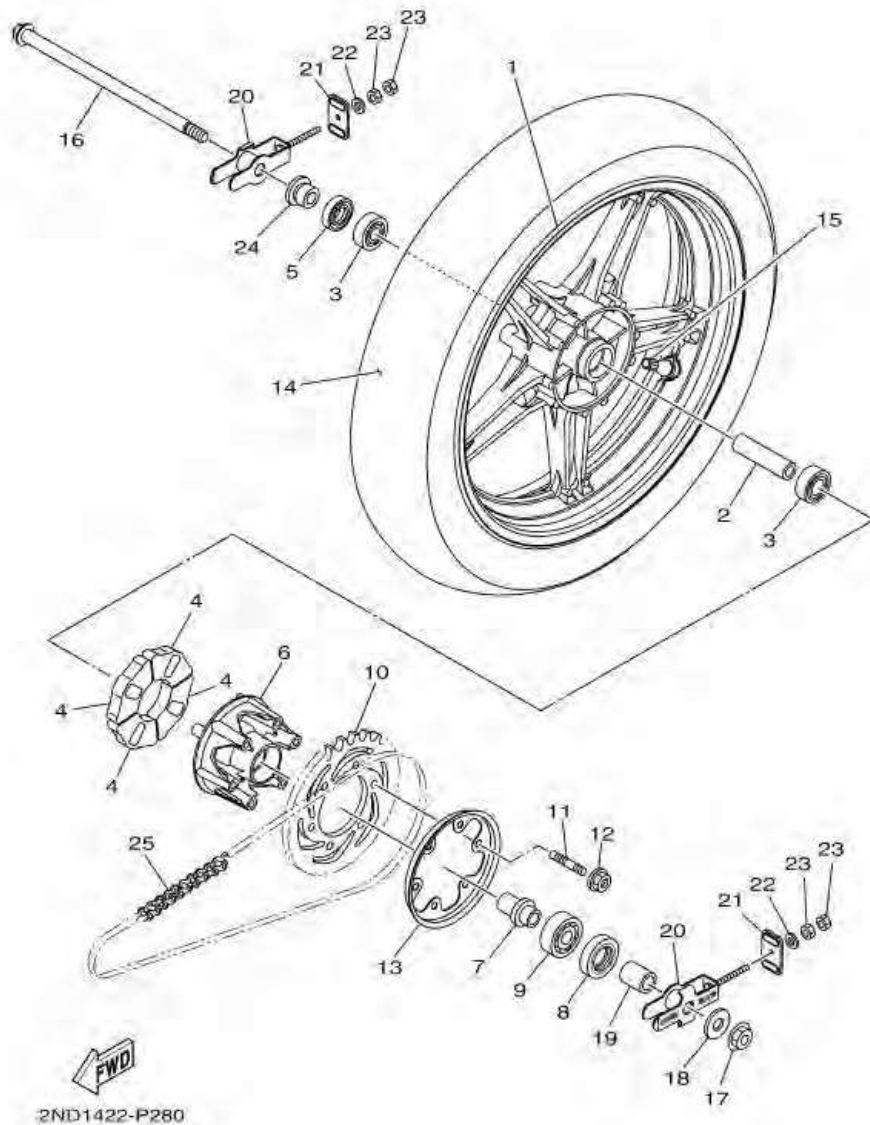

หมายเลข	หมายเลขอะไหล่	รายละเอียด	หมายเหตุ
1	2ND-F5338-10-0X	วงล้อแม็กหลังสีดำขอบแดง EXCITER	1 UR สำหรับรถสีดำ/แดง, ขาว/แดง
2	2ND-F5317-00	บูชลูกปืน	1
3	93306-252X7	ลูกปืน	2
4	2ND-F5364-00	ยางคตมหลัง	4
5	93106-22808	ซีลน้ำมัน	1
6	2ND-F5366-00	คุมสเตอร์หลัง	1
7	2ND-F5377-00	ขายึดจานเบรค	1
8	93106-26823	ซีลน้ำมัน	1
9	93306-004XV	ลูกปืน	1
10	2ND-F5442-00	สเตอร์หลัง 42 ฟัน	1
11	90116-08826	โบลท์สตัด	6
12	95602-08200	น็อตล็อก	6
13	2ND-F5689-00	แผ่นยึดสเตอร์หลัง	1
14	94112-17806	ยางนอกล้อหลัง 120/70-17 M/C 58P	1 INOUE
15	93900-00825	วาล์วเติมลมล้อ TR413	1
16	2ND-F5381-00	แกนล้อหลัง	1
17	95602-14200	น็อต	1
18	90201-15030	แหวนรอง	1
19	90387-15830	ปลอกกรอง	1
20	2ND-F5388-00	ตัวตั้งโซ่	2
21	2ND-F2174-00	ฝาปิดตัวตั้งโซ่	2
22	92902-06600	แหวนรอง	2
23	95302-06600	น็อต	4
24	2ND-F5383-00	ปลอกกรองเฟลาล้อ	1
25	94568-D1122	โซ่(RK 428SB X 122LE)	1

ภาพ 29 REAR BRAKE CALIPER

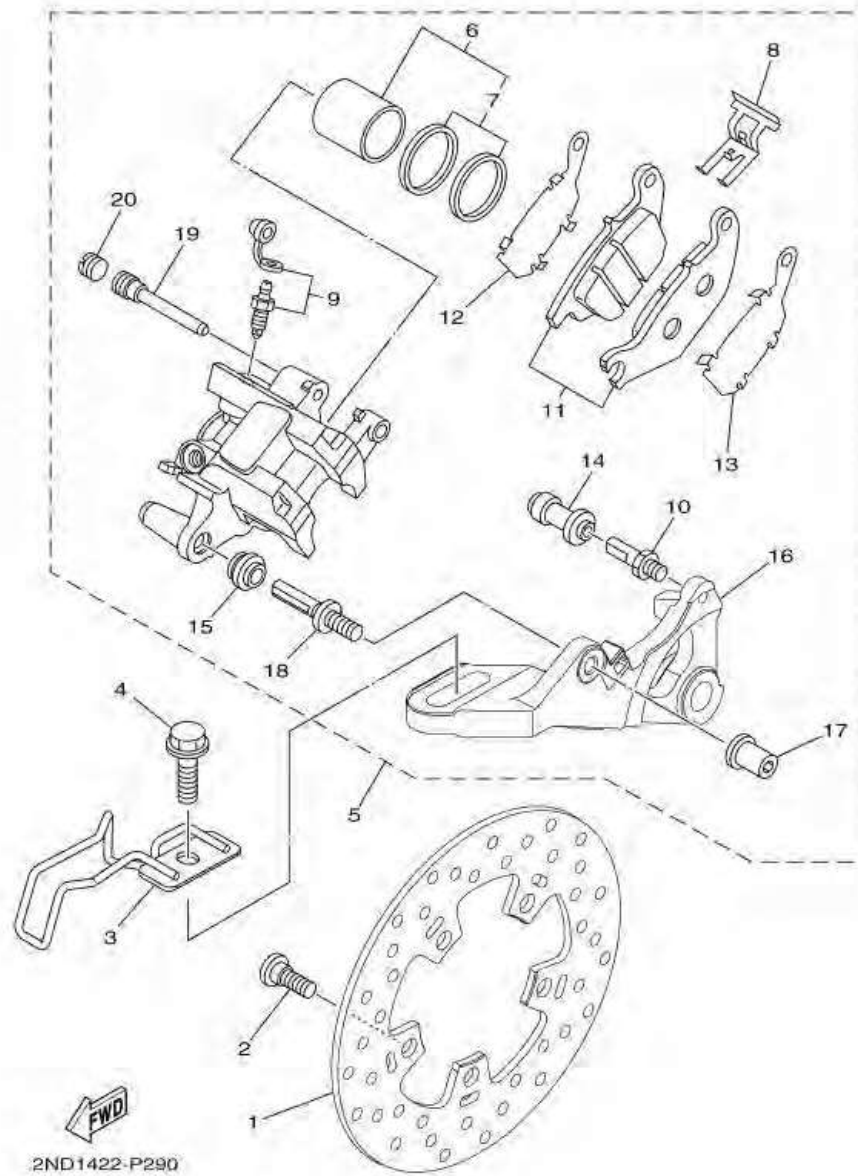

หมายเลข	หมายเลขอะไหล่	รายละเอียด	หมายเหตุ
1	2ND-F582W-00	DISK, REAR BRAKE 2	1
2	90109-08087	BOLT	5
3	2ND-F2167-00	GUIDE	1
4	95827-10035	BOLT, FLANGE	1
5	1PA-F580W-01	CALIPER ASSY, REAR 2	1
6	50C-F5802-00	. PISTON ASSY, CALIPER	1
7	3GD-25803-00	. . CALIPER SEAL KIT	1
8	50C-F5919-00	. SUPPORT, PAD	1
9	50C-W0048-00	. BLEED SCREW KIT	1
10	50C-F5914-00	. PIN, SLIDE	1
11	1PA-F5806-00	. BRAKE PAD KIT 2	1
12	50C-F5827-00	. SHIM, CALIPER	1
13	50C-F5828-00	. SHIM, CALIPER	1
14	50C-F5937-00	. BOOT 2	1
15	50C-F5917-00	. BOOT, CALIPER	1
16	1PA-F5921-01	. BRACKET, SUPPORT	1
17	50C-F5961-00	. NUT	1
18	50C-2536G-00	. PIN	1
19	50C-F5933-00	. WASHER, PAD PIN	1
20	50C-F5916-00	. PLUG	1

ภาพ 29 ชุดดิสก์เบรคหลัง

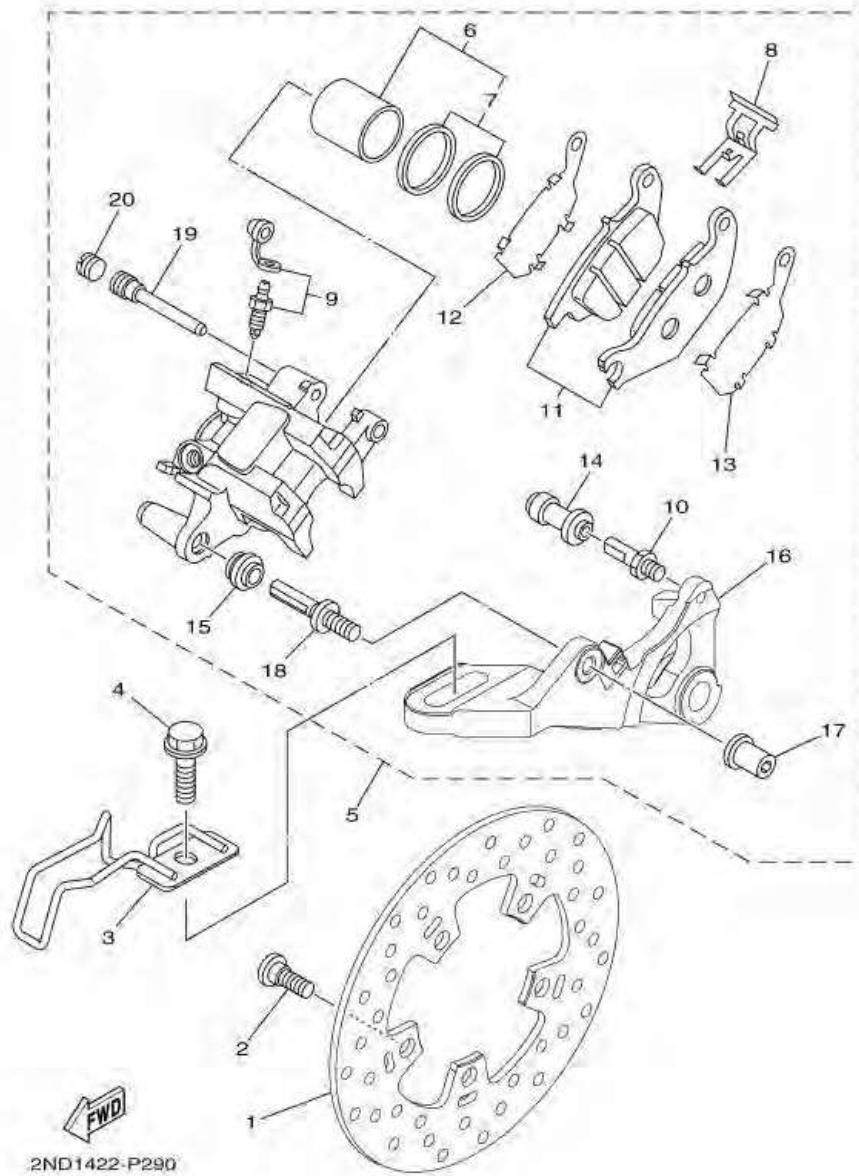

หมายเลข	หมายเลขอะไหล่	รายละเอียด	หมายเหตุ
1	2ND-F582W-00	จานดิสก์เบรค	1
2	90109-08087	โบลท์	5
3	2ND-F2167-00	หุ้ยด	1
4	95827-10035	โบลท์ หน้าแปลน	1
5	1PA-F580W-01	แม่พิมพ์ดิสก์เบรคหลัง 2	1
6	50C-F5802-00	. ชุดลูกสูบดิสก์เบรค	1
7	3GD-25803-00	. . ซีลลูกสูบดิสก์เบรค	1
8	50C-F5919-00	. ตัวล็อกผ้าดิสก์เบรค	1
9	50C-W0048-00	. สกรู โลลัมดิสก์เบรค	1
10	50C-F5914-00	. สลักล็อก	1
11	1PA-F5806-00	. ผ้าดิสก์เบรค	1
12	50C-F5827-00	. แผ่นซีมล็อกผ้าเบรค	1
13	50C-F5828-00	. แผ่นซีมล็อกผ้าเบรค	1
14	50C-F5937-00	. ลูกยางกันฝุ่น	1
15	50C-F5917-00	. ลูกยางดิสก์เบรค	1
16	1PA-F5921-01	. ตัวยึด	1
17	50C-F5961-00	. น๊อต	1
18	50C-2536G-00	. สลัก	1
19	50C-F5933-00	. สลัก	1
20	50C-F5916-00	. ปลั๊ก	1

ภาพ 30 STEERING HANDLE & CABLE

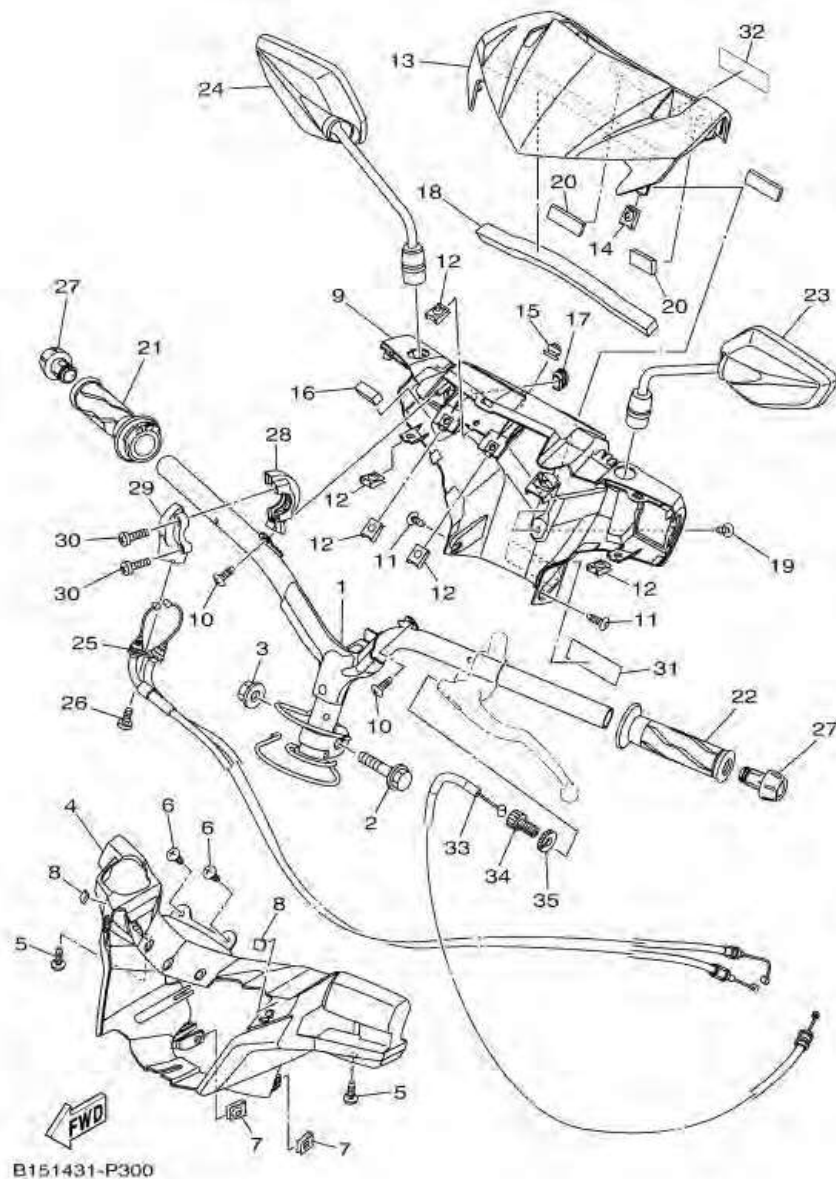

หมายเลข	หมายเลขอะไหล่	รายละเอียด	หมายเหตุ
1	2ND-F6110-00	HANDLE COMP.	1
2	90105-10295	BOLT, FLANGE	1
3	90185-10011	NUT, SELF-LOCKING	1
4	2ND-F6143-00	COVER, HANDLE UPPER 1	1
5	90160-05009	SCREW, ROUND TAPPING	2
6	97702-50016	SCREW, TAPPING	2
7	90183-05807	NUT, SPRING	2
8	90520-03825	DAMPER, PLATE	2
9	2ND-F6145-00	COVER, HANDLE UPPER 2	1
10	97702-50016	SCREW, TAPPING	2
11	90160-05009	SCREW, ROUND TAPPING	2
12	90183-05807	NUT, SPRING	5
13	2ND-F6216-00-P4	CAP, HANDLEBAR COVER(1121,SMY)	1 UR สำหรับรถสีดำ/แดง
14	90183-05807	NUT, SPRING	1
15	2ND-F6133-00	CAP	1
16	90520-10829	DAMPER, PLATE	1
17	2ND-F6199-00	PLUG, BLIND	1
18	90520-15808	DAMPER, PLATE	1
19	90160-05009	SCREW, ROUND TAPPING	1
20	90520-05816	DAMPER, PLATE	2
21	2ND-F6240-00	GRIP ASSY	1
22	2ND-F6241-00	GRIP	1
23	2ND-F6280-00	REAR VIEW MIRROR ASSY (LEFT)	1
24	2ND-F6290-00	REAR VIEW MIRROR ASSY (RIGHT)	1
25	2ND-F6301-00	THROTTLE CABLE ASSY	1
26	92012-05012	BOLT, BUTTON HEAD	1
27	1DB-F6246-00	END, GRIP	2

ภาพ 30 STEERING HANDLE & CABLE

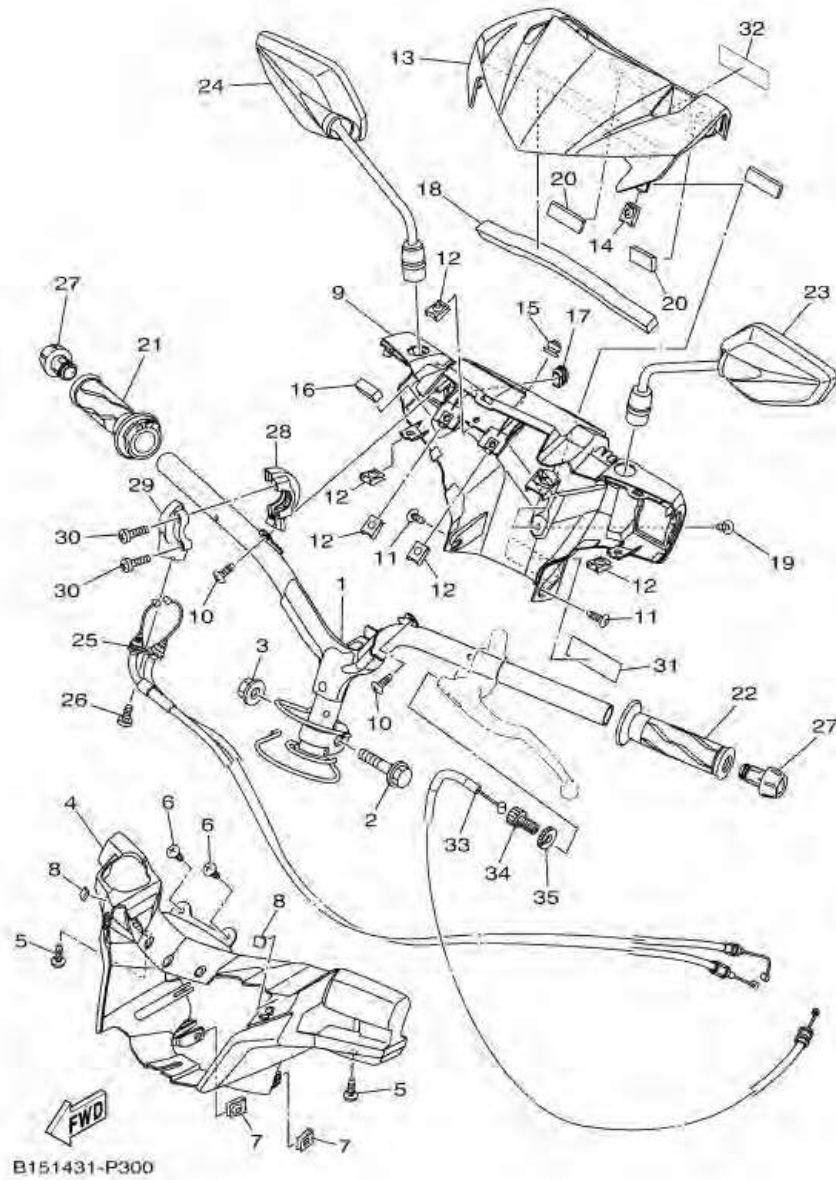

หมายเลข	หมายเลขอะไหล่	รายละเอียด	หมายเหตุ
	28 5P1-F6281-00	CAP, GRIP UPPER	1
	29 5P1-F6282-00	CAP, GRIP UNDER	1
	30 98507-05025	SCREW, PAN HEAD	2
	31 1DC-F815P-00	LABEL, NOTICE 1	1
	32 1DC-F1659-00	LABEL, SAFETY	1
	33 2ND-F6335-00	CABLE, CLUTCH	1
	34 90123-08046	BOLT	1
	35 90170-08401	NUT	1

ภาพ 30 ชุดแฮนด์ & สายเร่ง

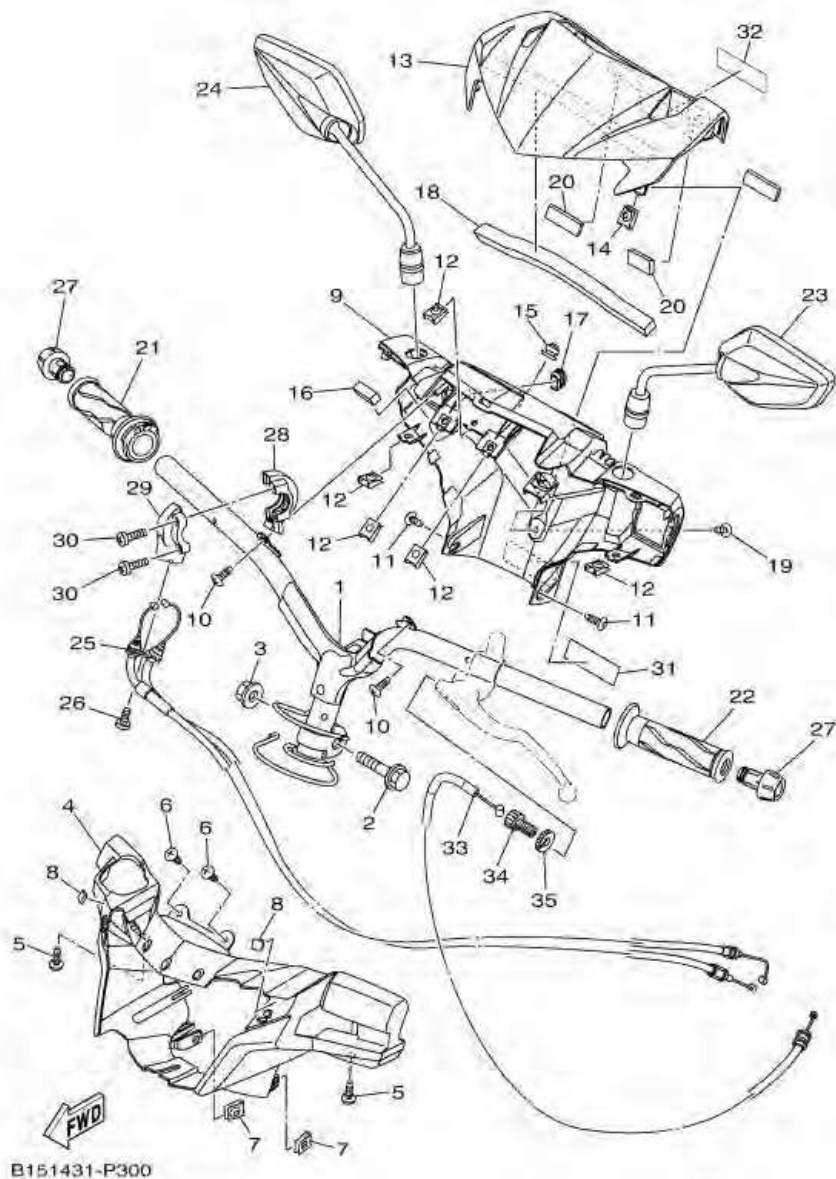

หมายเลข	หมายเลขอะไหล่	รายละเอียด	หมายเหตุ
1	2ND-F6110-00	ชุดแฮนด์	1
2	90105-10295	โบลท์ หน้าแปลน	1
3	90185-10011	น็อตล็อก	1
4	2ND-F6143-00	ฝาครอบแฮนด์บน	1
5	90160-05009	สกรู	2
6	97702-50016	สกรูเกลียวปล่อย	2
7	90183-05807	น็อตสปริง	2
8	90520-03825	แผ่นรองฟองน้ำ	2
9	2ND-F6145-00	ฝาครอบเรือนไมล์	1
10	97702-50016	สกรูเกลียวปล่อย	2
11	90160-05009	สกรู	2
12	90183-05807	น็อตสปริง	5
13	2ND-F6216-00-P4	ฝาครอบแฮนด์ขึ้นบนสีดำ EXCITER	1 UR สำหรับรถสีดำ/แดง
14	90183-05807	น็อตสปริง	1
15	2ND-F6133-00	ฝาปิด	1
16	90520-10829	แผ่นรองฟองน้ำ	1
17	2ND-F6199-00	ปลั๊กอุด	1
18	90520-15808	แผ่นรองฟองน้ำ	1
19	90160-05009	สกรู	1
20	90520-05816	แผ่นรองฟองน้ำ	2
21	2ND-F6240-00	ชุดปลดคันเร่ง	1
22	2ND-F6241-00	ปลดแฮนด์ซ้าย	1
23	2ND-F6280-00	กระจกมองหลังซ้าย (L) EXCITER	1
24	2ND-F6290-00	กระจกมองหลังขวา (R) EXCITER	1
25	2ND-F6301-00	ชุดสายคันเร่ง	1
26	92012-05012	โบลท์	1
27	1DB-F6246-00	จุกปลายแฮนด์	2

ภาพ 30 ชุดแฮนด์ & สายเร่ง

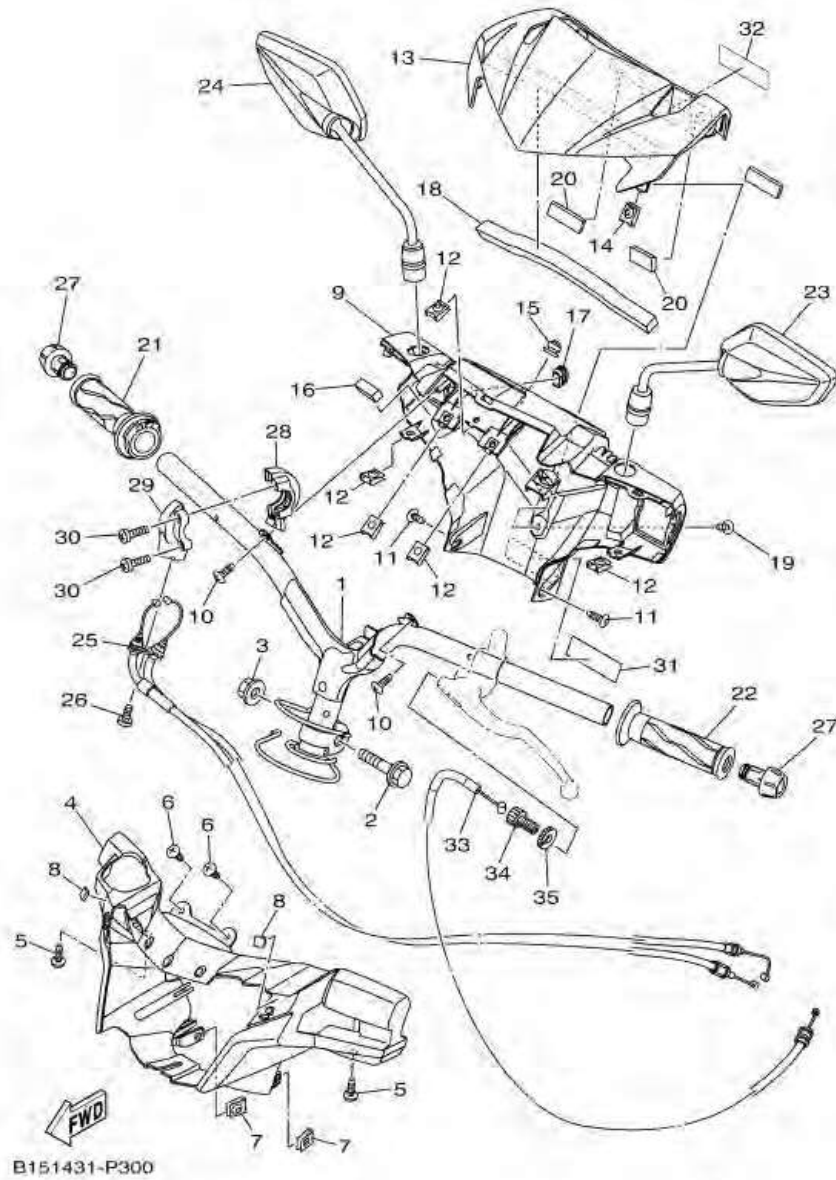

หมายเลข	หมายเลขอะไหล่	รายละเอียด	หมายเหตุ
28	5P1-F6281-00	ปะกัปปลอกคั้นร้จ้งหลั้ง	1
29	5P1-F6282-00	ปะกัปปลอกคั้นร้จ้งหน้า	1
30	98507-05025	สกรูหัวแจก	2
31	1DC-F815P-00	สตั้กเกอรร้ช้อคควาระวัง	1
32	1DC-F1659-00	สตั้กเกอรร้ถ้ำเตือ้ณการสำวมหวาก	1
33	2ND-F6335-00	สายคลั้ทช้	1
34	90123-08046	บ้อ้ลท้	1
35	90170-08401	น้อ้ต	1

ภาพ 31 FRONT MASTER CYLINDER

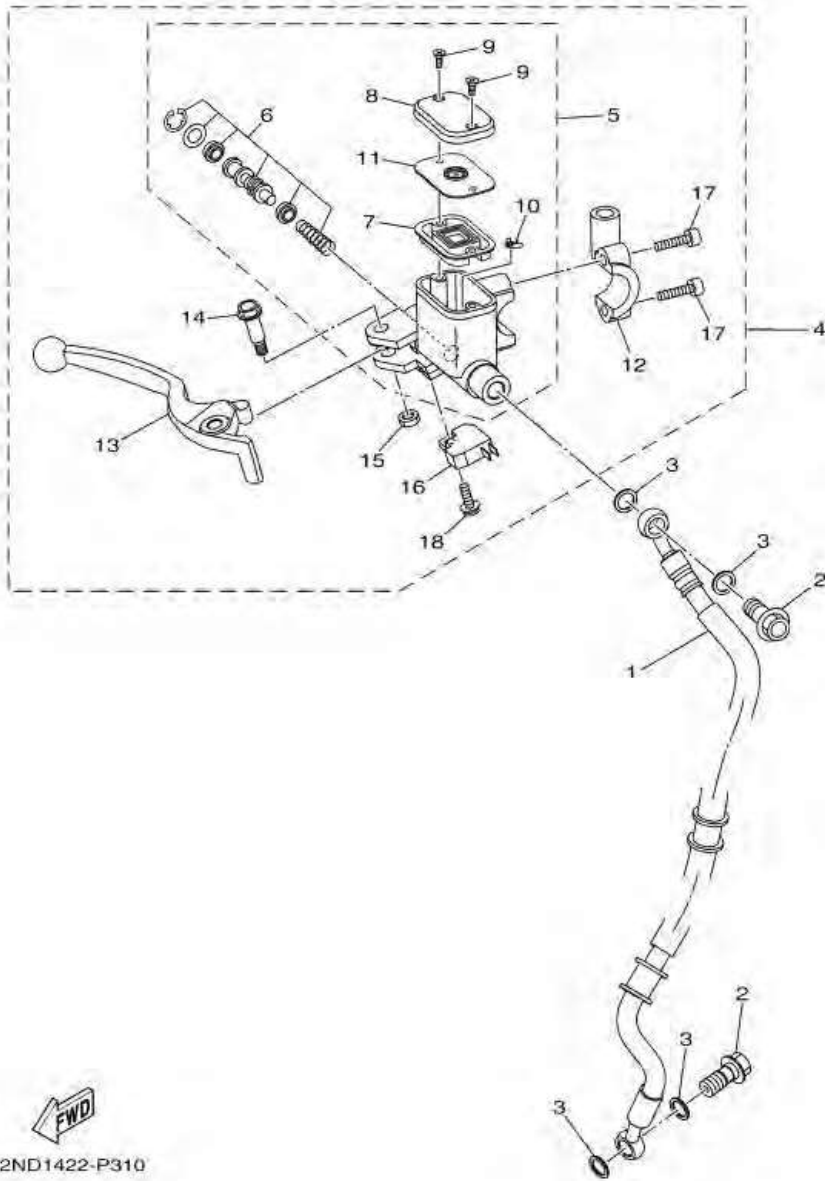

หมายเลข	หมายเลขอะไหล่	รายละเอียด	หมายเหตุ
1	2ND-F5872-00	HOSE, BRAKE 1	1
2	90401-10812	BOLT, UNION	2
3	90201-10118	WASHER, PLATE	4
4	2ND-F583T-00	MASTER CYLINDER ASSY	1
5	2ND-F5870-00	. MASTER CYLINDER SUB ASSY	1
6	5P0-F5807-00	.. CYLINDER KIT, MASTER	1
7	2ND-F5854-00	.. DIAPHRAGM, RESERVOIR	1
8	2ND-F5852-00	.. CAP, RESERVOIR	1
9	36Y-2589H-00	.. SCREW	2
10	3RW-25889-00	.. SEPARATOR	1
11	2ND-F5855-00	.. BUSH,DIAPHRAGM	1
12	5TL-F5867-11	. BRACKET,MASTER CYLINDER(BLACK)	1
13	2ND-H3922-00	. LEVER 2	1
14	90109-06577	. BOLT	1
15	95602-06100	. NUT, U	1
16	1HP-83980-01	. FRONT STOP SWITCH ASSY	1
17	91317-06025	. BOLT	2
18	97602-04312	. SCREW, PAN HEAD WITH WASHER	1

ภาพ 31 ชุดแม่ปั๊มเบรคหน้า

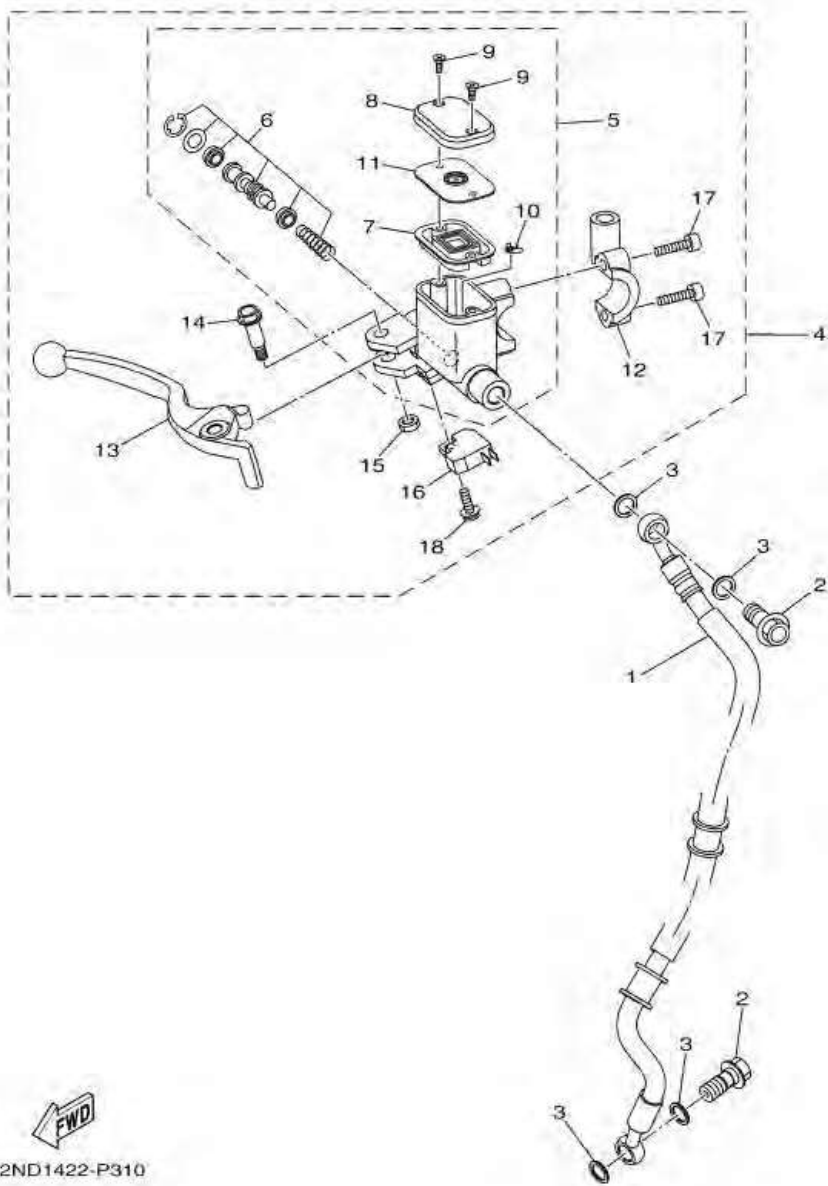

หมายเลข	หมายเลขอะไหล่	รายละเอียด	หมายเหตุ
1	2ND-F5872-00	สายน้ำมันดีสคเบรคหน้า	1
2	90401-10812	โบลท์ยูเนียน	2
3	90201-10118	แหวนรอง	4
4	2ND-F583T-00	ชุดแม่ปั๊มดีสคเบรค	1
5	2ND-F5870-00	. ชุดดีสคเบรคบน	1
6	5P0-F5807-00	.. ชุดขอมดีสคเบรค	1
7	2ND-F5854-00	.. ปะเก็นยางแม่ปั๊ม	1
8	2ND-F5852-00	.. ฝาปิดแม่ปั๊ม	1
9	36Y-2589H-00	.. สกรู	2
10	3RW-25889-00	.. แผ่นกัน	1
11	2ND-F5855-00	.. ยางกระปุกดีสค	1
12	5TL-F5867-11	.. ปะกักระปุกดีสค สีดำ	1
13	2ND-H3922-00	.. มือเบรคข้างขวาสีดำ	1
14	90109-06577	.. โบลท์สีดำ	1
15	95602-06100	.. น๊อต	1
16	1HP-83980-01	.. ชุดสวิทช์สัญญาณเบรค	1
17	91317-06025	.. โบลท์	2
18	97602-04312	.. สกรู	1

ภาพ 32 STAND & FOOTREST

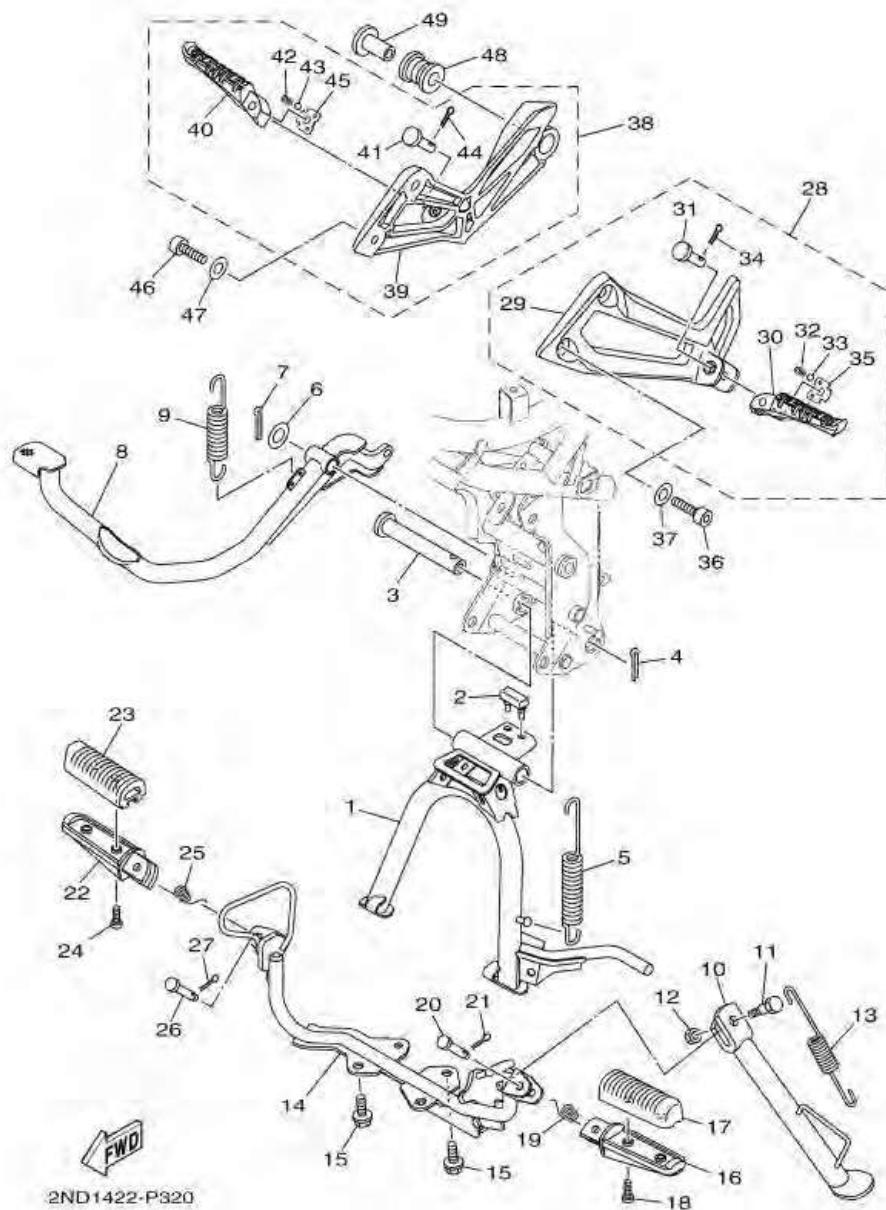

หมายเลข	หมายเลขอะไหล่	รายละเอียด	หมายเหตุ
1	2ND-F7111-00	STAND, MAIN	1
2	2ND-F7114-00	STOPPER, MAIN STAND	1
3	1S9-F7112-00	SHAFT, MAIN STAND	1
4	91401-30030	PIN, COTTER	1
5	90506-35806	SPRING, TENSION	1
6	90201-14811	WASHER, PLATE	1
7	91401-30030	PIN, COTTER	1
8	2ND-F7211-00	PEDAL, BRAKE	1
9	90506-20041	SPRING, TENSION	1
10	2ND-F7311-00	STAND, SIDE	1
11	90109-08034	BOLT	1
12	95307-08700	NUT	1
13	90506-23809	SPRING, TENSION	1
14	2ND-F7411-00	FOOTREST 1	1
15	95827-08016	BOLT, FLANGE	4
16	2ND-F7451-00	FOOTREST	1
17	2ND-F7413-00	COVER, FOOTREST	1
18	98502-05014	SCREW, PAN HEAD	2
19	90508-183B9	SPRING, TORSION	1
20	91701-08035	PIN	1
21	91401-25015	PIN, COTTER	1
22	2ND-F7461-00	FOOTREST	1
23	2ND-F7413-00	COVER, FOOTREST	1
24	98502-05014	SCREW, PAN HEAD	2
25	90508-183B9	SPRING, TORSION	1
26	91701-08035	PIN	1
27	91401-25015	PIN, COTTER	1

ภาพ 32 STAND & FOOTREST

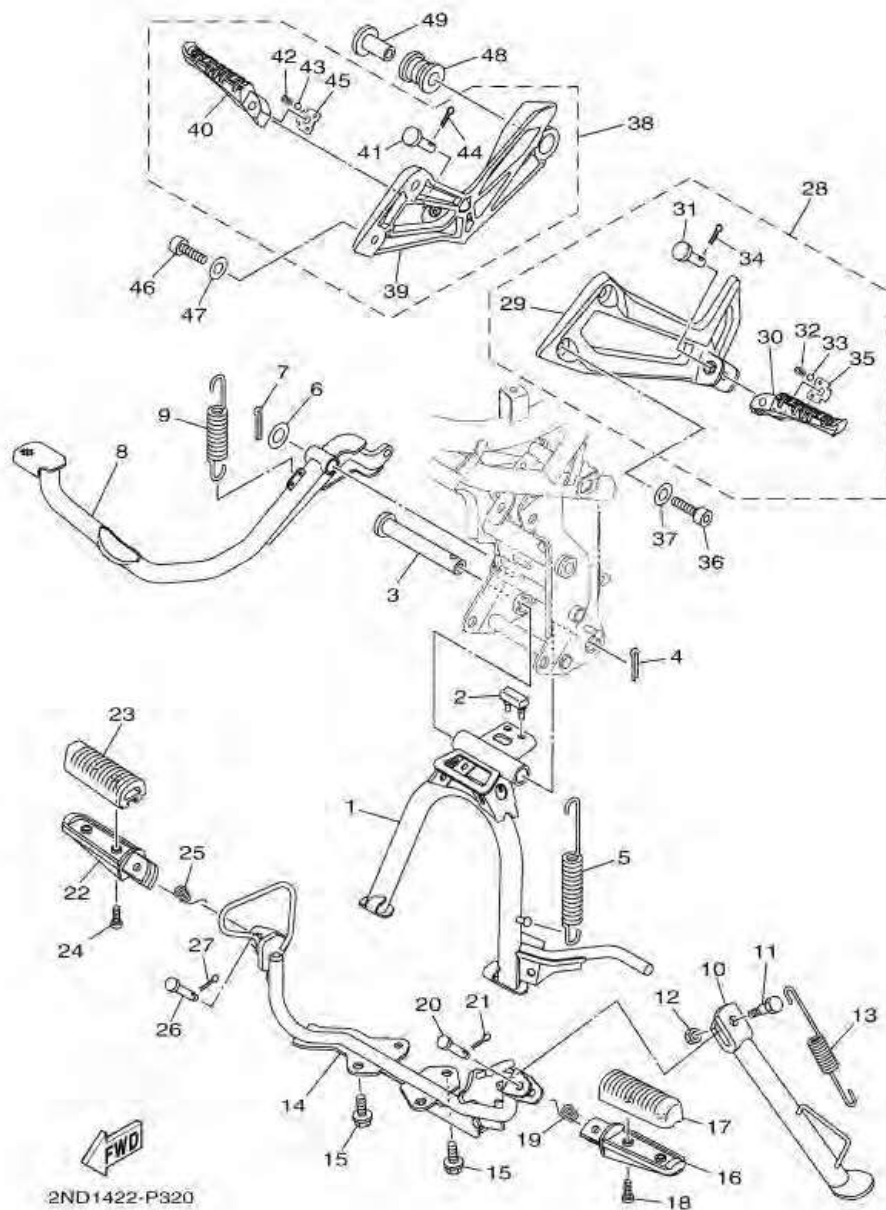

หมายเลข	หมายเลขอะไหล่	รายละเอียด		หมายเหตุ
28	2ND-F7430-00-P0	REAR FOOTREST ASSY 1(0582,MBL2	1	
29	2ND-F7452-00-P0	. BRACKET, FOOTREST 1(0582,MBL2)	1	
30	2ND-F7431-00	. FOOTREST, REAR 1	1	
31	91701-08042	. PIN	1	
32	90501-12743	. SPRING, COMPRESSION	1	
33	93501-04823	. BALL	1	
34	91401-25015	. PIN, COTTER	1	
35	2ND-F7437-00	. WASHER, SPECIAL	1	
36	91317-08025	BOLT	2	
37	90201-086P8	WASHER, PLATE	2	
38	2ND-F7440-00-P0	REAR FOOTREST ASSY 2(0582,MBL2	1	
39	2ND-F7462-00-P0	. BRACKET, FOOTREST 2(0582,MBL2)	1	
40	2ND-F7441-00	. FOOTREST, REAR 2	1	
41	91701-08042	. PIN	1	
42	90501-12743	. SPRING, COMPRESSION	1	
43	93501-04823	. BALL	1	
44	91401-25015	. PIN, COTTER	1	
45	2ND-F7437-00	. WASHER, SPECIAL	1	
46	91317-08025	BOLT	2	
47	90201-086P8	WASHER, PLATE	2	
48	2ND-E4747-00	DAMPER, MUFFLER	1	
49	90387-08812	COLLAR	1	

ภาพ 32 ชุดขาตั้ง & เหล็กพับเท้า

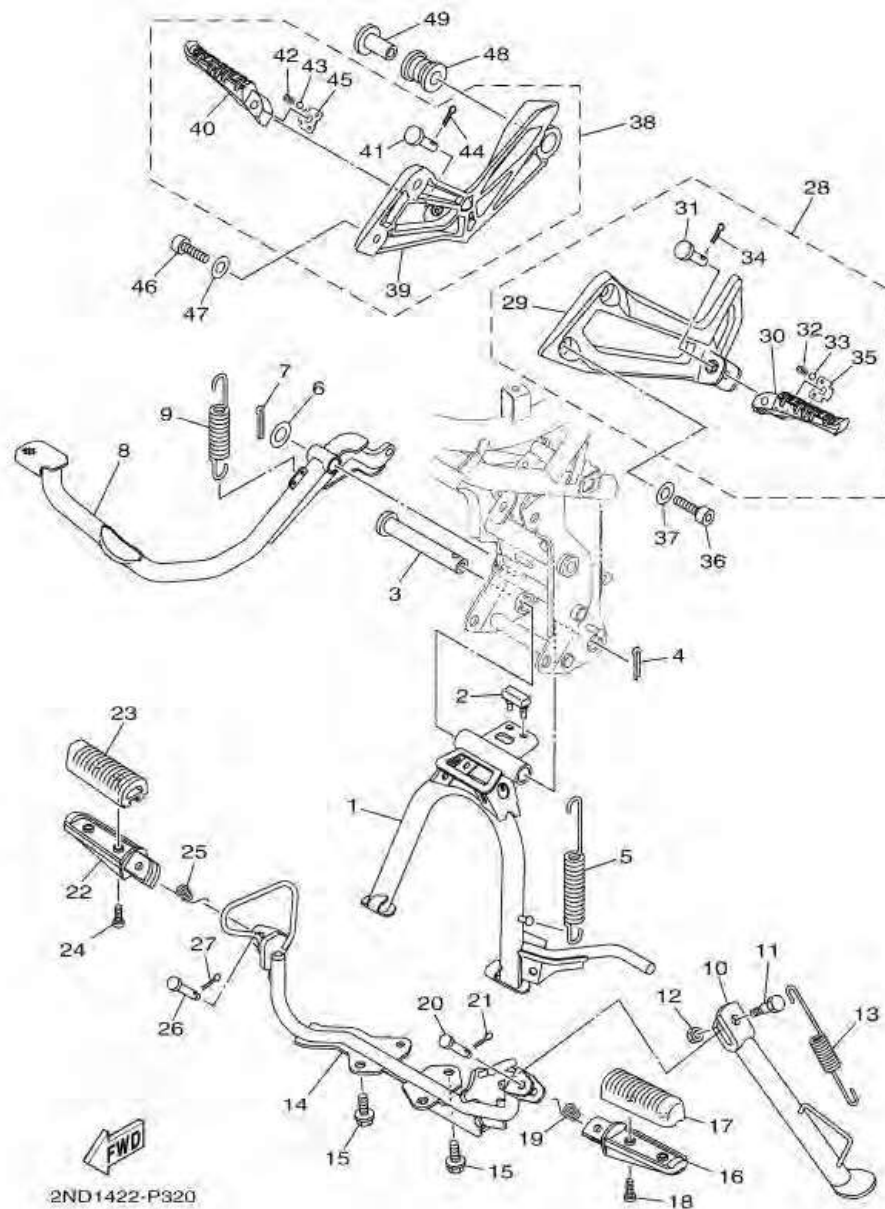

หมายเลข	หมายเลขอะไหล่	รายละเอียด		หมายเหตุ
1	2ND-F7111-00	ขาตั้งกลางสีดำ	1	
2	2ND-F7114-00	ยางรองขาตั้ง	1	
3	1S9-F7112-00	แกนขาตั้ง	1	
4	91401-30030	สลักชนิดผ่า	1	
5	90506-35806	สปริง	1	
6	90201-14811	แหวนรอง	1	
7	91401-30030	สลักชนิดผ่า	1	
8	2ND-F7211-00	คันเบรค	1	
9	90506-20041	สปริง	1	
10	2ND-F7311-00	ขาตั้งข้าง	1	
11	90109-08034	โบลท์	1	
12	95307-08700	น็อต	1	
13	90506-23809	สปริง	1	
14	2ND-F7411-00	เหล็กพับเท้ากลาง	1	
15	95827-08016	โบลท์ หน้าแปลน	4	
16	2ND-F7451-00	แผ่นรองเหล็กพับเท้าหน้าซ้าย (L)	1	
17	2ND-F7413-00	ยางพับเท้าหน้า	1	
18	98502-05014	สกรูหัวแฉก	2	
19	90508-183B9	สปริง	1	
20	91701-08035	สลักแผงรองพับเท้า	1	
21	91401-25015	สลักชนิดผ่า	1	
22	2ND-F7461-00	แผ่นรองเหล็กพับเท้าหน้าขวา (R)	1	
23	2ND-F7413-00	ยางพับเท้าหน้า	1	
24	98502-05014	สกรูหัวแฉก	2	
25	90508-183B9	สปริง	1	
26	91701-08035	สลักแผงรองพับเท้า	1	
27	91401-25015	สลักชนิดผ่า	1	

ภาพ 32 ชุดขาตั้ง & เหล็กพีกเท้า

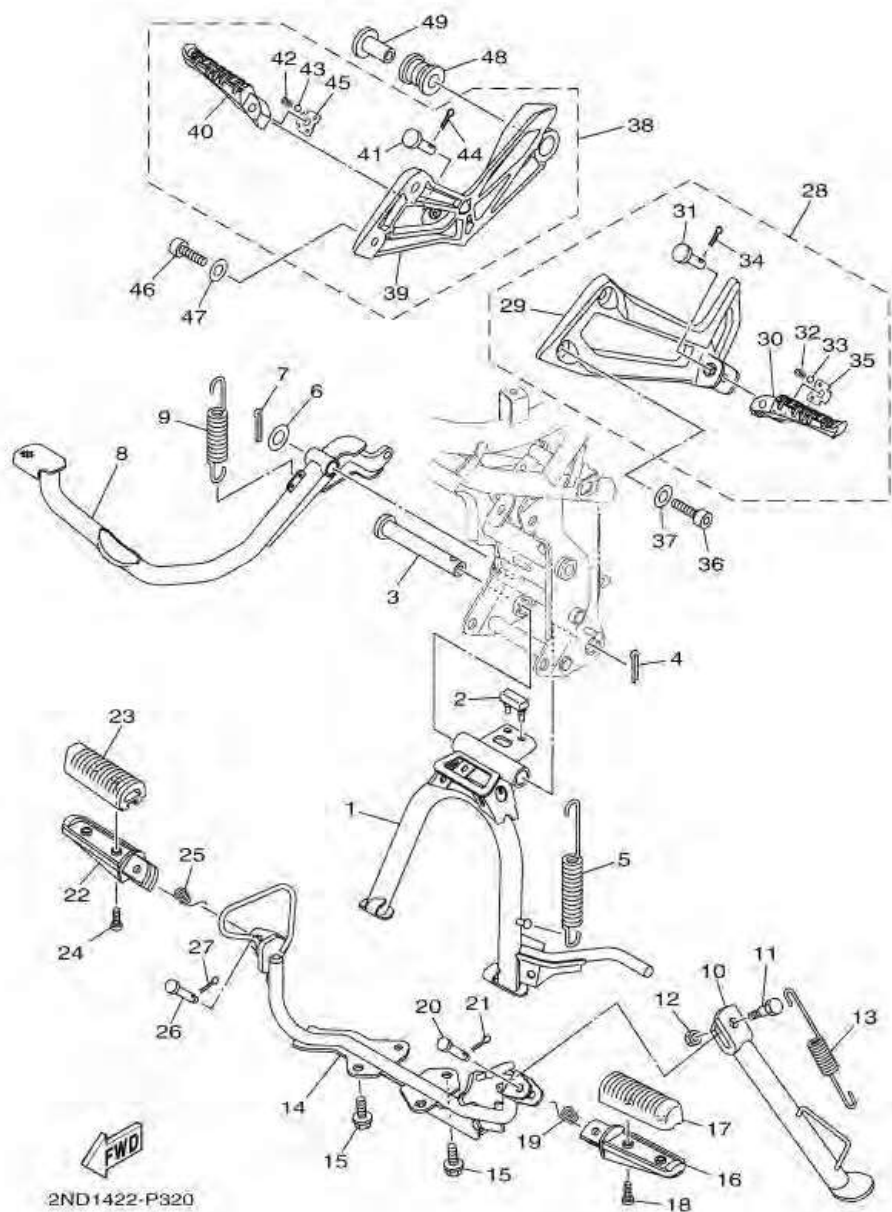

หมายเลข	หมายเลขอะไหล่	รายละเอียด	หมายเหตุ
28	2ND-F7430-00-P0	ชุดพีกเท้าหลังข้างซ้ายสีดำ (L) EXCITER	1
29	2ND-F7452-00-P0	. แผงรองพีกเท้าหลังซ้ายสีดำ (L) EXCITER	1
30	2ND-F7431-00	. เหล็กพีกเท้าหลังซ้าย L	1
31	91701-08042	. สลัก	1
32	90501-12743	. สปริงแผงรองพีกเท้า	1
33	93501-04823	. ลูกปืน	1
34	91401-25015	. สลักชนิดผ่า	1
35	2ND-F7437-00	. แหวนรอง	1
36	91317-08025	โบลท์	2
37	90201-086P8	แหวนรอง	2
38	2ND-F7440-00-P0	ชุดพีกเท้าหลังข้างขวาสีดำ (R) EXCITER	1
39	2ND-F7462-00-P0	. แผงรองพีกเท้าหลังขวาสีดำ (R) EXCITER	1
40	2ND-F7441-00	. เหล็กพีกเท้าหลังข้างขวา R	1
41	91701-08042	. สลัก	1
42	90501-12743	. สปริงแผงรองพีกเท้า	1
43	93501-04823	. ลูกปืน	1
44	91401-25015	. สลักชนิดผ่า	1
45	2ND-F7437-00	. แหวนรอง	1
46	91317-08025	โบลท์	2
47	90201-086P8	แหวนรอง	2
48	2ND-E4747-00	ยางรอง ท่อไอเสีย	1
49	90387-08812	ปลอกกรอง	1

ภาพ 33 REAR MASTER CYLINDER

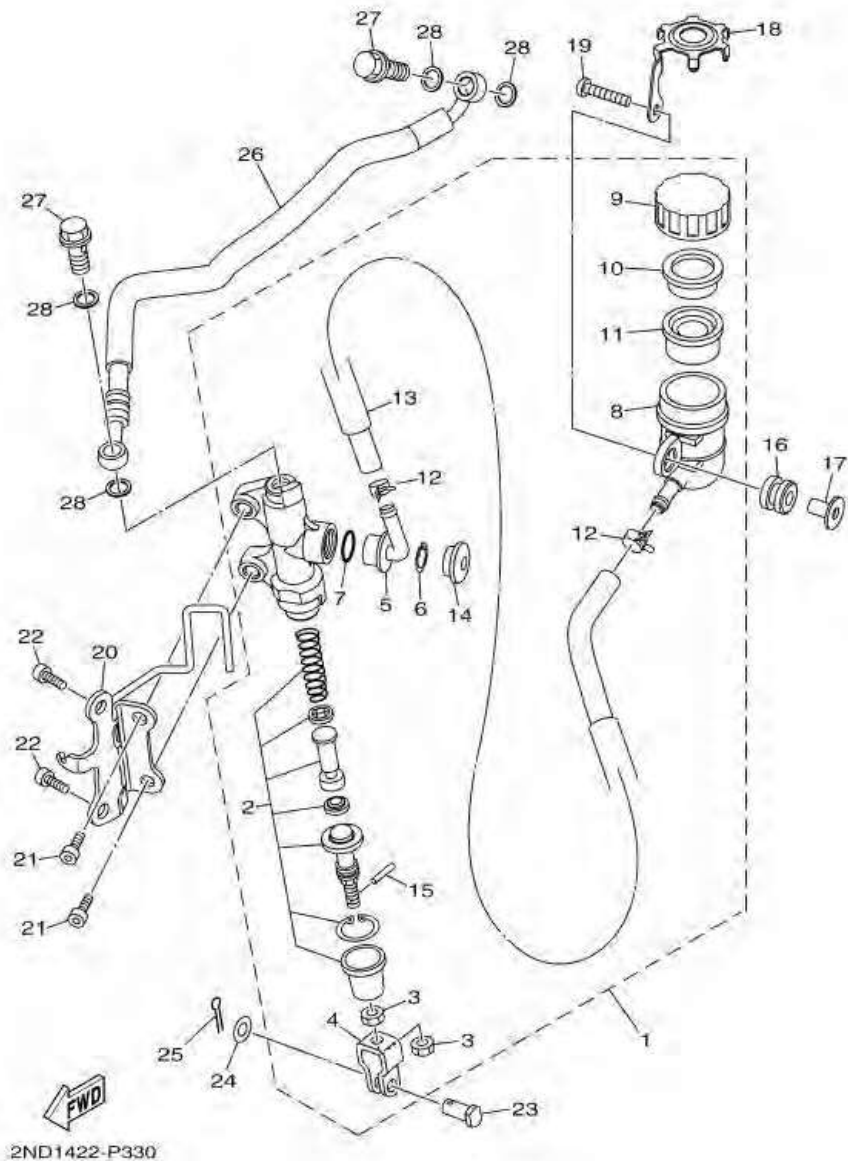

หมายเลข	หมายเลขอะไหล่	รายละเอียด		หมายเหตุ
1	2ND-F580E-00	REAR MASTER CYLINDER ASSY	1	
2	2ND-F5808-00	. CYLINDER KIT, MASTER	1	
3	95301-08700	. NUT	2	
4	50C-F7222-00	. JOINT	1	
5	50C-F582A-50	. JOINT	1	
6	50C-F5866-00	. CIRCLIP	1	
7	93210-15620	. O-RING	1	
8	50C-F5894-11	. TANK, RESERVOIR	1	
9	50C-F5852-00	. CAP, RESERVOIR	1	
10	50C-F5855-00	. BUSH,DIAPHRAGM	1	
11	2VN-F5854-00	. DIAPHRAGM, RESERVOIR	1	
12	90467-12085	. CLIP	2	
13	4S3-F5895-00	. HOSE, RESERVOIR	1	
14	50C-F589A-00	. COVER, DUST	1	
15	5BU-27234-00	. PIN, BRAKE ROD	1	
16	55P-F4742-00	GROMMET	1	
17	55P-F6259-00	COLLAR	1	
18	55P-F5888-00	COVER, RESERVOIR TANK	1	
19	98507-06025	SCREW, PAN HEAD	1	
20	2ND-F133F-00	BRACKET, MASTER CYLINDER	1	
21	91317-08020	BOLT	2	
22	91317-08016	BOLT	2	
23	90240-08124	PIN, CLEVIS	1	
24	90201-08083	WASHER, PLATE	1	
25	91401-20012	PIN, COTTER	1	
26	2ND-F5873-00	HOSE, BRAKE 2	1	
27	90401-10812	BOLT, UNION	2	

ภาพ 33 ชุดแม่ปั๊มเบรคหลัง

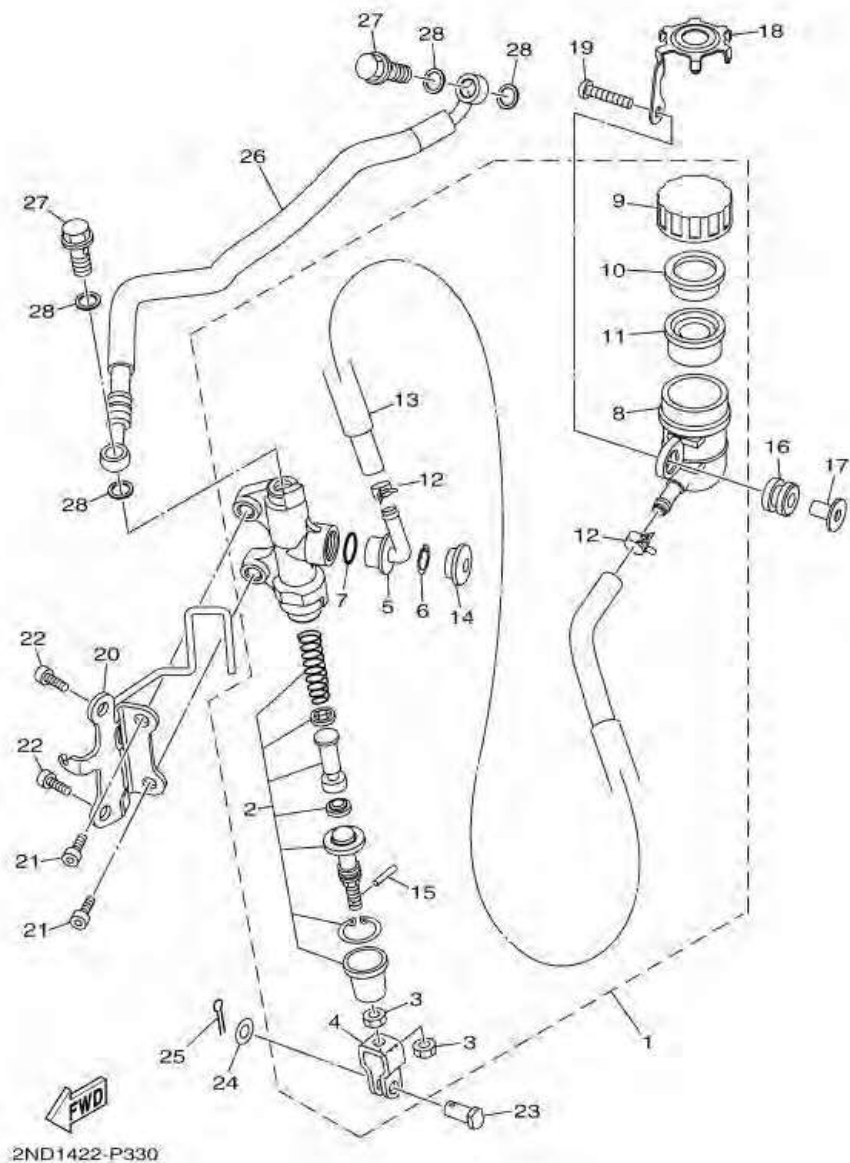

หมายเลข	หมายเลขอะไหล่	รายละเอียด	หมายเหตุ
1	2ND-F580E-00	ชุดแม่ปั๊มดิสก์เบรคหลัง	1
2	2ND-F5808-00	ชุดซ่อมปั๊มดิสก์เบรคหลัง	1
3	95301-08700	น๊อต	2
4	50C-F7222-00	ข้อต่อ	1
5	50C-F582A-50	ตัวต่อสายน้ำมัน	1
6	50C-F5866-00	คัลป์	1
7	93210-15620	โอริง	1
8	50C-F5894-11	กระปุกน้ำมันดิสก์เบรค	1
9	50C-F5852-00	ฝาปิดแม่ปั๊ม	1
10	50C-F5855-00	ยางกระปุกดิสก์	1
11	2VN-F5854-00	ปะเก็นยางแม่ปั๊ม	1
12	90467-12085	เข็มขัดรัดท่อ	2
13	4S3-F5895-00	สายน้ำมัน	1
14	50C-F589A-00	ฝาปิด	1
15	5BU-27234-00	สลักคั่นเบรค	1
16	55P-F4742-00	ยางรอง	1
17	55P-F6259-00	ปลอกกรอง	1
18	55P-F5888-00	เหล็กครอบกระปุกน้ำมัน	1
19	98507-06025	สกรูหัวแจก	1
20	2ND-F133F-00	เหล็กยึดแม่ปั๊ม	1
21	91317-08020	โบลท์	2
22	91317-08016	โบลท์	2
23	90240-08124	สลัก	1
24	90201-08083	แหวนรอง	1
25	91401-20012	สลักชนิดฝา	1
26	2ND-F5873-00	สายน้ำมันเบรค	1
27	90401-10812	โบลท์ยูเนียน	2

ภาพ 34 LEG SHIELD

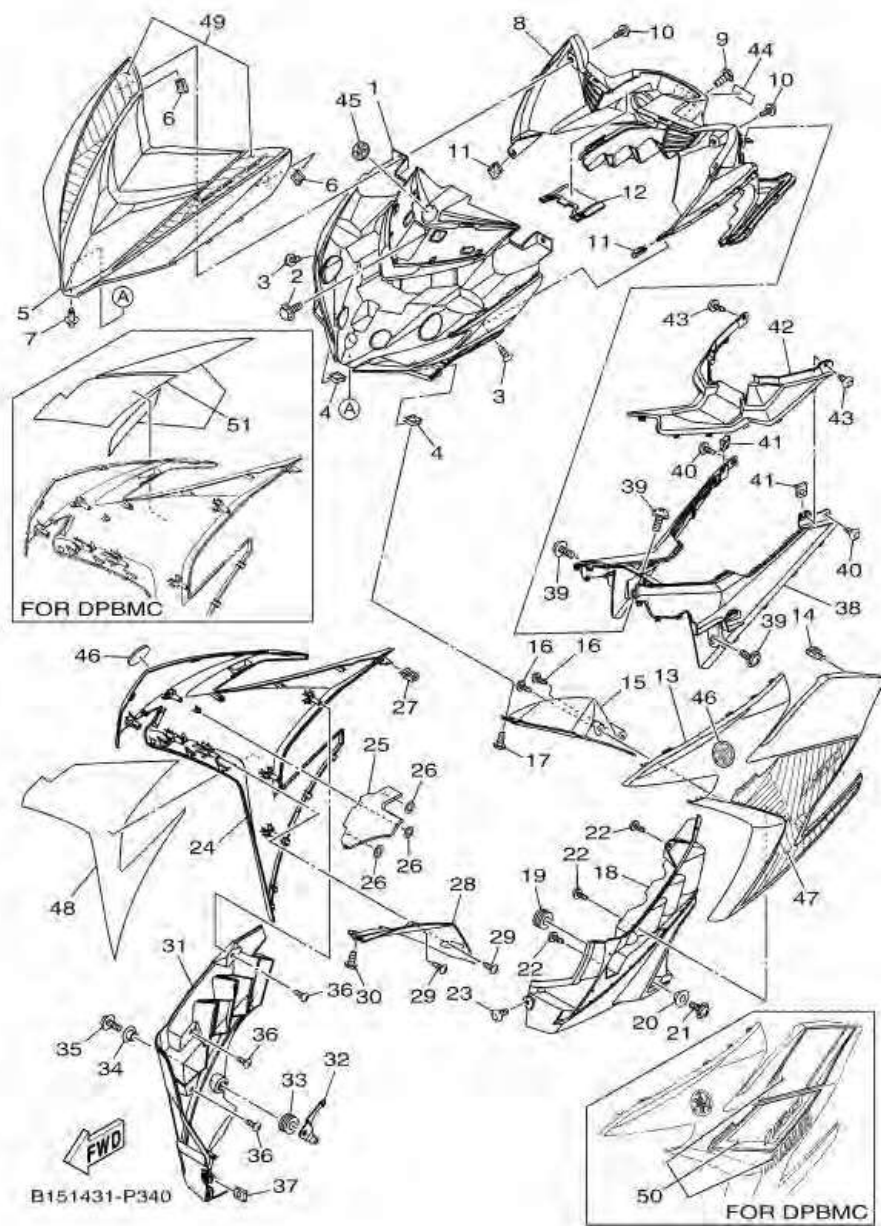

หมายเลข	หมายเลขอะไหล่	รายละเอียด	หมายเหตุ
1	2ND-F836K-00	PANEL, INNER 1	1
2	90119-06137	BOLT, WITH WASHER	1
3	90160-05009	SCREW, ROUND TAPPING	2
4	90183-05807	NUT, SPRING	2
5	2ND-F3391-00-P4	PANEL, FRONT (1121, SMY)	1 UR สำหรับรถสีดำ/แดง
6	90183-05807	NUT, SPRING	2
7	90269-06816	RIVET	1
8	2ND-F836L-00	PANEL, INNER 2	1
9	90159-06817	SCREW, WITH WASHER	1
10	90160-05009	SCREW, ROUND TAPPING	2
11	90183-05807	NUT, SPRING	2
12	2ND-F843J-00	COVER 3	1
13	2ND-F835U-00-P0	PANEL 1 (1121, SMY)	1 UR สำหรับรถสีดำ/แดง
14	4P8-F8379-00	HOOK	1
15	2ND-F137U-00	GUIDE, AIR 1	1
16	97702-40014	SCREW, TAPPING	2
17	90160-05009	SCREW, ROUND TAPPING	1
18	2ND-F8385-00	COVER, UNDER	1
19	90480-18418	GROMMET	1
20	90387-09801	COLLAR	1
21	90159-06033	SCREW, WITH WASHER	1
22	97702-40014	SCREW, TAPPING	3
23	90160-05009	SCREW, ROUND TAPPING	1
24	2ND-F835V-00-P0	PANEL 2 (1121, SMY)	1 UR สำหรับรถสีดำ/แดง
25	2ND-F199H-00	SHIELD, HEAT	1
26	90183-05801	NUT, SPRING	3
27	4P8-F8379-00	HOOK	1

ภาพ 34 LEG SHIELD

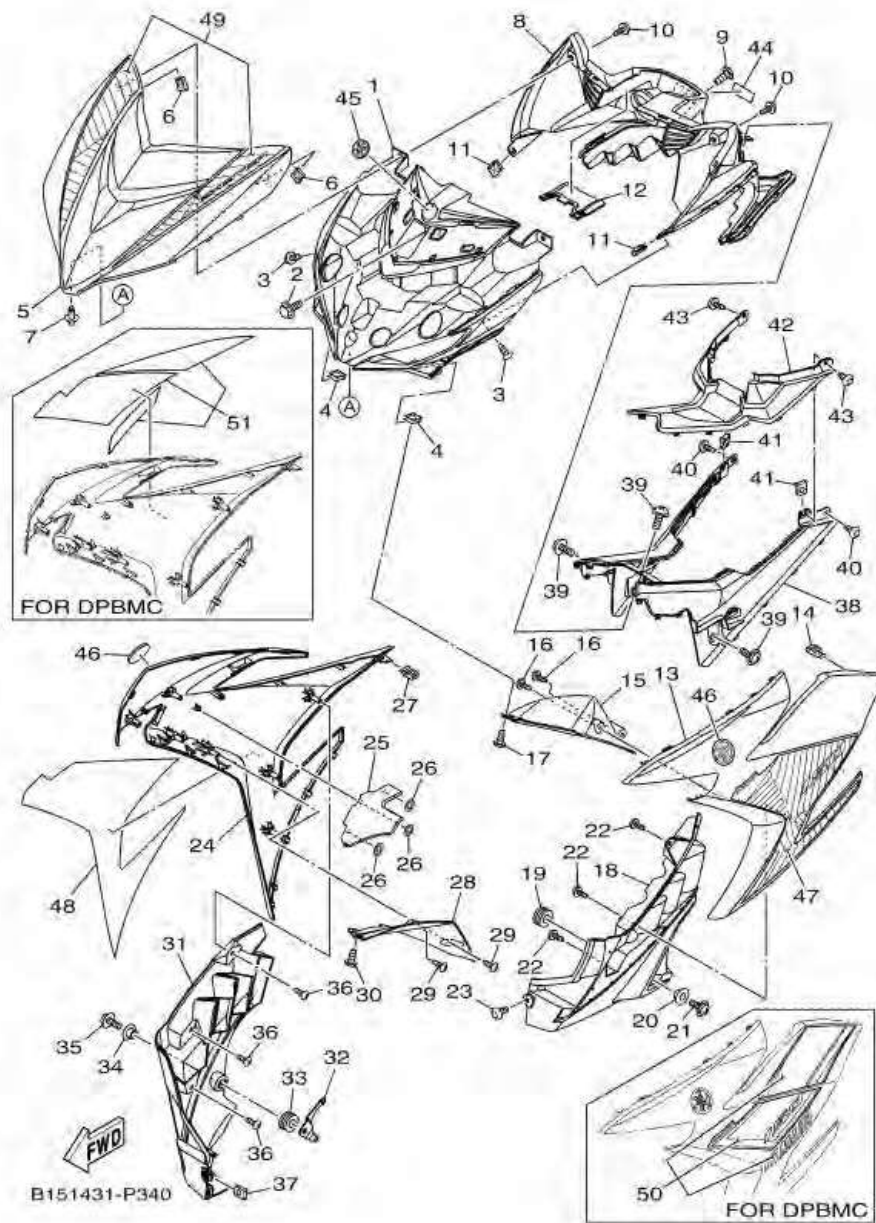

หมายเลข	หมายเลขอะไหล่	รายละเอียด		หมายเหตุ
28	2ND-F137V-00	GUIDE, AIR 2	1	
29	97702-40014	SCREW, TAPPING	2	
30	90160-05009	SCREW, ROUND TAPPING	1	
31	2ND-F8395-00	COVER, UNDER 2	1	
32	2ND-F8322-00	STAY 2	1	
33	90480-18418	GROMMET	1	
34	90387-09801	COLLAR	1	
35	90159-06033	SCREW, WITH WASHER	1	
36	97702-40014	SCREW, TAPPING	3	
37	90183-05807	NUT, SPRING	1	
38	2ND-F842M-00-P0	COVER 1 (0121, VRC1)	1	UR สำหรับรถสีดำ/แดง
39	90159-06033	SCREW, WITH WASHER	3	
40	90160-05009	SCREW, ROUND TAPPING	2	
41	90183-05807	NUT, SPRING	2	
42	2ND-F842N-00	COVER 2	1	
43	90160-05009	SCREW, ROUND TAPPING	2	
44	B15-F1568-00	LABEL, WARNING	1	
45	2ND-F836B-00	TUNING FORK MARK	1	
46	5P1-F175C-00	TUNING FORK MARK	2	
47	B15-F8391-00	GRAPHIC 1	1	UR สำหรับรถสีดำ/แดง
48	B15-F8392-00	GRAPHIC 2	1	UR สำหรับรถสีดำ/แดง
49	B15-WF33K-00	GRAPHIC SET, PANEL FRONT	1	UR สำหรับรถสีดำ/แดง

ภาพ 34 ชุดบังลม

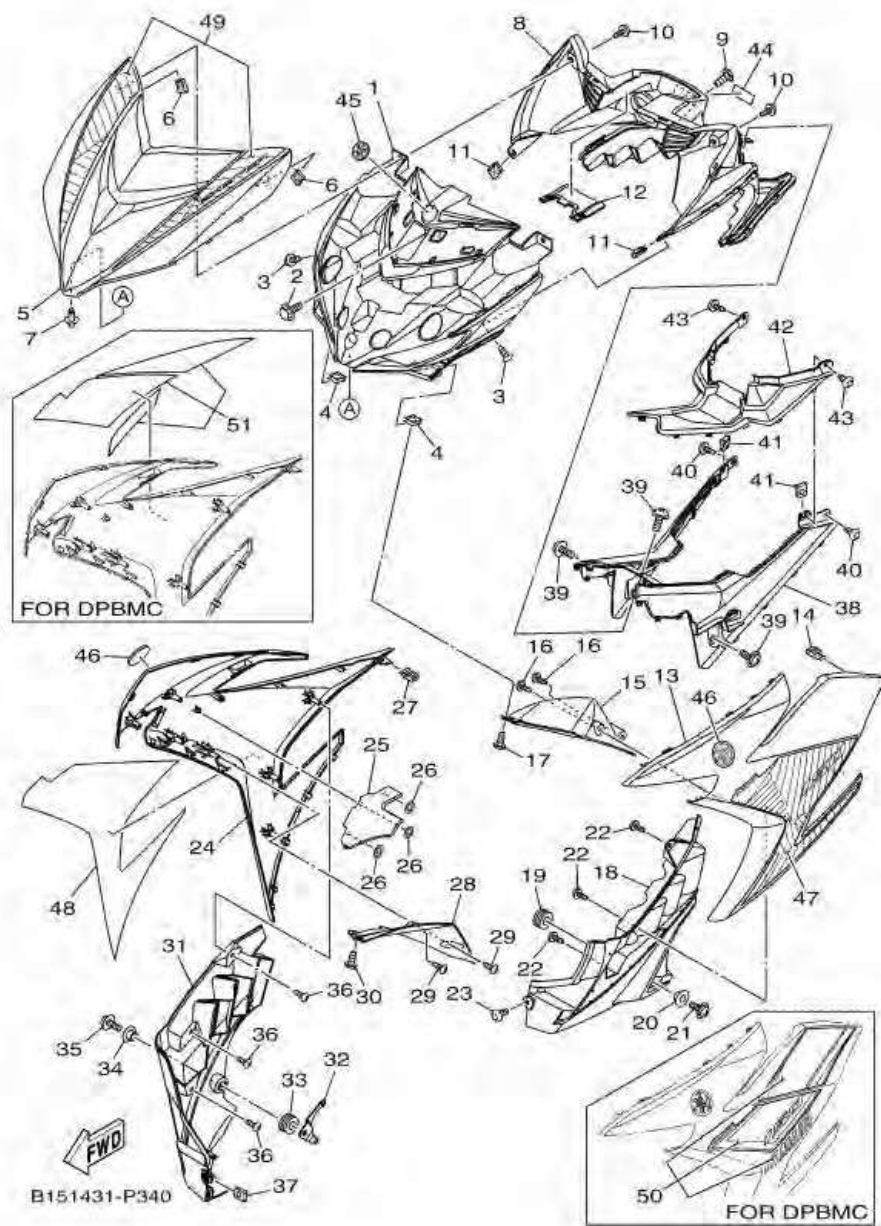

หมายเลข	หมายเลขอะไหล่	รายละเอียด	หมายเหตุ
1	2ND-F836K-00	แฟรงตัวใน 1	1
2	90119-06137	โบลท์หกเหลี่ยม พร้อมแหวนรอง	1
3	90160-05009	สกรู	2
4	90183-05807	น็อตสปริง	2
5	2ND-F3391-00-P4	บังลมหน้าสีดำ EXCITER	1 UR สำหรับรถสีดำ/แดง
6	90183-05807	น็อตสปริง	2
7	90269-06816	หมุด	1
8	2ND-F836L-00	แฟรงตัวใน 2	1
9	90159-06817	สกรู พร้อมแหวนรอง	1
10	90160-05009	สกรู	2
11	90183-05807	น็อตสปริง	2
12	2ND-F843J-00	ฝาครอบ3	1
13	2ND-F835U-00-P0	แฟรงซ้ายสีดำ (L) EXCITER	1 UR สำหรับรถสีดำ/แดง
14	4P8-F8379-00	ขอเกี่ยว	1
15	2ND-F137U-00	ฝาครอบชุดไฟเลี้ยวตัวล่างด้านซ้าย (L)	1
16	97702-40014	สกรูเกลียวปลอย	2
17	90160-05009	สกรู	1
18	2ND-F8385-00	ฝาครอบโซลซ้าย (L) EXCITER	1
19	90480-18418	ยางรอง	1
20	90387-09801	ปลอกทรง	1
21	90159-06033	สกรู พร้อมแหวนรอง	1
22	97702-40014	สกรูเกลียวปลอย	3
23	90160-05009	สกรู	1
24	2ND-F835V-00-P0	แฟรงขวาสีดำ (R) EXCITER	1 UR สำหรับรถสีดำ/แดง
25	2ND-F199H-00	แผ่นกันความร้อน	1
26	90183-05801	น็อตสปริง	3
27	4P8-F8379-00	ขอเกี่ยว	1

ภาพ 34 ชุดบังลม

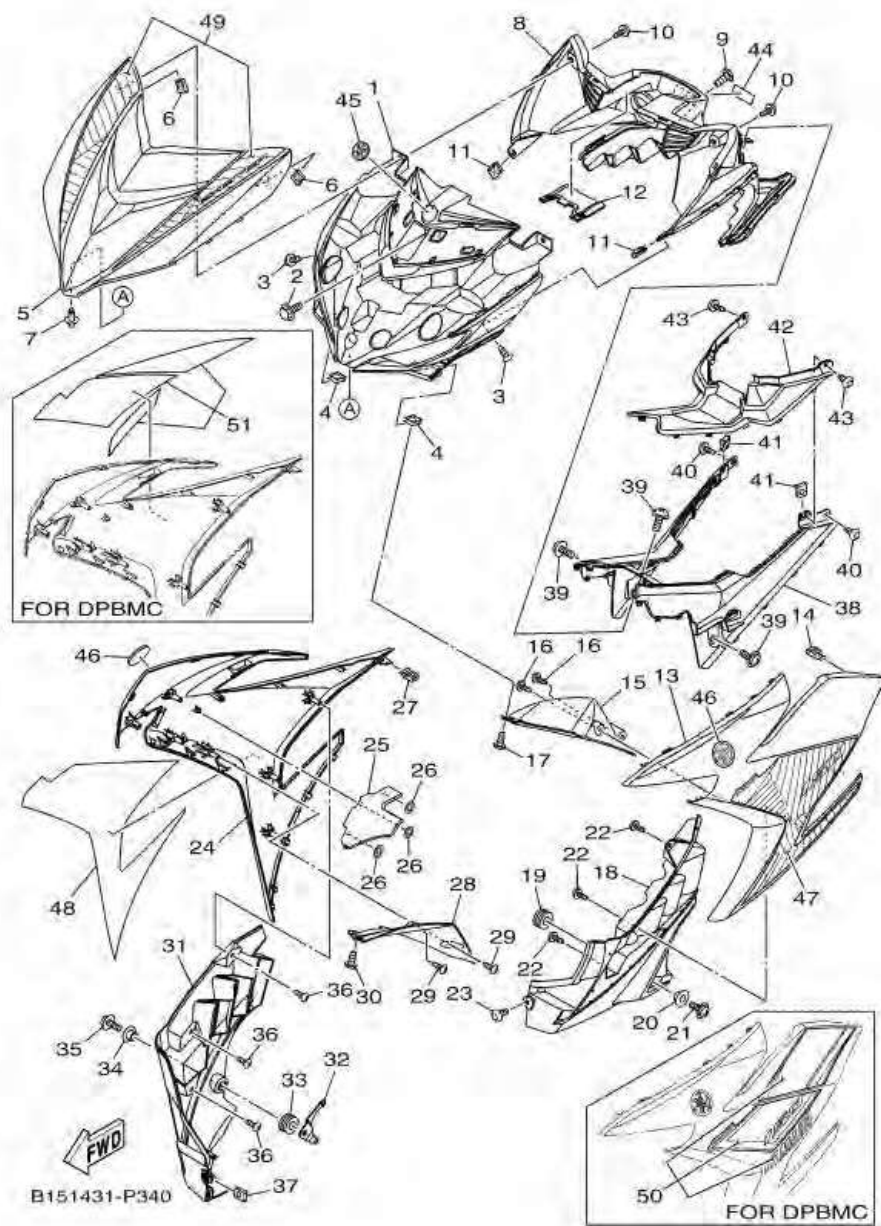

หมายเลข	หมายเลขอะไหล่	รายละเอียด		หมายเหตุ
28	2ND-F137V-00	ฝาครอบขอบไฟเลี้ยวตัวล่างด้านขวา (R)	1	
29	97702-40014	สกรูเกลียวป้อย	2	
30	90160-05009	สกรู	1	
31	2ND-F8395-00	ฝาครอบโชนขวา (R) EXCITER	1	
32	2ND-F8322-00	ชายึดบังลม	1	
33	90480-18418	ยางรอง	1	
34	90387-09801	ปลอกทรง	1	
35	90159-06033	สกรู พร้อมแหวนรอง	1	
36	97702-40014	สกรูเกลียวป้อย	3	
37	90183-05807	น็อตสปริง	1	
38	2ND-F842M-00-P0	ฝาครอบใต้เบาะตัวล่างสีแดง EXCITER	1	UR สำหรับรถสีดำ/แดง
39	90159-06033	สกรู พร้อมแหวนรอง	3	
40	90160-05009	สกรู	2	
41	90183-05807	น็อตสปริง	2	
42	2ND-F842N-00	ฝาครอบใต้เบาะ	1	
43	90160-05009	สกรู	2	
44	B15-F1568-00	สติกเกอร์ดำเตือน	1	
45	2ND-F836B-00	โลโก้ส้มเสียง	1	
46	5P1-F175C-00	โลโก้ส้มเสียง	2	
47	B15-F8391-00	สติกเกอร์ แฟริ่งข้างซ้าย (L) EXCITER	1	UR สำหรับรถสีดำ/แดง
48	B15-F8392-00	สติกเกอร์ แฟริ่งข้างขวา (R) EXCITER	1	UR สำหรับรถสีดำ/แดง
49	B15-WF33K-00	สติกเกอร์ชุด ฝาครอบแตร EXCITER	1	UR สำหรับรถสีดำ/แดง

ภาพ 37 FLASHER LIGHT

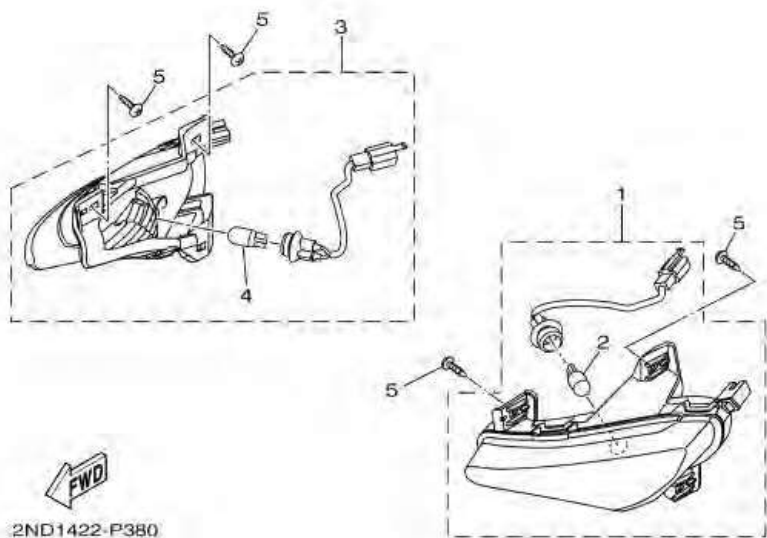
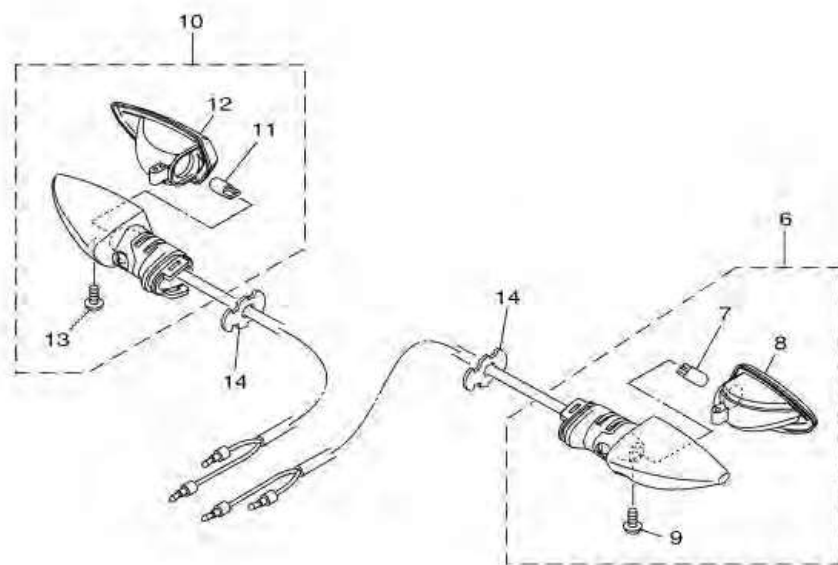

หมายเลข	หมายเลขอะไหล่	รายละเอียด	หมายเหตุ
1	2ND-H3310-00	FRONT FLASHER LIGHT ASSY 1	1
2	2CB-H3311-00	. BULB, FLASHER (12V-10W)	1
3	2ND-H3320-00	FRONT FLASHER LIGHT ASSY 2	1
4	2CB-H3311-00	. BULB, FLASHER (12V-10W)	1
5	97702-40014	SCREW, TAPPING	4
6	2ND-H3330-00	REAR FLASHER LIGHT ASSY 1	1
7	2CB-H3311-00	. BULB, FLASHER (12V-10W)	1
8	2ND-H334A-00	. LENS COMP 2	1
9	2ND-H3333-00	. SCREW, LENS FITTING	1
10	2ND-H3340-00	REAR FLASHER LIGHT ASSY 2	1
11	2CB-H3311-00	. BULB, FLASHER (12V-10W)	1
12	2ND-H333A-00	. LENS COMP 1	1
13	2ND-H3333-00	. SCREW, LENS FITTING	1
14	2ND-H3318-00	STAY, FLASHER 1	2

ภาพ 37 ชุดไฟเลี้ยว

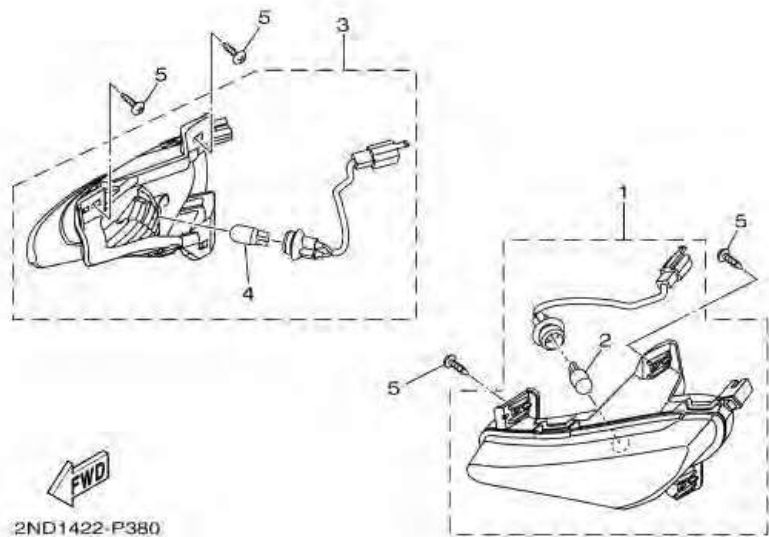
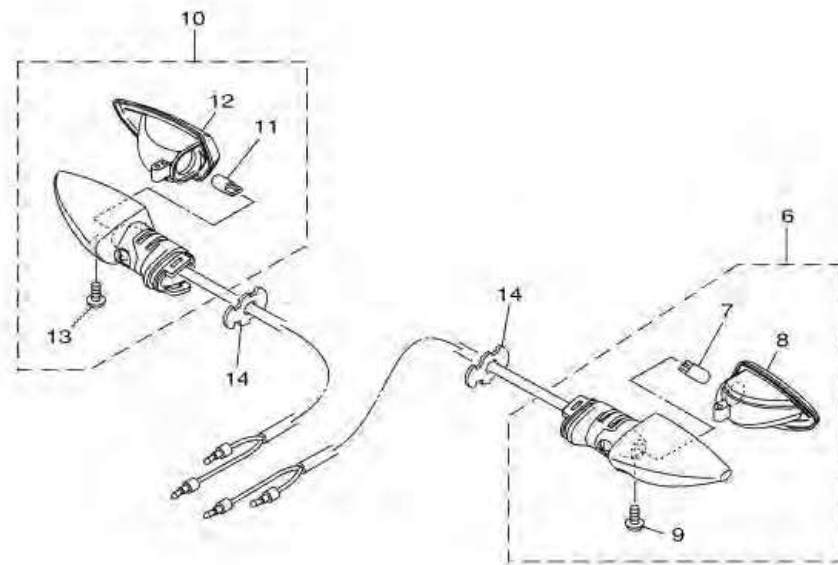

2ND1422-P380

หมายเลข	หมายเลขอะไหล่	รายละเอียด	หมายเหตุ
1	2ND-H3310-00	ชุดไฟเลี้ยวหน้าข้างซ้าย (L) EXCITER	1
2	2CB-H3311-00	. หลอดไฟเลี้ยว สีส้ม (12V - 10W)	1
3	2ND-H3320-00	ชุดไฟเลี้ยวหน้าข้างขวา (R) EXCITER	1
4	2CB-H3311-00	. หลอดไฟเลี้ยว สีส้ม (12V - 10W)	1
5	97702-40014	สกรูเกลียวป้อย	4
6	2ND-H3330-00	ชุดไฟเลี้ยวหลังข้างซ้าย (L) EXCITER	1
7	2CB-H3311-00	. หลอดไฟเลี้ยว สีส้ม (12V - 10W)	1
8	2ND-H334A-00	. เลนส์ใส	1
9	2ND-H3333-00	. สกรู	1
10	2ND-H3340-00	ชุดไฟเลี้ยวหลังข้างขวา (R) EXCITER	1
11	2CB-H3311-00	. หลอดไฟเลี้ยว สีส้ม (12V - 10W)	1
12	2ND-H333A-00	. เลนส์ไฟเลี้ยวข้างซ้าย	1
13	2ND-H3333-00	. สกรู	1
14	2ND-H3318-00	ขวยึดไฟเลี้ยว	2

ภาพ 39 HEADLIGHT

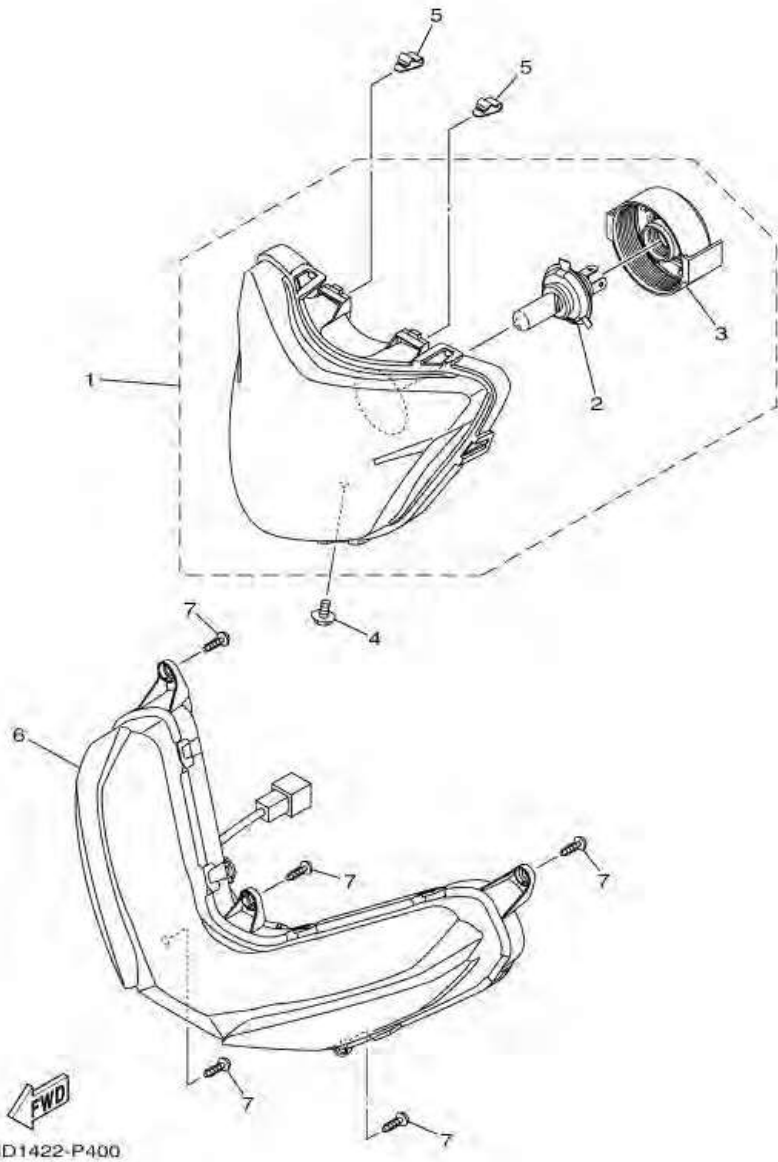

หมายเลข	หมายเลขอะไหล่	รายละเอียด	หมายเหตุ
1	2ND-H4310-00	HEADLIGHT UNIT ASSY	1
2	2ND-H4314-00	. BULB, HEADLIGHT (12V-35/35W)	1
3	15C-H4397-00	. COVER, SOCKET	1
4	90119-06155	BOLT, WITH WASHER	1
5	3S4-H4374-00	CLIP	2
6	2ND-H4301-00	PILOT LIGHT ASSY 1	1
7	97702-50016	SCREW, TAPPING	5

ภาพ 39 ชุดไฟหน้า

หมายเลข	หมายเลขอะไหล่	รายละเอียด		หมายเหตุ
1	2ND-H4310-00	ชุดไฟหน้า EXCITER	1	
2	2ND-H4314-00	. หลอดไฟหน้าฮาโลเจน (12V35/35W)	1	
3	15C-H4397-00	. ฝาครอบหัวไฟ	1	
4	90119-06155	โบลท์หกเหลี่ยม พร้อมแหวนรอง	1	
5	3S4-H4374-00	คลีป	2	
6	2ND-H4301-00	ชุดไฟหรี่	1	
7	97702-50016	สกรูเกลียวปัลลอย	5	

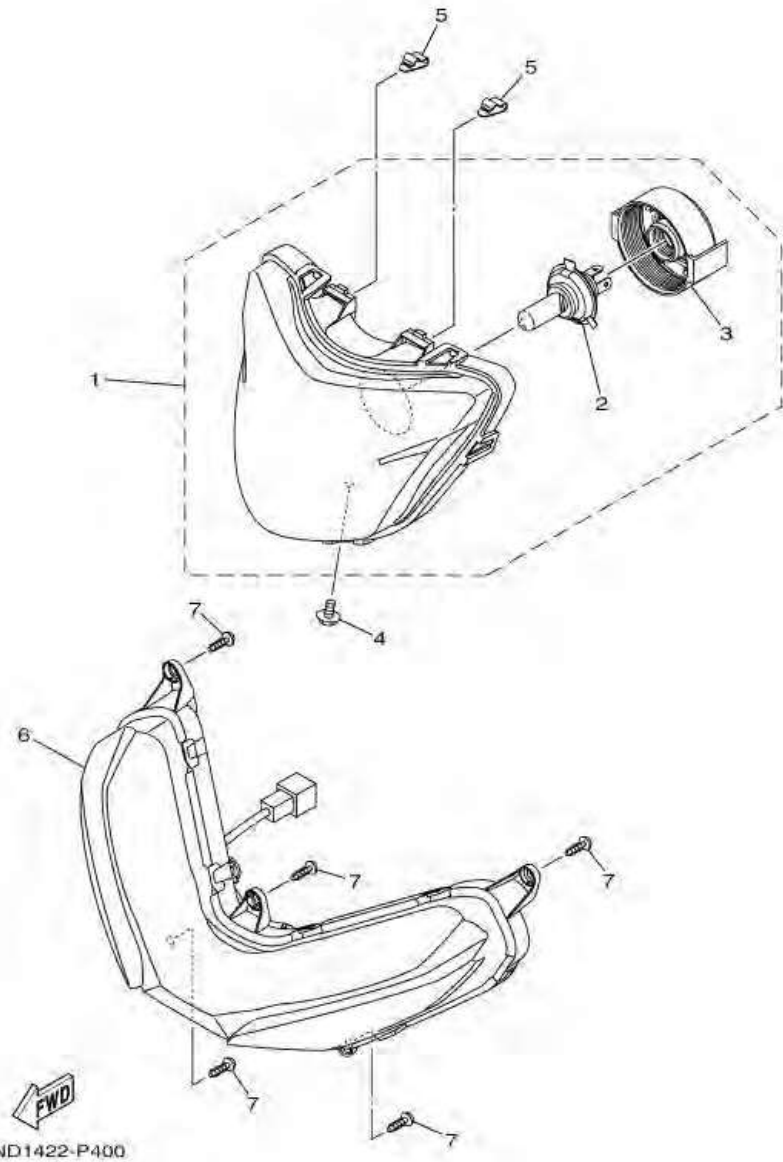

ภาพ 40 TAILLIGHT

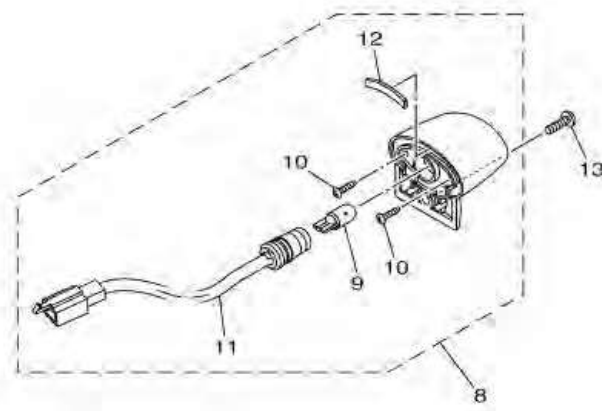
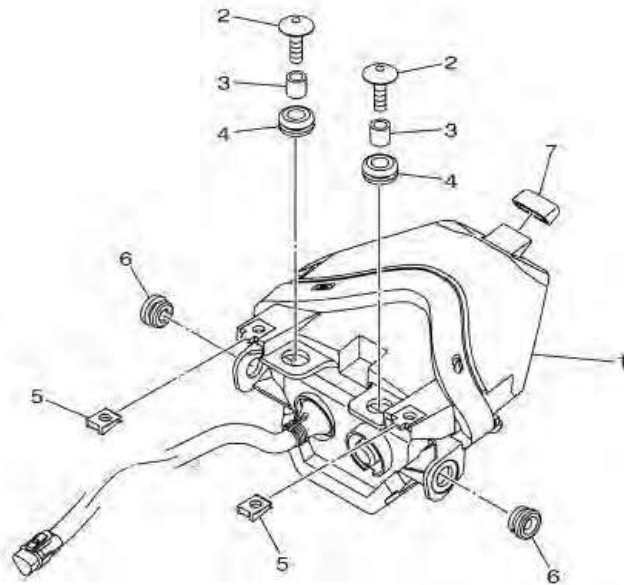

หมายเลข	หมายเลขอะไหล่	รายละเอียด	หมายเหตุ
1	2ND-H4710-00	TAILLIGHT UNIT ASSY	1
2	90111-06137	BOLT,HEX. SOCKET BUTTON	2
3	90387-068C2	COLLAR	2
4	90480-13001	GROMMET	2
5	90183-05807	NUT, SPRING	2
6	90480-10003	GROMMET	2
7	2ND-H4759-00	GROMMET	1
8	2ND-H4740-00	LICENCE LIGHT ASSY	1
9	2ND-H4744-00	. BULB (12V-5W)	1
10	1CK-H4726-00	. SCREW	2
11	1CK-H4547-00	. CORD, LICENCE LIGHT	1
12	2ND-H4527-00	. DAMPER	1
13	98907-04014	SCREW, BIND	1

ภาพ 40 ชุดไฟท้าย

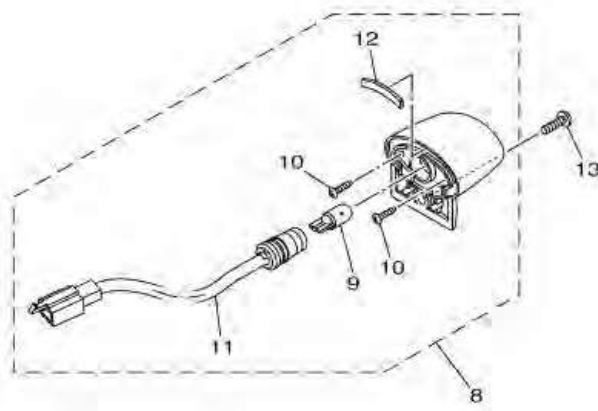
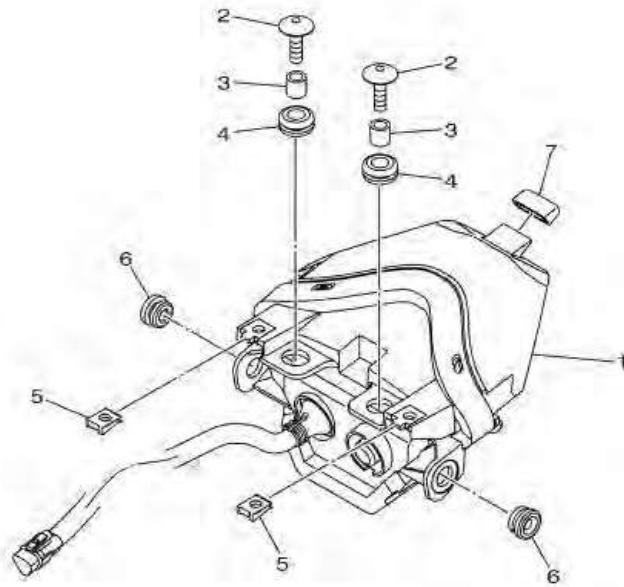

หมายเลข	หมายเลขอะไหล่	รายละเอียด	หมายเหตุ
1	2ND-H4710-00	ชุดไฟท้าย EXCITER	1
2	90111-06137	โบลท์หัวหกเหลี่ยม	2
3	90387-068C2	ปลอกกรอง	2
4	90480-13001	ยางรอง	2
5	90183-05807	น็อตสปริง	2
6	90480-10003	ยางรอง	2
7	2ND-H4759-00	ยางรอง	1
8	2ND-H4740-00	ชุดไฟส่องป้ายทะเบียน	1
9	2ND-H4744-00	. หลอดไฟ	1
10	1CK-H4726-00	. สกรู	2
11	1CK-H4547-00	. ชุดสายไฟส่องป้ายทะเบียน	1
12	2ND-H4527-00	. ยางรอง	1
13	98907-04014	สกรู	1

ภาพ 41 HANDLE SWITCH & LEVER

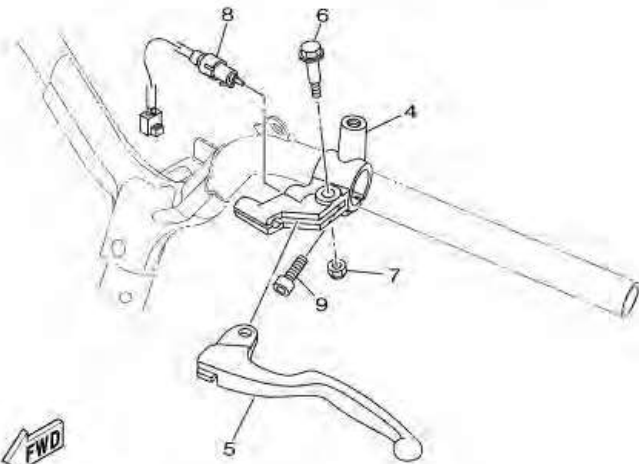
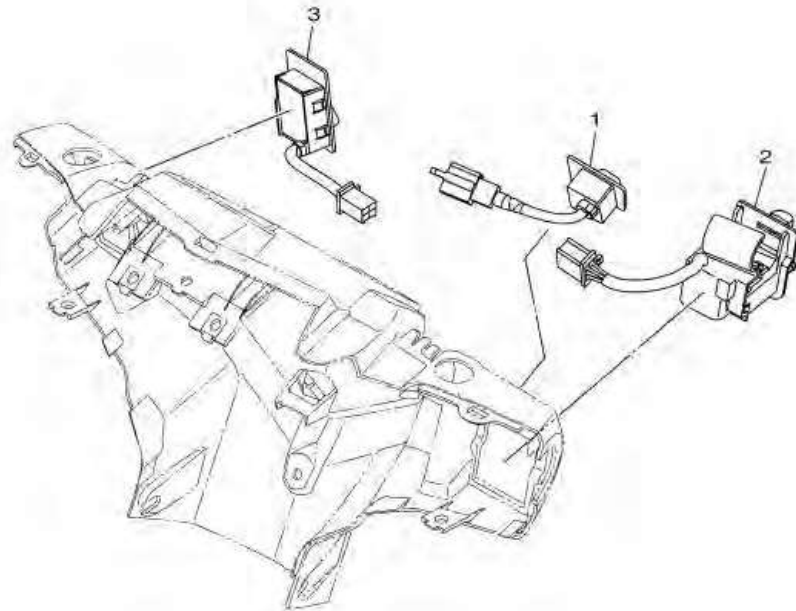

2ND1422-P420

หมายเลข	หมายเลขอะไหล่	รายละเอียด	หมายเหตุ
1	1FC-H3976-01	SWITCH, HANDLE 1	1
2	2ND-H3975-10	SWITCH, HANDLE 2	1
3	1FP-H3976-11	SWITCH, HANDLE 1	1
4	55P-H2911-00	HOLDER, LEVER 1	1
5	55P-H3912-10	LEVER 1	1
6	90109-06827	BOLT	1
7	95607-06100	NUT, U	1
8	55P-H2917-00	SWITCH	1
9	91317-06020	BOLT	1

ภาพ 41 ชุดสวิตช์แฮนด์ & มือเบรก

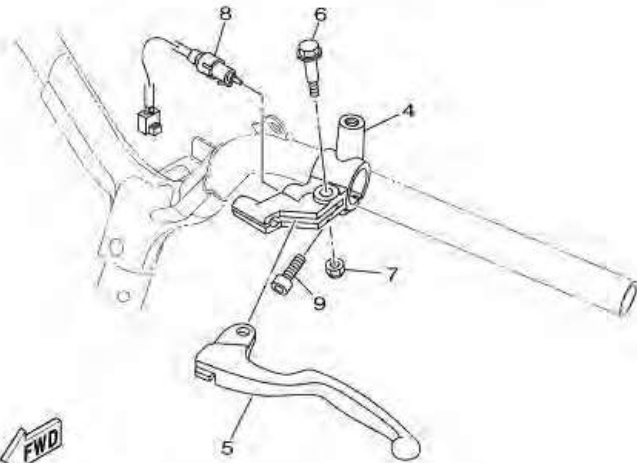
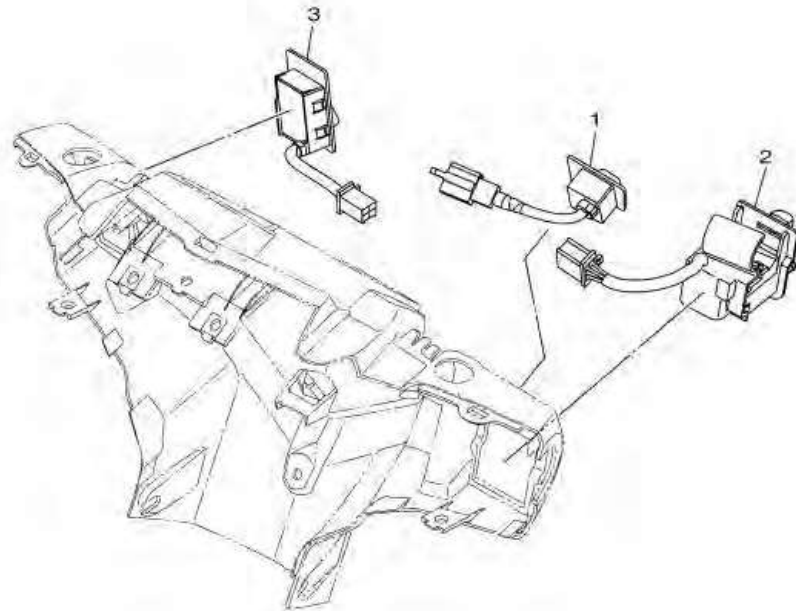

2ND1422-P420

หมายเลข	หมายเลขอะไหล่	รายละเอียด	หมายเหตุ
1	1FC-H3976-01	สวิตช์แฮนด์ซ้ายไฟสูงต่ำ	1
2	2ND-H3975-10	สวิตช์แฮนด์ไฟเลี้ยวและแตร	1
3	1FP-H3976-11	สวิตช์สตาร์ทมือข้างขวา R	1
4	55P-H2911-00	หยุดมือเบรก	1
5	55P-H3912-10	มือคัลท์ซัสต้า	1
6	90109-06827	โบลท์	1
7	95607-06100	นอตยูเนียนสัสต้า	1
8	55P-H2917-00	ชุดสวิตช์คัลท์	1
9	91317-06020	โบลท์	1

ภาพ 42 ELECTRICAL 1

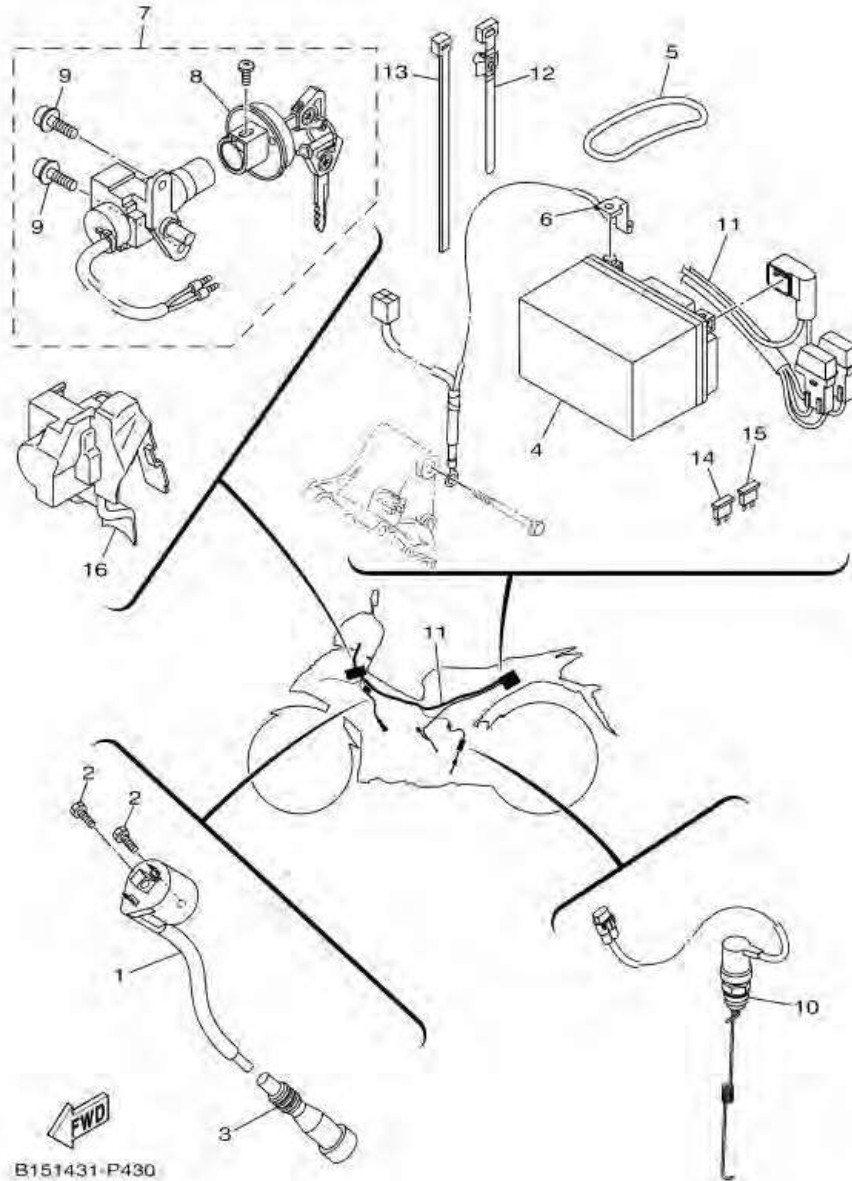

หมายเลข	หมายเลขอะไหล่	รายละเอียด	หมายเหตุ
1	1FC-H2310-00	IGNITION COIL ASSY	1
2	97002-06016	BOLT, HEXAGON	2
3	2ND-H2370-00	PLUG CAP ASSY	1
4	1FP-H2100-00	BATTERY ASSY (GS GTZ4V)	1
5	5WP-H2131-00	BAND, BATTERY	1
6	2ND-H2116-00	WIRE, MINUS LEAD	1
7	31C-H252E-01	MAIN SWITCH COMP.	1
8	31C-WH250-00	. SHUTTER & BLANK KEY	1
9	90110-06869	BOLT, HEXAGON SOCKET HEAD	2
10	2ND-H2530-00	STOP SWITCH ASSY	1
11	B15-H2590-00	WIRE HARNESS ASSY	1
12	90464-34002	CLAMP	4
13	90464-50800	CLAMP	1
14	1DR-H2151-00	FUSE (15A-BL)	1
15	15C-H2151-00	FUSE (7.5A)	1
16	1FC-F3472-00	PROTECTOR	1

ภาพ 42 ชุดระบบไฟ 1

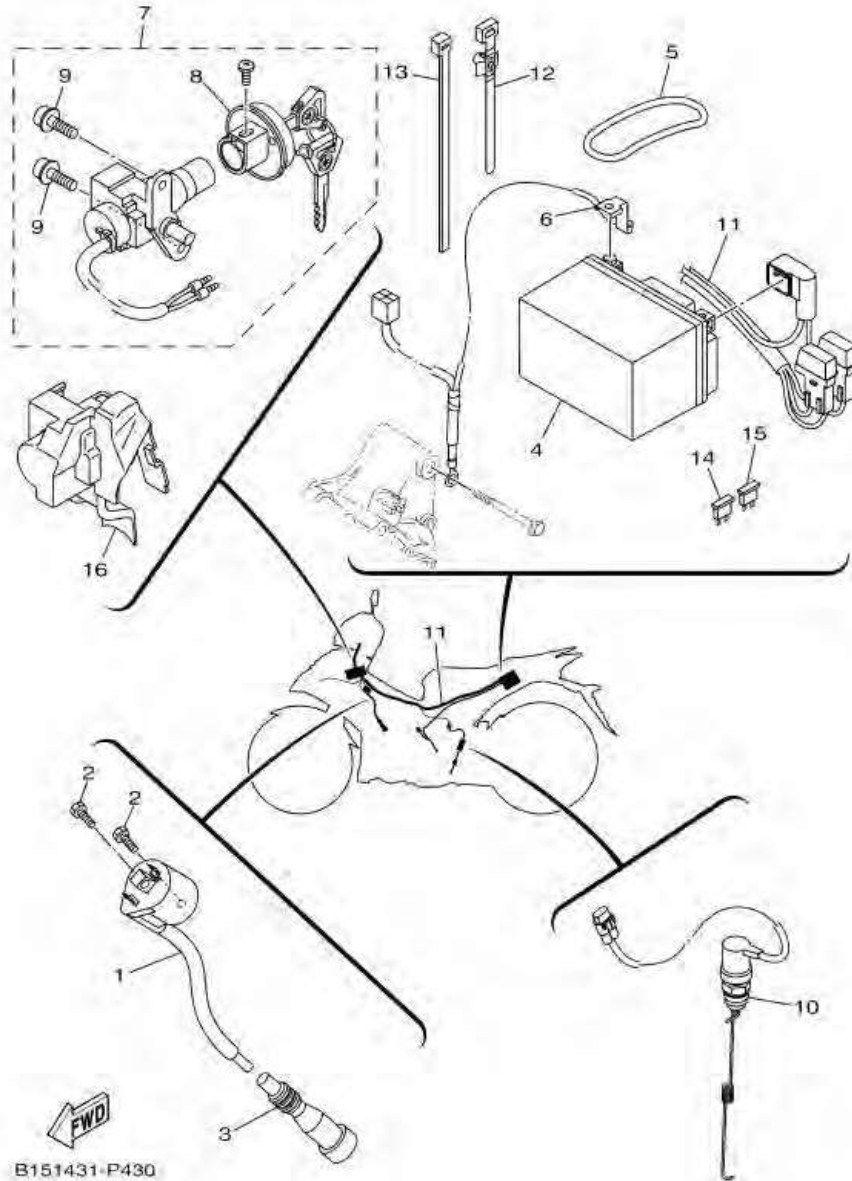

B151431-P430

หมายเลข	หมายเลขอะไหล่	รายละเอียด	หมายเหตุ
1	1FC-H2310-00	ชุดคอยล์หัวเทียน	1
2	97002-06016	โบลท์	2
3	2ND-H2370-00	ปลั๊กหัวเทียน	1
4	1FP-H2100-00	แบตเตอรี่ 3แอมป์ 12V	1
5	5WP-H2131-00	สายรัดแบตเตอรี่	1
6	2ND-H2116-00	ชุดสายไฟแบตเตอรี่รีชาร์จ	1
7	31C-H252E-01	ชุดสวิทช์กุญแจสตาร์ท	1
8	31C-WH250-00	ชุดสวิทช์กุญแจนรภัย	1
9	90110-06869	โบลท์หกเหลี่ยม	2
10	2ND-H2530-00	ชุดสายไฟหัวบวค	1
11	B15-H2590-00	ชุดสายไฟเมน	1
12	90464-34002	เกลมป์	4
13	90464-50800	เกลมป์	1
14	1DR-H2151-00	ฟิวส์ 15A	1
15	15C-H2151-00	ฟิวส์ 7.5A	1
16	1FC-F3472-00	ฝาครอบชุดสวิทช์กุญแจสตาร์ท	1

ภาพ 43 ELECTRICAL 2

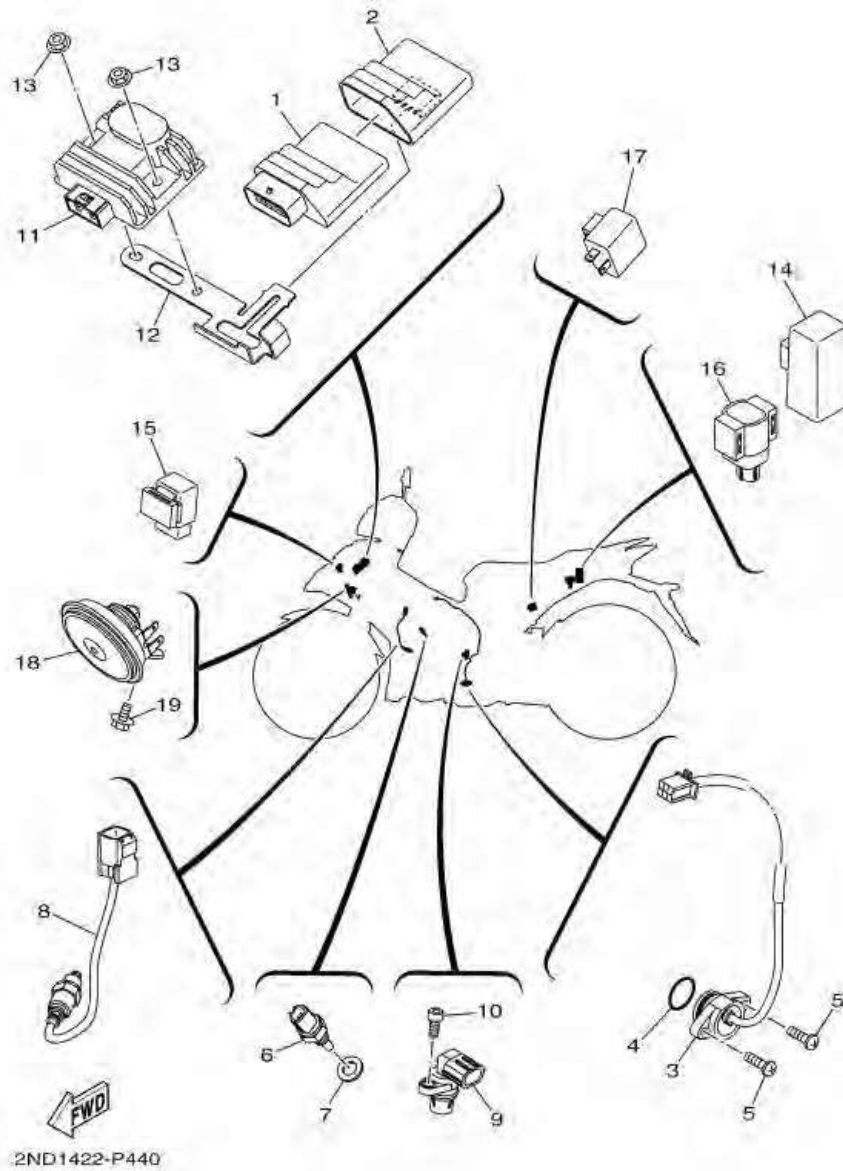

หมายเลข	หมายเลขอะไหล่	รายละเอียด	หมายเหตุ
1	B15-H591A-00	ENGINE CONTROL UNIT ASSY	1
2	2ND-H5546-00	BAND	1
3	2ND-H2540-00	NEUTRAL SWITCH ASSY	1
4	93210-21802	O-RING	1
5	98502-05016	SCREW, PAN HEAD	2
6	52B-H3591-00	THERMO UNIT	1
7	90430-10802	GASKET	1
8	2BM-H592A-00	SENSOR, OXYGEN	1
9	2ND-H3755-00	SENSOR, SPEED	1
10	91312-06014	BOLT	1
11	2ND-H1960-00	RECTIFIER & REGULATOR ASSY	1
12	2ND-F8426-00	BRACKET 1	1
13	95702-06500	NUT, FLANGE	2
14	3S4-H1940-00	STARTER RELAY ASSY	1
15	3C1-H1950-00	RELAY ASSY	1
16	1PA-H2576-00	SENSOR, LEAN ANGLE	1
17	5P1-H3350-00	FLASHER RELAY ASSY	1
18	2ND-H3371-00	HORN	1
19	95802-06012	BOLT, FLANGE	1

ภาพ 43 ชุดระบบไฟ 2

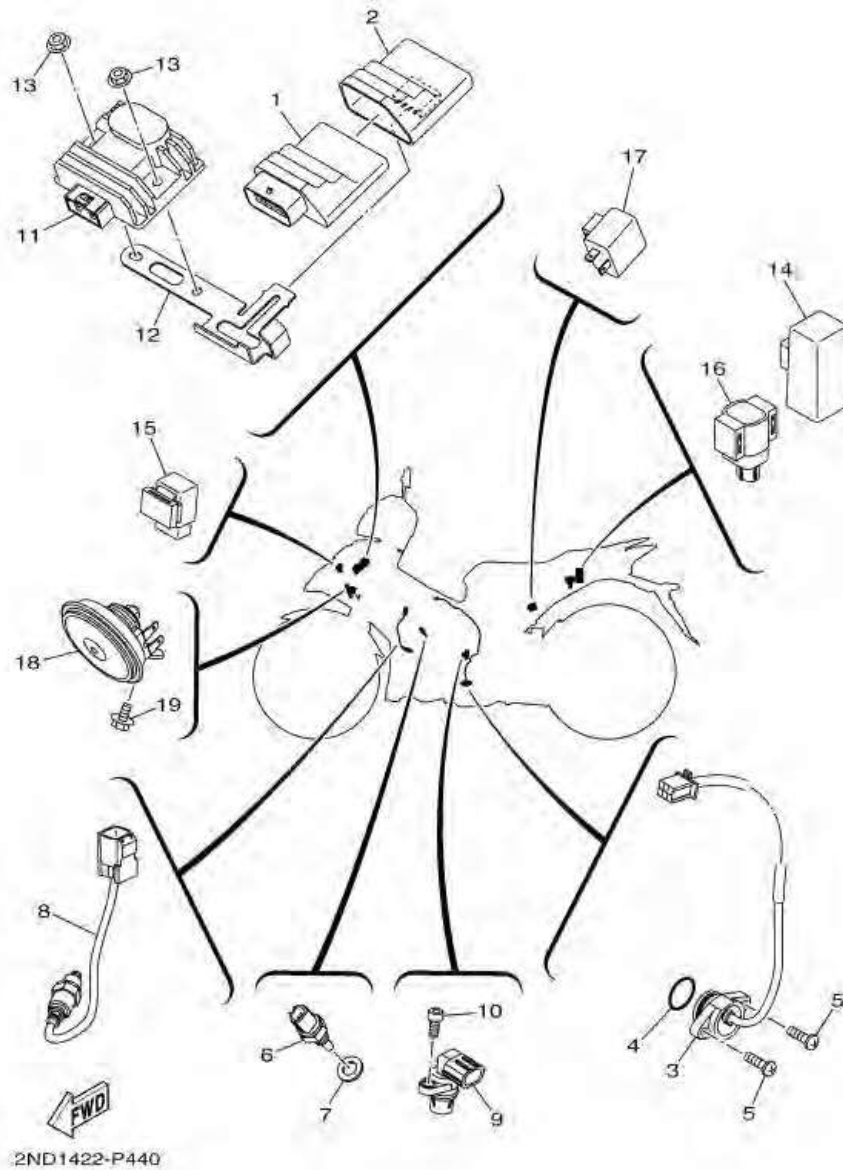

หมายเลข	หมายเลขอะไหล่	รายละเอียด	หมายเหตุ
1	B15-H591A-00	ชุดกล่องควบคุม อี ซี ยู	1
2	2ND-H5546-00	ปลอก อีซียู	1
3	2ND-H2540-00	ชุดสวิทช์เกียร์ว่าง	1
4	93210-21802	โอริง	1
5	98502-05016	สกรูหัวแฉก	2
6	52B-H3591-00	เซ็นเซอร์วัดความร้อน	1
7	90430-10802	ปะเก็น	1
8	2BM-H592A-00	เซ็นเซอร์ O2	1
9	2ND-H3755-00	เซ็นเซอร์ตรวจวัดความเร็ว	1
10	91312-06014	โบลท์ (L)	1
11	2ND-H1960-00	ตัวซาร์ท และตัวควบคุมไฟหน้า	1
12	2ND-F8426-00	เหล็กยึด	1
13	95702-06500	นอต หน้าแปลน	2
14	3S4-H1940-00	ชุดรีเลย์สตาร์ท	1
15	3C1-H1950-00	ชุดรีเลย์	1
16	1PA-H2576-00	เซ็นเซอร์ตรวจจับความเอียงของรถ	1
17	5P1-H3350-00	ชุดรีเลย์เฟลชเซอร์	1
18	2ND-H3371-00	แดร	1
19	95802-06012	โบลท์ หน้าแปลน	1

ชื่อรุ่นรถ: T150 EXCITER

รหัสรุ่น: B151

Yamaha Exciter 150 Parts Catalog

ปีที่ผลิต: 2015

รหัสผลิตภัณฑ์: 010

ประเภทของสี: A-สีดำ

ภาพ 43 ชุดระบบไฟ 2