

HONDA

For the new horizons

LS125R

คู่มือรายการอะไหล่

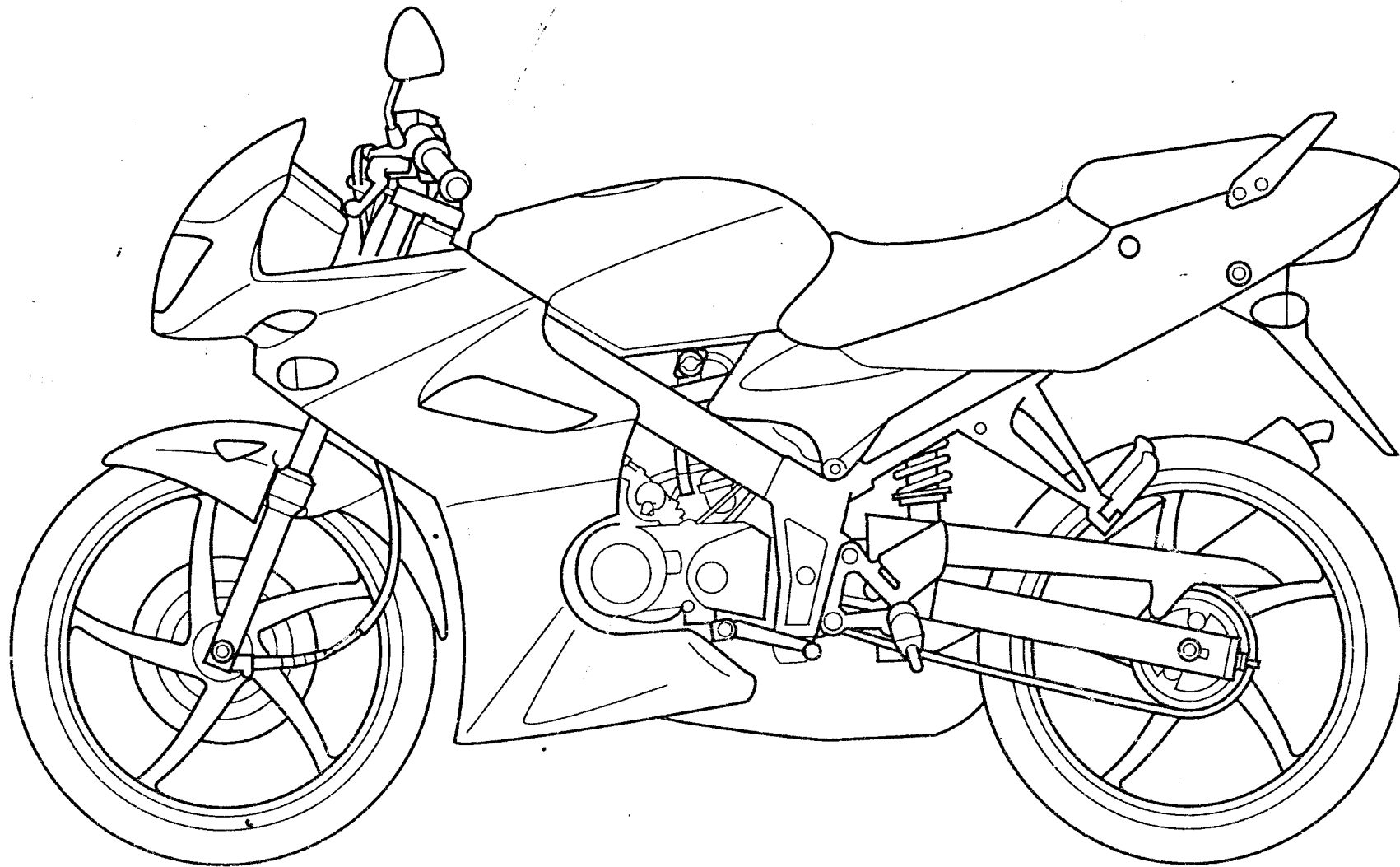

13 KGCA T 1 AS

www.tyga-performance.com

TYGA
Performance

LS125D รถสีแดง
TYPE 1 (R 127I)

สติ๊กเกอร์ติดถังน้ำมัน (B)

HONDA

สติ๊กเกอร์ติดแผ่นกันลม

64142-KGC-900ZA

สติ๊กเกอร์ติดแฟริ่งบน

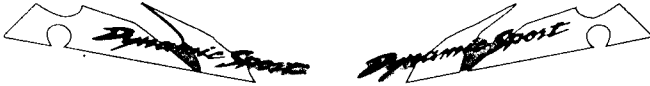

ด้านขวา (R. SIDE)

64231-KGC-900ZA

ด้านซ้าย (L. SIDE)

64236-KGC-900ZA

สติ๊กเกอร์ติดแฟริ่งกลาง



ด้านขวา (R. SIDE)

64311-KGC-900ZA

ด้านซ้าย (L. SIDE)

64411-KGC-900ZA

เครื่องหมายติดแฟริ่งกลาง (L)



ด้านขวา (R. SIDE)

64312-KGC-900ZA

ด้านซ้าย (L. SIDE)

64412-KGC-900ZA

สติ๊กเกอร์ติดแฟริ่งล่าง



ด้านขวา (R. SIDE)

64321-KGC-900ZA

ด้านซ้าย (L. SIDE)

64421-KGC-900ZA

สติ๊กเกอร์ติดถังน้ำมัน (A)



ด้านขวา (R. SIDE)

17516-KGC-900ZA



ด้านซ้าย (L. SIDE)

17517-KGC-900ZA



ด้านขวา (R. SIDE)

17518-KGC-900ZA



ด้านซ้าย (L. SIDE)

17519-KGC-900ZA

แถบคาดท้ายเบาะ

83622-KGC-900ZA



เครื่องหมายติดฝาครอบข้าง

87221-KGC-900ZA

สติ๊กเกอร์ฝาครอบข้าง

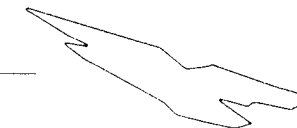

ด้านขวา (R. SIDE)

87122-KGC-900ZA



ด้านซ้าย (L. SIDE)

87123-KGC-900ZA

เครื่องหมายติดแฟริ่งกลาง (S)



ด้านขวา (R. SIDE)

64313-KGC-900ZA

ด้านซ้าย (L. SIDE)

64413-KGC-900ZA



เครื่องหมาย HECS

87121-MBG-610

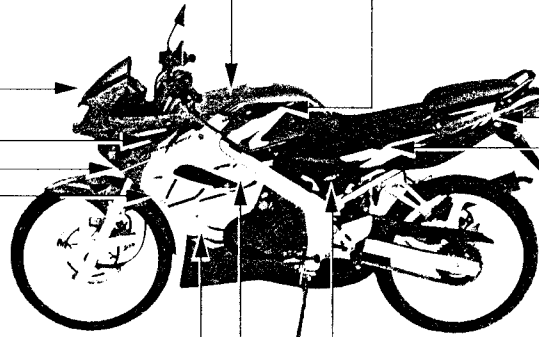

LS125D รถสีเขียว TYPE 2 (B 154B)

HONDA

สติ๊กเกอร์ติดแผ่นกันลม

64142-KGC-900ZA

สติ๊กเกอร์ติดแฟริ่งบน



ด้านขวา (R. SIDE)

64231-KGC-900ZB

ด้านซ้าย (L. SIDE)

64236-KGC-900ZB

สติ๊กเกอร์ติดแฟริ่งกลาง



ด้านขวา (R. SIDE)

64311-KGC-900ZB

ด้านซ้าย (L. SIDE)

64411-KGC-900ZB

เครื่องหมายติดแฟริ่งกลาง (L)

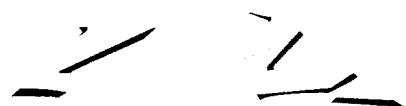

ด้านขวา (R. SIDE)

64312-KGC-900ZB

ด้านซ้าย (L. SIDE)

64412-KGC-900ZB

สติ๊กเกอร์ติดแฟริ่งล่าง

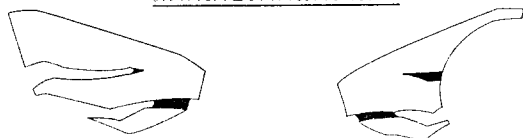

ด้านขวา (R. SIDE)

64321-KGC-900ZB

ด้านซ้าย (L. SIDE)

64421-KGC-900ZB

สติ๊กเกอร์ติดถังน้ำมัน (A)



ด้านขวา (R. SIDE)

17516-KGC-900ZB



ด้านซ้าย (L. SIDE)

17517-KGC-900ZB

สติ๊กเกอร์ติดถังน้ำมัน (B)



ด้านขวา (R. SIDE)

17518-KGC-900ZB



ด้านซ้าย (L. SIDE)

17519-KGC-900ZB

แถบคาดท้ายเบาะ

83622-KGC-900ZA

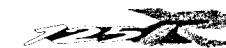

เครื่องหมายติดฝาครอบข้าง

87221-KGC-900ZB

สติ๊กเกอร์ฝาครอบข้าง



ด้านขวา (R. SIDE)

87122-KGC-900ZB

ด้านซ้าย (L. SIDE)

87123-KGC-900ZB

เครื่องหมายติดแฟริ่งกลาง (S)



ด้านขวา (R. SIDE)

64313-KGC-900ZB



ด้านซ้าย (L. SIDE)

64413-KGC-900ZB



เครื่องหมาย HECS

87121-MBG-610

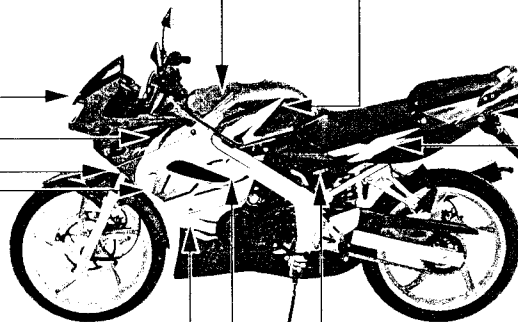

LS125D รถสีเหลือง
TYPE 3 (Y 106I)

สติ๊กเกอร์ติดถังน้ำมัน (B)



ด้านขวา (R. SIDE) ด้านซ้าย (L. SIDE)
17518-KGC-900ZC 17519-KGC-900ZC

สติ๊กเกอร์ติดถังน้ำมัน (A)



ด้านขวา (R. SIDE) ด้านซ้าย (L. SIDE)
17516-KGC-900ZC 17517-KGC-900ZC

สติ๊กเกอร์ติดแผ่นกันลม

64142-KGC-900ZB

สติ๊กเกอร์ติดแฟริ่งบน

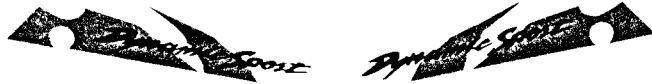

ด้านขวา (R. SIDE) ด้านซ้าย (L. SIDE)
64231-KGC-900ZC 64236-KGC-900ZC

สติ๊กเกอร์ติดแฟริ่งกลาง

ด้านขวา (R. SIDE) ด้านซ้าย (L. SIDE)
64311-KGC-900ZC 64411-KGC-900ZC

เครื่องหมายติดแฟริ่งกลาง (L)

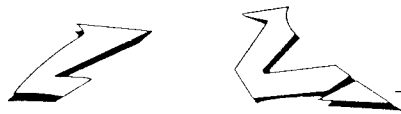

ด้านขวา (R. SIDE) ด้านซ้าย (L. SIDE)
64312-KGC-900ZC 64412-KGC-900ZC

สติ๊กเกอร์ติดแฟริ่งล่าง



ด้านขวา (R. SIDE) ด้านซ้าย (L. SIDE)
64321-KGC-900ZC 64421-KGC-900ZC

เครื่องหมายติดแฟริ่งกลาง (S)



ด้านขวา (R. SIDE) ด้านซ้าย (L. SIDE)
64313-KGC-900ZC 64413-KGC-900ZC

HONDA

แถบคาดท้ายเบาะ
83622-KGC-900ZB

125R

เครื่องหมายติดฝาครอบข้าง
87221-KGC-900ZC

สติ๊กเกอร์ฝาครอบข้าง

ด้านขวา (R. SIDE) ด้านซ้าย (L. SIDE)
87122-KGC-900ZC 87123-KGC-900ZC

HECS3

เครื่องหมาย HECS
87121-MBG-610

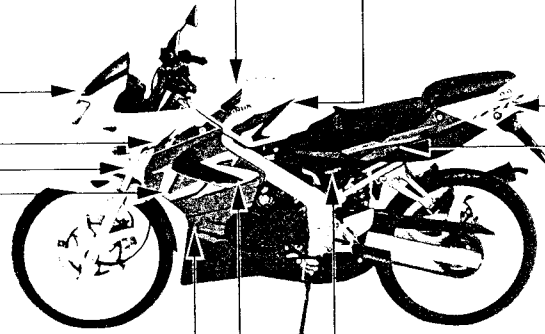

สารบัญ

คำนำ

1

หมวดเครื่องยนต์

2

หมวดตัวถัง

3

ดัชนีหมายเลขอะไหล่

4

ดัชนีชื่ออะไหล่

5

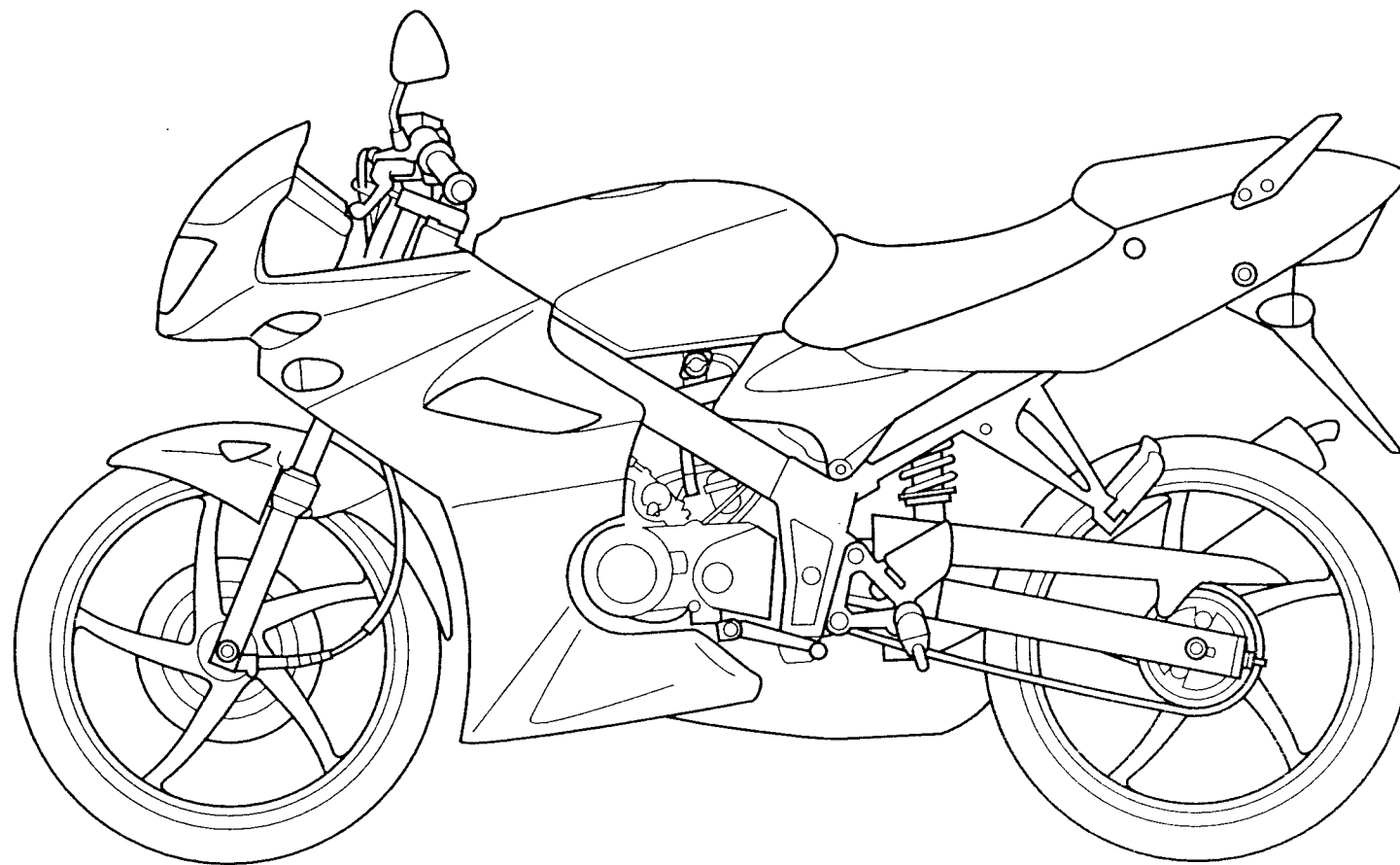

LS125R

คำแนะนำเกี่ยวกับการใช้คู่มืออะไหล่

- คู่มือรายการอะไหล่เล่มนี้ถูกจัดทำขึ้นจากข้อมูลล่าสุดและตีพิมพ์เมื่อ 25 ธันวาคม 2542
 - กรุณาดูข่าวการแก้ไขเปลี่ยนแปลงคู่มือรายการอะไหล่ได้หลังจากวันที่ 25 ธันวาคม 2542
- เมื่อมีการสั่งอะไหล่ กรุณาระบุหมายเลขของอะไหล่เสมอ
 - ตรวจสอบชื่อรุ่น, แบบ, SERIAL NUMBER, สี, ผู้ผลิตและขนาดก่อนการสั่งอะไหล่เสมอ
 - ควรจำไว้ว่าภาพประกอบของอะไหล่อาจแตกต่างจากรูปทรงของอะไหล่จริงๆ ก็ได้
 - ภาพประกอบเหล่านี้จะช่วยในการอ้างอิงอะไหล่แก่ท่าน
- เมื่อมีการแก้ไขปรับปรุงหรือเพิ่มเติมในคู่มือรายการอะไหล่นี้ รายการแก้ไขจะถูกพิมพ์ออกมาในเวลาที่เหมาะสม พร้อมกับหมายเลขอ้างอิงของรายการแก้ไข ทางฮอนด้าขอแนะนำว่าควรรับรายการแก้ไขนั้นเพื่อที่คู่มือรายการอะไหล่ของท่านจะได้ทันสมัยอยู่ตลอดเวลา และกรุณาแจ้งการแก้ไขคู่มือรายการอะไหล่ได้จากตัวแทนจำหน่ายรถจักรยานยนต์ฮอนด้าของท่าน

สารบัญ

	หมวดที่
• ค้นหาข้อมูลอะไหล่ได้อย่างไร	2
• โครงสร้างคู่มือรายการอะไหล่	3
• เช็คลิสต์อะไหล่และ SERIAL NUMBER อย่างไร	4
• ตารางสี	5
• ท่อน้ำมันเชื้อเพลิง, ท่อยางทั่วไป และท่อไวนิล	6
• เวลาที่ใช้ในการบริการคำนวณอย่างไร	9
• ดัชนีภาพประกอบ	11
• หมวดเครื่องยนต์	19
• หมวดตัวถัง	43
• ดัชนีหมายเลขอะไหล่	103
• ดัชนีชื่ออะไหล่	109

25 ธันวาคม 2542

บริษัท เอ.พี. ฮอนด้า จำกัด

บริษัท เอเชียนฮอนด้ามอเตอร์ จำกัด

ค้นหาข้อมูลอะไหล่ได้อย่างไร

๗) อ้างอิงด้วย "ดัชนีหมายเลขอะไหล่"

หมายเลขอะไหล่		หมายเลขอะไหล่		ดัชนีหมายเลขอะไหล่	
06600	13000	12298 KW7 900	E 1	15151 KW7 900	E 6
06410 GCH 000	F 12 1	13000 KW7 900	E R	15225 KW7 900	E 6
	F 12 2	13000 KW7 930	E R	15611 3M1 050	E 2
06410 KAN 630	F 12	13011 KW7 306	E R	15772 551 060	F 15
06431 KBP 930	F 9	13020 KAN 305	E R		
06450 GRO 900	F 11	13036 KAN 305	E R	19010 KAN 450	F 12
06451 GF2 405	F 11 2	13040 KAN 305	E R	19012 KAN 770	E 12
06455 KET 920	F 9	13050 KAN 305	E R	19013 KAN 770	F 12
		13116 KW7 931	E R	19014 KW7 901	E 12
11000		13115 KE6 830	E R	19015 KAN 770	E 12
11150 KW7 402	F 7	13115 KW7 900	E R	19016 KW7 930	F 12
11107 KW7 900	E 1	13120 KW7 931	E R	19022 KAN 770	F 12
11191 KW7 901	F 7	13130 KA7 931	E R	19028 GCH 004	E 12
11210 KAN 961	E 2	13150 KAN 305	E R	19046 KAN 873	E 12
11331 KAN 470	E 2	14760 KAN 305	E R	19110 KAN 873	E 12
11431 KAN 890	F 2 1	15170 KA2 305	E R	19110 KAN 891	F 12
11440 KAN 870	E 3	15180 KA2 105	E R	19195 KW7 900	F 7
11300 KAN 870	E 4	15201 16H 330	E R	19196 KW7 900	F 7

๘) อ้างอิงด้วย "ดัชนีชื่ออะไหล่"

ดัชนีชื่ออะไหล่			
หมายเลขอะไหล่	ชื่ออะไหล่	หมายเลขอะไหล่	ชื่ออะไหล่
06410 GCH 000	หัวเครื่อง	13000 KW7 900	หัวเครื่อง
06410 KAN 630	ขั้วกรอง	13011 KW7 306	ขั้วกรอง
06431 KBP 930	ขั้วกรอง	13020 KAN 305	ขั้วกรอง
06450 GRO 900	ขั้วกรอง	13036 KAN 305	ขั้วกรอง
06451 GF2 405	ขั้วกรอง	13040 KAN 305	ขั้วกรอง
06455 KET 920	ขั้วกรอง	13050 KAN 305	ขั้วกรอง
11000	ขั้วกรอง	13116 KW7 931	ขั้วกรอง
11150 KW7 402	ขั้วกรอง	13115 KE6 830	ขั้วกรอง
11107 KW7 900	ขั้วกรอง	13115 KW7 900	ขั้วกรอง
11191 KW7 901	ขั้วกรอง	13120 KW7 931	ขั้วกรอง
11210 KAN 961	ขั้วกรอง	13130 KA7 931	ขั้วกรอง
11331 KAN 470	ขั้วกรอง	13150 KAN 305	ขั้วกรอง
11431 KAN 890	ขั้วกรอง	14760 KAN 305	ขั้วกรอง
11440 KAN 870	ขั้วกรอง	15170 KA2 305	ขั้วกรอง
11300 KAN 870	ขั้วกรอง	15180 KA2 105	ขั้วกรอง
		15201 16H 330	ขั้วกรอง

๙) อ้างอิงด้วย "ดัชนีภาพประกอบ"

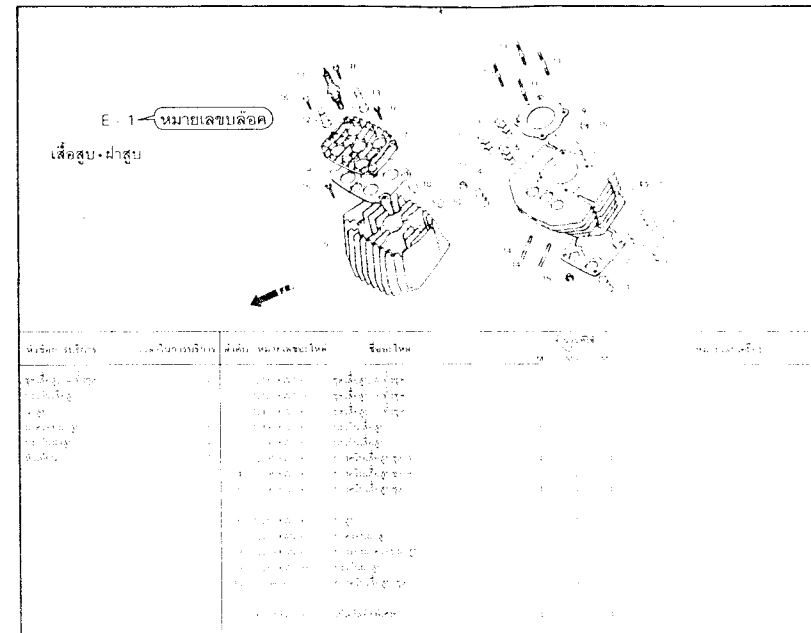
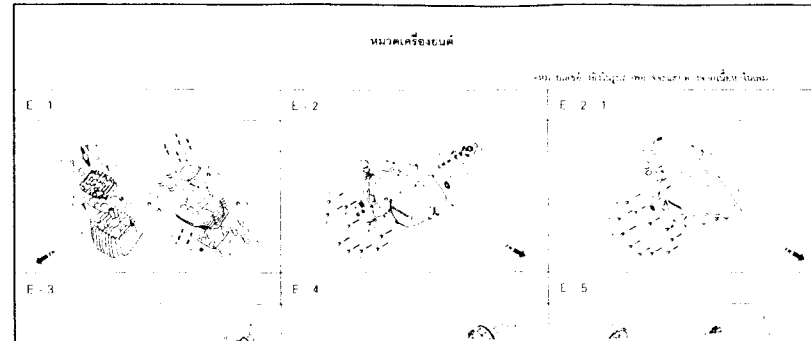

โครงสร้างคู่มือรายการอะไหล่

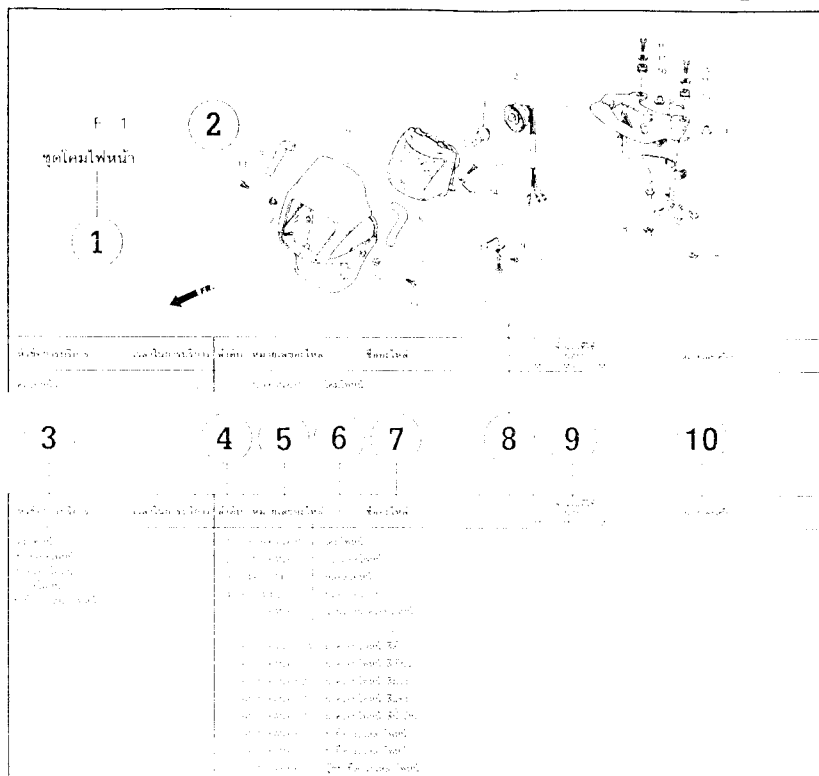

- ① หัวเรื่องของบล็อก
- ② หมายเลขบล็อก
- ③ หัวข้อบริการ/เวลาที่ใช้ในการบริการ
- ④ ลำดับหมายเลข
 - ลำดับหมายเลขนี้ถูกเพิ่มเข้ามาเพื่อบอกให้ทราบว่าจะต้องเอามาจากหน้าก่อน
- ⑤ หมายเลขอะไหล่
- ⑥ รายละเอียดสี
- ⑦ ชื่ออะไหล่
- ⑧ ส่วนประกอบ
 - แต่ละส่วนซึ่งถูกล้อมกรอบแยกส่วน คือชุดส่วนประกอบที่สมบูรณ์
- ⑨ จำนวนที่ใช้
 - จะแสดงถึงอะไหล่ที่ใช้
 - จะแสดงจำนวนอะไหล่ที่จะใช้ในบล็อก
- ⑩ หมายเลขเครื่อง
 - ในกรณีที่อะไหล่มีการเปลี่ยนแปลง หมายเลขเครื่องหรือหมายเลขตัวถังของรถที่มีการเปลี่ยนแปลงจะอยู่ในช่อง "หมายเลขเครื่อง"

เช็คบล็อกอะไหล่และ SERIAL NUMBER ได้อย่างไร

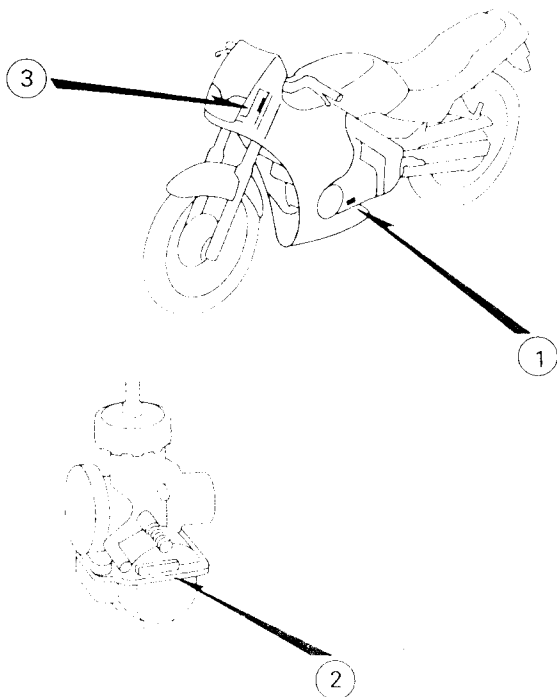
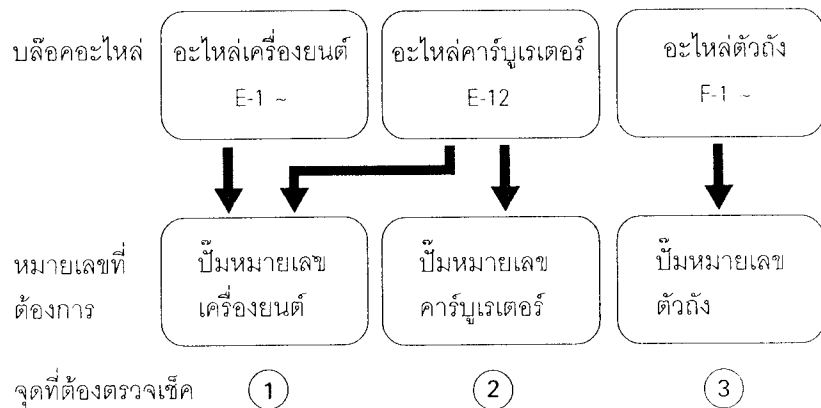

รุ่น	รหัสในคู่มือ	หมายเลขเครื่องยนต์	หมายเลขตัวถัง	หมายเลขคาร์บูเรเตอร์
LS125DII Y	Y	LS125DE-0000001	LS125D-0000001	PE80A <u>A</u>

* สำหรับหมายเลขคาร์บูเรเตอร์ ส่วนที่ขีดเส้นใต้ดังที่แสดงในตัวอย่างข้างล่างนี้จะใช้ในการลงทะเบียน

PE80A A KC ƒ

• ตารางสำหรับเลือกกุญแจล็อค

ต่อไปนี้เป็นตารางที่ใช้เลือกกุญแจล็อค

ชนิด	Key No.	
ชนิดที่ 1	A***	B***
ชนิดที่ 2	C***	D***

* 0, 1, 2, 3, 4, 5, 6, 7, 8 หรือ 9

ตารางสี

- เมื่อท่านจะสั่งอะไหล่ที่พื้นสี กรุณาอ้างอิงตารางข้างล่างนี้และแจ้งหมายเลขอะไหล่ซึ่งประกอบด้วยหมายเลขอะไหล่พื้นฐานกับรหัสสีอะไหล่ (ตัวอย่างเช่น บังโคลนหน้ารหัสสีแดง หมายเลขอะไหล่จะเป็น → 61100-KGC-900ZA)

LS125

ลำดับ	รุ่น		LS125Y			
	สี		ใช้กับรถ	ใช้กับรถ	ใช้กับรถ	บล็อค
	ชื่ออะไหล่ที่เกี่ยวข้องกับสี	หมายเลขอะไหล่	สีเขียว B154	สีแดง R127	สีเหลือง Y106	อะไหล่
1	ตุ้มน้ำหนักตัวนอก	53105-KW7-931	ZE	ZE	ZF	F-5
2	บังโคลนหน้า	61100-KGC-900	ZB	ZA	ZC	F-7
3	ใช้ค้ำพหน้าด้านขวา	51400-KBA-931	ZC	ZC	ZC	F-8
4	ปลอกแกนใช้ค้ำพหน้าขวา	51421-KW7-901	ZH	ZH	ZH	F-8
5	ใช้ค้ำพหน้าด้านซ้าย	51500-KBA-931	ZC	ZC	ZC	F-8
6	ปลอกแกนใช้ค้ำพหน้าซ้าย	51521-KW7-901	ZH	ZH	ZH	F-8
7	ชุดคาร์บริบเปอร์บนหน้า	45250-KBA-931	ZA	ZA	ZA	F-9
8	ชุดล้อหน้า	44650-KGC-900	ZB	ZA	ZA	F-10
9	ชุดล้อหลัง	42650-KGC-900	ZB	ZA	ZA	F-13
10	ถังน้ำมันเชื้อเพลิง	17520-KGC-900	ZB	ZA	ZC	F-14
11	เหล็กที่กบเกาะ	84100-KGC-900	ZB	ZA	ZC	F-15
12	สวิตช์หน้า	77100-KGC-900	ZA	ZA	ZA	F-15
13	ชุดเบรกล้อหลัง	77300-KGC-900	ZA	ZA	ZA	F-15
14	ฝาปิดท้ายเบรคหน้า	63500-KGC-900	ZC	ZB	ZD	F-16
15	ฝาครอบข้างด้านขวา	83600-KGC-900	ZB	ZC	ZD	F-16
16	ฝาครอบข้างด้านซ้าย	83700-KGC-900	ZB	ZC	ZD	F-16
17	โคมไฟวง	60100-KGC-900	ZA	ZA	ZA	F-30
18	เบรคหน้าข้างขวา	64210-KGC-900	ZB	ZA	ZC	F-33
19	เบรคหน้าข้างซ้าย	64220-KGC-900	ZB	ZA	ZC	F-33
20	กะป้าครอบไฟหน้า	64250-KGC-900	ZB	ZA	ZC	F-33
21	ฝาปิดช่องหัวเทียนด้านขวา	63305-KGC-900	ZD	ZB	ZC	F-34
22	ฝาปิดช่องหัวเทียน	63311-KGC-900	ZA	ZB	ZC	F-34
23	เครื่องหมายข้างซ้าย	64340-KGC-900	ZA	ZB	ZC	F-34

ลำดับ	รุ่น		LS125Y			
	สี		ใช้กับรถ	ใช้กับรถ	ใช้กับรถ	บล็อค
	ชื่ออะไหล่ที่เกี่ยวข้องกับสี	หมายเลขอะไหล่	สีเขียว B154	สีแดง R127	สีเหลือง Y106	อะไหล่
24	กะบังหน้าฝนกลาง	64350-KGC-900	ZA	ZB	ZC	F-34
25	ฝาปิดช่องหัวเทียนด้านซ้าย	64405-KGC-900	ZD	ZB	ZC	F-34
26	เครื่องหมายแสดงปริมาณน้ำมันเชื้อเพลิง	83607-KV3-300	ZD	ZD	ZD	F-35
27	สติกเกอร์ติดถังน้ำมันด้านขวา A	17516-KGC-900	ZB	ZA	ZC	F-36
28	สติกเกอร์ติดถังน้ำมันด้านซ้าย A	17517-KGC-900	ZB	ZA	ZC	F-36
29	สติกเกอร์ติดถังน้ำมันด้านขวา B	17518-KGC-900	ZB	ZA	ZC	F-36
30	สติกเกอร์ติดถังน้ำมันด้านซ้าย B	17519-KGC-900	ZB	ZA	ZC	F-36
31	สติกเกอร์ติดเฟรมข้างขวา	64231-KGC-900	ZB	ZA	ZC	F-36
32	สติกเกอร์ติดเฟรมข้างซ้าย	64236-KGC-900	ZB	ZA	ZC	F-36
33	สติกเกอร์ติดเฟรมกลางข้างขวา	64311-KGC-900	ZB	ZA	ZC	F-36
34	เครื่องหมายติดเฟรมกลางข้างขวา B	64312-KGC-900	ZB	ZA	ZC	F-36
35	เครื่องหมายติดเฟรมกลางข้างขวา C	64313-KGC-900	ZB	ZA	ZC	F-36
36	สติกเกอร์ติดเฟรมข้างซ้าย	64321-KGC-900	ZB	ZA	ZC	F-36
37	สติกเกอร์ติดเฟรมข้างซ้าย	64411-KGC-900	ZB	ZA	ZC	F-36
38	เครื่องหมายติดเฟรมกลางข้างซ้าย B1	64412-KGC-900	ZB	ZA	ZC	F-36
39	เครื่องหมายติดเฟรมกลางข้างซ้าย C	64413-KGC-900	ZB	ZA	ZC	F-36
40	สติกเกอร์ติดเฟรมข้างซ้าย	64421-KGC-900	ZB	ZA	ZC	F-36
41	แถบคาดท้ายเบาะ	83672-KGC-900	ZA	ZA	ZB	F-36
42	สติกเกอร์ฝาครอบท้ายรถขวา	87122-KGC-900	ZB	ZA	ZC	F-36
43	สติกเกอร์ฝาครอบท้ายรถซ้าย	87123-KGC-900	ZB	ZA	ZC	F-36
44	เครื่องหมายติดเฟรมกลาง B	87211-KGC-900	ZB	ZA	ZC	F-36
45	สติกเกอร์ติดถังน้ำมัน	84149-KGC-900	ZA	ZA	ZB	F-38



1

ท่อน้ำมันเชื้อเพลิง, ท่อยางทั่วไป และท่อไวนิล

- ท่อน้ำมันเชื้อเพลิง, ท่อยางทั่วไป และท่อไวนิลมาตรฐาน สามารถใช้ท่อที่มีวนเป็นขดท่อแทนได้
- การสั่งซื้อท่อน้ำมันเชื้อเพลิง, ท่อยางทั่ว ๆ ไป และท่อไวนิลมาตรฐาน ให้ใช้หมายเลขอะไหล่ทดแทนซึ่งอยู่ในคู่มืออะไหล่เล่มนี้ ซึ่งอยู่ในเครื่องหมาย () ได้ชื่ออะไหล่ หรือได้หมายเลขอะไหล่ทดแทน จากตารางข้างล่างนี้ ความยาวมาตรฐานของอะไหล่ทดแทนคือ 1 เมตร, ส่วนที่แสดงอยู่ในเครื่องหมาย < > จะมีความยาว 3 เมตรและ 8 เมตร
- การใช้ท่ออื่นทดแทน ให้ตัดและใช้ความยาวที่ระบุไว้ข้างในเล่ม (สำหรับวิธีการตัด, วิธีการสั่งซื้อ และอื่น ๆ กรุณาดูคู่มือบริการ และคำแนะนำเกี่ยวกับอะไหล่ทดแทน)

• ตารางข้างล่างต่อไปนี้แสดงหมายเลขอะไหล่มาตรฐานและหมายเลขอะไหล่ทดแทน ดังนั้นจึงจะลึกลงได้ว่าหมายเลขอะไหล่มาตรฐานเหล่านี้เหมาะสมกับอะไหล่ทดแทนที่ระบุไว้ข้างล่างนี้เท่านั้น

ท่อน้ำมันเชื้อเพลิง		ขนาดของท่อแทน	
หมายเลขอะไหล่ มาตรฐาน	หมายเลขอะไหล่ ทดแทน	เส้นผ่าศูนย์กลาง ภายใน (มม.)	ความหนา ผนัง (มม.)
95001-30XXX-2X	95001-30001-20M	3.0	1
95001-30XXX-3X	95001-30001-30M	3.0	1
95001-30XXX-4X	95001-30001-40M	3.0	1
95001-35XXX-2X	95001-35001-50M	3.5	1
95001-35XXX-5X	< 95001-35001-50M >	3.5	3
95001-35XXX-3X	95001-35001-60M	3.5	1
95001-35XXX-4X	< 95001-35001-60M >	3.5	3
95001-35XXX-1X			
95001-40XXX-2X	95001-40001-80M	4.0	1
95001-45XXX-6X	< 95001-45001-50M >	4.5	2
95001-45XXX-3X	95001-45001-60M	4.5	1
95001-45XXX-4X	< 95001-45001-60M >	4.5	3
95001-45XXX-5X	< 95001-45001-60M >	4.5	3
95001-45XXX-1X			
95001-50XXX-2X	95001-50001-100M	5.0	1
95001-55XXX-5X	< 95001-55001-50M >	5.5	3
95001-55XXX-1X			
95001-55XXX-3X	95001-55001-120M	5.5	3
95001-55XXX-4X	95001-55001-150M	5.5	3
95001-55XXX-1X			
95001-60XXX-1X			
95001-65XXX-1X			
95001-70XXX-1X			
95001-75XXX-1X			
95001-80XXX-1X			
95001-85XXX-1X			
95001-90XXX-1X			
95001-95XXX-1X			
95001-100XXX-1X			
95001-105XXX-1X			
95001-110XXX-1X			
95001-115XXX-1X			
95001-120XXX-1X			
95001-125XXX-1X			
95001-130XXX-1X			
95001-135XXX-1X			
95001-140XXX-1X			
95001-145XXX-1X			
95001-150XXX-1X			
95001-155XXX-1X			
95001-160XXX-1X			
95001-165XXX-1X			
95001-170XXX-1X			
95001-175XXX-1X			
95001-180XXX-1X			
95001-185XXX-1X			
95001-190XXX-1X			
95001-195XXX-1X			
95001-200XXX-1X			

ท่อยางทั่วไป		ขนาดของท่อแทน	
หมายเลขอะไหล่ มาตรฐาน	หมายเลขอะไหล่ ทดแทน	เส้นผ่าศูนย์กลาง ภายใน (มม.)	ความหนา ผนัง (มม.)
95005-30XXX-3X	95005-30001-30M	3.0	1
95005-30XXX-5X	95005-30001-50M	3.0	1
95005-35XXX-1X	95005-35001-10M	3.5	1
95005-35XXX-4X	< 95005-35001-10M >	3.5	3
	< 95005-35001-15M >	3.5	3
95005-35XXX-2X	95005-35001-20M	3.5	1
95005-35XXX-3X	95005-35001-30M	3.5	1
95005-35XXX-4X	95005-35001-40M	3.5	1
95005-40XXX-1X	95005-40001-10M	4.0	1
95005-40XXX-2X	95005-40001-20M	4.0	1
95005-40XXX-3X	95005-40001-30M	4.0	1
95005-40XXX-4X	< 95005-40001-30M >	4.0	3
95005-40XXX-5X	< 95005-40001-30M >	4.0	3
95005-40XXX-6X	< 95005-40001-30M >	4.0	3
95005-40XXX-1X			
95005-45XXX-2X	95005-45001-50M	4.5	1
95005-45XXX-5X	< 95005-45001-50M >	4.5	3
95005-45XXX-1X			
95005-50XXX-1X			
95005-55XXX-1X			
95005-60XXX-1X			
95005-65XXX-1X			
95005-70XXX-1X			
95005-75XXX-1X			
95005-80XXX-1X			
95005-85XXX-1X			
95005-90XXX-1X			
95005-95XXX-1X			
95005-100XXX-1X			
95005-105XXX-1X			
95005-110XXX-1X			
95005-115XXX-1X			
95005-120XXX-1X			
95005-125XXX-1X			
95005-130XXX-1X			
95005-135XXX-1X			
95005-140XXX-1X			
95005-145XXX-1X			
95005-150XXX-1X			
95005-155XXX-1X			
95005-160XXX-1X			
95005-165XXX-1X			
95005-170XXX-1X			
95005-175XXX-1X			
95005-180XXX-1X			
95005-185XXX-1X			
95005-190XXX-1X			
95005-195XXX-1X			
95005-200XXX-1X			

ท่อน้ำมันเชื้อเพลิง		ขนาดของท่อแทน	
หมายเลขอะไหล่ มาตรฐาน	หมายเลขอะไหล่ ทดแทน	เส้นผ่าศูนย์กลาง ภายใน (มม.)	ความหนา ผนัง (มม.)
95006-75XXX-1X	95006-75001-10M	7.5	1
	< 95006-75001-10M >	7.5	3
95006-75XXX-2X	95006-75001-20M	7.5	1
95006-80XXX-1X	95006-80001-10M	8.0	1
	< 95006-80001-10M >	8.0	3
95006-80XXX-2X	95006-80001-20M	8.0	1
95006-85XXX-2X	95006-80001-30M	8.5	1
95006-85XXX-5X	95006-80001-50M	8.5	1
95006-110XXX-1X	95006-11001-10M	11.0	1
95006-115XXX-1X	95006-11001-20M	11.0	1
95006-115XXX-1X	95006-11001-30M	11.0	1
95006-115XXX-1X	95006-11001-50M	11.0	1
95006-115XXX-1X	95006-11001-100M	11.0	1
95006-120XXX-2X	95006-12001-20M	12.0	1
95006-125XXX-3X	95006-12001-30M	12.5	1
95006-125XXX-5X	95006-12001-50M	12.5	1
95006-130XXX-2X	95006-13001-20M	13.0	1
95006-135XXX-3X	95006-13001-30M	13.5	1
95006-140XXX-3X	95006-14001-30M	14.0	1
95006-145XXX-3X	95006-14001-50M	14.5	1
95006-150XXX-3X	95006-15001-30M	15.0	1
95006-155XXX-3X	95006-15001-50M	15.5	1
95006-160XXX-3X	95006-16001-30M	16.0	1
95006-165XXX-3X	95006-16001-50M	16.5	1
95006-170XXX-3X	95006-17001-30M	17.0	1
95006-175XXX-3X	95006-17001-50M	17.5	1
95006-180XXX-3X	95006-18001-30M	18.0	1
95006-185XXX-3X	95006-18001-50M	18.5	1
95006-190XXX-3X	95006-19001-30M	19.0	1
95006-195XXX-3X	95006-19001-50M	19.5	1
95006-200XXX-3X	95006-20001-30M	20.0	1
95006-205XXX-3X	95006-20001-50M	20.5	1
95006-210XXX-3X	95006-21001-30M	21.0	1
95006-215XXX-3X	95006-21001-50M	21.5	1
95006-220XXX-3X	95006-22001-30M	22.0	1
95006-225XXX-3X	95006-22001-50M	22.5	1
95006-230XXX-3X	95006-23001-30M	23.0	1
95006-235XXX-3X	95006-23001-50M	23.5	1
95006-240XXX-3X	95006-24001-30M	24.0	1
95006-245XXX-3X	95006-24001-50M	24.5	1
95006-250XXX-3X	95006-25001-30M	25.0	1
95006-255XXX-3X	95006-25001-50M	25.5	1
95006-260XXX-3X	95006-26001-30M	26.0	1
95006-265XXX-3X	95006-26001-50M	26.5	1
95006-270XXX-3X	95006-27001-30M	27.0	1
95006-275XXX-3X	95006-27001-50M	27.5	1
95006-280XXX-3X	95006-28001-30M	28.0	1
95006-285XXX-3X	95006-28001-50M	28.5	1
95006-290XXX-3X	95006-29001-30M	29.0	1
95006-295XXX-3X	95006-29001-50M	29.5	1
95006-300XXX-3X	95006-30001-30M	30.0	1
95006-305XXX-3X	95006-30001-50M	30.5	1
95006-310XXX-3X	95006-31001-30M	31.0	1
95006-315XXX-3X	95006-31001-50M	31.5	1
95006-320XXX-3X	95006-32001-30M	32.0	1
95006-325XXX-3X	95006-32001-50M	32.5	1
95006-330XXX-3X	95006-33001-30M	33.0	1
95006-335XXX-3X	95006-33001-50M	33.5	1
95006-340XXX-3X	95006-34001-30M	34.0	1
95006-345XXX-3X	95006-34001-50M	34.5	1
95006-350XXX-3X	95006-35001-30M	35.0	1
95006-355XXX-3X	95006-35001-50M	35.5	1
95006-360XXX-3X	95006-36001-30M	36.0	1
95006-365XXX-3X	95006-36001-50M	36.5	1
95006-370XXX-3X	95006-37001-30M	37.0	1
95006-375XXX-3X	95006-37001-50M	37.5	1
95006-380XXX-3X	95006-38001-30M	38.0	1
95006-385XXX-3X	95006-38001-50M	38.5	1
95006-390XXX-3X	95006-39001-30M	39.0	1
95006-395XXX-3X	95006-39001-50M	39.5	1
95006-400XXX-3X	95006-40001-30M	40.0	1
95006-405XXX-3X	95006-40001-50M	40.5	1
95006-410XXX-3X	95006-41001-30M	41.0	1
95006-415XXX-3X	95006-41001-50M	41.5	1
95006-420XXX-3X	95006-42001-30M	42.0	1
95006-425XXX-3X	95006-42001-50M	42.5	1
95006-430XXX-3X	95006-43001-30M	43.0	1
95006-435XXX-3X	95006-43001-50M	43.5	1
95006-440XXX-3X	95006-44001-30M	44.0	1
95006-445XXX-3X	95006-44001-50M	44.5	1
95006-450XXX-3X	95006-45001-30M	45.0	1
95006-455XXX-3X	95006-45001-50M	45.5	1
95006-460XXX-3X	95006-46001-30M	46.0	1
95006-465XXX-3X	95006-46001-50M	46.5	1
95006-470XXX-3X	95006-47001-30M	47.0	1
95006-475XXX-3X	95006-47001-50M	47.5	1
95006-480XXX-3X	95006-48001-30M	48.0	1
95006-485XXX-3X	95006-48001-50M	48.5	1
95006-490XXX-3X	95006-49001-30M	49.0	1
95006-495XXX-3X	95006-49001-50M	49.5	1
95006-500XXX-3X	95006-50001-30M	50.0	1
95006-505XXX-3X	95006-50001-50M	50.5	1
95006-510XXX-3X	95006-51001-30M	51.0	1
95006-515XXX-3X	95006-51001-50M	51.5	1
95006-520XXX-3X	95006-52001-30M	52.0	1
95006-525XXX-3X	95006-52001-50M	52.5	1
95006-530XXX-3X	95006-53001-30M	53.0	1
95006-535XXX-3X	95006-53001-50M	53.5	1
95006-540XXX-3X	95006-54001-30M	54.0	1
95006-545XXX-3X	95006-54001-50M	54.5	1
95006-550XXX-3X	95006-55001-30M	55.0	1
95006-555XXX-3X	95006-55001-50M	55.5	1
95006-560XXX-3X	95006-56001-30M	56.0	1
95006-565XXX-3X	95006-56001-50M	56.5	1
95006-570XXX-3X	95006-57001-30M	57.0	1
95006-575XXX-3X	95006-57001-50M	57.5	1
95006-580XXX-3X	95006-58001-30M	58.0	1
95006-585XXX-3X	95006-58001-50M	58.5	1
95006-590XXX-3X	95006-59001-30M	59.0	1
95006-595XXX-3X	95006-59001-50M	59.5	1
95006-600XXX-3X	95006-60001-30M	60.0	1
95006-605XXX-3X	95006-60001-50M	60.5	1
95006-610XXX-3X	95006-61001-30M	61.0	1
95006-615XXX-3X	95006-61001-50M	61.5	1
95006-620XXX-3X	95006-62001-30M	62.0	1
95006-625XXX-3X	95006-62001-50M	62.5	1
95006-630XXX-3X	95006-63001-30M	63.0	1
95006-635XXX-3X	95006-63001-50M	63.5	1
95006-640XXX-3X	95006-64001-30M	64.0	1
95006-645XXX-3X	95006-64001-50M	64.5	1
95006-650XXX-3X	95006-65001-30M	65.0	1
95006-655XXX-3X	95006-65001-50M	65.5	1
95006-660XXX-3X	95006-66001-30M	66.0	1
95006-665XXX-3X	95006-66001-50M	66.5	1
95006-670XXX-3X	95006-67001-30M	67.0	1
95006-675XXX-3X	95006-67001-50M	67.5	1
95006-680XXX-3X	95006-68001-30M	68.0	1
95006-685XXX-3X	95006-68001-50M	68.5	1
95006-690XXX-3X	95006-69001-		

ส่วนประกอบของหมายเลขอะไหล่ทดแทนท่อน้ำมันเชื้อเพลิง, ท่อยางทั่วไป และท่อไวนิล

ตัวอย่าง : 9 5 0 0 1 - 7 5 0 0 1 - 5 0 M

หมายเลขอะไหล่ทดแทนของอะไหล่ที่มาทดแทน
รหัสเครื่องหมาย (ชนิดของท่อ) : (ท่อน้ำมันเชื้อเพลิง และท่อยางทั่วไป)
รหัสเปลี่ยนแปลง (สำหรับท่อที่เพิ่ม) : (ท่อไวนิล)

• เครื่องหมายบอกเบอร์หรือชั้นตอนที่เปลี่ยนแปลง แต่สำหรับรหัสอะไหล่ทดแทนจำเป็นต้องเป็น 0 (ศูนย์) เสมอ

ชนิดของรหัส :

- ท่อน้ำมันเชื้อเพลิง :
 - 5 : รอบในสีดำ
 - 2 : ขอบนอกสีแดง (เฉพาะเส้นผ่าศูนย์กลางภายใน 3 มม.)
 - 6 : ดำ
 - 3 : แดง (เฉพาะเส้นผ่าศูนย์กลางภายใน 3 มม.)
 - 4 : เทาแบบซี่เก้าอี้วีวูดแดง (เฉพาะเส้นผ่าศูนย์กลางภายใน 3 มม.)

- ท่อยางทั่วไป :
 - 1 : เทาซี่เก้าอี้
 - 2 : เทาซี่เก้าอี้
 - 3 : ดำ
 - 5 : ส้ม

- ท่อไวนิล :
 - 1 : ใส
 - 2 : ดำ
 - 3 : แดงอ่อน
 - 7 : ดำอ่อน
 - 6 : แดงอ่อน

ความยาว : 001 : 1 ม. (มาตรฐาน)
003 : 3 ม.
008 : 8 ม.

รหัสเส้นผ่าศูนย์กลางภายใน : (ท่อน้ำมันเชื้อเพลิงและท่อยางทั่วไป) รหัสเส้นผ่าศูนย์กลางภายในภายนอก : (ท่อไวนิล)

30 : 3.0 มม.	11 : 11 มม.	01 : ID. 2.9, OD. 6.8 MM	14 : ID. 6.0, OD. 9.0 MM	37 : ID. 11.0, OD. 15.0 MM
35 : 3.5 มม.	91 : 12 มม.	03 : ID. 3.0, OD. 6.0 MM	17 : ID. 7.0, OD. 9.0 MM	38 : ID. 12.0, OD. 13.0 MM
45 : 4.5 มม.	92 : 12 มม.	05 : ID. 3.5, OD. 6.5 MM	19 : ID. 7.0, OD. 11.0 MM	39 : ID. 12.0, OD. 14.0 MM
50 : 5.0 มม.	12 : 12 มม.	07 : ID. 4.0, OD. 7.0 MM	21 : ID. 8.0, OD. 9.0 MM	40 : ID. 12.0, OD. 16.0 MM
55 : 5.3 มม.	14 : 14 มม.	08 : ID. 4.5, OD. 6.5 MM	23 : ID. 8.0, OD. 12.0 MM	43 : ID. 13.0, OD. 15.0 MM
	5.5 มม.	09 : ID. 4.5, OD. 8.0 MM	25 : ID. 9.0, OD. 11.0 MM	45 : ID. 14.0, OD. 18.0 MM
	17 : 17 มม.	12 : ID. 5.0, OD. 7.0 MM	27 : ID. 9.0, OD. 13.0 MM	50 : ID. 16.0, OD. 19.0 MM
65 : 6.5 มม.		10 : ID. 5.0, OD. 8.0 MM	33 : ID. 10.0, OD. 14.0 MM	55 : ID. 17.5, OD. 20.5 MM
70 : 7.0 มม.		11 : ID. 5.0, OD. 9.0 MM	36 : ID. 11.0, OD. 13.0 MM	60 : ID. 22.0, OD. 27.0 MM
75 : 7.3 มม.				
	7.5 มม.			
80 : 8.0 มม.				

ชนิดของท่อ : 1 : ท่อน้ำมันเชื้อเพลิง
5 : ท่อยางทั่วไป
3 : ท่อไวนิล

เวลาที่ใช้ในการบริการคำนวณอย่างไร

เวลาที่ใช้ในการบริการ ใช้ในการคำนวณเวลาที่ใช้ในการบริการมาตรฐาน สำหรับการเปลี่ยนอะไหล่ที่อยู่ภายในระยะเวลาประกัน กรณีของอะไหล่ที่ไม่มีในคู่มือรายการอะไหล่นี้ ให้คำนวณจากการทำงานที่เกี่ยวข้องกับการเปลี่ยนอะไหล่ที่นั้นมากที่สุด

1. เวลาที่ใช้ในการบริการ ตั้งอยู่บนเงื่อนไขการบริการต่อไปนี้

- เบี้ยเลี้ยงจะถูกเพิ่มเข้ากับเวลาในการบริการสุทธิ
- เวลามาตรฐานตั้งอยู่บนเงื่อนไขที่ว่า เครื่องมือที่จำเป็นในการบริการจะถูกเขียนไว้ในคู่มือบริการ (รถจักรยานยนต์) ซึ่งอธิบายนโยบายการบริการของฮอนด้า และการบริการนั้นทำโดยนายช่างที่มีทักษะธรรมดา
- เวลาที่ใช้ในการตรวจสอบ และทดสอบการทำงานถูกรวมอยู่ในเวลาในการบริการแล้ว

2. วิธีการคำนวณ

เพื่อให้ง่ายต่อการคำนวณชั่วโมงการบริการจะแบ่งออกเป็น 10 ส่วน

(ตัวอย่าง) $0.3 = 18$ นาที

$5.6 = 5$ ชั่วโมง 36 นาที

ตารางผันเวลา			
ชั่วโมง	นาที	ชั่วโมง	นาที
0.1	6	0.6	36
0.2	12	0.7	42
0.3	18	0.8	48
0.4	24	0.9	54
0.5	30	1.0	60

3. การคำนวณเวลาในการบริการ

เมื่อมีการทำงานหลายอย่างในเวลาเดียวกัน ให้คำนวณดังนี้

ก. กรณีของงานที่ไม่เกี่ยวข้องกัน

เวลาในการบริการของงานนี้จะคิดจากผลรวมของเวลาในการบริการของการเปลี่ยนอะไหล่แต่ละชิ้น

(ตัวอย่าง) การเปลี่ยนเสื่อสูบและสปริงคลัทช์

รายการ	เวลาในการบริการ
เสื่อสูบ	1.7
สปริงคลัทช์	1.0

เวลาในการบริการ คือ $1.7 + 1.0 = 2.7$

ข. กรณีของงานที่เกี่ยวข้องกัน

คิดเวลาในการบริการสำหรับการเปลี่ยนอะไหล่ชิ้นสุดท้าย

(ตัวอย่าง) การเปลี่ยนลูกสูบและปะเก็นฝาสูบ

รายการ	เวลาในการบริการ
ปะเก็นฝาสูบ	0.6
ลูกสูบ	1.3

เวลาในการบริการ คือ 1.3

ค. กรณีของงานที่เกี่ยวข้องกันเพียงบางส่วน

รวมเวลาในการบริการของอะไหล่ที่เปลี่ยนทั้งหมดแล้วลบเวลาในการบริการของการทำงานที่เกี่ยวข้องกัน

(ตัวอย่าง) การเปลี่ยนกระปุกเกียร์และส่วนประกอบเฟลาข้อเหวี่ยง

รายการ	เวลาในการบริการ
กระปุกเกียร์	4.4
เฟลาข้อเหวี่ยง	5.1
การถอดแยกเรือนเครื่องยนต์	4.2

เวลาในการบริการ คือ $4.4 + 5.1 - 4.2 = 5.3$

การแยกเรือนเครื่องยนต์ถือเป็นการทำงานที่เกี่ยวข้องกัน

- เวลาในการบริการที่แสดงด้วย (*) จะรวมถึงการปรับตั้งและการประกอบเครื่องยนต์
- อะไหล่ที่มีจำนวนชั่วโมงการทำงานเหมือนกับจะระบุด้วยเครื่องหมาย (*) จะสามารถใช้งานได้ในช่วงของงานที่กำหนดได้

4. งานอื่นนอกเหนือจากการเปลี่ยนอะไหล่

ก. การถอดและการประกอบ

เลขที่	รายการ	เวลาในการบริการ
1	เครื่องยนต์	1.4
2	ฝาสูบ	0.6
3	คาร์บูเรเตอร์	0.4

ข. การปรับตั้ง การวัดและการทำความสะอาดเครื่องยนต์

เลขที่	รายการ	เวลาในการบริการ
1	การตรวจเช็คน้ำมันเครื่อง	0.1
2	การทำความสะอาดใต้กรองอากาศ	0.3
3	การวัดกำลังอัด	0.2
4	การปรับตั้งและทำความสะอาดหัวเทียน	0.2
5	การตรวจเช็คจิ้งหระจุดระเบิด	0.3
6	การปรับตั้งการทำงานของคัมวังก์	0.1
7	การปรับตั้งรอบเดินเบาของคาร์บูเรเตอร์	0.1
8	การวัดระดับลูกกลิ้งของคาร์บูเรเตอร์	0.7
9	การปรับตั้งคลัทช์	0.1
10	การทำความสะอาดใต้กรองน้ำมัน 21	0.3
11	การไล่ลมจากปั๊มฉีดน้ำมัน	0.2

ตัวถัง







เลขที่	รายการ	เวลาในการบริการ
1	การไล่อากาศออกจากเบรคหน้า	0.2
2	การไล่อากาศออกจากเบรคหลัง	0.2
3	การทดสอบการทำงานของเบรค	0.1
4	การส่องสว่างของไฟหน้า	0.1
5	การปรับตั้งโซ่ขับเคลื่อนล้อ	0.1

ค. การยกเครื่อง

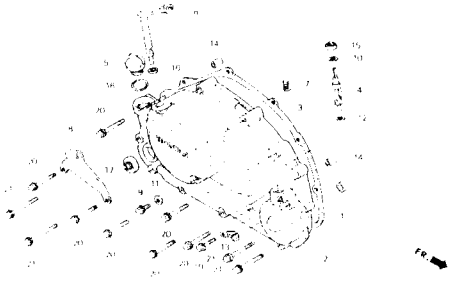
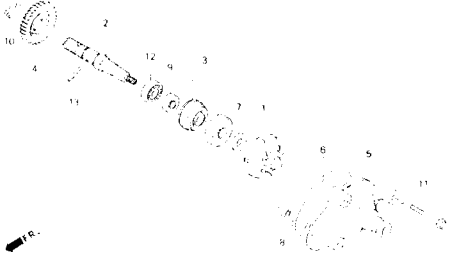
เลขที่	รายการ	เวลาในการบริการ
1	คาร์บูเรเตอร์	0.9

หมวดเครื่องยนต์

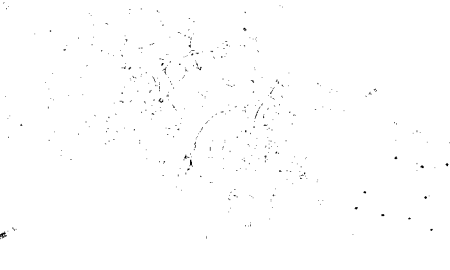
•หมายเลขอ้างอิงในรูปภาพอาจจะแตกต่างจากเนื้อหาในเล่ม

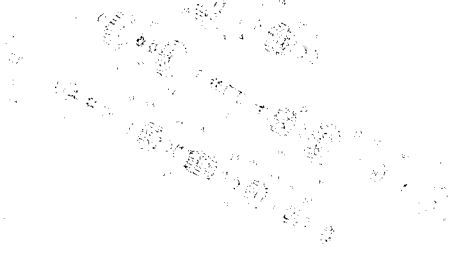
E - 1	E - 2	E - 3
		
E - 4	E - 5	E - 6
		
E - 7	E - 8	E - 9
		

หมวดเครื่องยนต์

•หมายเลขอ้างอิงในรูปภาพอาจจะแตกต่างจากเนื้อหาในเล่ม

E - 10

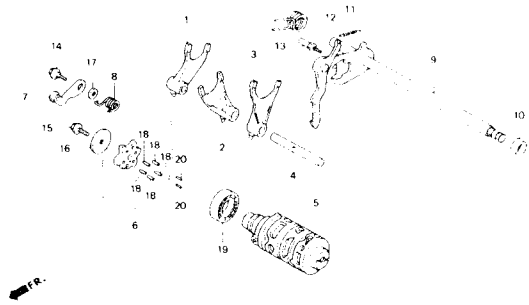

E - 11

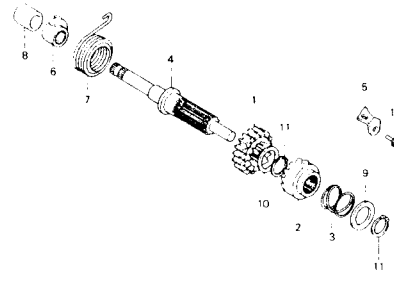



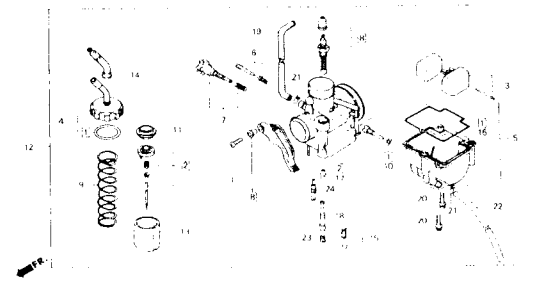

E - 12

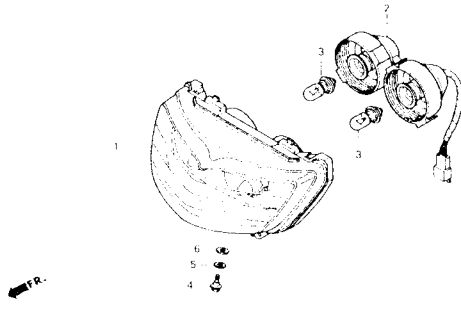
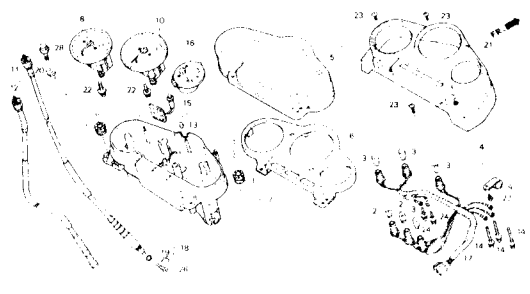
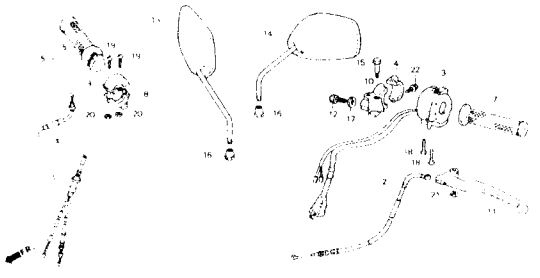

2

หมวดตัวถัง

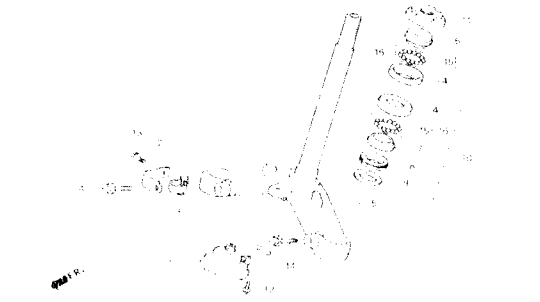
•หมายเลขอ้างอิงในรูปภาพอาจจะแตกต่างจากเนื้อหาในเล่ม

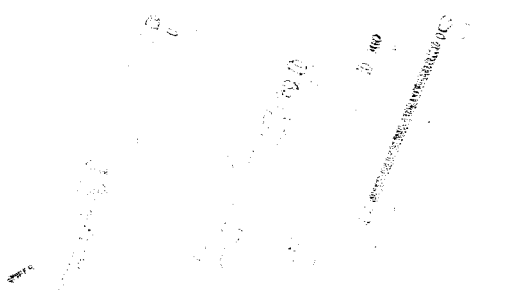
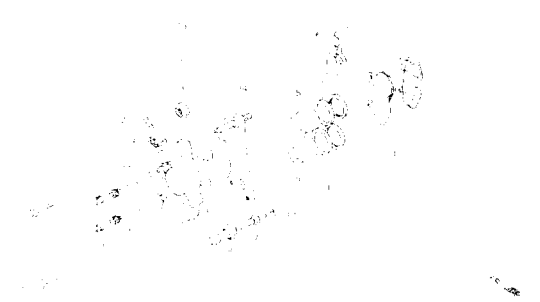
F - 1	F - 2	F - 3
		
F - 4	F - 5	F - 6
		
F - 7	F - 8	F - 9
		

หมวดตัวถัง

•หมายเลขอ้างอิงในรูปภาพอาจจะแตกต่างจากเนื้อหาในเล่ม

F - 10

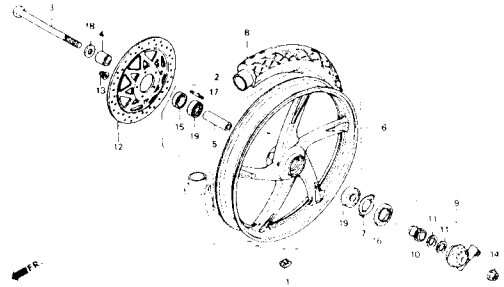

F - 11

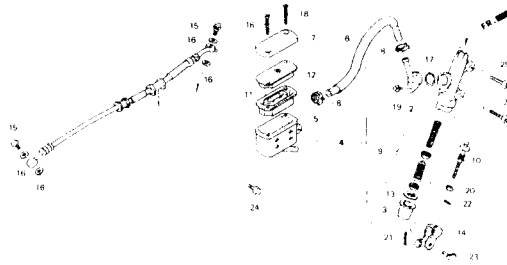

F - 12

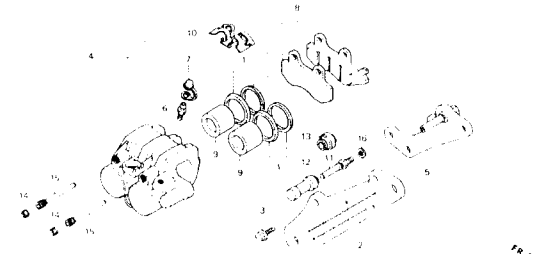

F - 13

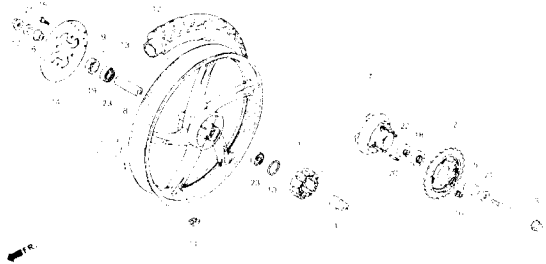

F - 14



F - 15



F - 16

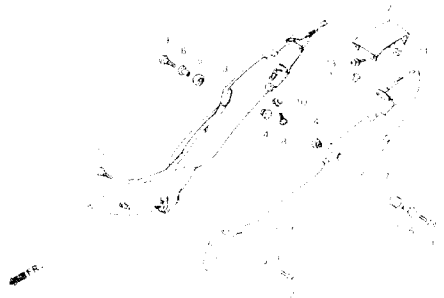

F - 17





F - 18



3



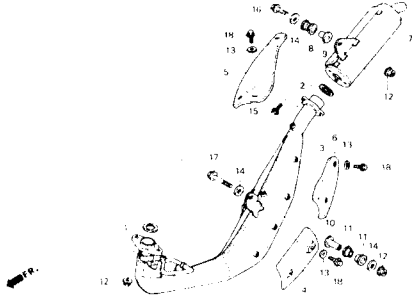
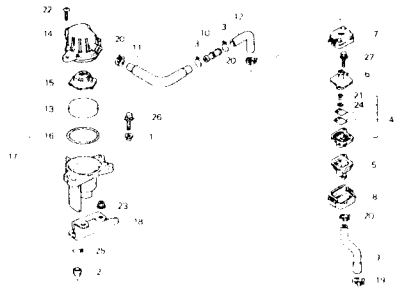
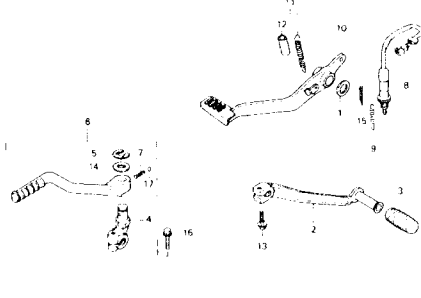
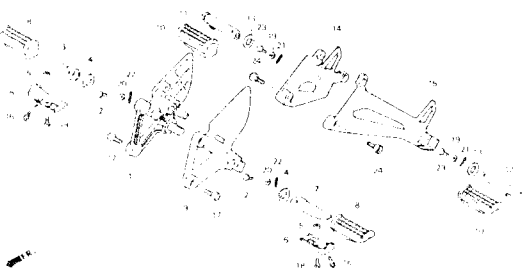
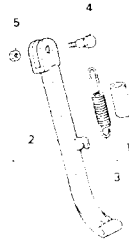
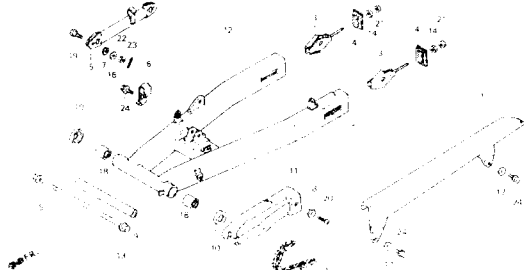
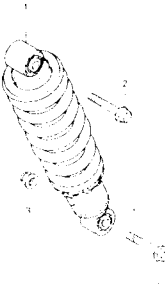

หมวดตัวถัง

•หมายเลขอ้างอิงในรูปภาพอาจจะแตกต่างจากเนื้อหาในเล่ม

F - 19	F - 19 - 1	F - 20
		
F - 21	F - 22	F - 23
		
F - 24	F - 25	F - 26
		

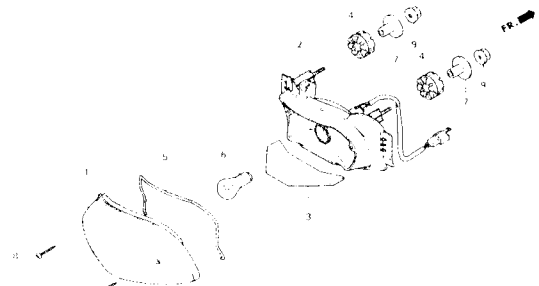
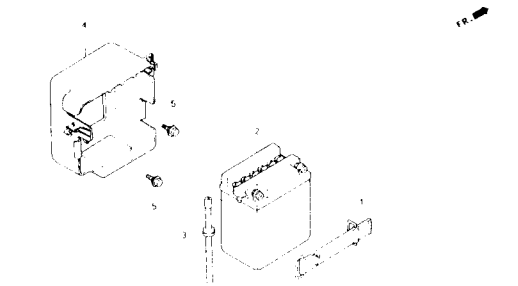
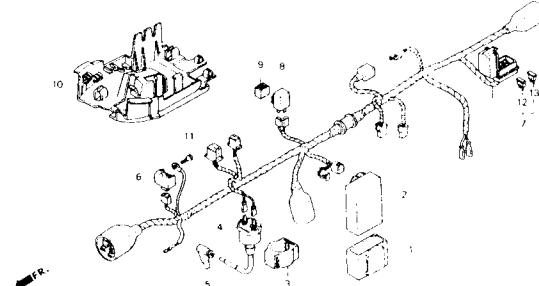
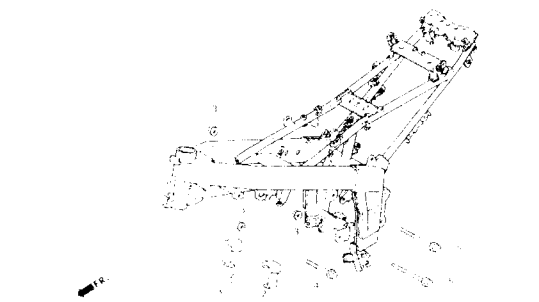
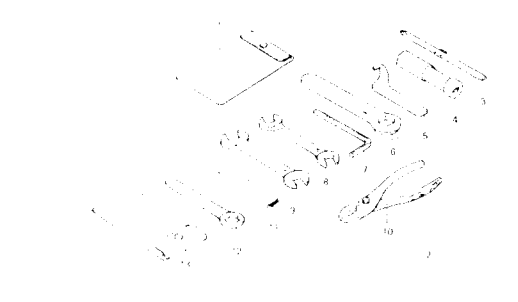
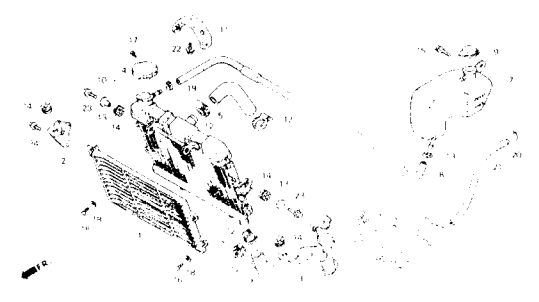
หมวดตัวถัง

•หมายเลขอ้างอิงในรูปภาพอาจจะแตกต่างจากเนื้อหาในเล่ม

F - 27	F - 28	F - 29
		
F - 30	F - 31	F - 32
		
F - 33	F - 34	F - 35
		

หมวดตัวถ้ง

• หมายเลขข้างอิงในรูปภาพอาจจะแตกต่างจากเนื้อหาในเล่ม

F - 36

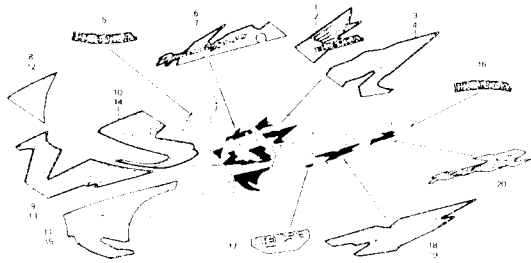

TYGA
Performance

E - 1
 เสื้อสูบ/ฝาสูบ
 Cylinder/Cylinder Head

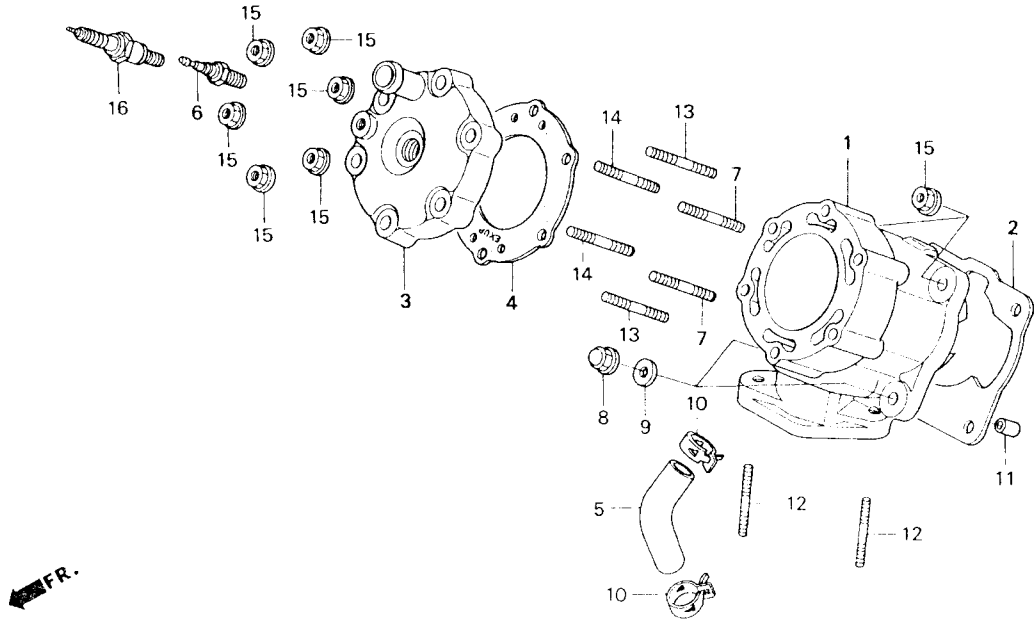

FR.

หัวข้อการบริการ	เวลาในการบริการ	ลำดับ	หมายเลขอะไหล่	ชื่ออะไหล่	LS125 Y จำนวนที่ใช้	หมายเลขเครื่อง
หัวเทียน	0.2	1	12110 KBA 840	เสื้อสูบ A	1	CYLINDER COMP. A
ท่อน้ำหล่อเย็น A	0.4		12120 KBA 840	เสื้อสูบ B	1	CYLINDER COMP. B
ชุดวัดอุณหภูมิ			12130 KBA 840	เสื้อสูบ C	1	CYLINDER COMP. C
ปะเก็นฝาสูบ	0.6	2	12191 KBP 902	ปะเก็นเสื้อสูบ.....	1	GASKET, CYLINDER
ฝาสูบ	0.8	3	12201 KBP 900	ฝาสูบ.....	1	HEAD, CYLINDER
ปะเก็นเสื้อสูบ	1.2	4	12251 KBP 900	ปะเก็นฝาสูบ.....	1	GASKET, CYLINDER HEAD
ชุดเสื้อสูบ A	1.7	5	19501 KBP 900	ท่อน้ำหล่อเย็น A	1	HOSE A, WATER
เครื่องหมายที่เสื้อสูบ		6	37750-PC1-004	ชุดวัดอุณหภูมิ (DENSO)	1	THERMO UNIT (DENSO)
		7	90001-KW6-840	โบลท์สตั๊ด, 8x40	2	BOLT, STUD, 8x40
		8	90443-107-000	น็อตหัวหมวก, 8 มม.	2	NUT, CAP, 8MM
		9	90495-MN5-000	แหวนรองกันรั่ว, 8 มม.	2	WASHER, SEALING, 8MM
		10	90682-SB0-671	เข็มขัดรัดท่อ.....	2	CLAMP, CANISTER HOSE
		11	90703-KGC-000	ปลอกสลัก, 10x16.....	1	PIN, DOWEL, 10x16
		12	90900-08022-0B	โบลท์สตั๊ด, 8x22	2	BOLT, STUD, 8x22
		13	92009-08035-0E	โบลท์สตั๊ด, 8x35	2	BOLT, STUD, 8x35

ตารางแสดงความสัมพันธ์ระหว่างเสื้อสูบกับลูกสูบ

	เสื้อสูบ	A	B	C
ลูกสูบ		○	○	○
ฝาสูบ		○	○	○

E - 1
 เสื้อสูบ/ฝาสูบ
 Cylinder/Cylinder Head

FR.

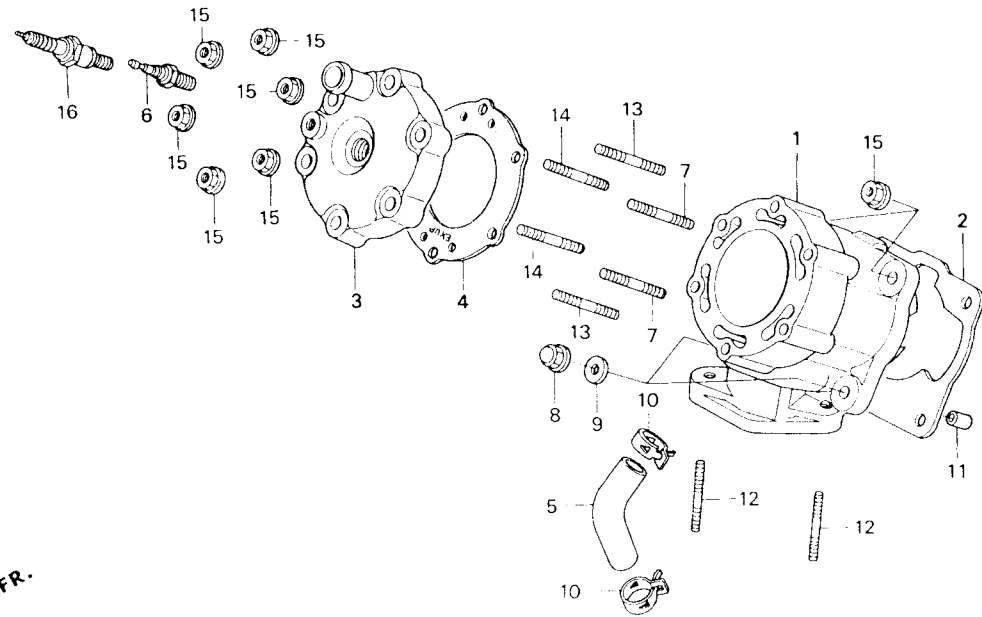

หัวข้อการบริการ	เวลาในการบริการ	ลำดับ	หมายเลขอะไหล่	ชื่ออะไหล่	LS125 V จำนวนที่ใช้	หมายเลขเครื่อง
		14	92922 08045 01	โบลท์สตัด, 8x45.....	2	BOLT, STUD, 8x45
		15	91050 08000	น๊อตหน้าแปลน, 8 มม.....	8	NUT, FLANGE, 8MM
		16	98079 58810	หัวเทียน (B-8ES)(NGK).....	1	PLUG, SPARK (B-8ES)(NGK)
			98079 58824	หัวเทียน (W24ES-U)(DENSO).....	1	PLUG, SPARK (W24ES-U)(DENSO)
			98079 57810	หัวเทียน (B-7ES)(NGK).....	(1)	PLUG, SPARK (B-7ES)(NGK)
			98079 57825	หัวเทียน (W22ES-U)(DENSO).....	(1)	PLUG, SPARK (W22ES-U)(DENSO)
			98079 59810	หัวเทียน (B-9ES)(NGK).....	(1)	PLUG, SPARK (B-9ES)(NGK)
			98079 59825	หัวเทียน (W27ES-U)(DENSO).....	(1)	PLUG, SPARK (W27ES-U)(DENSO)

E - 2
ฝาครอบเครื่องด้านขวา
Right Crankcase Cover

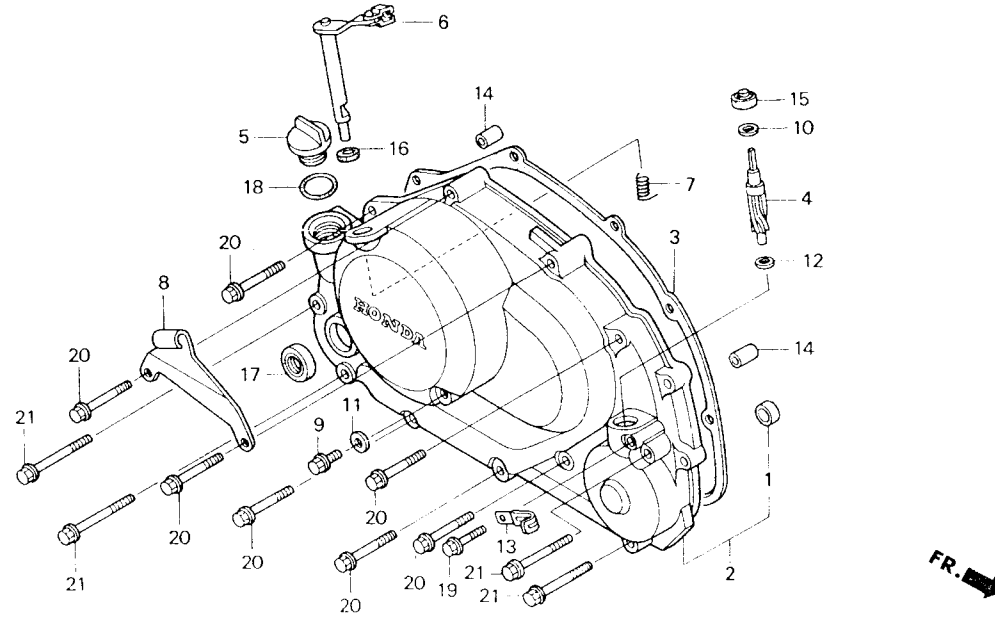

หัวข้อการบริการ	เวลาในการบริการ	ลำดับ	หมายเลขอะไหล่	ชื่ออะไหล่	LS125 Y จำนวนที่ใช้	หมายเลขเครื่อง
ปะเก็นฝาครอบเครื่องด้านขวา.....	0.9	1	11205 GAH 003	บู๊ช, 8x12x8	1	BUSH, 8x12x8
ฝาครอบเครื่องด้านขวา.....	1.0	2	11330 KBA 930	ฝาครอบเครื่องด้านขวา	1	COVER COMP., R. CRANKCASE
เกียร์วัดรอบเครื่องยนต์		3	11394 KBP 901	ปะเก็นฝาครอบเครื่องด้านขวา	1	GASKET, R. CRANKCASE COVER
ชากคคล์ทซ์		4	12431 KBA 930	เกียร์วัดรอบเครื่องยนต์	1	GEAR, TACHOMETER
		5	15611 381-000	จุดปิดช่องเติมน้ำมันเกียร์	1	CAP, OIL FILLER
		6	22810 KW7 931	ชากคคล์ทซ์	1	LEVER COMP., CLUTCH
		7	22815 KW7 930	สปริงชากคคล์ทซ์	1	SPRING, CLUTCH LEVER
		8	22821 KBA 930	ชวยี่สลายคคล์ทซ์	1	RECEIVER, CLUTCH CABLE
		9	90103 KW7 900	น๊อตพิเศษ, 8 มม.	1	BOLT, SPECIAL, 8MM
		10	90458-324-010	แหวนกันรุน, 6.7 มม.	1	WASHER, THRUST, 6.7MM
		11	90474-333-000	แหวนรองกันรั่ว, 8 มม.	1	WASHER, SEALING, 8MM
		12	90482-040-000	แหวนกันรุน, 5x9x1	1	WASHER, THRUST, 5x9x1
		13	90601-KJ9-000	คลีป, 4x50	1	CLIP, 4x50
		14	90702 KGC-900	ปลอกดอเล็ก, 8x18	2	PIN DOWEL, 8x16
		15	91201-324-023	ซีลกันน้ำร้อน, 6.5x14.5x7 (APA)	1	OIL SEAL, 6.5x14.5x7 (APA)

E - 2
ฝาครอบเครื่องด้านขวา
Right Crankcase Cover

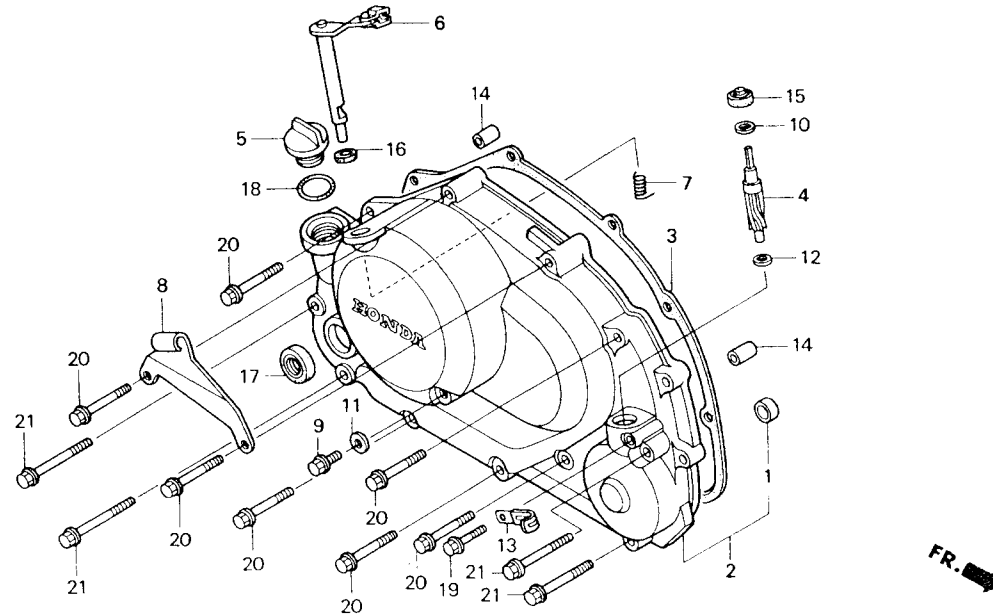

หัวข้อการบริการ	เวลาในการบริการ	ลำดับ	หมายเลขอะไหล่	ชื่ออะไหล่	LS125 Y จำนวนที่ใช้	หมายเลขเครื่อง
		16	91203-750-003	ซีลกันน้ำมัน, 12x18x4.....	1	OIL SEAL, 12x18x4
		17	91204-259-003	ซีลกันน้ำมัน, 16x28x7 (ARAI).....	1	OIL SEAL, 16x28x7 (ARAI)
		18	91307-035-000	โอริง, 18x3.....	1	O-RING, 18x3
		19	96001-06025-07	น๊อตหน้าแปลน, 6x25.....	1	BOLT, FLANGE, 6x25
		20	96001-06040-07	น๊อตหน้าแปลน, 6x40.....	7	BOLT, FLANGE, 6x40
		21	96001-06050-07	น๊อตหน้าแปลน, 6x50.....	4	BOLT, FLANGE, 6x50

E - 3
ปั๊มน้ำ
Water Pump

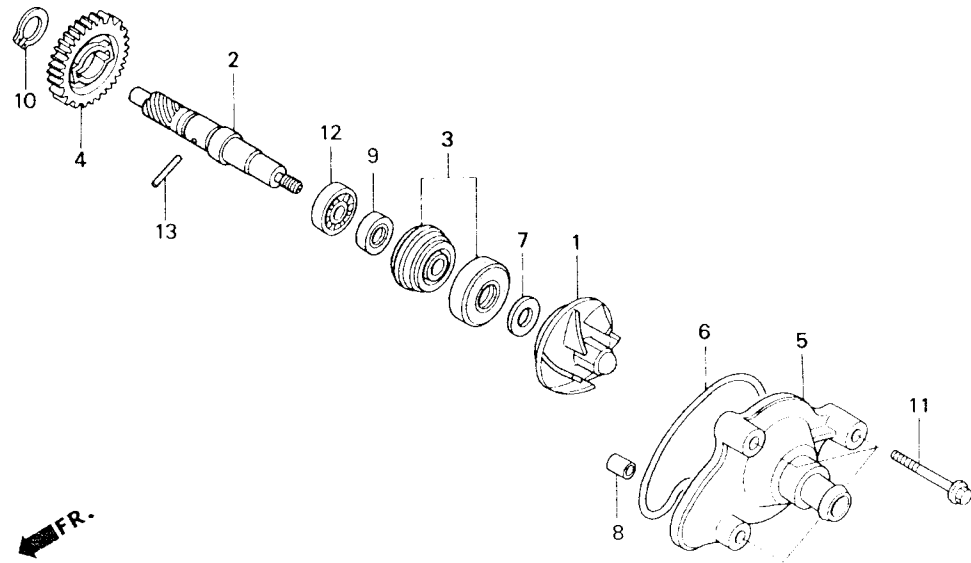

หัวข้อการบริการ	เวลาในการบริการ	ลำดับ	หมายเลขอะไหล่	ชื่ออะไหล่	LS125 Y จำนวนที่ใช้	หมายเลขเครื่อง
ใบพัดปั๊มน้ำ.....	0.6	1	19215 K8P 990	ใบพัดปั๊มน้ำ.....	1	IMPELLER, WATER PUMP
ฝาครอบเรือนปั๊มน้ำ		2	19217 K8A 990	เพลาลูกสูบปั๊มน้ำ.....	1	SHAFT, WATER PUMP
เฟืองปั๊มน้ำ.....	0.9	3	19217 657 623	ซีลปั๊มน้ำ.....	1	SEAL, MECHANICAL
ลูกปืนสลัก 6001.....	1.2	4	19218 K8A 990	เฟืองปั๊มน้ำ.....	1	GEAR, WATER PUMP DRIVEN
เพลาลูกสูบปั๊มน้ำ.....	1.4	5	19221 K8P 990	ฝาครอบเรือนปั๊มน้ำ.....	1	COVER, WATER PUMP
ซีลปั๊มน้ำ.....	1.6	6	19225 657 991	โอริงปั๊มน้ำ.....	1	O-RING, WATER PUMP
		7	190423 FVA6 990	แหวนรอง, 7x13x1.2.....	1	WASHER, 7x13x1.2
		8	29731 850 990	สลักสลัก, 8x10.....	1	PIV, DOWEL, 8x10
		9	91201 623 612	ซีลกันน้ำมัน, 12x21x4 (NOK).....	1	OIL SEAL, 12x21x4 (NOK)
			91201 623 615	ซีลกันน้ำมัน, 12x21x4 (ARAI).....	1	OIL SEAL, 12x21x4 (ARAI)
		10	94510 140 00	คลิ๊ปยึดด้านนอก, 14 มม.....	1	CLIP, EXTERNAL, 14MM
		11	90391 657 990	น็อตหัวท้ายเพลน, 6x35.....	3	BOLT FLANGE, 6x35
		12	96109 600 990	ลูกปืนสลัก, 6001.....	1	BEARING, RADIAL BALL, 6001
		13	96220 402 33	สลักเพลนเฟืองปั๊มน้ำ, 4x23 8.....	1	ROLLER, 4x23 8

E - 4

คลัทช์
Clutch

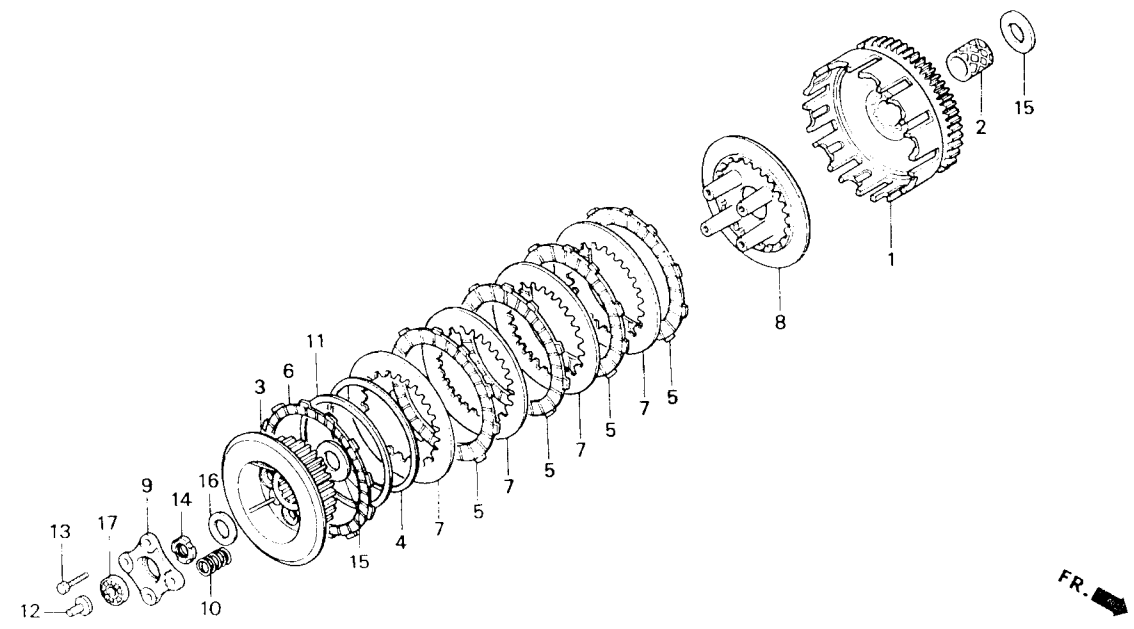

หัวข้อการบริการ	เวลาในการบริการ	ลำดับ	หมายเลขอะไหล่	ชื่ออะไหล่	LS125 Y จำนวนที่ใช้	หมายเลขเครื่อง
แผ่นยกคลัทช์.....	1.0	1	22100-KBP-930	เกียนคลัทช์ตัวนอก.....	1	OUTER COMP., CLUTCH
สปริงคลัทช์		2	22105-KBA-900	ปลอกครอบเฟืองคลัทช์ตัวนอก.....	1	GUIDE, CLUTCH OUTER
เกียนคลัทช์ตัวนอก.....	1.2	3	22121-KW7-930	เกียนคลัทช์ตัวใน.....	1	CENTER, CLUTCH
เฟืองคลัทช์ตัวใน		4	22125-KW7-900	แหวนรองสปริงคลัทช์ตัวใน.....	1	SEAT, JUDDER SPRING
แผ่นผ้าคลัทช์		5	22201-GF6-900	แผ่นผ้าคลัทช์.....	4	DISK, CLUTCH FRICTION
แผ่นกดคลัทช์		6	22201-MJ8-000	แผ่นผ้าคลัทช์.....	1	DISK, CLUTCH FRICTION
		7	22321-KF3-900	แผ่นเหล็กคลัทช์.....	4	PLATE, CLUTCH
		8	22355-KW7-930	แผ่นกดคลัทช์.....	1	PLATE, CLUTCH PRESSURE
		9	22361-KW7-900	แผ่นยกคลัทช์.....	1	PLATE, CLUTCH LIFTER
		10	22401-KW7-930	สปริงคลัทช์.....	4	SPRING, CLUTCH
		11	22402-KW7-900	แหวนรองผ้าคลัทช์ตัวกลาง.....	1	SPRING, JUDDER
		12	22849-KM7-700	ค้ำยกคลัทช์.....	1	ROD, CLUTCH LIFTER
		13	90030-KL3-740	โบลต์ขนาดเหลี่ยม, 6x25.....	4	BOLT, HEX., 6x25
		14	90231-KGC-900	น็อตล็อก, 14 มม.....	1	NUT, LOCK, 14MM
		15	90401-KY4-901	แหวนรอง, 17 มม.....	2	WASHER, PLAIN, 17MM

E - 4
 คลัทช์
 Clutch

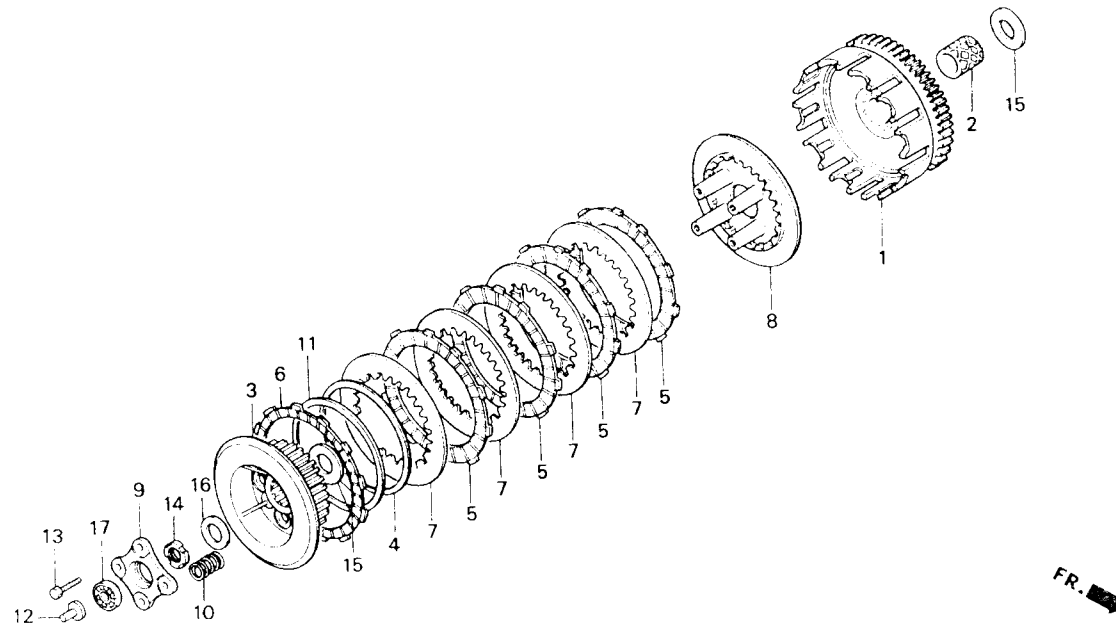

หัวข้อการบริการ	เวลาในการบริการ	ลำดับ	หมายเลขอะไหล่	ชื่ออะไหล่	LS125 Y จำนวนที่ใช้	หมายเลขเครื่อง
		16	90433 KE1-000	แหวนรอง, 14 มม.....	1	WASHER, 14MM
		17	91007 KE1-003	ลูกปืนสไลด์, 6903.....	1	BEARING, RADIAL BALL, 6903

2

E - 5
 ฝาครอบเครื่องด้านซ้าย/
 เจนเนอเรเตอร์
 Left Crankcase Cover/Generator

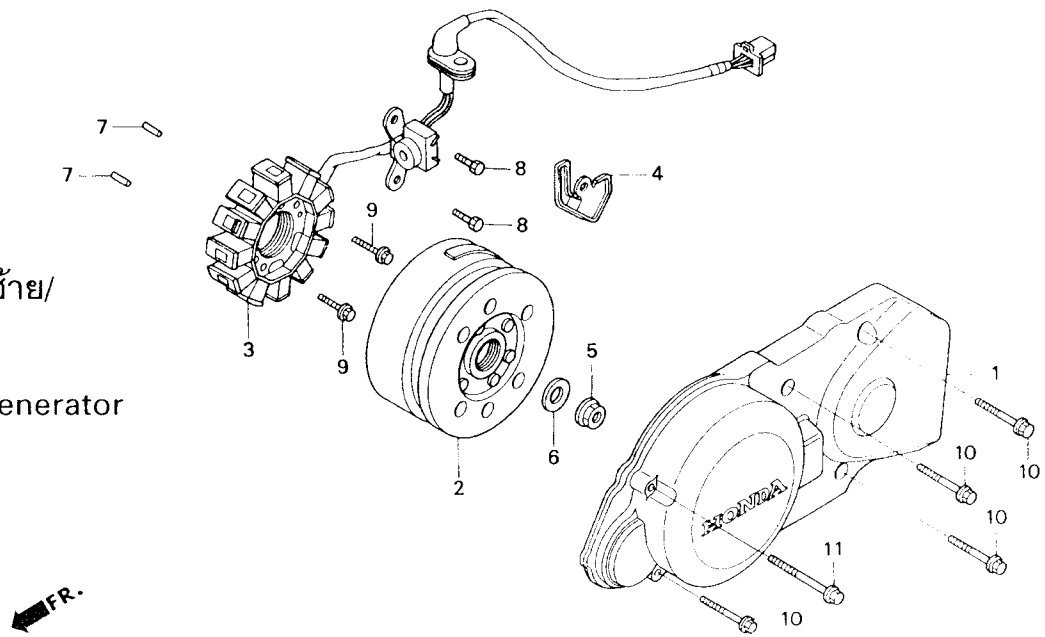

หัวข้อการบริการ	เวลาในการบริการ	ลำดับ	หมายเลขอะไหล่	ชื่ออะไหล่	LS125 Y จำนวนที่ใช้	หมายเลขเครื่อง
ฝาครอบเครื่องด้านซ้าย.....	0.3	1	11340-KBP-900	ฝาครอบเครื่องด้านซ้าย.....	1	COVER COMP., L. CRANKCASE
ชุดล้อแม่เหล็ก.....	0.4	2	31110-KBP-931	ชุดล้อแม่เหล็ก.....	1	FLYWHEEL COMP.
ชุดขดลวดสเตเตอร์.....	0.6	3	31120-KBA-931	ชุดขดลวดสเตเตอร์.....	1	STATOR COMP.
		4	35756-KBP-900	ตัวกักสายไฟ.....	1	CLAMPER, A.C. GENERATOR CORD
		5	90231-397-000	น๊อตล็อก, 12 มม.....	1	NUT LOCK, 12MM
		6	90441-166-000	แหวนรอง, 12 มม.....	1	WASHER, PLAIN, 12MM
		7	91111 KW7-900	ลูกปืนชั้น, 4x10 8.....	2	ROLLER, 4x10 8
		8	93301-05010-0H	น๊อตหัวเหลี่ยม, 5x10.....	2	BOLT, HEX., 5x10
		9	96001-06020-00	น๊อตหัวน้ำแปลน, 6x20.....	2	BOLT, FLANGE, 6x20
		10	96001-06022-07	น๊อตหัวน้ำแปลน, 6x22.....	4	BOLT, FLANGE, 6x22
		11	96001-06040-07	น๊อตหัวน้ำแปลน, 6x40.....	1	BOLT, FLANGE, 6x40

E - 6
ปั๊มน้ำมัน 2T/รีดวาล์ว
Oil Pump/Reed Valve

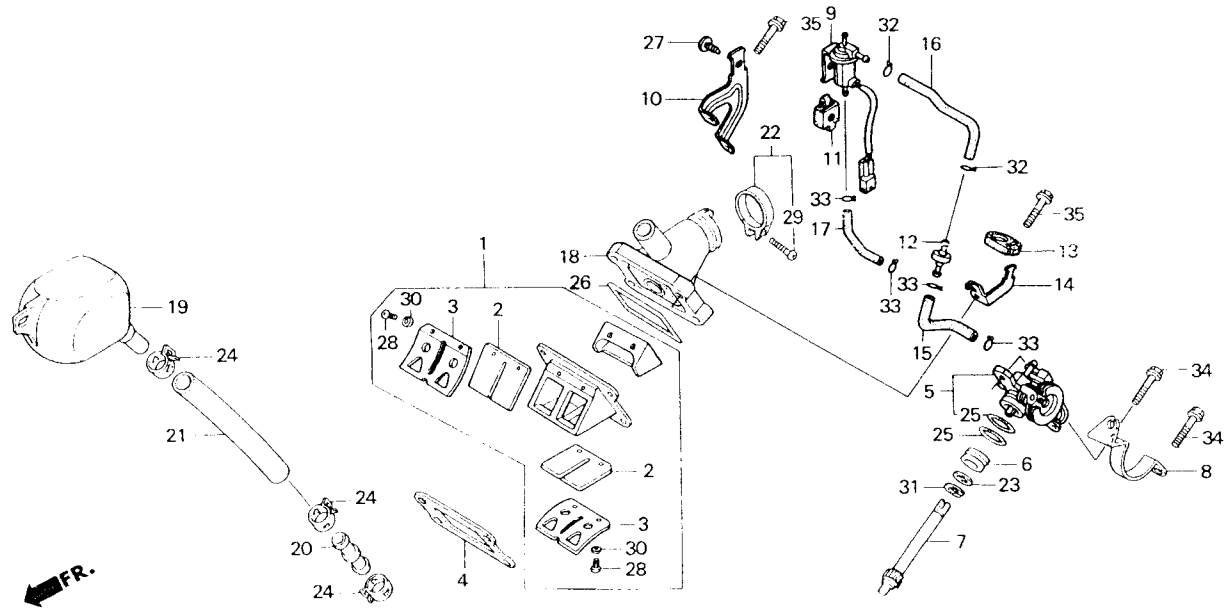

หัวข้อการบริการ	เวลาในการบริการ	ลำดับ	หมายเลขอะไหล่	ชื่ออะไหล่	LS125 Y จำนวนที่ใช้	หมายเลขเครื่อง
ไส้กรองน้ำมัน	0.4	1	14100-KBP-901	ชุดรีดวาล์ว	1	VALVE ASSY., REED
กล่องเก็บไอดี		2	14111-KBA-901	รีดวาล์ว	2	REED VALVE ONLY
แกนปั๊ม	0.5	3	14121-KBA-901	ตัวยึดรีดวาล์ว	2	STOPPER, REED VALVE
ฉนวนคาร์บูเรเตอร์	0.6	4	14131-KR8-900	ปะเก็นรีดวาล์ว	1	GASKET, REED VALVE
ชุดรีดวาล์ว	0.7	5	15100-KGC-901	ปั๊มน้ำมัน 2T ทั้งชุด	1	PUMP ASSY., OIL
ปั๊มน้ำมัน 2T ทั้งชุด โซลินอยด์ปั๊มน้ำมัน		6	15131-KBP-900	ปลอกทรงแกนปั๊ม	1	COLLAR, OIL PUMP
		7	15141-KBP-900	แกนปั๊ม	1	SHAFT, OIL PUMP DRIVEN GEAR
		8	15151-KBP-900	ขายึดสายปั๊มน้ำมัน	1	RECEIVER, OIL PUMP CABLE
		9	15200-KFE-701	โซลินอยด์ปั๊มน้ำมัน	1	SOLENOID COMP., OIL
		10	15211-KGC-900	ขายึดโซลินอยด์	1	STAY, SOLENOID
		11	15231-KFE-700	ขางยึดโซลินอยด์	1	SUSPENSION, SOLENOID
		12	15310-KFE-700	ไส้กรองน้ำมัน	1	FILTER COMP., OIL
		13	15321-KFE-700	ขวงรองไส้กรองน้ำมัน	1	RUBBER, FILTER MOUNTING
		14	15331-KGC-900	ขายึดไส้กรองน้ำมัน	1	STAY, FILTER
		15	15525-KGC-900	ท่อทางน้ำมันท่อเส้น A	1	TUBE A, OIL PASS

E - 6
 ปั๊มน้ำมัน 2T/รีดวาล์ว
 Oil Pump/Reed Valve

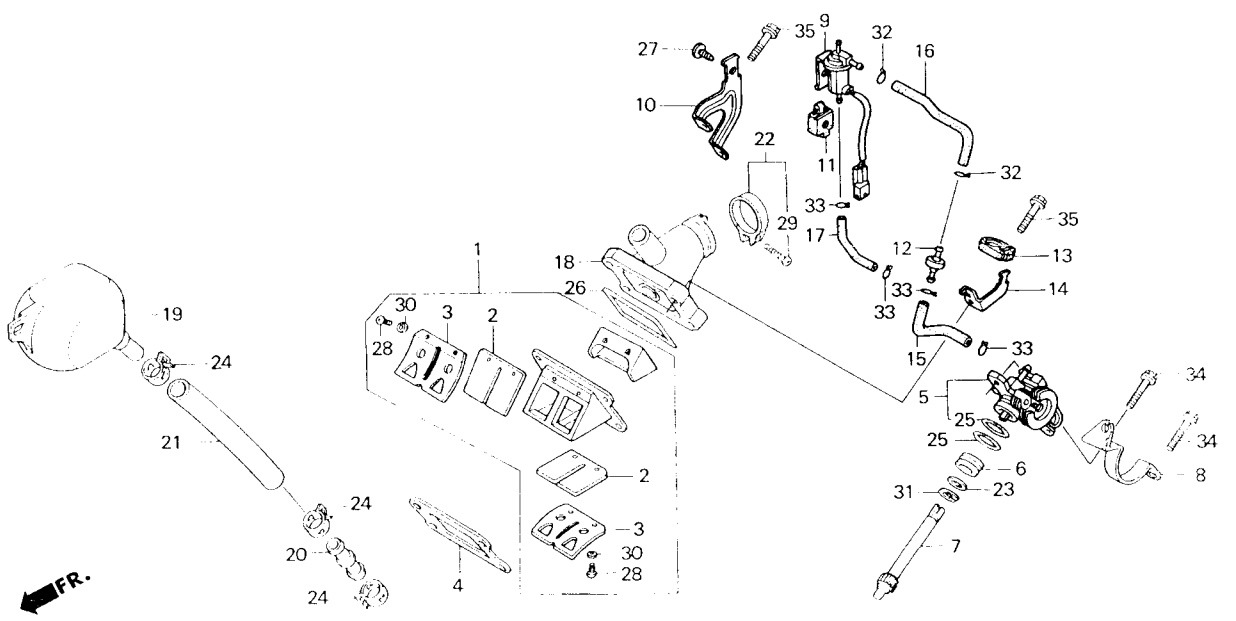

หัวข้อการบริการ	เวลาในการบริการ	ลำดับ	หมายเลขอะไหล่	ชื่ออะไหล่	LS125 Y จำนวนที่ใช้	หมายเลขเครื่อง
		16	15526-KGC-900	ท่อทางน้ำมันหล่อลื่น B.....	1	TUBE B, OIL PASS
		17	15527-KGC-900	ท่อทางน้ำมันหล่อลื่น C.....	1	TUBE C, OIL PASS
		18	16270-KBA-900	ฉนวนคาร์บูเรเตอร์.....	1	INSULATOR, CARBURETOR
		19	16311-KBA-840	กล่องเก็บไอดี.....	1	CHAMBER, IN.
		20	16312-KBA-900	ข้อต่อกล่องเก็บไอดี.....	1	JOINT, IN. CHAMBER
		21	16313-KSP-900	ท่อกกล่องเก็บไอดี.....	1	TUBE, IN. CHAMBER
		22	17256-159-000	เข็มขัดรัดท่อทางคาร์บูเรเตอร์.....	1	BAND, AIR CLEANER CONNECTING TUBE
		23	90412-329-000	แหวนกันรูด, 10 มม.....	1	WASHER, THRUST, 10MM
		24	90662-GHB-640	เข็มขัดรัดท่อ, 19 มม.....	3	CLAMP, TUBE, 19MM
		25	91303-800-000	โอริง, 16 มม.....	2	O-RING, 16MM
		26	91305-GC4-601	โอริงพิเศษ (ARAI).....	1	O-RING, SPECIAL (ARAI)
		27	91506-SF3-003	สกรู, 8 มม.....	1	PLUG, HOLE, 8MM
		28	93500-03006-011	สกรู, 3x6.....	4	SCREW, PAN, 3x6
		29	93500-04025-0A	สกรู, 4x25.....	1	SCREW, PAN, 4x25
		30	0-1111-03300	แหวนสปริง, 3 มม.....	1	WASHER, SPRING, 3MM

E - 6
 ปั๊มน้ำมัน 2T/รีดวาล์ว
 Oil Pump/Reed Valve

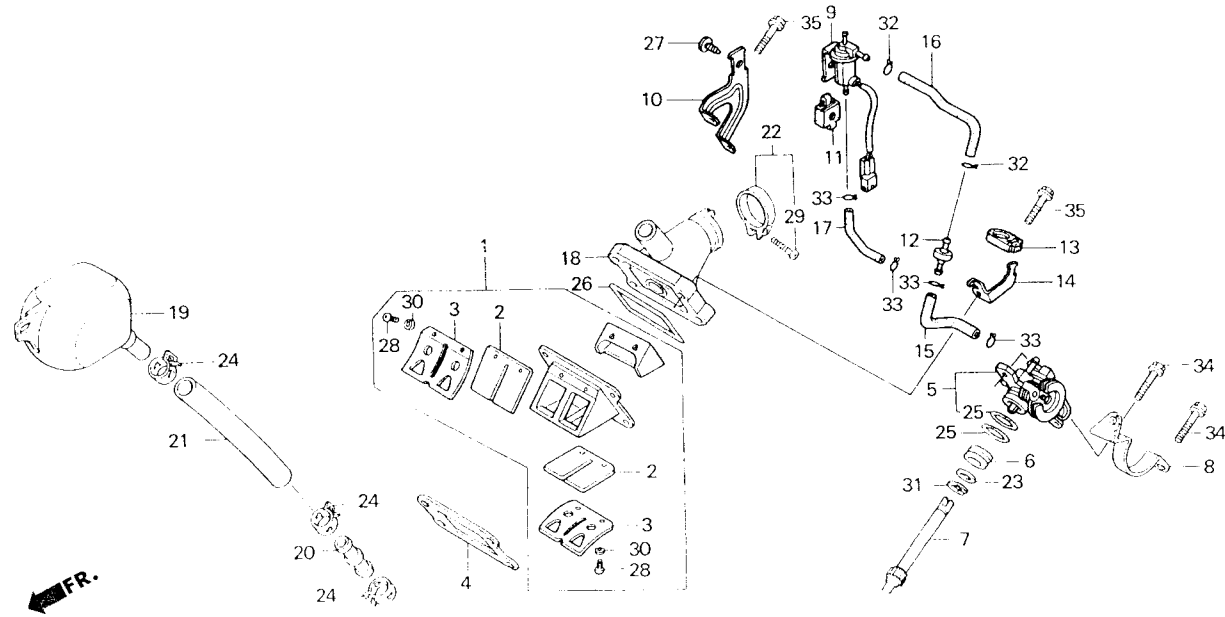

หัวข้อการบริการ	เวลาในการบริการ	ลำดับ	หมายเลขอะไหล่	ชื่ออะไหล่	LS125 Y จำนวนที่ใช้	หมายเลขเครื่อง
		31	94510-10000	คลิปล็อค, 10 มม.....	1	CIRCLIP, EXTERNAL, 10MM
		32	95002-02080	คลิปรัดท่อ (B8).....	2	CLIP, TUBE (B8)
		33	95002-02050	คลิปรัดท่อ (B6.5).....	4	CLIP, TUBE (B6.5)
		34	96001-06020-00	น๊อตหัวน้ำมัน, 6x20.....	2	BOLT, FLANGE, 6x20
		35	96001-06025-00	น๊อตหัวน้ำมัน, 6x25.....	4	BOLT, FLANGE, 6x25

E - 7
 ระเบิดเครื่องยนต์
 Crankcase

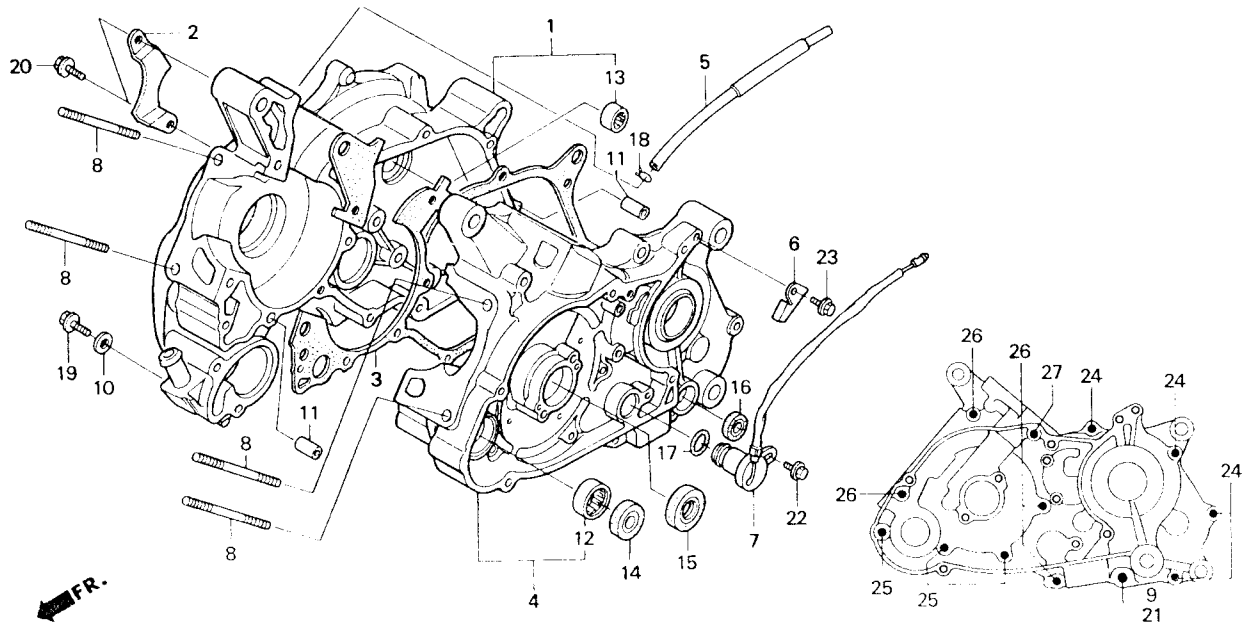

หัวข้อการบริการ	เวลาในการบริการ	ลำดับ	หมายเลขอะไหล่	ชื่ออะไหล่	LS125 Y จำนวนที่ใช้	หมายเลขเครื่อง
ชุดสวิทช์เปลี่ยนเกียร์.....	0.5	1	11100-KBP-950	ระเบิดเครื่องยนต์ด้านขวา.....	1	CRANKCASE COMP., R.
ซีลกันน้ำมัน 24x37x5.....	1.4	2	11103-KBP-900	แผ่นกีดที่ระบายอากาศ.....	1	PLATE, MISSION BREATHER
ปะเก็นระเบิดเครื่องยนต์.....	*4.2	3	11191-KBP-901	ปะเก็นระเบิดเครื่องยนต์.....	1	GASKET, CRANKCASE
ซีลกันน้ำมัน 22x33x7.....	*4.3	4	11200-KBP-950	ระเบิดเครื่องยนต์ด้านซ้าย.....	1	CRANKCASE COMP., L.
ระเบิดเครื่องยนต์ด้านซ้าย.....	*4.8	5	11221-KBA-930	ท่อระบายอากาศ.....	1	TUBE, MISSION BREATHER
ระเบิดเครื่องยนต์ด้านขวา.....	*5.5					
		6	11365-KBP-900	แผ่นบังคับโซ่.....	1	GUIDE, DRIVE CHAIN
		7	35759-KBA-K01	ชุดสวิทช์เปลี่ยนเกียร์.....	1	SWITCH ASSY., CHANGE
		8	90001-KW6-840	โบลท์สตัด, 8x40.....	4	BOLT, STUD, 8x40
		9	90474-333-000	แหวนรองกันรั่ว, 8 มม.....	1	WASHER, SEALING, 8MM
		10	90478-700-000	แหวนรอง A, 6 มม.....	1	WASHER A, 6MM
		11	90702-KGC-900	ปลอกสลัก, 8x16.....	2	PIN, DOWEL, 8x16
		12	91008-KY4-901	ลูกปืนเข็ม, 24x36x14.....	1	BEARING, NEEDLE, 24x36x14
		13	91106-383-003	ลูกปืนเข็ม, 15 มม.....	1	BEARING, NEEDLE, 15MM
		14	91201-KW6-901	ซีลกันน้ำมัน, 24x37x5.....	1	OIL SEAL, 24x37x5
		15	91202-KBP-901	ซีลกันน้ำมัน, 22x33x7.....	1	OIL SEAL, 22x33x7

E - 7
เรือนเครื่องยนต์
Crankcase

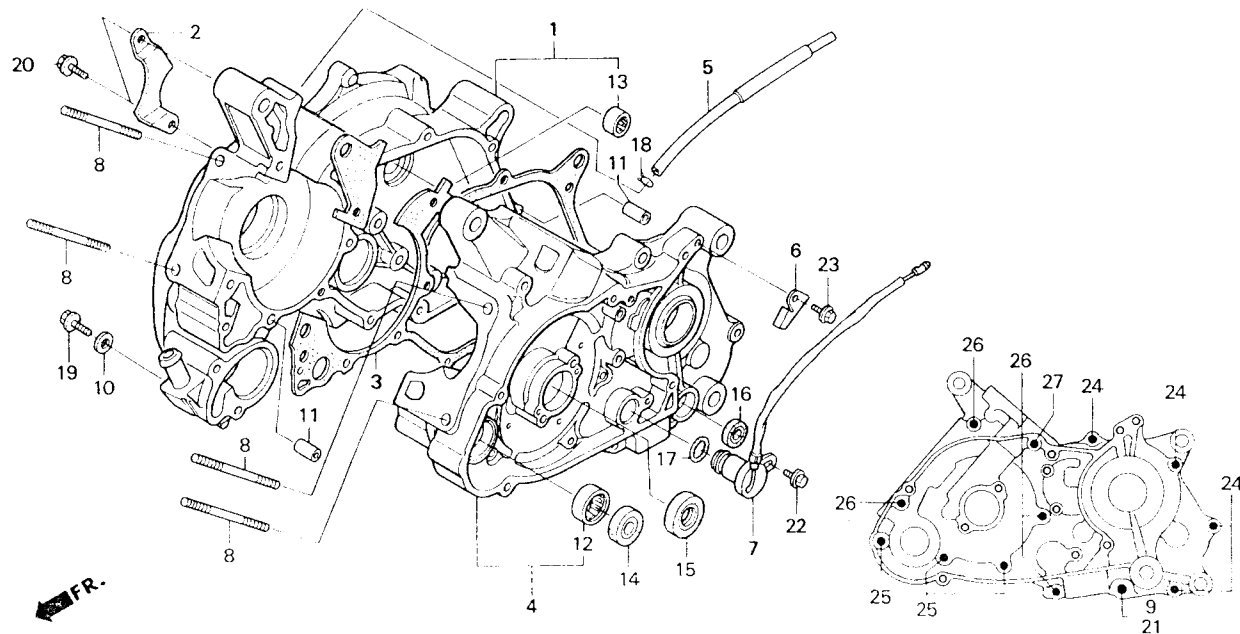

หัวข้อการบริการ	เวลาในการบริการ	ลำดับ	หมายเลขอะไหล่	ชื่ออะไหล่	LS125 Y จำนวนที่ใช้	หมายเลขเครื่อง
		16	91209-612-000	ซีลกันน้ำมัน, 12x22x7.....	1	OIL SEAL, 12x22x7
		17	91305-KK4-003	โอริง, 16.5x2.5 (ARAI).....	1	O-RING, 16.5x2.5 (ARAI)
		18	95002-02100	คลิปปิดท่อ (B10).....	1	CLIP, TUBE (B10)
		19	95701-06010-00	น๊อตหัวน้ำแพลน, 6x10.....	1	BOLT, FLANGE, 6x10
		20	95701-06014-00	น๊อตหัวน้ำแพลน, 6x14.....	2	BOLT, FLANGE, 6x14
		21	95701-08050-00	น๊อตหัวน้ำแพลน, 8x50.....	1	BOLT, FLANGE, 8x50
		22	96001-06014-00	น๊อตหัวน้ำแพลน, 6x14.....	1	BOLT, FLANGE, 6x14
		23	96001-06020-00	น๊อตหัวน้ำแพลน, 6x20.....	1	BOLT, FLANGE, 6x20
		24	96001-06040-00	น๊อตหัวน้ำแพลน, 6x40.....	4	BOLT, FLANGE, 6x40
		25	96001-06050-00	น๊อตหัวน้ำแพลน, 6x50.....	3	BOLT, FLANGE, 6x50
		26	96001-06060-00	น๊อตหัวน้ำแพลน, 6x60.....	4	BOLT, FLANGE, 6x60
		27	96001-06085-00	น๊อตหัวน้ำแพลน, 6x85.....	1	BOLT, FLANGE, 6x85

E - 8
 เฟลาข้อเหวี่ยง/ลูกสูบ
 Crankshaft/Piston

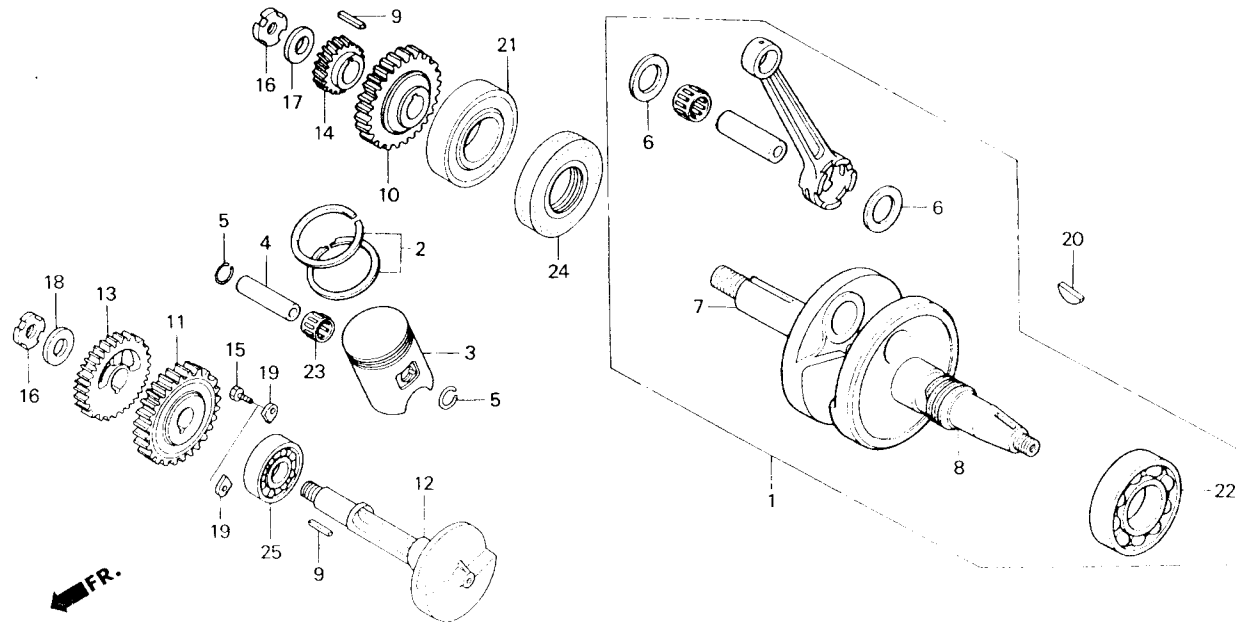

หัวข้อการบริการ	เวลาในการบริการ	ลำดับ	หมายเลขอะไหล่	ชื่ออะไหล่	LS125 Y จำนวนที่ใช้	หมายเลขเครื่อง
เฟืองเกี่ยวกับลานเซอร์.....	1.0	1	13000-KBA-930	เฟลาข้อเหวี่ยงทั้งชุด.....	1	CRANKSHAFT COMP.
เฟืองเกี่ยวรับขั้นต้น.....	1.2	2	13010-KGC-305	แหวนลูกสูบทั้งชุด (STD).....	1	RING SET, PISTON (STD)
แหวนลูกสูบทั้งชุด.....	1.3		13020-KGC-305	แหวนลูกสูบทั้งชุด (0.25).....	(1)	RING SET, PISTON (0.25)
ลูกสูบ.....			13030-KGC-305	แหวนลูกสูบทั้งชุด (0.50).....	(1)	RING SET, PISTON (0.50)
สลักลูกสูบ.....			13040-KGC-305	แหวนลูกสูบทั้งชุด (0.75).....	(1)	RING SET, PISTON (0.75)
เฟืองเกี่ยวรับลานเซอร์.....			13050-KGC-305	แหวนลูกสูบทั้งชุด (1.00).....	(1)	RING SET, PISTON (1.00)
เฟลาเกี่ยวกับลานเซอร์.....	1.4	3	13110-KBP-950	ลูกสูบ A.....	1	PISTON A
ลูกปืนคลัมป์ 62/03.....	1.5		13120-KBP-950	ลูกสูบ B.....	1	PISTON B
ลูกปืนคลัมป์ 62/28.....	1.9		13130-KBP-950	ลูกสูบ C.....	1	PISTON C
ซีลกันน้ำมัน 31-58x8.....			13102-KBP-306	ลูกสูบ (0.25).....	(1)	PISTON (0.25)
เฟลาข้อเหวี่ยงทั้งชุด.....	1.1		13103-KBP-306	ลูกสูบ (0.50).....	(1)	PISTON (0.50)
			13104-KBP-306	ลูกสูบ (0.75).....	(1)	PISTON (0.75)
			13105-KBP-306	ลูกสูบ (1.00).....	(1)	PISTON (1.00)
		4	13111-KM4-000	สลักลูกสูบ.....	1	PIN, PISTON
		5	13115-KM7-700	คลัมป์สลักลูกสูบ, 16 มม.....	2	CLIP, PISTON PIN, 16MM
		6	13202-KBA-930	แหวนรองรับแหวน.....	2	PLATE, CONNECTING ROD SIDE
		7	13311-KBA-930	เฟลาข้อเหวี่ยงข้างขวา.....	1	CRANKSHAFT, R.

E - 8
 เพลาข้อเหวี่ยง/ลูกสูบ
 Crankshaft/Piston

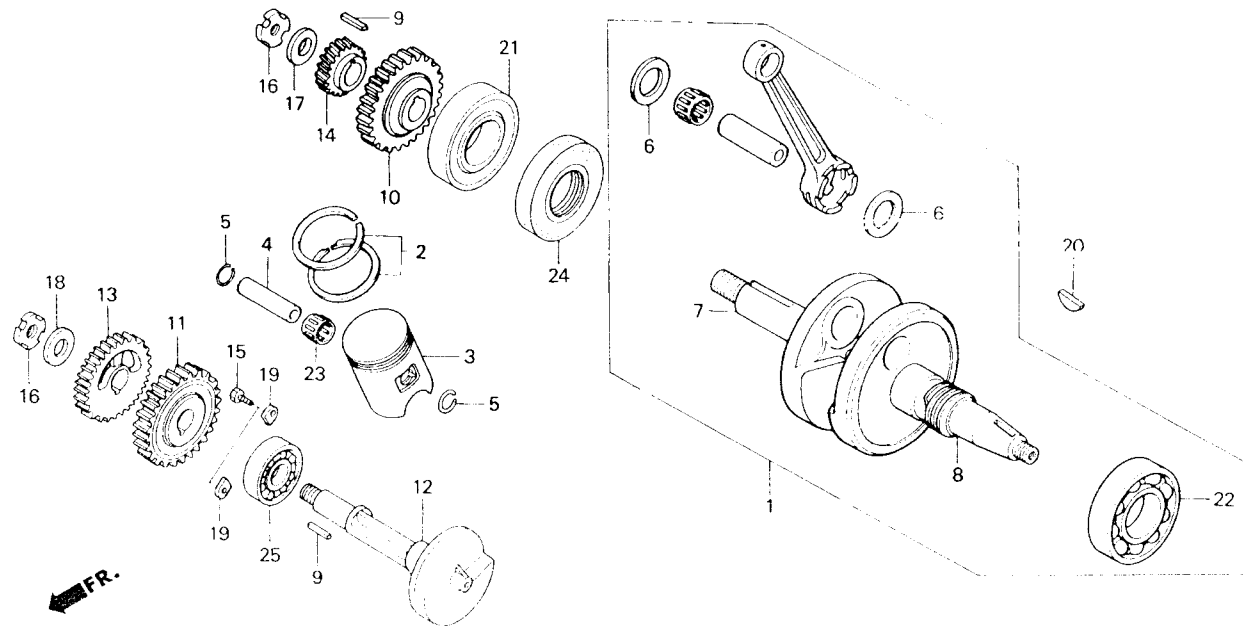

หัวข้อการบริการ	เวลาในการบริการ	ลำดับ	หมายเลขอะไหล่	ชื่ออะไหล่	LS125 Y จำนวนที่ใช้	หมายเลขเครื่อง																				
<p>เครื่องหมายถึงลูกสูบ</p> <p>ตารางแสดงความสัมพันธ์ระหว่างเสื้อสูบกับลูกสูบ</p> <table border="1"> <tr> <td></td> <td>เสื้อสูบ</td> <td>A</td> <td>No mark</td> <td>C</td> </tr> <tr> <td>เสื้อสูบ</td> <td>A</td> <td>○</td> <td>X</td> <td>X</td> </tr> <tr> <td></td> <td>No mark</td> <td>X</td> <td>○</td> <td>X</td> </tr> <tr> <td></td> <td>C</td> <td>X</td> <td>X</td> <td>○</td> </tr> </table>		เสื้อสูบ	A	No mark	C	เสื้อสูบ	A	○	X	X		No mark	X	○	X		C	X	X	○		8	13321-KBA-930	เพลาข้อเหวี่ยงข้างซ้าย.....	1	CRANKSHAFT, L.
		เสื้อสูบ	A	No mark	C																					
	เสื้อสูบ	A	○	X	X																					
		No mark	X	○	X																					
		C	X	X	○																					
		9	13331-KBP-930	ลิ้นเพลาบาลานเซอร์, 5x5x24.5	2	KEY, BALANCER SHAFT, 5x5x24.5																				
		10	13412-KBP-900	เฟืองเกียร์บาลานเซอร์ (42 ฟัน).....	1	GEAR C, BALANCER DRIVE (42T)																				
		11	13414-KGC-900	เฟืองเกียร์บาลานเซอร์.....	1	GEAR COMP, BALANCER DRIVE																				
		12	13421-KBA-930	เพลาบาลานเซอร์.....	1	SHAFT, BALANCER																				
		13	19216-KBP-900	เฟืองขับปั๊มน้ำ (24 ฟัน).....	1	GEAR, WATER PUMP DRIVE (24T)																				
		14	23122-KBP-930	เฟืองขับปั๊มขั้นต้น (24 ฟัน).....	1	GEAR C, PRIMARY DRIVE (24T)																				
		15	90038-KY4-900	น็อตทึบเหลี่ยม, 6x16.....	2	BOLT, HEX., 6x16																				
		16	90231-KM7-700	น็อตล็อก, 14 มม.....	2	NUT, LOCK, 14MM																				
		17	90402-KBA-900	แหวนกั้นรุน, 14 มม.....	1	WASHER, THRUST, 14MM																				
		18	90433-KE1-000	แหวนรอง, 14 มม.....	1	WASHER, 14MM																				
		20	90441-KY4-900	แผ่นสี่เหลี่ยมลูกสูบ.....	2	PLATE, BEARING HOLDER																				
		20	90741-KBA-930	ลิ้นพิเศษ, 25x14.....	1	KEY, SPECIAL WOODRUFF, 25x14																				
		21	91096-KBP-901	ลูกปืนตลับ, 63x27.....	1	BEARING BALL, RA11, 63x27																				
		21	91096-KBA-901	ลูกปืนตลับ, 63x28.....	1	BEARING BALL, RA11, 63x28																				

E - 8
 เฟลาข้อเหวี่ยง/ลูกสูบ
 Crankshaft/Piston

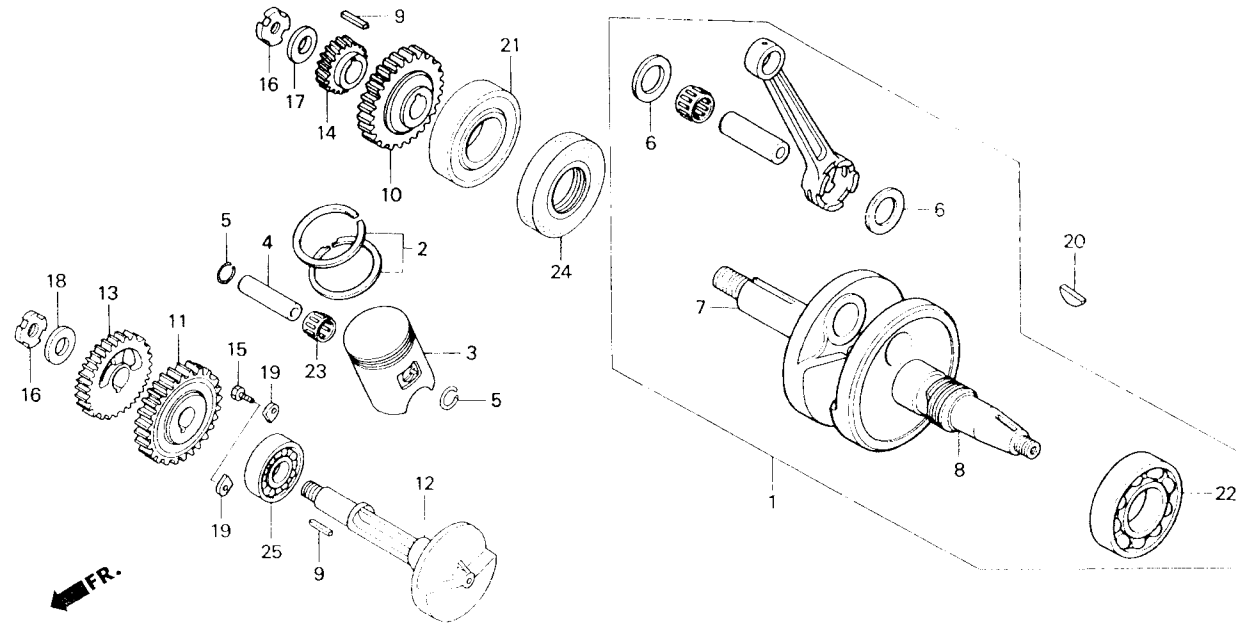

หัวข้อการบริการ	เวลาในการบริการ	ลำดับ	หมายเลขอะไหล่	ชื่ออะไหล่	LS125 Y จำนวนที่ใช้	หมายเลขเครื่อง
		23	91101-KR1-761	ลูกปืนสุดลูกสูบ	1	BEARING, CONNECTING ROD SMALL END
		24	91201-KBP-901	ซีลกันน้ำมัน 31x58x8	1	OIL SEAL, 31x58x8
		25	96100-62030-00	ลูกปืนตลับ, 6203	1	BEARING, RADIAL BALL, 6203

E - 9
ชุดเฟืองเกียร์
Transmission

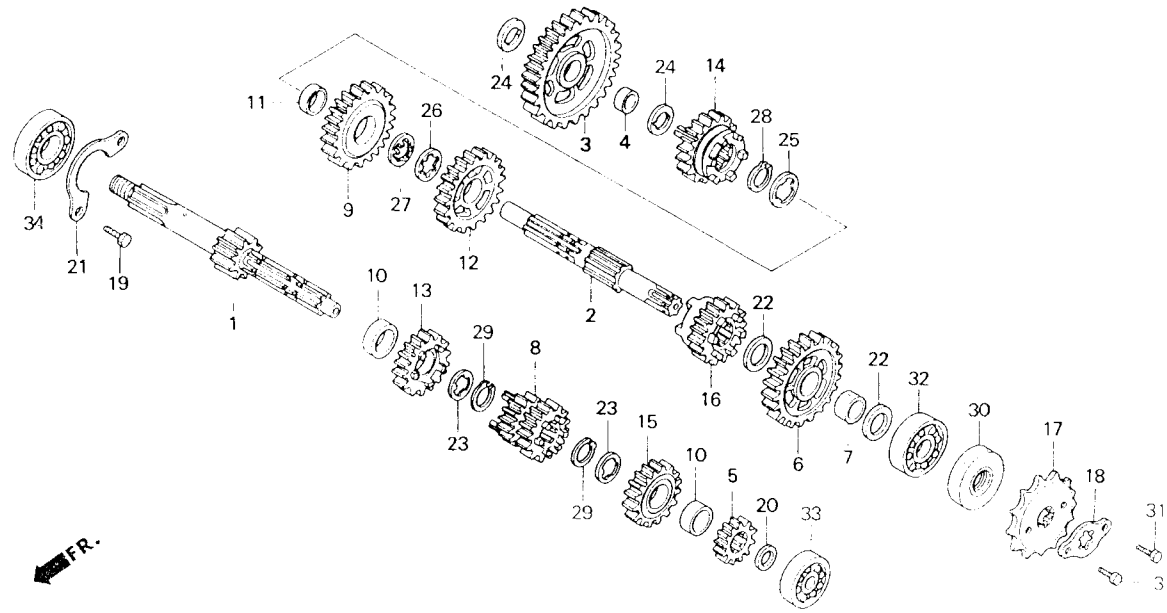

2

หัวข้อการบริการ	เวลาในการบริการ	ลำดับ	หมายเลขอะไหล่	ชื่ออะไหล่	LS125 Y จำนวนที่ใช้	หมายเลขเครื่อง
เคลือบหน้า	0.3	1	23211-KBP-901	แบริ่ง ก้าน 11 ฟัน	1	MAINSHAFT (11T)
หลล้าจับ	4.5	2	23221-KBP-930	แบริ่ง - ยาว	1	COUNTERSHAFT
เฟืองคต. น.		3	23421-KBA-920	เฟืองขับเฟืองตัวที่ 1 (35 ฟัน)	1	GEAR, COUNTERSHAFT LOW (35T)
		4	23422-KBP-900	บูชขับเฟืองตัวที่ 1	1	BUSH, COUNTERSHAFT LOW GEAR
		5	23441-KBP-900	เฟืองขับเฟืองตัว 2 (18 ฟัน)	1	GEAR, MAINSHAFT SECOND (18T)
		6	20451-KBA-120	เฟืองขับเฟืองตัว 2 (31 ฟัน)	1	GEAR, COUNTERSHAFT SECOND (31T)
		7	23456-KM/971	บูชขับเฟืองตัว 1 มม	1	BUSH, 20MM
		8	23461-KBP-900	เฟืองขับเฟืองตัว 3 และ 4 (18 ฟัน/20 ฟัน)	1	GEAR, MAINSHAFT THIRD & FOURTH (18T/20T)
		9	23471-KBA-100	เฟืองขับเฟืองตัว 3 (28 ฟัน)	1	GEAR, COUNTERSHAFT THIRD (28T)
		10	23472-KY4-900	ปลอกค้ำเฟือง, 20-22x10	2	COLLAR, 20x22x10
		11	23476-KBP-930	บูชขับเฟืองตัวที่ 3	1	BUSH, COUNTERSHAFT THIRD GEAR
		12	23481-KBA-100	เฟืองขับเฟืองตัวที่ 4	1	GEAR, COUNTERSHAFT FOURTH
		13	23191-KBA-100	เฟืองขับเฟืองตัว 5 (27 ฟัน)	1	GEAR, MAINSHAFT FIFTH (27T)
		14	23591-KBA-920	เฟืองขับเฟืองตัว 5 (24 ฟัน)	1	GEAR, COUNTERSHAFT FIFTH (24T)
		15	23611-KBA-100	เฟืองขับเฟืองตัว 6 (24 ฟัน)	1	GEAR, MAINSHAFT SIXTH (24T)

E - 9
ชุดเฟืองเกียร์
Transmission

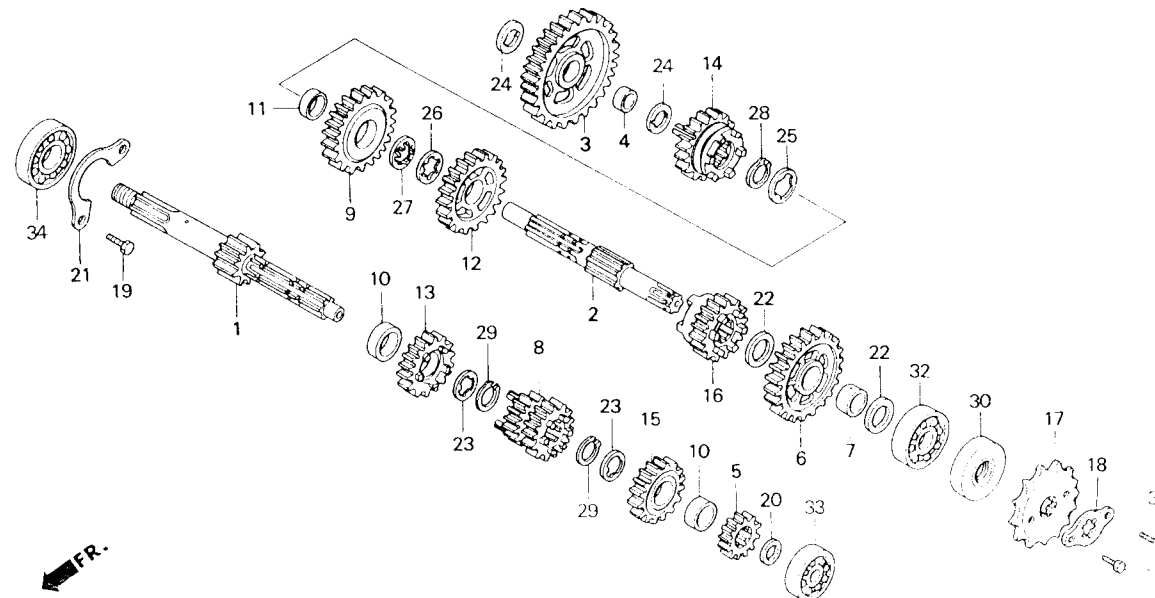

หัวข้อการบริการ	เวลาในการบริการ	ลำดับ	หมายเลขอะไหล่	ชื่ออะไหล่	LS125 Y จำนวนที่ใช้	หมายเลขเครื่อง
		16	23515-KBA-930	เฟืองตามเพาเวอร์ 6 (23 ฟัน)	1	GEAR, COUNTERSHAFT SIXTH (23T)
		17	23801-KBP-900	สเฟตว์หน้า (15 ฟัน)	1	SPROCKET, DRIVE (15T)
		18	23811-KR3-600	แผ่นโอบรอบสเฟตว์หน้า	1	PLATE A2, FIXING
		19	90038-KY4-900	น๊อตทึบเกลียว, 6x16	2	BOLT, HEX., 6x16
		20	90412-187-000	แหวนกันรุน, 15 มม.	1	WASHER, THRUST, 15MM
		21	90441-KBP-900	แผ่นรับคอกับลูกปืน	1	PLATE, BEARING HOLDER
		22	90454-107-000	แหวนกันรุน, 20 มม.	2	WASHER, THRUST, 20MM
		23	90455-KR1-760	แหวนเขี้ยวตัง, 20 มม.	2	WASHER, SPLINE, 20MM
		24	90463-166-000	แหวนกันรุน, 15 มม.	2	WASHER, THRUST, 15MM
		25	90464 HB5-010	แหวนเขี้ยวตัง, 22 มม.	1	WASHER, SPLINE, 22MM
		26	90464-444-000	แหวนเขี้ยวตัง, 22 มม.	1	WASHER, SPLINE, 22MM
		27	90465-KE1-010	แหวนล็อก	1	WASHER, LOCK
		28	90601 KE1 000	คอล์ปัด, 22 มม.	1	CIRCLIP, 22MM
		29	90605 200-000	แหวนล็อก, 20 มม.	2	SET BUSH, 20MM
		30	91201 030-033	ซีลกันรั่ว, 20-30x7-ASAP	1	OIL SEAL, 20x30x7-ASAP

E - 9
ชุดเฟืองเกียร์
Transmission

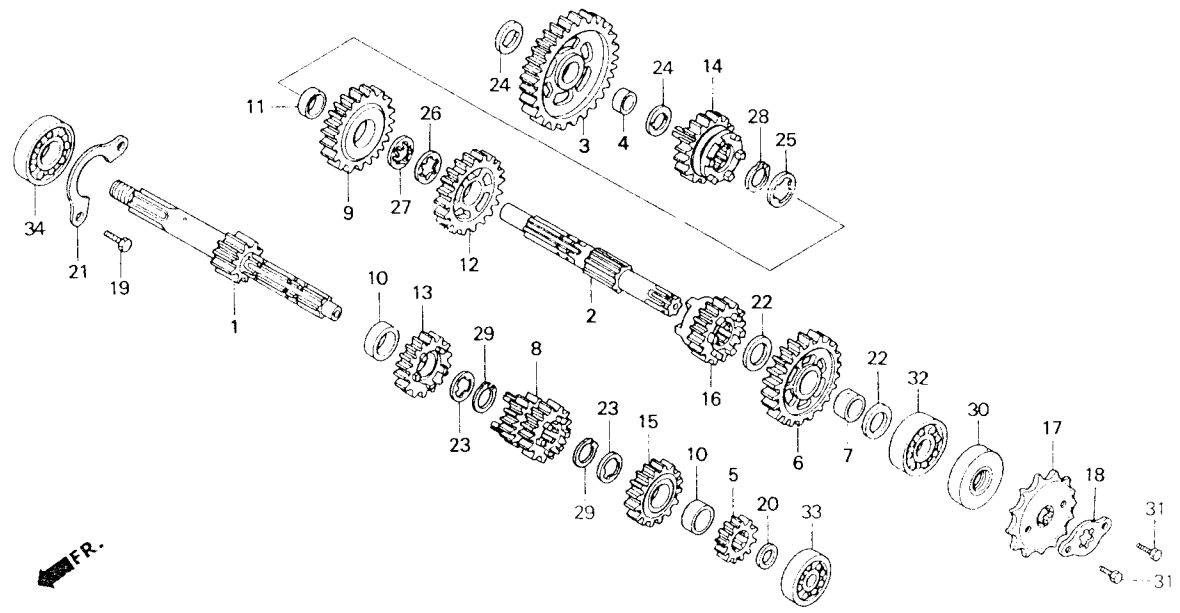

2

หัวข้อการบริการ	เวลาในการบริการ	ลำดับ	หมายเลขอะไหล่	ชื่ออะไหล่	LS125 Y จำนวนที่ใช้	หมายเลขเครื่อง
		31	92101 06010 0A	น๊อตทึบหกเหลี่ยม, 6x10.....	2	BOLT, HEX., 6x10
		32	96100 62043 00	ลูกปืนตลับ, 6204.....	1	BEARING, RADIAL BALL, 6204
		33	96140 62020 00	ลูกปืนตลับ, 6202U.....	1	BEARING, RADIAL BALL, 6202U
		34	96140 63033 00	ลูกปืนตลับ, 6303U.....	1	BEARING, RADIAL BALL, 6303U

E - 10

กระปุกเกียร์/กลไกเปลี่ยนเกียร์
Shift Drum/Shift Fork

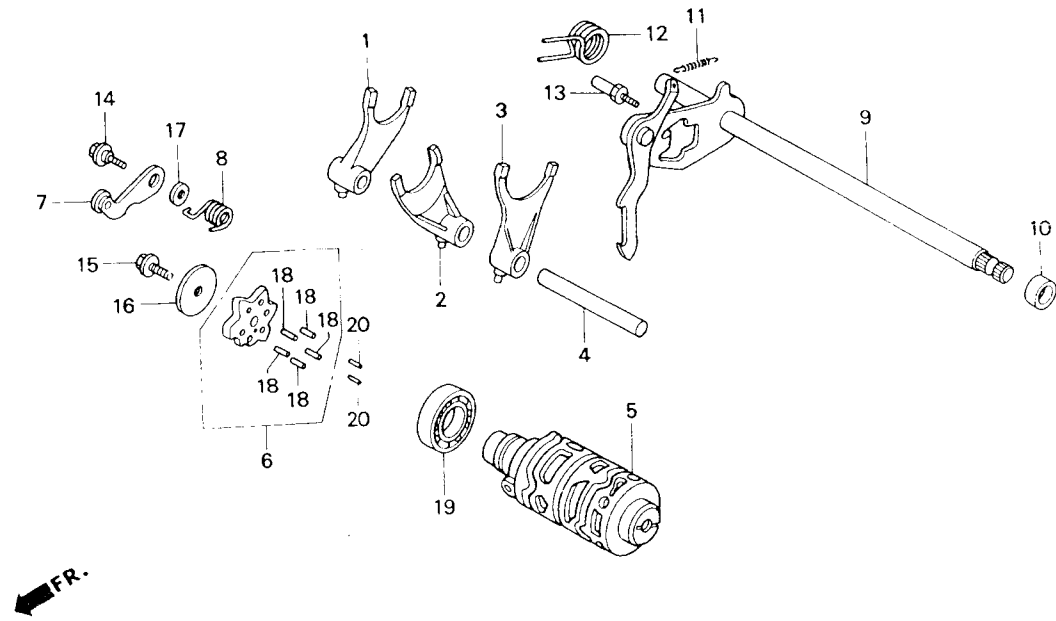

หัวข้อการบริการ	เวลาในการบริการ	ลำดับ	หมายเลขอะไหล่	ชื่ออะไหล่	LS125 Y จำนวนที่ใช้	หมายเลขเครื่อง
ขาบังคับเกียร์.....	1.1	1	24211-KBP-930	ก้ามปูเปลี่ยนเกียร์ตัวขวา.....	1	FORK, R. GEARSHIFT CENTER
แผ่นล็อกตำแหน่งเกียร์ทั้งหมด.....	1.3	2	24212-KBP-930	ก้ามปูเปลี่ยนเกียร์ตัวกลาง.....	1	FORK, CENTER GEARSHIFT
แกนเปลี่ยนเกียร์.....		3	24213-KBA-930	ก้ามปูเปลี่ยนเกียร์ตัวซ้าย.....	1	FORK, L. GEARSHIFT
ก้ามปูเปลี่ยนเกียร์.....	4.4	4	24241-KBP-930	แกนก้ามปูเปลี่ยนเกียร์.....	1	SHAFT, GEARSHIFT FORK
กระปุกเกียร์.....		5	24301-KBA-840	กระปุกเกียร์.....	1	DRUM, GEARSHIFT
		6	24410-KBA-930	แผ่นล็อกตำแหน่งเกียร์ทั้งหมด.....	1	PLATE COMP., GEARSHIFT DRUM STOPPER
		7	24430-KW7-900	ขาบังคับเกียร์.....	1	STOPPER COMP., GEARSHIFT DRUM
		8	24436-KBA-930	สปริงขาบังคับเกียร์.....	1	SPRING, DRUM STOPPER
		9	24610-KBP-932	แกนเปลี่ยนเกียร์.....	1	SPINDLE COMP., GEARSHIFT
		10	24613-KW7-930	บูชแกนเปลี่ยนเกียร์.....	1	COLLAR, MASTER ARM
		11	24641-KBP-900	สปริงแกนเปลี่ยนเกียร์.....	1	SPRING, GEARSHIFT ARM
		12	24651-KBP-930	สปริงริงกลับ.....	1	SPRING, GEARSHIFT RETURN
		13	24652-035-000	สลักสปริงริงกลับ.....	1	PIN, SHIFT RETURN SPRING
		14	90023-041-010	น๊อตล็อกคาบับังคับเกียร์.....	1	BOLT, GEARSHIFT DRUM STOPPER ARM PIVOT
		15	90071-171-010	น๊อต 6 มม.....	1	BOLT, KNOCK, 6MM

E - 10
 กระจุกเกียร์/กลไกเปลี่ยนเกียร์
 Shift Drum/Shift Fork

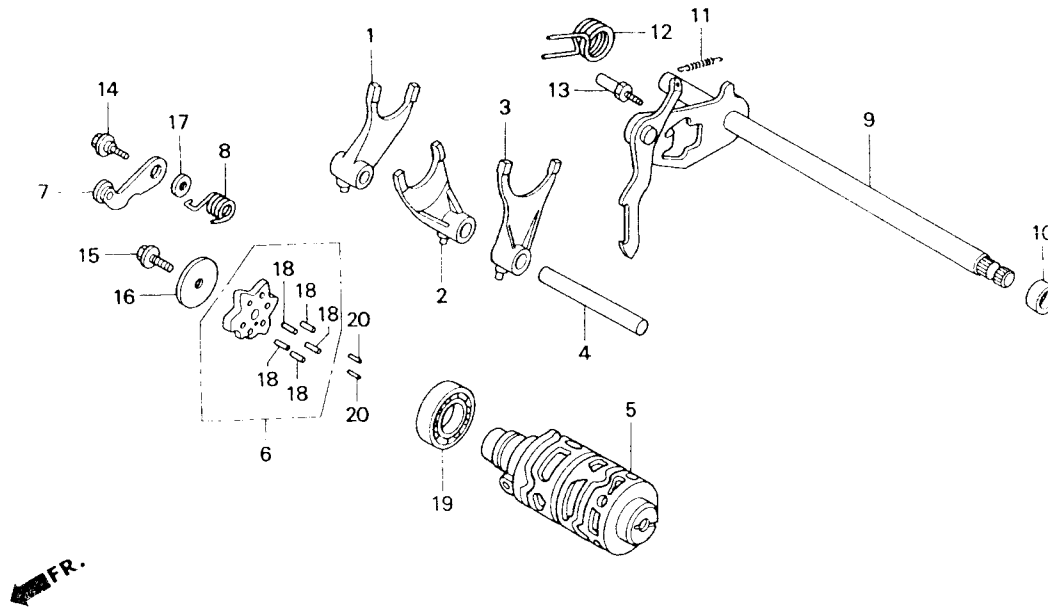

หัวข้อการบริการ	เวลาในการบริการ	ลำดับ	หมายเลขอะไหล่	ชื่ออะไหล่	LS125 Y จำนวนที่ใช้	หมายเลขเครื่อง
		16	90402-KW7-900	แหวนกันรุน, 6 มม.....	1	WASHER, THRUST, 6MM
		17	90435 HB3-000	แหวนรอง, 6.1 มม.....	1	WASHER, 6.1MM
		18	91111 KW7-900	ลูกปืนเข็ม, 4x10.8.....	5	ROLLER, 4x10.8
		19	96140 60040-00	ลูกปืนตลับ, 6004U.....	1	BEARING, RADIAL BALL, 6004U
		20	96220 30085	ลูกปืนเข็ม, 3x8.5.....	2	ROLLER, 3x8.5

E - 11
ชุดแกนสตาร์ท
Kick Starter

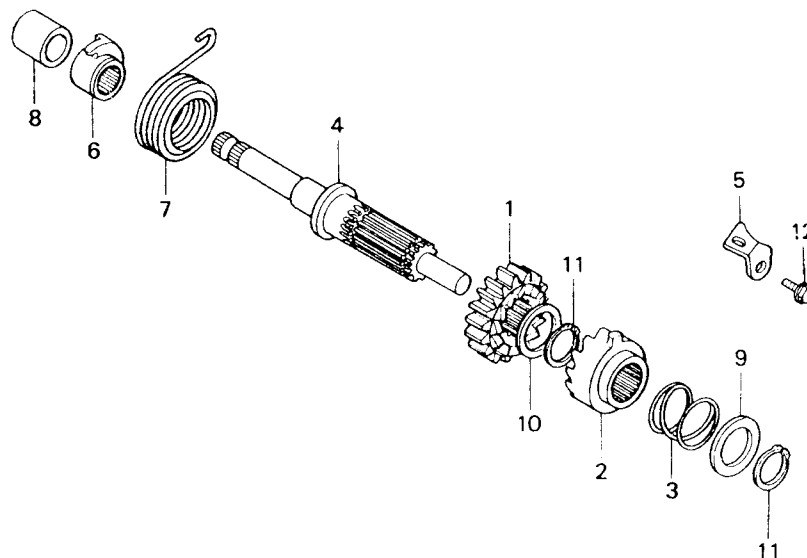

2

หัวข้อการบริการ	เวลาในการบริการ	ลำดับ	หมายเลขอะไหล่	ชื่ออะไหล่	LS125 Y จำนวนที่ใช้	หมายเลขเครื่อง
สปริงแกนสตาร์ท.....	1.1	1	28211-KBP-900	เฟืองสตาร์ท	1	PINION, KICK STARTER
แกนสตาร์ท.....	*4.3	2	28221-KW7-900	เฟืองสตาร์ททางเดียว	1	RATCHET, KICK STARTER
		3	28223-KM7-701	สปริงเฟืองสตาร์ททางเดียว	1	SPRING, RATCHET
		4	28251-KBP-900	แกนสตาร์ท	1	SPINDLE, KICK STARTER
		5	28259-KBP-900	แผ่นบังค้ำแกนสตาร์ท	1	PLATE, RATCHET GUIDE
		6	28262-KAN-T00	ตัวยึดสปริงแกนสตาร์ท	1	RETAINER, KICK SPRING
		7	28281-KW7-900	สปริงแกนสตาร์ท	1	SPRING, KICK STARTER
		8	28282-KW7-900	ปลอกอะคริลิกสปริงแกนสตาร์ท	1	COLLAR, KICK SPRING
		9	90461-MC7-000	แหวนกันรุน A, 20 มม.	1	WASHER A, THRUST, 20MM
		10	90482-035-025	แหวนรอง, 20 มม.	1	WASHER, 20MM
		11	94510-19000	คลิป์ล๊อค, 19 มม.	2	CIRCLIP, EXTERNAL, 19MM
		12	95701-06016 09	โบลท์หัวน้ำแปลน, 6x16	1	BOLT, FLANGE, 6x16

E - 12
คาร์บูเรเตอร์
Carburetor

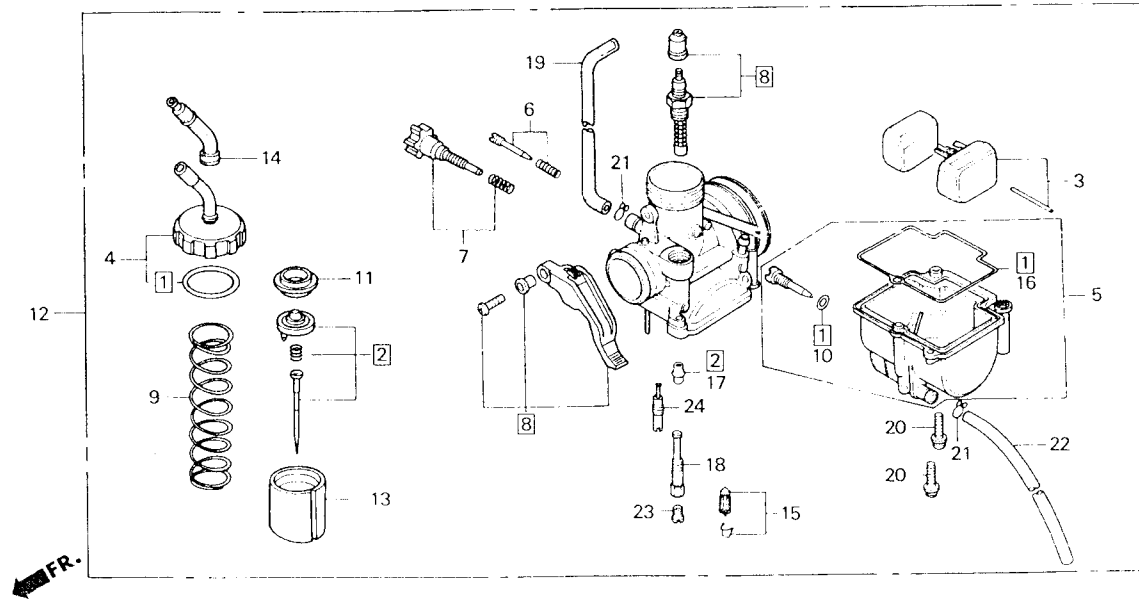

หัวข้อการบริการ	เวลาในการบริการ	ลำดับ	หมายเลขอะไหล่	ชื่ออะไหล่	LS125 Y จำนวนที่ใช้	หมายเลขเครื่อง
ฝาครอบคาร์บูเรเตอร์	0.3	[1]	16010-KBA-850	ชุดปะกัน	1	GASKET SET
ลูกเหล็ก	0.4	[2]	16012-KGC-901	ชุดเข็มตั้ง	1	NEEDLE SET, JET
ชุดห้องลูกลอย	0.5	3	16013-KBP-950	ชุดลูกลอย	1	FLOAT SET
ชุดใช้ค่ากับเบสคาร์บู	0.6	4	16014-KT1-014	ฝาครอบคาร์บูเรเตอร์	1	TOP SET
ชุดลูกลอย	0.7	5	16015-KBP-900	ชุดหัวลูกลอย	1	CHAMBER SET, FLOAT
ชุดคาร์บูเรเตอร์						
ชุดเข็มลูกลอย		6	16016-KBA-930	ชุดสกรู	1	SCREW SET
นมรถใช้หัว		7	16029-KW6-970	ชุดลูกตั้ง	1	SCREW SET
ชุดเข็มตั้ง	0.8	[3]	16046-KBA-930	ชุดใช้ค่ากับเบสคาร์บู	1	VALVE SET, STARTER
		9	16050-KL1-004	สปริงลูกลอย	1	SPRING, COMPRESSION COM
		10	16075-GHB-640	โอริง, 1.3x4.2	1	O-RING, 1.3x4.2
		11	16092-KGC-901	แผ่นลิ้นค้ำเข็มตั้ง	1	PLATE, VALVE
		12	16100-KGC-901	ชุดคาร์บูเรเตอร์ (BEARING)	1	CARBURETOR ASSY (BEARING)
		13	16111-KGC-901	ลูกตั้ง	1	VALVE, THROTTLE
		14	16118-GB4-003	สายเคเบิลซีลริง	1	CABLE SEALING
		15	16155-413/751	ชุดเข็มลูกลอย	1	VALVE COMB. FLOAT

E - 12
 คาร์บูเรเตอร์
 Carburetor

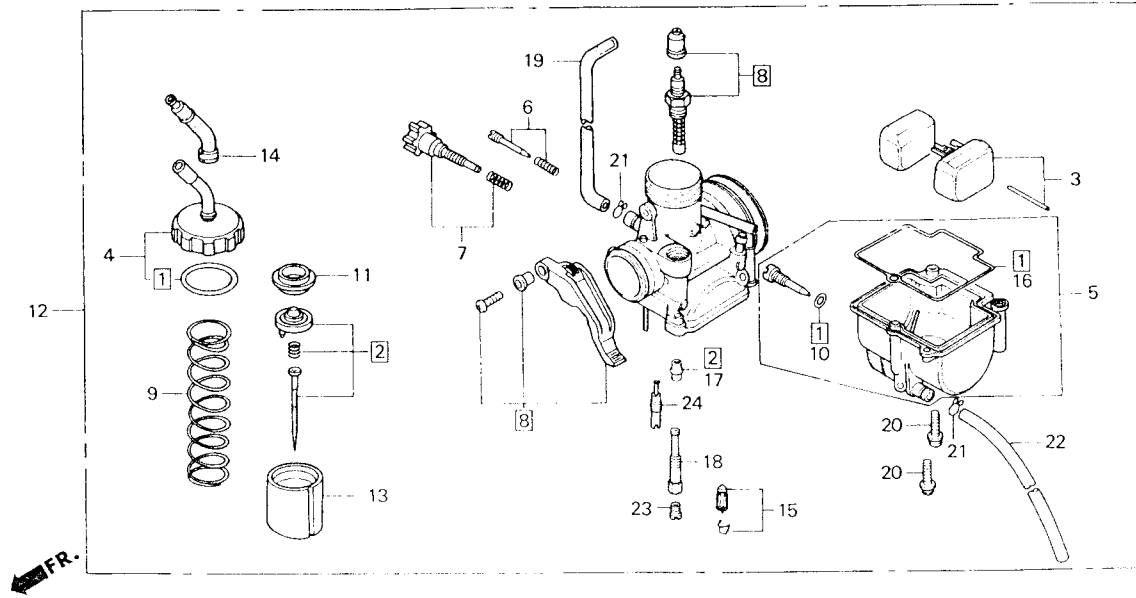

หัวข้อการบริการ	เวลาในการบริการ	ลำดับ	หมายเลขอะไหล่	ชื่ออะไหล่	LS125 Y จำนวนที่ใช้	หมายเลขเครื่อง
		16	16163-KBA-850	ปะกั้นเนื้อพลาสติก	1	GASKET, FLOAT CHAMBER
		17	16164-KBA-840	ปลอกก้นเข็ม	1	JET, NEEDLE
		18	16165-KBA-840	เรือนก้นเข็ม	1	HOLDER, NEEDLE JET
		19	16199-KBA-900	ทวนอากาศยาว	1	TUBE, AIR V-THT
		20	93500-04016-1H	สกรู 4x16	2	SCREW, PAN, 4x16
		21	95007-07659	คลิปยึดท่อ 08.5	2	CLIP, TUBE (08.5)
		22	95005-35350-50	ท่อถ่าน, 3.5x35.0	1	TUBE, 3.5x35.0
		23	99101-GHB-1320	เข็มหัวใหญ่, #132	1	JET, MAIN, #132
		24	99103-KBA-0380	เข็มหัวเล็ก, #38	1	JET, #38

F - 1
 โคมไฟหน้า
 Headlight

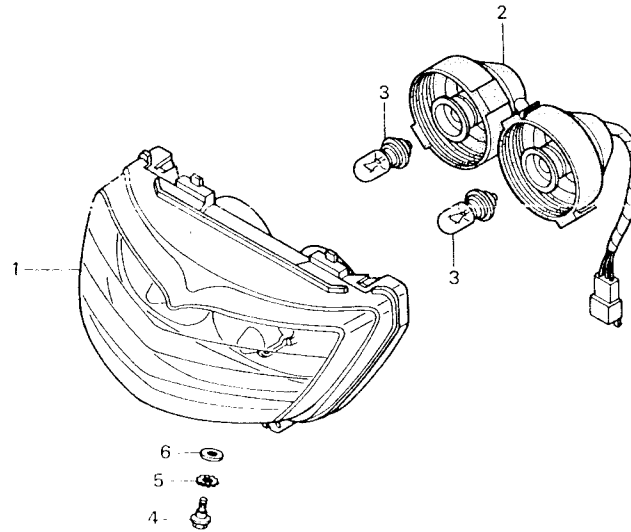

หัวข้อการบริการ	เวลาในการบริการ	ลำดับ	หมายเลขอะไหล่	ชื่ออะไหล่	LS125 Y จำนวนที่ใช้	หมายเลขเครื่อง
หลอดไฟหน้า	0.1	1	33120-KGC-901	โคมไฟหน้า	1	HEADLIGHT UNIT
โคมไฟหน้า	0.2	2	33130-KGC-901	ชุดขันหลอดไฟ	1	SOCKET COMP.
ชุดขันหลอดไฟ		3	34901-GW2 003	หลอดไฟหน้า (12V 18/18W)	2	BULB, HEADLIGHT (12V 18/18W)
		4	90300-GB0 900	วิงคัทไปเบอร์ดัด	1	BOLT, MUDGUARD
		5	90307-GJ6 003	แหวนล็อก, 6 มม.	1	WASHER, LOCK, 6MM
		6	94101-06000	แหวนรอง, 6 มม.	1	WASHER, PLAIN, 6MM

3

F - 2
ชุดเรือนไมล์
Meter

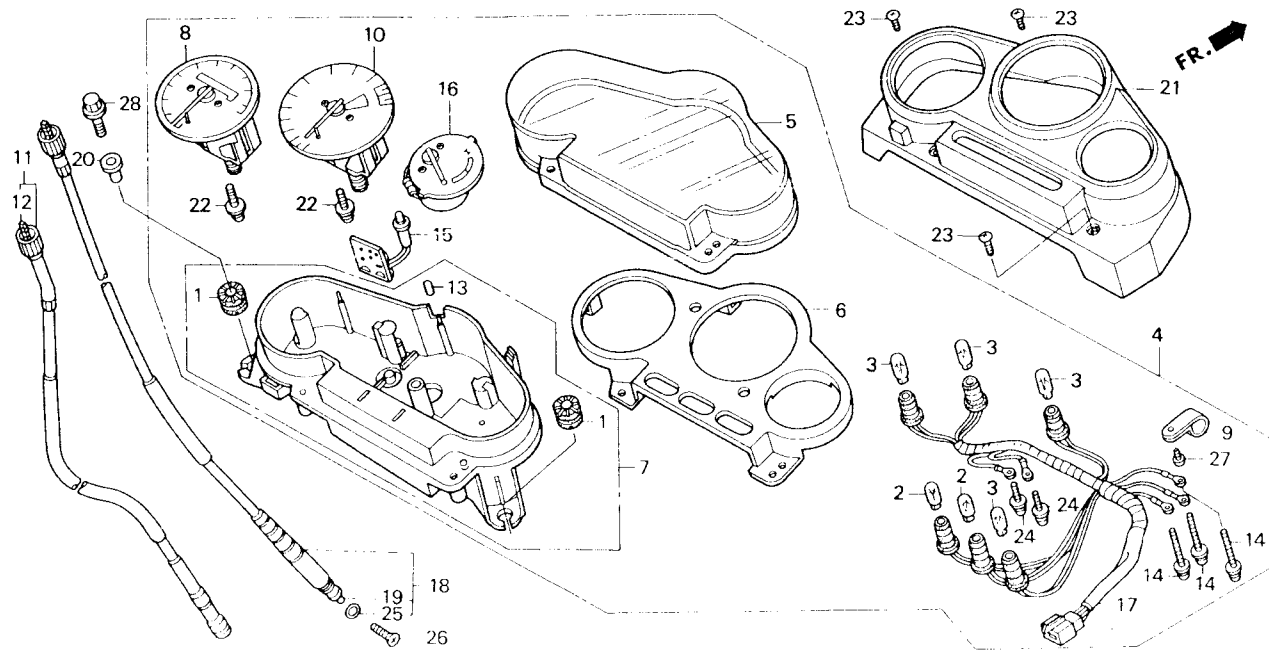

3

หัวข้อการบริการ	เวลาในการบริการ	ลำดับ	หมายเลขอะไหล่	ชื่ออะไหล่	LS125 Y จำนวนที่ใช้	หมายเลขเครื่อง
ชุดสายวัดรอบ.....0.1		1	33705-FW7-900	ยางรอง A	2	RUBBER A, TAILLIGHT MOUNTING
ใส่ในสายวัดรอบ		2	34908-GA7-701	หลอดไฟมาตรวัด (12V 3.4W)	2	BULB, WEDGE BASE (12V 3.4W)
ชุดสายมาตรวัดความเร็ว.....0.2		3	34909-KW3-003	หลอดไฟมาตรวัด (STANLEY)	4	BULB, WEDGE BASE (STANLEY)
เลนส์.....0.3		4	37100-KBA-931	ชุดมาตรวัดทั้งชุด	1	METER ASSY, COMBINATION
เรือนชุดมาตรวัด		5	37102-KBA-930	เลนส์	1	LENS
ฝาครอบเรือนไมล์		6	37103-KBA-930	ถาดมาตรวัด	1	PLATE, REFLECTING
ชุดมาตรวัดทั้งชุด.....0.4		7	37104-KBA-930	ฝาครอบมาตรวัดตัวล่าง	1	CASE COMP., LOWER
แผงมาตรวัดความเร็ว.....0.5		8	37200-KBA-930	แผงมาตรวัดความเร็ว	1	SPEEDOMETER COMP.
ชุดมาตรวัดรอบเครื่องยนต์		9	37215-KR1-760	เข็มวัดวัดสาย	1	CLAMP
ฝาครอบมาตรวัดตัวล่าง.....0.6		10	37250-KBA-930	ชุดมาตรวัดรอบเครื่องยนต์	1	TACHOMETER COMP.
ไฟเตือนระดับน้ำมัน 2T		11	37260-KGC-900	ชุดสายวัดรอบ	1	CABLE ASSY, TACHOMETER
ชุดหัวหลอดไฟ		12	37261-KGC-900	ใส่ในสายวัดรอบ	1	CABLE COMP., INNER
มาตรวัดอุณหภูมิ.....0.7		13	37334-193-901	ยางกันกระแทก	3	RUBBER, CUSHION
		14	37335-1E5-008	สกรูพร้อมแหวน, 3x22	3	SCREW WASHER, 3x22
		15	37312-33A-930	ไฟเตือนระดับน้ำมัน 2T	1	INDICATOR COMP., OIL

F - 2
ชุดเรือนไมล์
Meter

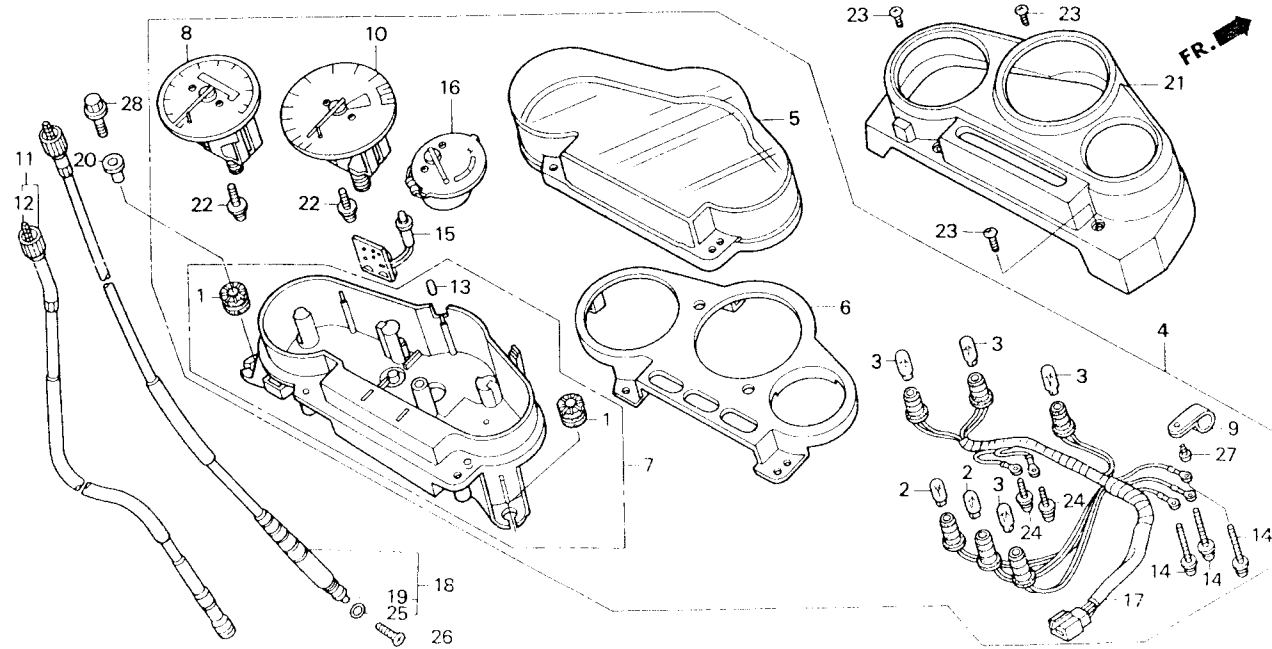

หัวข้อการบริการ	เวลาในการบริการ	ลำดับ	หมายเลขอะไหล่	ชื่ออะไหล่	LS125 Y จำนวนที่ใช้	หมายเลขเครื่อง
		16	37400 KBA 930	มาตรวัดอุณหภูมิ.....	1	METER COMP., TEMPERATURE
		17	37619 KBA 930	ชุดขั้วหลอดไฟ.....	1	SOCKET COMP.
		18	44830 KBA 930	ชุดสายมาตรวัดความเร็ว.....	1	CABLE ASSY., SPEEDOMETER
		19	44931 KBA-900	ไส้ในสายวัดความเร็ว.....	1	CABLE, INNER
		20	50324 KW6 900	ปลอกทรง, 6.3x13.....	2	COILAR, 6.3x13
		21	64570-KG1 900	ฝาครอบเรือนไมล์.....	1	COVER, METER
		22	90035 166 008	สกรูพร้อมแหวนพิเศษ, 4x10.....	4	SCREW WASHER, SPECIAL, 4x10
		23	90107 KI3 700	ฝา.....	3	SCREW, SCREEN SETTING
		24	90108 GN2 008	สกรูพร้อมแหวน, 3x10.....	2	SCREW WASHER, 3x10
		25	91256 KK3-840	โอริง, 10x1.5.....	1	O-RING, 10x1.5
		26	93700 06018-0G	สกรู, 5x18.....	1	SCREW, OVAL, 5x18
		27	93109 24420	สกรูเปลี่ยนปลอก 4x16.....	1	SCREW, TAPPING, 4x16
		28	95701 06022 00	โบลท์หน้าแปลน 6x22.....	2	BOLT, FLANGE, 6x22

F - 3

ปลอกแฮนด์/สวิทช์/
สายคันเร่ง, สายคลัทช์
Handle Lever/Switch/
Cable

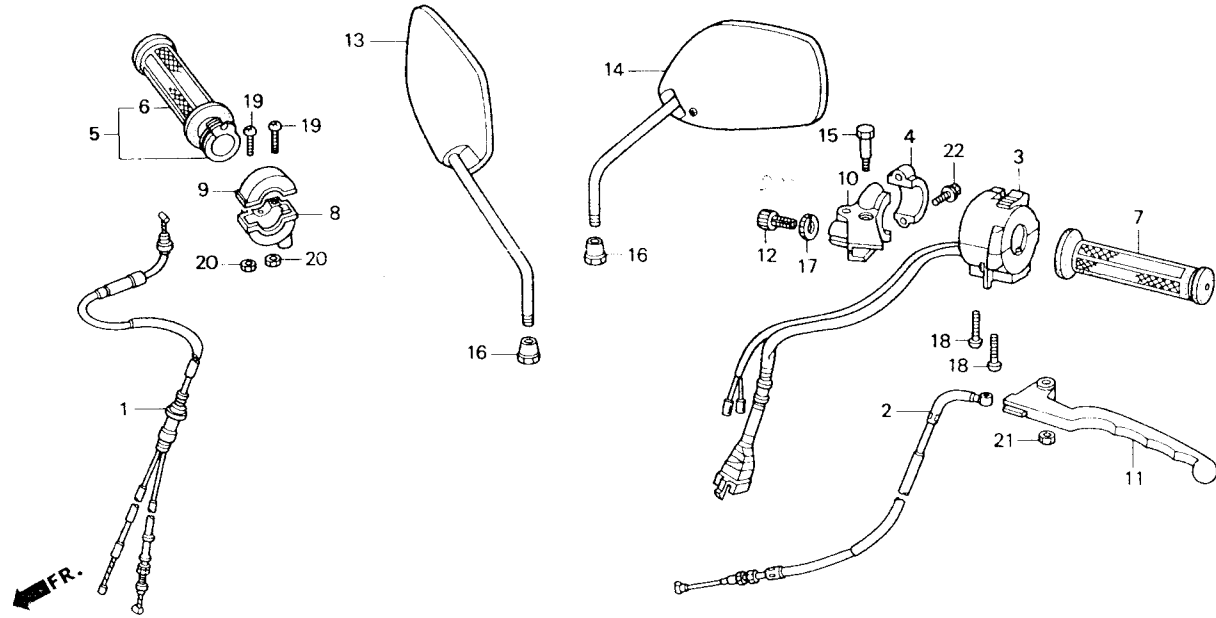

3

หัวข้อการบริการ	เวลาในการบริการ	ลำดับ	หมายเลขอะไหล่	ชื่ออะไหล่	LS125 Y จำนวนที่ใช้	หมายเลขเครื่อง
ปลอกคันเร่งทั้งชุด	0.1	1	17910-KBA-930	สายคันเร่งทั้งชุด	1	CABLE COMP., THROTTLE
ปลอกแฮนด์ด้านซ้าย		2	22870-KGC-900	สายคลัทช์	1	CABLE COMP., CLUTCH
ปะกักับปลอกคันเร่งตัวล่าง		3	35200-KBA-930	ชุดสวิทช์ไฟเลี้ยว	1	SWITCH ASSY., WINKER
เรือนยึดมือคลัทช์		4	45517-166-006	ปะกักับยึดชุดสายคลัทช์	1	HOLDER, MASTER CYLINDER
มือคลัทช์		5	53140-KW6-900	ปลอกคันเร่งทั้งชุด	1	GRIP COMP., THROTTLE
สายคลัทช์	0.2					
ปลอกแฮนด์ด้านขวา		6	53165-KW7-900	ปลอกแฮนด์ด้านขวา	1	GRIP, R. HANDLE
สายคันเร่งทั้งชุด	0.4	7	53166-KW7-900	ปลอกแฮนด์ด้านซ้าย	1	GRIP, L. HANDLE
ชุดสวิทช์ไฟเลี้ยว	0.5	8	53167-KW6-900	ปะกักับปลอกคันเร่งตัวล่าง	1	HOUSING, UNDER THROTTLE
		9	53168-KW6-900	ปะกักับปลอกคันเร่งตัวบน	1	HOUSING, UPPER THROTTLE
		10	53172-KBA-930	เรือนยึดมือคลัทช์	1	BRACKET, L. HANDLE LEVER
		11	53178-KBP-930	มือคลัทช์	1	LEVER, L. STEERING HANDLE
		12	53192-268-000	โบลท์ปรับระยะฟรี	1	BOLT, WIRE ADJUSTING
		13	88210-KBA-930	กระจกมองหลังข้างขวา	1	MIRROR COMP., R.
		14	88220-KBA-930	กระจกมองหลังข้างซ้าย	1	MIRROR COMP., L.
		15	90114-166-006	โบลท์ยึดมือคลัทช์	1	BOLT, HANDLE LEVER PIVOT

F - 3
 ป्लอกแฮนด์/สวิทช์/
 สายคันเร่ง, สายคลัทช์
 Handle Lever/Switch/
 Cable

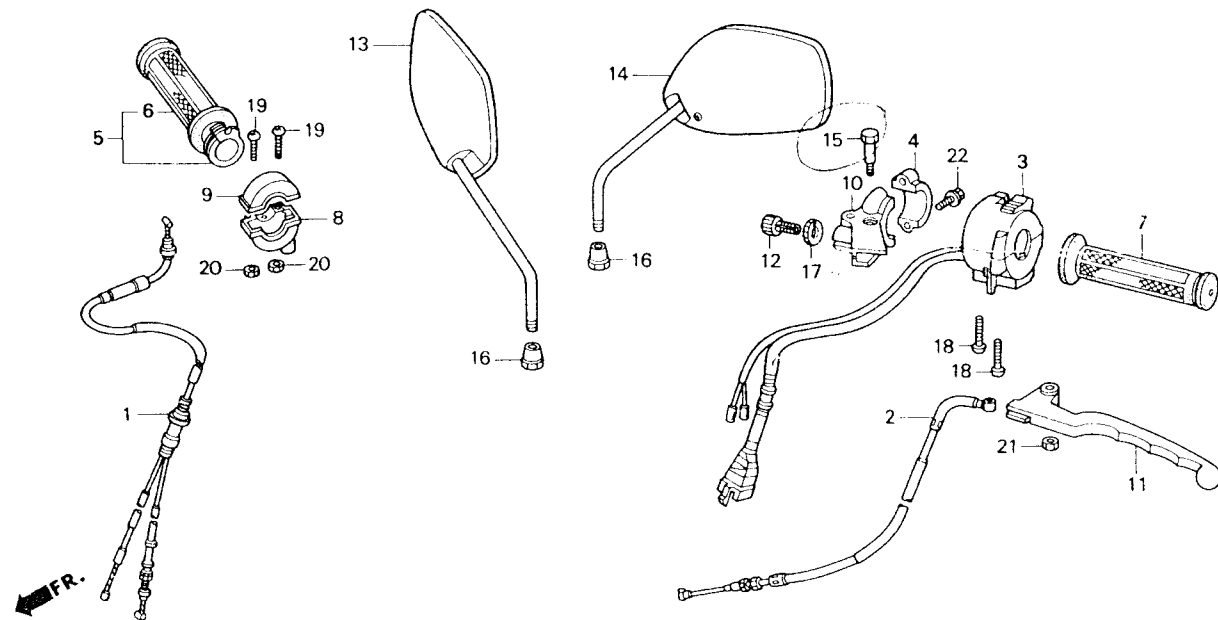

หัวข้อการบริการ	เวลาในการบริการ	ลำดับ	หมายเลขอะไหล่	ชื่ออะไหล่	LS125 Y จำนวนที่ใช้	หมายเลขเครื่อง
		16	90314-GN5-910	น็อตล็อก.....	2	NUT, LOCK
		17	90321-315-670	น็อตล็อก.....	1	NUT, FIXING
		18	93500-05070-00	สกรู, 5x20.....	2	SCREW, PAN, 5x20
		19	93500-05075-00	สกรู, 5x25.....	2	SCREW, PAN, 5x25
		20	94001-05070-05	น็อตหกเหลี่ยม, 5 มม.....	2	NUT, HEX., 5MM
		21	94002-05000-05	น็อตหกเหลี่ยม, 6 มม.....	1	NUT, HEX., 6MM
		22	96001-05025-07	โบลท์หัวแป้น, 6x25.....	2	BOLT, FLANGE, 6x25

F - 4
 แม่ปั้มเบรคหน้า
 Front Brake
 Master Cylinder

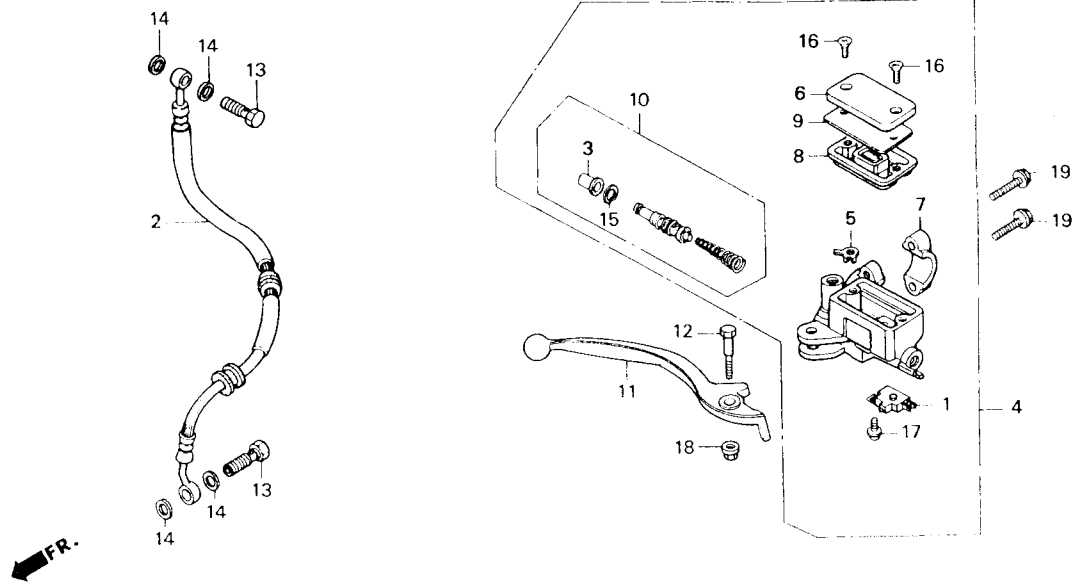

3

หัวข้อการบริการ	เวลาในการบริการ	ลำดับ	หมายเลขอะไหล่	ชื่ออะไหล่	LS125 Y จำนวนที่ใช้	หมายเลขเครื่อง
ชุดสวิทช์ไฟเบรคหน้า.....	0.1	1	35340-MA5-671	ชุดสวิทช์ไฟเบรคหน้า.....	1	SWITCH ASSY., FR. STOP
แผ่นไดอะแฟรม.....		2	45126-KGC-901	ท่อน้ำมันเบรคหน้า.....	1	HOSE COMP., FR. BRAKE
คันบีบเบรคหน้า.....		3	45504-410-003	ยางกันฝุ่น.....	1	BOOT COMP.
ท่อน้ำมันเบรคหน้า.....	0.4	4	45510-KCJ-305	ชุดแม่ปั้มเบรคหน้า.....	1	CYLINDER SUB ASSY., FR. BRAKE MASTER
ชุดแม่ปั้มเบรคหน้า.....		5	45512-MA6-006	แผ่นกัน.....	1	PROTECTOR
ชุดลูกสูบแม่ปั้มเบรคทั้งชุด.....		6	45513-HA2-006	ฝาปิดกระปุกน้ำมันเบรค.....	1	CAP, MASTER CYLINDER
		7	45517-166-006	ปะกับยึดชุดสายคลัทซ์.....	1	HOLDER, MASTER CYLINDER
		8	45520-MG7-006	แผ่นไดอะแฟรม.....	1	DIAPHRAGM
		9	45521-HA2-006	แผ่นรองไดอะแฟรม.....	1	PLATE, DIAPHRAGM
		10	45530-471-831	ชุดลูกสูบแม่ปั้มเบรคทั้งชุด.....	1	CYLINDER SET, MASTER
		11	53175-KM7-970	คันบีบเบรคหน้า.....	1	LEVER, R. STEERING HANDLE
		12	90114-166-006	โบลท์คันบีบเบรคหน้า.....	1	BOLT, HANDLE LEVER PIVOT
		13	90145-MS9-612	โบลท์น้ำมัน, 10x22.....	2	BOLT, OIL, 10x22
		14	90545-300-000	แหวนรองกันรั่ว.....	4	WASHER, OIL BOLT
		15	90651-MA5-671	คลิปล๊อค.....	1	CIRCLIP

F - 4
 แม่ปั้มเบรคหน้า
 Front Brake
 Master Cylinder

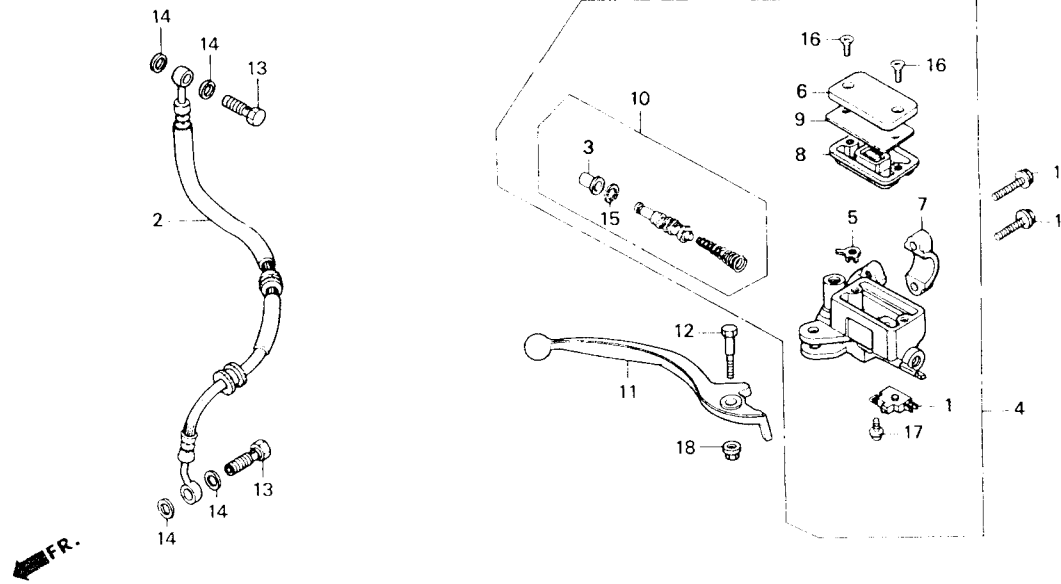

หัวข้อการบริการ	เวลาในการบริการ	ลำดับ	หมายเลขอะไหล่	ชื่ออะไหล่	LS125 Y จำนวนที่ใช้	หมายเลขเครื่อง
		16	93600-04012-10	สกรู, 4x12.....	2	SCREW, FLAT, 4x12
		17	93893-04012-17	สกรูพร้อมแหวน, 4x12.....	1	SCREW-WASHER, 4x12
		18	94050-06000	น็อตหน้าแปลน, 6 มม.....	1	NUT, FLANGE, 6MM
		19	96001-06022-07	โบลท์หน้าแปลน, 6x22.....	2	BOLT, FLANGE, 6x22

F - 5
 แขนดัดบังคับเลี้ยว/แผงคอบน
 Handle Pipe/Top Bridge

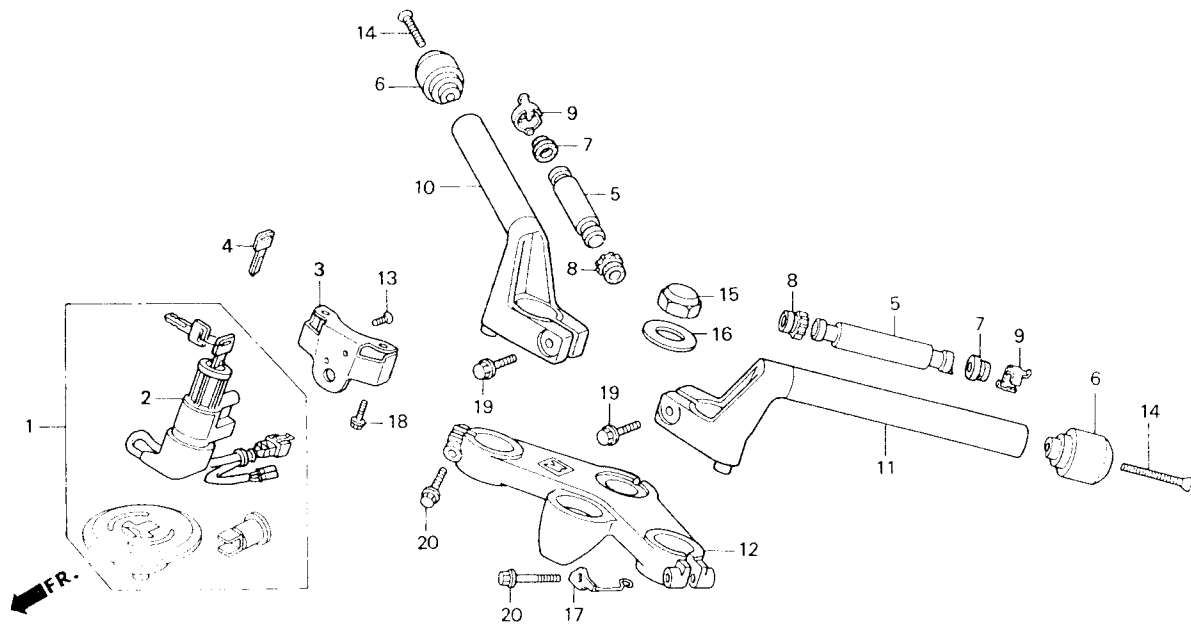

หัวข้อการบริการ	เวลาในการบริการ	ลำดับ	หมายเลขอะไหล่	ชื่ออะไหล่	LS125 Y จำนวนที่ใช้	หมายเลขเครื่อง
ค้อนน้ำหนักตัวใน B.....	0.2	1	35010-KBA-930	ชุดกุญแจทั้งชุด.....	1	KEY SET
เหล็กยึดแอสต์ด้านขวาทั้งชุด		2	35100-KBA-930	ชุดสวิทช์สตาร์ท.....	1	SWITCH ASSY., COMBINATION & LOCK
เหล็กยึดแอสต์ด้านซ้ายทั้งชุด.....	0.3	3	35105-KBP-900	แผ่นยึดสวิทช์กุญแจ.....	1	STAY, COMBINATION SWITCH
แผงคอบน		4	35121-KW3-771	ลูกกุญแจ (TYPE 1).....	(1)	KEY, BLANK (TYPE 1)
ชุดสวิทช์สตาร์ท.....	0.6		35122-KW3-771	ลูกกุญแจ (TYPE 2).....	(1)	KEY, BLANK (TYPE 2)
ชุดกุญแจทั้งชุด.....	0.7	5	53104-KBA-900	ค้อนน้ำหนักตัวใน B.....	2	WEIGHT B, HANDLE
		6	53105-KW7-9317F	ค้อนน้ำหนักตัวนอก.....	2	WEIGHT, STEERING HANDLE
		7	53107-KBP-900	ยางยึดค้อนน้ำหนักตัวใน.....	2	RUBBER B, HANDLE
		8	53107-KW7-930	ยางยึดค้อนน้ำหนักตัวนอก.....	2	RUBBER, HANDLE WEIGHT
		9	53108-KBA-900	ขายึดค้อนน้ำหนัก.....	2	RING, HANDLE WEIGHT SNAP
		10	53115-KBA-930	แอสต์ด้านขวา.....	1	PIPE COMP., R. STEERING HANDLE
		11	53125-KBA-930	แอสต์ด้านซ้าย.....	1	PIPE COMP., L. STEERING HANDLE
		12	53230-KBA-901	แผงคอบน.....	1	BRIDGE, FORK TOP
		13	90164-028-000	สลึงล็อกหน้าแปลน, 6x12.....	2	SCREW, U-LOCK FLAT, 6x12
		14	90191-MJ0-000	สลึง, 6x50.....	2	SCREW, OVAL, 6x50
		15	90304-159-000	น๊อตแอสต์.....	1	NUT, STEERING STEM

F - 5
 แฮนด์บังคับเลี้ยว/แผงคอบน
 Handle Pipe/Top Bridge

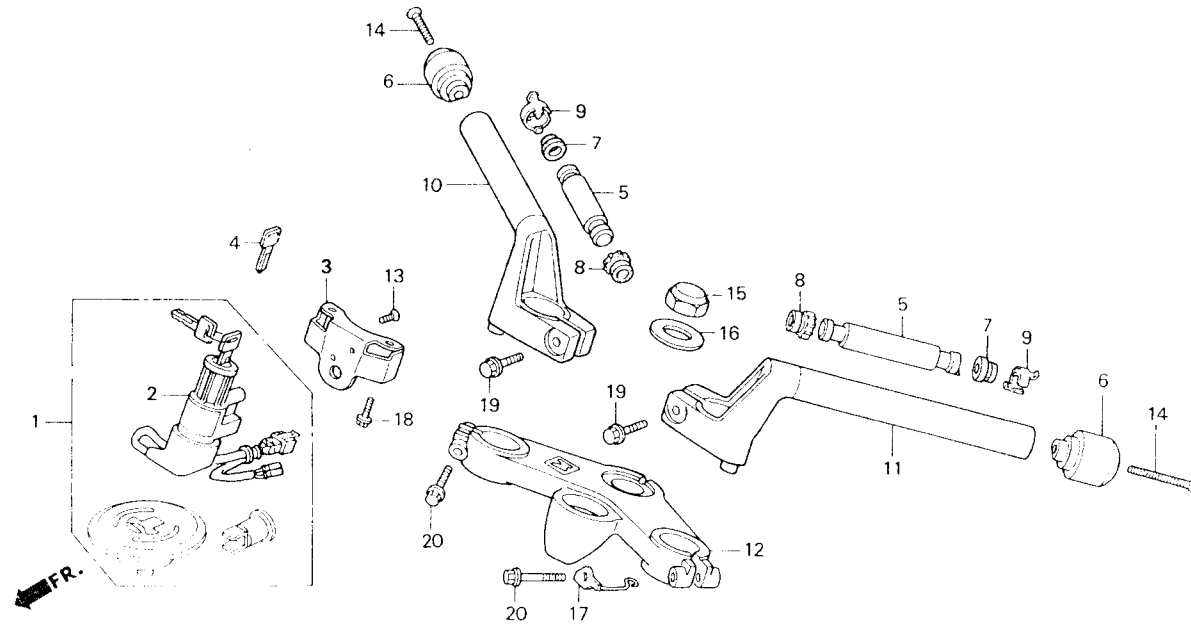

หัวข้อการบริการ	เวลาในการบริการ	ลำดับ	หมายเลขอะไหล่	ชื่ออะไหล่	LS125 Y จำนวนที่ใช้	หมายเลขเครื่อง
		16	90503-051-870	แหวนรอง	1	WASHER, STEERING STEM
		17	90667-KBA-900	ร่องรับขั้วสายไฟด้านซ้าย.....	1	GUIDE, L. WIRE HARNESS
		18	95701-06012-00	น๊อตหัวน้ำพลาสติก, 6x12.....	2	BOLT, FLANGE, 6x12
		19	95701-09032-07	น๊อตหัวน้ำพลาสติก, 8x32	2	BOLT, FLANGE, 8x32
		20	95701-09045-07	น๊อตหัวน้ำพลาสติก, 8x45.....	2	BOLT, FLANGE, 8x45

F - 6
แกนคอรถ
Steering Stem

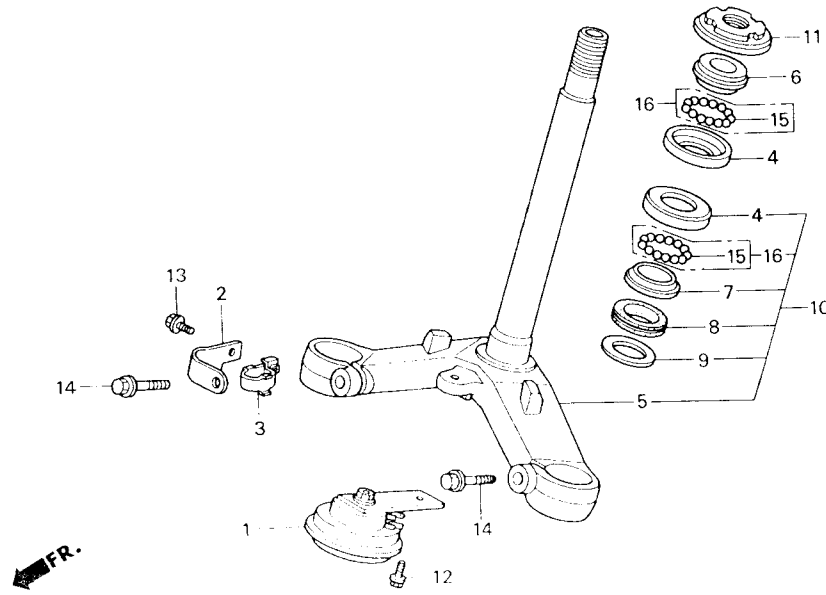

3

หัวข้อการบริการ	เวลาในการบริการ	ลำดับ	หมายเลขอะไหล่	ชื่ออะไหล่	LS125 Y จำนวนที่ใช้	หมายเลขเครื่อง
แตร.....	0.1	1	38110-KBA-930	แตร.....	1	HORN COMP.
ครอบวางลูกปืนคอตัวบน.....	0.4	2	45157-KBA-930	ขวยึดสวกลบเบรคหน้า.....	1	STAY, FR. BRAKE CLAMPER
น๊อตล็อคแกนคอ.....		3	45157-KBP-900	แคลมป์ยึดท่อหน้าเบรคหน้า.....	1	CLAMPER, FR. BRAKE HOSE
ครอบวางลูกปืนตัวบน.....	1.0	4	50301-041-010	ครอบวางลูกปืนตัวบน.....	2	RACE, STEERING TOP BALL
ชุดแกนคอ.....		5	53200-KBA-930	แกนคอครบ.....	1	STEM COMP., STEERING
ครอบวางลูกปืนคอตัวล่าง.....	1.1	6	53211-028-010	ครอบวางลูกปืนคอตัวบน.....	1	RACE, STEERING TOP CONE
		7	53212-030-010	ครอบวางลูกปืนคอตัวล่าง.....	1	RACE, STEERING BOTTOM CONE
		8	53214-001-010	ซีลกันฝุ่น.....	1	DUST SEAL, STEERING HEAD
		9	53215-001-000	แหวนรองซีลกันฝุ่น.....	1	WASHER, STEERING HEAD DUST SEAL
		10	53219-KBA-840	ชุดแกนคอ.....	1	STEM SUB ASSY., STEERING
		11	53220-KW7-900	ปิดดล็อกแกนคอ.....	1	THREAD COMP., STEERING HEAD TOP
		12	95701-06012-00	น๊อตหน้าแม่ตอม, 6x12.....	1	BOLT, FLANGE, 6x12
		13	95701-06012-07	น๊อตหน้าแม่ตอม, 6x12.....	1	BOLT, FLANGE, 6x12
		14	95751-03032-07	น๊อตหน้าแม่ตอม, 8x32.....	2	BOLT, FLANGE, 8x32
		15	96211-06000	เหล็กกลม, #6 (3/16).....	42	BALL, STEEL, #6 (3/16)
		16	06531-KAN-630	ชุดลูกปืน, #6x21.....	2	BALL ASSY., STEEL, #6x21

F - 7
 บังโคลนหน้า
 Front Fender

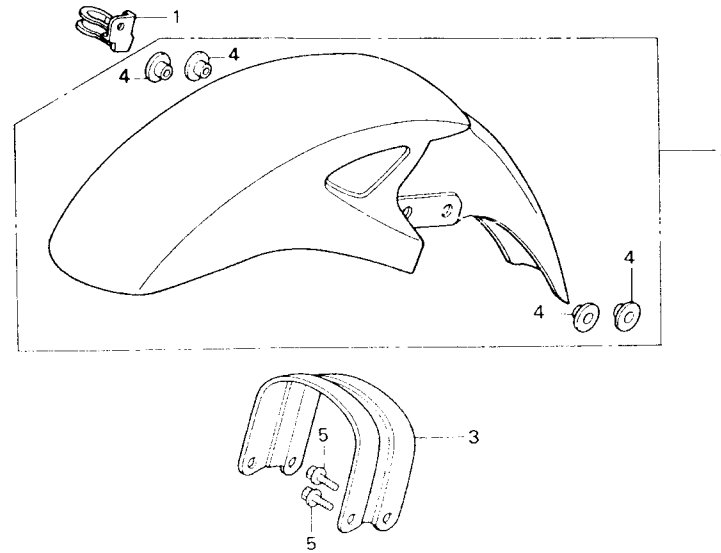

หัวข้อการบริการ	เวลาในการบริการ	ลำดับ	หมายเลขอะไหล่	ชื่ออะไหล่	LS125 Y จำนวนที่ใช้	หมายเลขเครื่อง
บังโคลนหน้า.....	0.3	1	45156-KBA-930	แคลมป์ยึดท่อน้ำมันเบรคหน้า A.....	1	CLAMPER A, FR. BRAKE HOSE
แผ่นรองในบังโคลนหน้า		2	61100-KGC-9007A	บังโคลนหน้า รถมอเตอร์ไซด์	1	FENDER COMP., FR. *R127*
			61100-KGC-900ZB	รถสี่ล้อ	1	*B154*
			61100-KGC-900ZC	รถสี่ล้อ	1	*Y106*
		3	61101-KBA 900	แผ่นรองในบังโคลนหน้า	1	STAY, FR. FENDER
		4	81312-KW7 900	ปลอกรองบังโคลนหน้า	4	COLLAR, FR. FENDER
		5	95701-06020-00	น๊อตหน้าแปลน, 6x20	4	BOLT, FLANGE, 6x20

F - 8
 โช้คอัพหน้า
 Front Fork

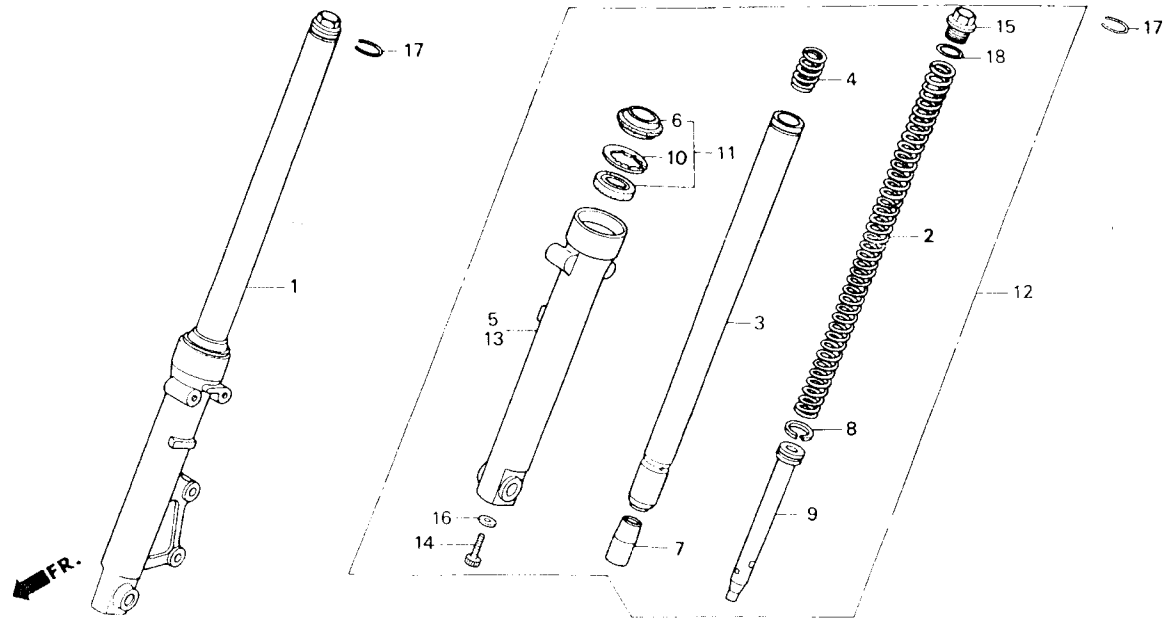

3

หัวข้อการบริการ	เวลาในการบริการ	ลำดับ	หมายเลขอะไหล่	ชื่ออะไหล่	LS125 Y จำนวนที่ใช้	หมายเลขเครื่อง
สปริงโช้คอัพหน้า.....	0.2	1	51400-KBA-931ZC	โช้คอัพหน้าด้านขวา.....	1	FORK ASSY., R. FR. *NH364M*
โช้คอัพหน้าด้านขวา.....	0.5	2	51401-KBA-931	สปริงโช้คอัพหน้า.....	2	SPRING, FR. FORK
โช้คอัพหน้าด้านซ้าย.....		3	51410-KBA-931	แกนโช้คหน้า.....	2	PIPE COMP., FR. FORK
แกนโช้คหน้า.....	0.8	4	51412-GN5-901	สปริงโช้คอัพตัวล่าง.....	2	SPRING, REBOUND
ปลอกแกนโช้คอัพหน้าขวา.....		5	51421-KW7-901ZH	ปลอกแกนโช้คอัพหน้าขวา.....	1	SLIDER, R. FR. FORK *NH364M*
ชุดซีลปลอกแกนโช้คอัพ.....		6	51425-GN5-901	ซีลกันฝุ่น.....	2	DUST SEAL
ปลอกแกนโช้คอัพหน้าซ้าย.....		7	51432-KBA-901	บู๊ทกันน้ำมัน.....	2	PIECE, OIL LOCK
		8	51437-GM0-003	แหวนลูกสูบ.....	2	RING, PISTON
		9	51440-KBA-931	ลูกสูบโช้ค.....	2	PIPE, SEAT
		10	51466-065-901	แหวนบังคับซีลกันน้ำมัน.....	2	RING, OIL SEAL STOPPER
		11	51490-GN5-305	ชุดซีลปลอกแกนโช้คอัพ.....	2	SEAL SET, FR. FORK
		12	51500-KBA-931ZC	โช้คอัพหน้าด้านซ้าย.....	1	FORK ASSY., L. FR. *NH364M*
		13	51521-KW7-901ZH	ปลอกแกนโช้คอัพหน้าซ้าย.....	1	SLIDER, L. FR. FORK *NH364M*
		14	90116-383-721	โบลต์, 8 มม.....	2	BOLT, SOCKET, 6MM
		15	90123-KW7-901	โบลต์ปิดแกนโช้คอัพ.....	2	BOLT, FORK

F - 8
 โช้คอัพหน้า
 Front Fork

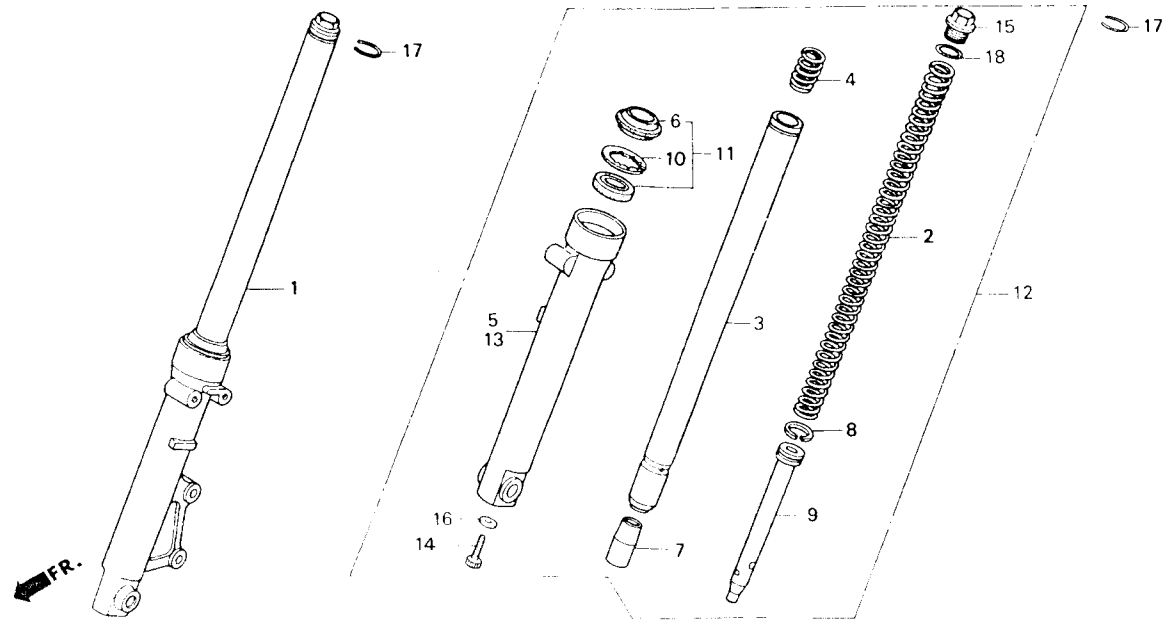

หัวข้อการบริการ	เวลาในการบริการ	ลำดับ หมายเลขอะไหล่	ชื่ออะไหล่	LS125 Y จำนวนที่ใช้	หมายเลขเครื่อง
		16 90544-283-000	แหวนรองพิเศษ, 8 มม	2	WASHER, SPECIAL, 8MM
		17 90651-KW7-900	แหวนล็อก	2	RING, SNAP
		18 91256-166-003	โอริง, 16.8x2.4	2	O-RING, 16.8x2.4

F - 9

ชุดคาร์ลิปเปอร์เบรคหน้า
Front Brake Caliper

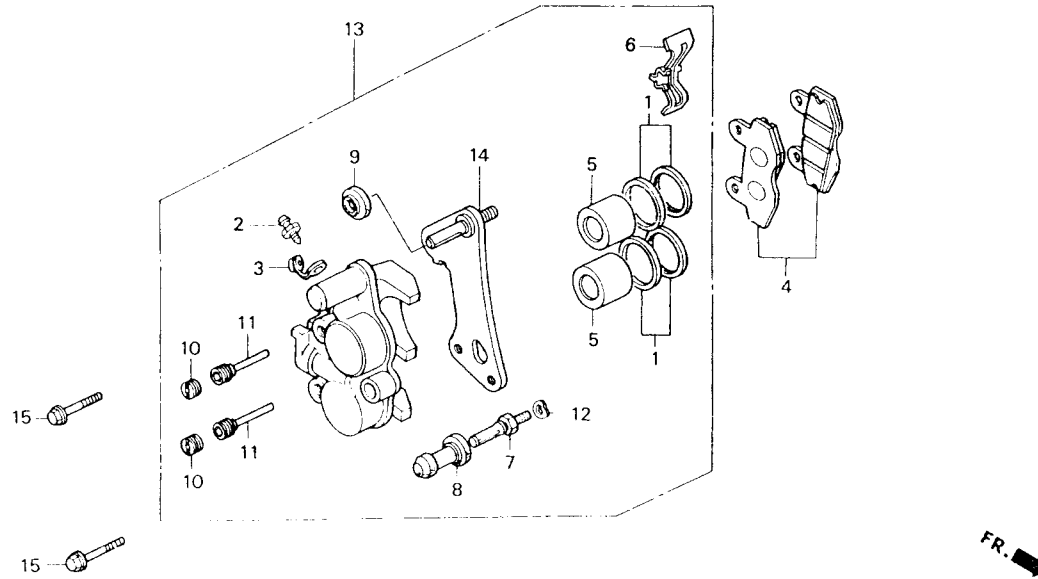

3

หัวข้อการบริการ	เวลาในการบริการ	ลำดับ	หมายเลขอะไหล่	ชื่ออะไหล่	LS125 Y จำนวนที่ใช้	หมายเลขเครื่อง
ชุดผ้าดิสก์เบรค.....	0.2	1	06451-GE2-405	ชุดรั้วลูกสูบเบรคทั้งชุด.....	2	SEAL SET, PISTON
ขายึดเบรคหน้าขวา.....		2	43352-568-003	สลักเกลียวเบรค.....	1	SCREW, BLEEDER
ชุดคาร์ลิปเปอร์เบรคหน้า.....	0.4	3	43353-461-771	จุดเปิดลมเบรค.....	1	CAP, BLEEDER
ลูกสูบเบรค.....	0.5	4	45105-KW7-405	ชุดผ้าดิสก์เบรค.....	1	PAD SET, FR. BRAKE
		5	45107-GE2-006	ลูกสูบเบรค.....	2	PISTON
		6	45108-GE2-006	สปริงผ้าดิสก์เบรค.....	1	SPRING, PAD
		7	45131-GZ0-006	สลักเกลียวเบรค.....	1	BOLT, PIN
		8	45132-166-016	บุชลูกยางหัวสลักดิสก์เบรค.....	1	BUSH, PIN
		9	45133-MA3-006	ยางกันฝุ่น B.....	1	BOOT B
		10	45203-MG3-016	ปลั๊กปิดสลักยึด.....	2	PLUG, PIN
		11	45215-GE2-016	สลักยึดผ้าดิสก์เบรค.....	2	PIN, HANGER
		12	45216-166-006	แหวนรอง.....	2	WASHER, WAVE
		13	45250-K9A-931ZA	ชุดคาร์ลิปเปอร์เบรคหน้า.....	1	CALIPER SUB ASSY., R. FR. *YR139M*
		14	45290-KBA 931	ขายึดคาร์ลิปเปอร์เบรคหน้า.....	1	BRACKET SUB ASSY., R. FR. CALIPER
		15	90131-KW6 960	โบลท์หน้าแปลอน, 8x26.....	2	BOLT, FLANGE, 8x26

F - 10
ล้อหน้า
Front Wheel

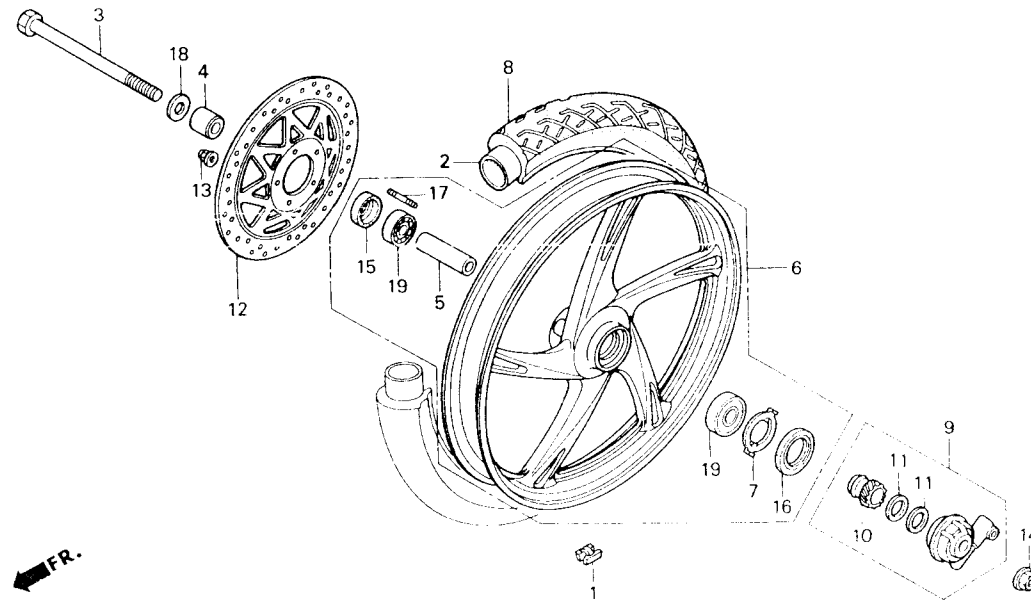

หัวข้อการบริการ	เวลาในการบริการ	ลำดับ	หมายเลขอะไหล่	ชื่ออะไหล่	LS125 Y จำนวนที่ใช้	หมายเลขเครื่อง
เพลาล้อหน้า.....	0.2	1	42704-MB0-000	ตุ้มถ่วงล้อ (10G).....	N	WEIGHT, BALANCE (10G)
ชุดเฟืองวัดความเร็ว.....			42705-MB0-000	ตุ้มถ่วงล้อ (20G).....	N	WEIGHT, BALANCE (20G)
จานเบรกล้อหน้า.....	0.3		42706-MB0-000	ตุ้มถ่วงล้อ (30G).....	N	WEIGHT, BALANCE (30G)
ปลอกเพลาล้อหน้าซ้าย.....	0.4	2	42712-041-154	ยางใน (IRC).....	1	TUBE, TIRE (IRC)
ลูกปืนล้อ 6201UB		3	44301-KBA-900	เพลาล้อหน้า.....	1	AXLE, FR. WHEEL
ยางใน.....	0.9	4	44311-KW7-900	ปลอกเพลาล้อหน้าด้านขวา.....	1	COLLAR, FR. WHEEL SHIF
ยางนอกล้อหน้า.....		5	44620-400-000	ปลอกเพลาล้อหน้าซ้าย.....	1	COLLAR, FR. AXLE DISTANCE
ชุดล้อหน้า.....	1.0	6	44650-KGC-900ZA	ชุดล้อหน้า รถสี่แถว, รถสี่ล้อ.....	1	WHEEL SUB ASSY, FR. *MH190*
			44650-KGC-900ZB	รถสี่เขี้ยว.....	1	*MR174*
		7	44680-166-000	ตัวขับเฟืองวัดความเร็ว.....	1	RETAINER, GEAR BOX
		8	44711-KBA-900	ยางนอกล้อหน้า (70/90-17 3.5).....	1	TIRE, FR. (70/90 17 3.5P)
		9	44800-KW7-901	ชุดเฟืองวัดความเร็ว.....	1	BOX ASSY, SPEEDOMETER GEAR
		10	44806-KK4-003	เฟืองวัดความเร็ว.....	1	GEAR, SPEEDOMETER
		11	44809-170-003	แปรงล้างเฟืองวัดความเร็ว.....	1	BRUSH, SPEEDOMETER GEAR
		12	45251-KBA-931	จานเบรกล้อหน้า.....	1	DISC, FR. BRAKE

F - 10
ล้อหน้า
Front Wheel

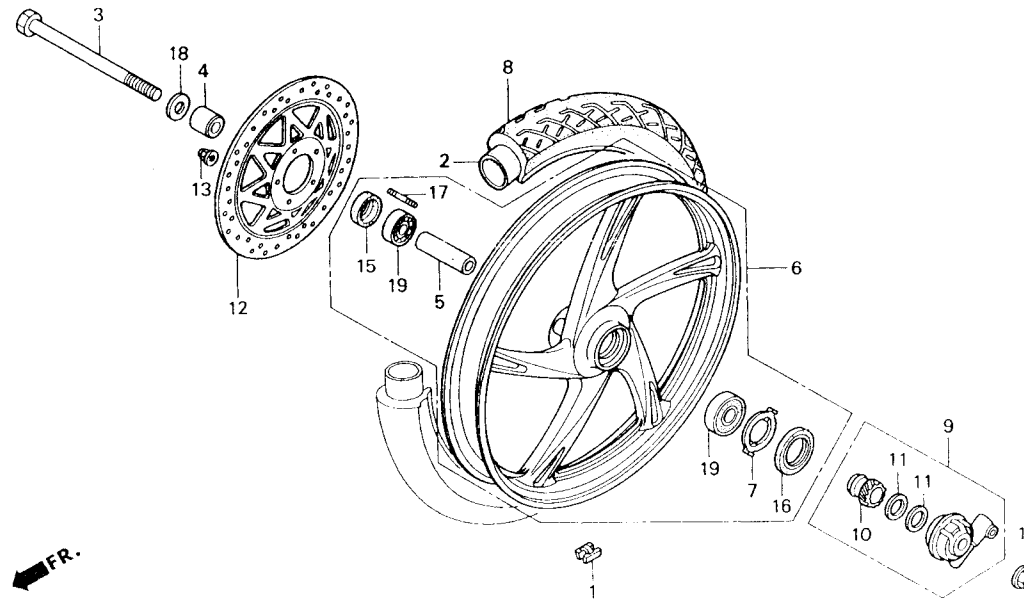

3

หัวข้อการบริการ	เวลาในการบริการ	ลำดับ	หมายเลขอะไหล่	ชื่ออะไหล่	LS125 Y จำนวนที่ใช้	หมายเลขเครื่อง
		13	90301-4/3-003	นัท U, 6 มม.....	5	NUT, U, 6MM
		14	90306-KF0-003	นัทหน้าแปลน, 12 มม.....	1	NUT, FLANGE, 12MM
		15	91252-030-003	ซีลกันน้ำมัน, 23x37x7 (ARAI).....	1	OIL SEAL, 23x37x7 (ARAI)
			91252-030-005	ซีลกันน้ำมัน, 23x37x7 (NOK).....	1	OIL SEAL, 23x37x7 (NOK)
		16	91258-410-006	ซีลกันฝุ่น, 40x50x5 (NOK).....	1	DUST SEAL, 40x50x5 (NOK)
			91258-410-013	ซีลกันฝุ่น, 40x50x5 (ARAI).....	1	DUST SEAL, 40x50x5 (ARAI)
		17	92911-06018-0L	บ๊อลท์หัดัด, 6x18.....	5	BOLT, STUD, 6x18
		18	94101-12000	แหวนรอง, 12 มม.....	1	WASHER, PLAIN, 12MM
		19	96150-63010-10	ลูกปืนดลีย์, 6301UU.....	2	BEARING, RADIAL BALL, 6301UU

F - 11
แม่ปั้มเบรคหลัง
Rear Brake Master

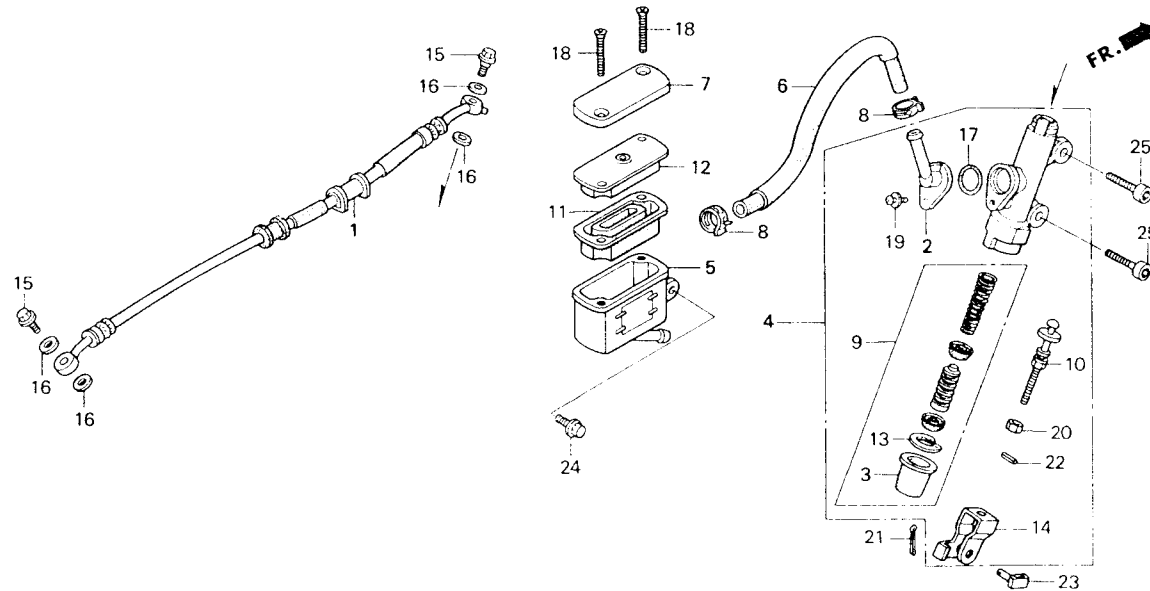

หัวข้อการบริการ	เวลาในการบริการ	ลำดับ	หมายเลขอะไหล่	ชื่ออะไหล่	LS125 Y จำนวนที่ใช้	หมายเลขเครื่อง
แผ่นไดอะแฟรม	0.1	1	43310-KGC-901	ท่อน้ำมันเบรคหลัง	1	HOSE COMP., RR. BRAKE
กระปุกน้ำมันเบรค	0.2	2	43503-MR8-006	ข้อต่อท่อน้ำมันเบรค	1	CONNECTOR, MASTER CYLINDER
ท่อน้ำมันแม่ปั้มเบรค	0.3	3	43504-MB2-006	ยางกันฝุ่น	1	BOOT COMP.
ท่อน้ำมันเบรคหลัง	0.4	4	43510-KBA-931	ชุดแม่ปั้มเบรคทั้งชุด	1	CYLINDER SUB ASSY., RR. MASTER
ชุดแม่ปั้มเบรคทั้งชุด	0.6	5	43511-KW7-881	กระปุกน้ำมันเบรค (NISSIN)	1	CUP COMP., OIL (NISSIN)
ชุดลูกสูบแม่ปั้มเบรค		6	43512-KBA-931	ท่อน้ำมันแม่ปั้มเบรค	1	HOSE, RR. BRAKE MASTER CYLINDER
		7	43513-KBP-881	ฝาปิดกระปุกน้ำมันเบรค	1	CAP, MASTER CYLINDER
		8	43514-KS6-701	เข็มขัดรัดท่อน้ำมันเบรค	2	CLAMP, MASTER CYLINDER OIL HOSE
		9	43520-MJ6-305	ชุดลูกสูบแม่ปั้มเบรค	1	PISTON SET, MASTER CYLINDER
		10	43530-KBA-921	แกนแม่ปั้มเบรค (NISSIN)	1	ROD COMP., PUSH (NISSIN)
		11	45520-GW0-911	แผ่นไดอะแฟรม	1	DIAPHRAGM
		12	45521-GW0-911	แผ่นรองไดอะแฟรม	1	PLATE, DIAPHRAGM
		13	46182-500-913	คลิปปลีคค	1	CIRCLIP
		14	46504-KV6-782	ข้อต่อแกนเบรค	1	JOINT, BRAKE ROD
		15	90145-MB3-612	โบลท้น้ำมัน 10x22	2	BOLT, OIL, 10x22

F - 11
แม่ปั๊มเบรคหลัง
Rear Brake Master

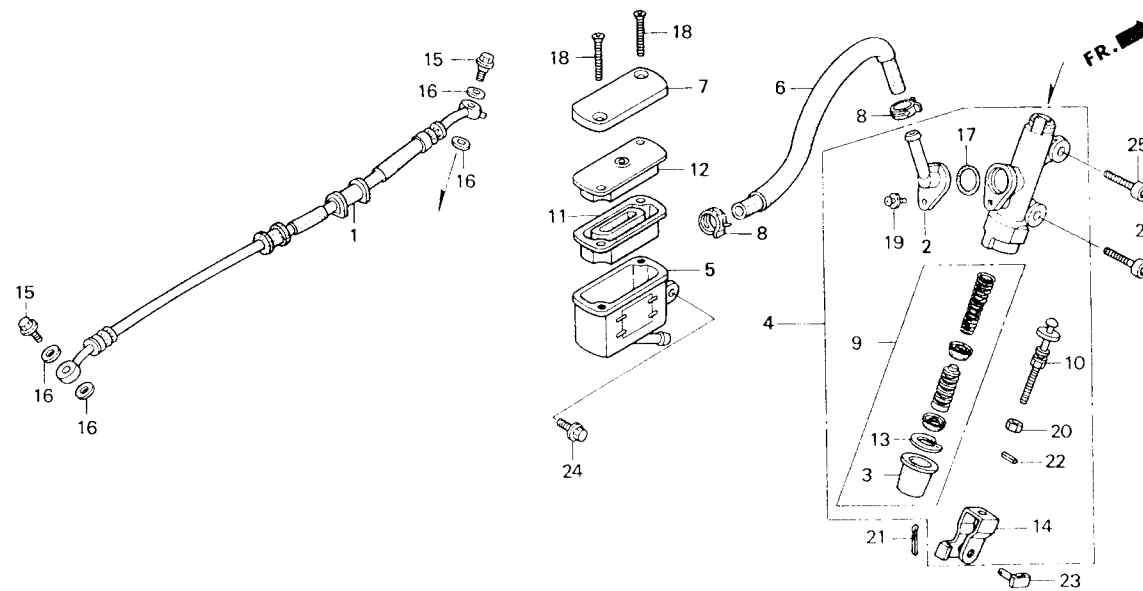

3

หัวข้อการบริการ	เวลาในการบริการ	ลำดับ	หมายเลขอะไหล่	ชื่ออะไหล่	LS125 Y จำนวนที่ใช้	หมายเลขเครื่อง
		16	90545-300-000	แหวนรองกันรั่ว	4	WASHER, OIL BOLT
		17	91212-422-006	โอริง, 14.8x2.4	1	O-RING, 14.8x2.4
		18	93600-04045-1G	สกรู, 4x45	2	SCREW, FLAT, 4x45
		19	93893-04012-17	สกรูพร้อมแหวน, 4x12	1	SCREW-WASHER, 4x12
		20	94002-08000-0S	น็อตหกเหลี่ยม, 8 มม.	1	NUT, HEX, 8MM
		21	94201-20120	พินสลัก, 2.0x12	1	PIN, SPLIT, 2.0x12
		22	94305-20102	สลัก, 2x10	1	PIN, SPRING, 2x10
		23	95015-54000	สลักข้อต่อ	1	PIN D, JOINT
		24	95701-06014-00	bolt หน้าแปลน, 6x14	1	BOLT, FLANGE, 6x14
		25	96600-06020-00	bolt, 6x20	2	BOLT, SOCKET, 6x20

F - 12

ชุดคาร์ลิปเปอร์เบรคหลัง

Rear Brake Caliper

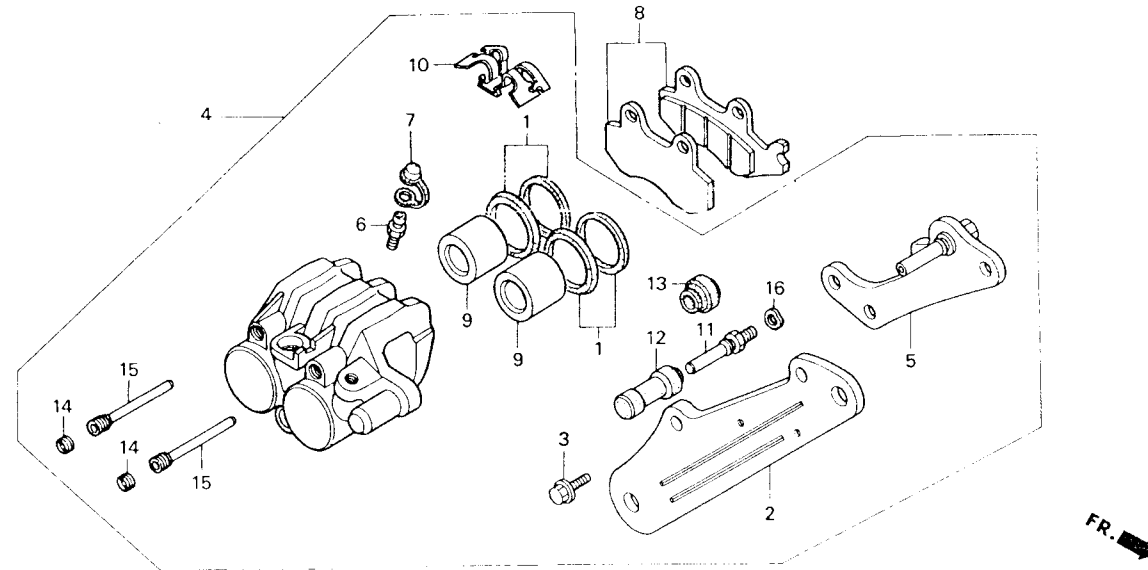

หัวข้อการบริการ	เวลาในการบริการ	ลำดับ	หมายเลขอะไหล่	ชื่ออะไหล่	LS125 Y จำนวนที่ใช้	หมายเลขเครื่อง
ชุดผ้าดิสก์เบรค.....	0.2	1	06451-GE2-405	ชุดซีลลูกสูบเบรคทั้งชุด.....	2	SEAL SET, PISTON
ขาคีคคาร์ลิปเปอร์.....	0.3	2	43110-KBP-931	แม่ขาคีคคาร์ลิปเปอร์.....	1	HOLDER, RR. CALIPER
แผ่นคีคคาร์ลิปเปอร์.....	0.5	3	43117-KW6-901	โบลท์หน้าแป้น, 8x12.5.....	2	BOLT, FLANGE, 8x12.5
ลูกสูบเบรค.....		4	43150-KBA-931	ชุดคาร์ลิปเปอร์เบรคหลัง.....	1	CALIPER SUB ASSY, RR. BRAKE
ชุดคาร์ลิปเปอร์เบรคหลัง.....	0.6	5	43190-KAN-651	ขาคีคคาร์ลิปเปอร์.....	1	BRACKET SUB ASSY, RR. CALIPER
		6	43352-568-003	สกรูไล่ลม.....	1	SCREW, BLEEDER
		7	43353-461-771	ฝาปิดสกรูไล่ลมเบรค.....	1	CAP, BLEEDER
		8	45105-KW6-405	ชุดผ้าดิสก์เบรค.....	1	PAD SET, FR. BRAKE
		9	45107-MN5-006	ลูกสูบเบรค.....	2	PISTON
		10	45108-ML4-006	สปริงผ้าดิสก์เบรค.....	1	SPRING, PAD
		11	45131-GZ0-006	สลักซีลเบรค.....	2	BOLT, PIN
		12	45132-166-016	บุ้งลูกขาคีคคาร์ลิปเปอร์.....	2	BUSH, PIN
		13	45133-MA3-006	รูบนฝืน B.....	2	ROOT B
		14	45203-MG3-016	ปลั๊กยึดสลักเบรค.....	2	PLUG, PIN
		15	45215-KA3-737	สลักยึดผ้าดิสก์เบรค.....	2	PIN, HANGER
		16	45216-163-006	แผ่นรอง.....	1	WASHER, WAVF

3

F - 13
ล้อหลัง
Rear Wheel

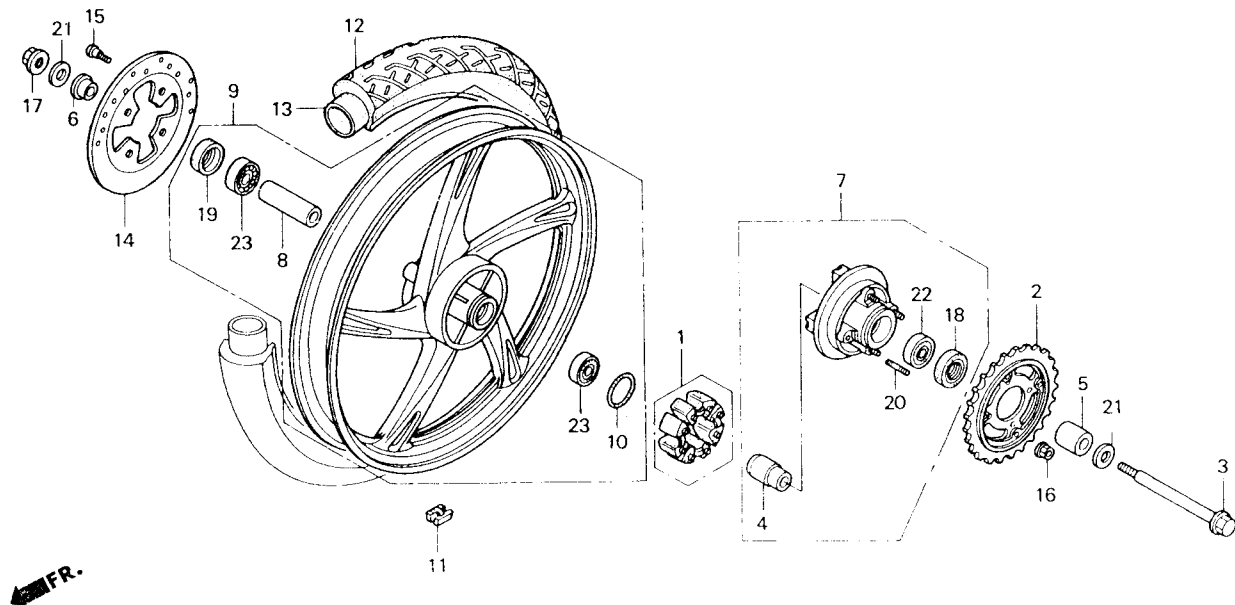

3

หัวข้อการบริการ	เวลาในการบริการ	ลำดับ	หมายเลขอะไหล่	ชื่ออะไหล่	LS125 Y จำนวนที่ใช้	หมายเลขเครื่อง
ชุดยางกันกระชาก.....	0.3	1	06410-GCR-000	ชุดยางกันกระชาก.....	1	DAMPER SET, WHEEL
เพลาล้อหลัง		2	41200-KBP-901	สเดคร์หลัง.....	1	SPROCKET COMP., FINAL DRIVEN
สเตอร์หลัง.....	0.4	3	42301-KGC-900	เพลาล้อหลัง.....	1	AXLE, RR. WHEEL
ชุดหน้าแปลนสเตอร์หลัง		4	42303-KBP-900	ปลอกคุมล้อด้านใน.....	1	SLEEVE, RR. WHEEL
จานดิสก์เบรคหลัง		5	42304-KBP-901	ปลอกคุมล้อด้านซ้าย.....	1	COLLAR, L. RR. WHEEL SIDE
ปลอกรองเพลาล้อ.....	0.5	6	42313-KBP-930	ปลอกคุมล้อด้านขวา.....	1	COLLAR, R. RR. WHEEL SIDE
ลูกปืนดลัป 6203U		7	42615-KBP-951	ชุดหน้าแปลนสเตอร์หลัง.....	1	FLANGE SUB ASSY., DRIVEN
ลูกปืนดลัป 6202UU		8	42620-KBP-930	ปลอกรองเพลาล้อ.....	1	COLLAR, RR. AXLE DISTANCE
ยางนอกล้อหลัง.....	1.0	9	42650-KGC-900ZA	ชุดล้อหลัง รดสีแดง, รดสีเหลือง.....	1	WHEEL SUB ASSY., RR. *NH196*
ยางใน			42650-KGC-900ZB	รดสีเขียว.....	1	*YR174*
ชุดล้อหลัง.....	1.1	10	42653-001-004	โอริง, 40.5x3.....	1	O-RING, 40.5x3
					1	
		11	42704-MB0-000	ตุ้มถ่วงล้อ (10G).....	N	WEIGHT, BALANCE (10G)
			42705-MB0-000	ตุ้มถ่วงล้อ (20G).....	N	WEIGHT, BALANCE (25G)
			42706-MB0-000	ตุ้มถ่วงล้อ (30G).....	N	WEIGHT, BALANCE (30G)
		12	42711-KBA-903	ยางนอกล้อหลัง (80/90-17 44P).....	1	TIRE, RR. (80/90-17 44P)

F - 13
ล้อหลัง
Rear Wheel

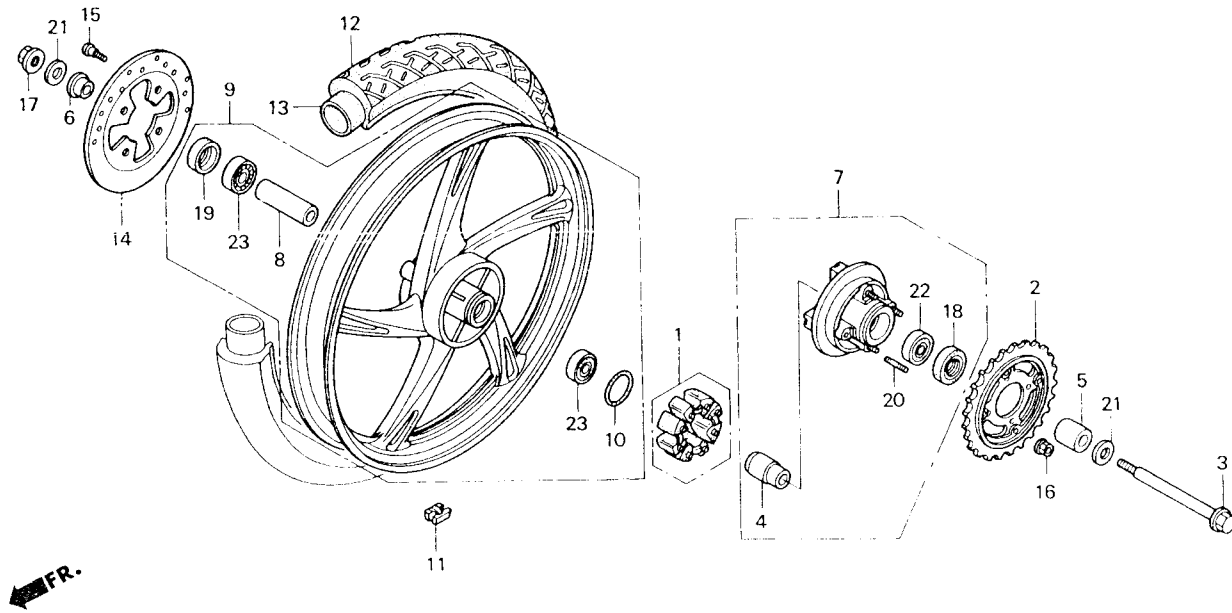

หัวข้อการบริการ	เวลาในการบริการ	ลำดับ	หมายเลขอะไหล่	ชื่ออะไหล่	LS125 Y จำนวนที่ใช้	หมายเลขเครื่อง
		13	42712-KBA-903	ยางใน (INOUE) (2.50-17).....	1	TUBE, TIRE (INOUE) (2.50-17)
		14	43351-KBP-930	จานดิสก์เบรคหลัง.....	1	DISK, RR. BRAKE
		15	90105-KR3-000	น๊อตยึดจานดิสก์เบรค, 8x24.....	4	BOLT, FR. DISK, 8x24
		16	90304-GE8-003	น๊อต U, 10 มม.....	4	NUT, U, 10MM
		17	90305-GE8-003	น๊อต U, 14 มม.....	1	NUT, U, 14MM
		18	90753-GK4-003	ซีลกันน้ำมัน, 27x40x6 (ARAI).....	1	OIL SEAL, 27x40x6 (ARAI)
		19	90753-051-003	ซีลกันน้ำมัน, 26x37x6 (ARAI).....	1	OIL SEAL, 26x37x6 (ARAI)
			90753-051-005	ซีลกันน้ำมัน, 26x37x6 (NOK).....	1	OIL SEAL, 26x37x6 (NOK)
		20	92915-10028-0L	น๊อตที่สตัด, 10x28.....	4	BOLT, STUD, 10x28
		21	94101-14000	แหวนรอง, 14 มม.....	2	WASHER, PLAIN, 14MM
		22	96140-62030-10	ลูกปืนดิสก์, 6203U.....	1	BEARING, RADIAL BALL, 6203U
		23	96150-62020-10	ลูกปืนดิสก์, 6202UU.....	2	BEARING, RADIAL BALL, 6202UU

F - 14
ถังน้ำมันเชื้อเพลิง
Fuel Tank

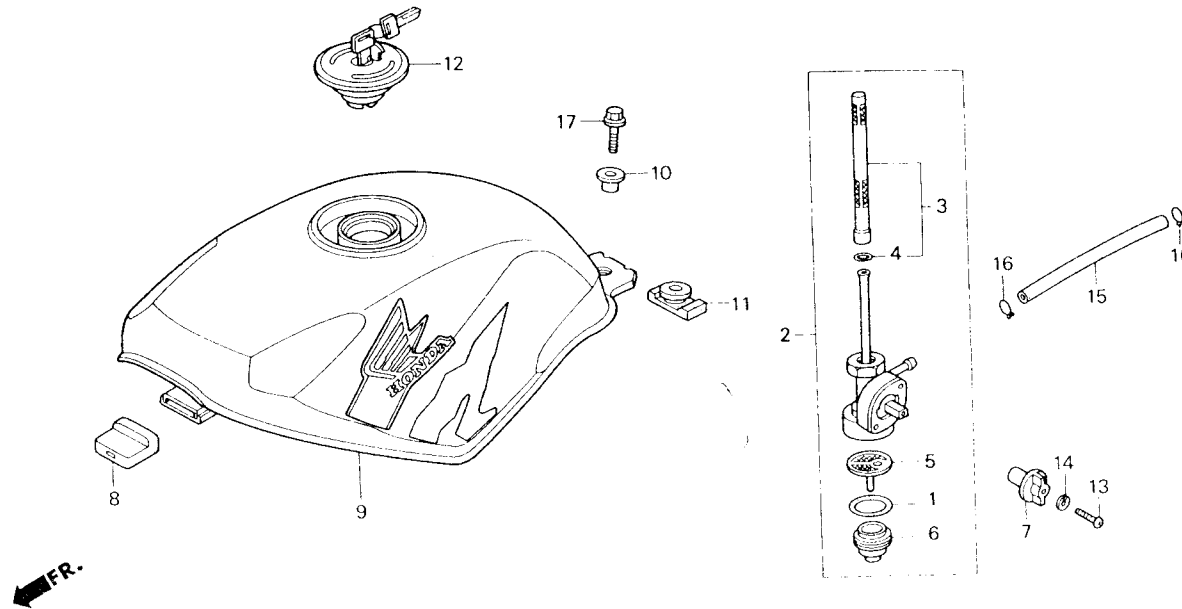

3

หัวข้อการบริการ	เวลาในการบริการ	ลำดับ	หมายเลขอะไหล่	ชื่ออะไหล่	LS125 Y จำนวนที่ใช้	หมายเลขเครื่อง
ตะแกรงกรอง.....	0.2	1	16173-001-004	ปะกันยางถ้วยกรอง.....	1	PACKING, FUEL STRAINER CUP
ชุดก๊อกน้ำมันเชื้อเพลิง.....	0.3	2	16950-KBA-900	ชุดก๊อกน้ำมันเชื้อเพลิง.....	1	COCK ASSY., FUEL
ชุดไส้กรองน้ำมันเชื้อเพลิง		3	16952-KBA-900	ชุดไส้กรองน้ำมันเชื้อเพลิง.....	1	SCREEN SET, FUEL STRAINER
ถังน้ำมันเชื้อเพลิง		4	16958-MA1-731	โอริง.....	1	O-RING
		5	16959-471-831	ตะแกรงกรอง.....	1	FILTER, CUP
		6	16937-GA6-671	ถ้วยกรองน้ำมันเชื้อเพลิง.....	1	CUP, FUEL STRAINER
		7	17512-KW6-900	ลูกบิดเปิด-ปิดก๊อกน้ำมันเชื้อเพลิง.....	1	LEVER, FUEL COCK
		8	17517-KW6-960	ยางรองถังน้ำมันเชื้อเพลิงด้านหน้า.....	1	RUBBER, FR. TANK STAY
		9	17520-KGC-900ZA	ถังน้ำมันเชื้อเพลิง รดสีแดง.....	1	TANK SET, FUEL (WL) *TYPE 1*
			17520-KGC-900ZB	รดสีเขียว.....	1	*TYPE 2*
			17520-KGC-900ZC	รดสีเหลือง.....	1	*TYPE 3*
		10	17525-KBA-900	นู๊้ของโถ้ลที่ติดถังน้ำมันเชื้อเพลิง.....	1	COLLAR, FUEL TANK MOUNTING
		11	17614-KBA-900	ยางรองถังน้ำมันเชื้อเพลิงด้านหลัง.....	1	CUSHION, RR. FUEL TANK
		12	17620-GE2-761	ฝาปิดถังน้ำมันเชื้อเพลิง.....	1	CAP COMP., FUEL FILLER
		13	93500-05016-0G	สกรู, 5x16.....	1	SCREW, PAN, 5x16
		14	94111-05700	แหวนรองสปริง 5 มม.....	1	WASHER, SPRING, 5MM

F - 14
ถังน้ำมันเชื้อเพลิง
Fuel Tank

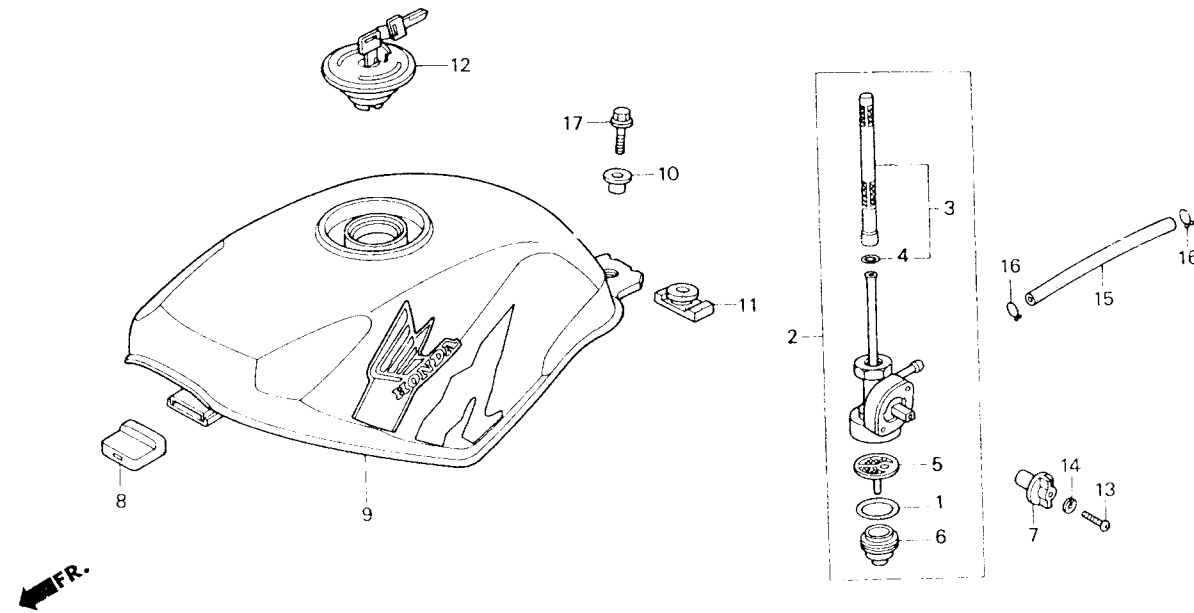

หัวข้อการบริการ	เวลาในการบริการ	ลำดับ หมายเลขอะไหล่	ชื่ออะไหล่	LS125 Y จำนวนที่ใช้	หมายเลขเครื่อง
		15 95001 55200 40	ท่อน้ำมันเชื้อเพลิง, 5.3x200	1	TUBE, FUEL, 5.3x200
		16 95002 02100	คลิปปิดท่อ (B10)	2	CLIP, TUBE (B10)
		17 95701 0x025 00	เกล็ดขันน้ำแปลน, 8x25	1	BOLT, FLANGE, 8x25

F - 15
เบาะนั่ง
Seat

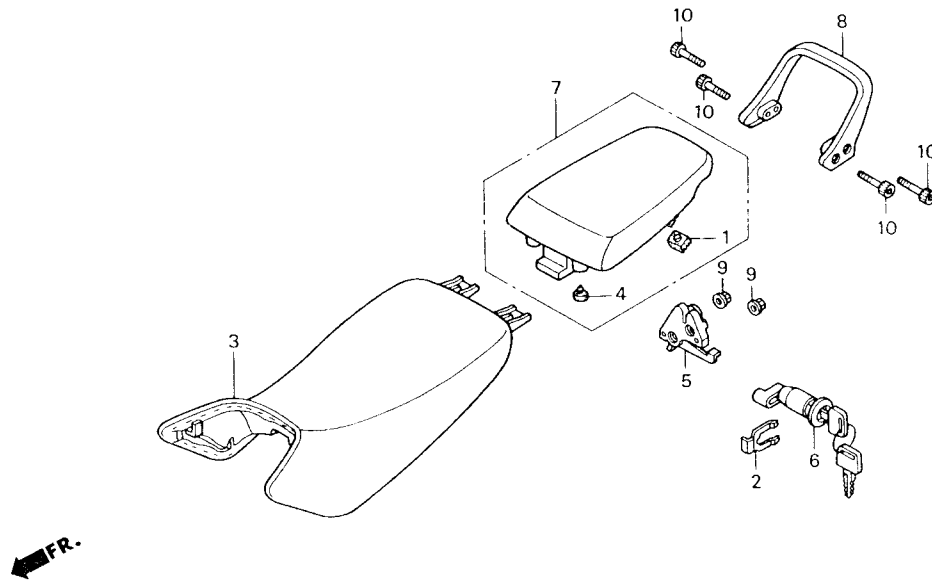

3

หัวข้อการบริการ	เวลาในการบริการ	ลำดับ	หมายเลขอะไหล่	ชื่ออะไหล่	LS125 Y จำนวนที่ใช้	หมายเลขเครื่อง
เบาะนั่งหน้า.....	0.1	1	50524-001-000	ยางรองเบาะ.....	2	RUBBER, MAIN STAND STOPPER
ชุดเบาะนั่งหลัง		2	75581-GN8-920	สปริงล๊อคกุญแจล๊อคเบาะ.....	1	SPRING, LOCK KEY SETTING
เหล็กท้ายเบาะ		3	77100-KGC-900ZA	เบาะนั่งหน้า.....	1	SEAT ASSY., SINGLE *NH1L*
ชุดล๊อคเบาะ.....	0.3	4	77215-KW7-900	ยางรองเบาะนั่ง.....	2	RUBBER C, SEAT SETTING
กุญแจล๊อคเบาะ		5	77230-KBA-930	ชุดล๊อคเบาะ.....	1	LOCK COMP., SEAT
		6	77239-GB2-721	กุญแจล๊อคเบาะ.....	1	KEY, SEAT LOCK
		7	77300-KGC-900ZA	ชุดเบาะนั่งหลัง.....	1	SEAT ASSY., PILLION *NH1L*
		8	84100-KGC-900ZA	เหล็กท้ายเบาะ รถสีแดง.....	1	RAIL, RR. GRAB *NH1*
			84100-KGC-900ZB	รถสีเขียว.....	1	*B154*
			84100-KGC-900ZC	รถสีเหลือง.....	1	*NH196*
		9	94050-06000	น็อตหน้าแปลน, 6 มม.....	2	NUT, FLANGE, 6MM
		10	96600-08040-00	bolt, 8x40.....	4	BOLT, SOCKET, 8x40

F - 16

ฝาครอบข้าง
Side Cover

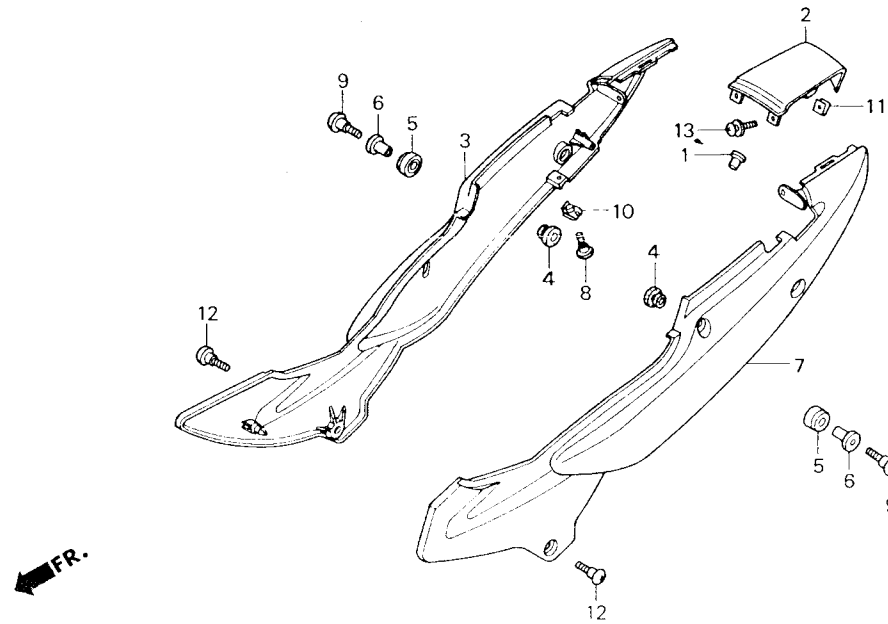

หัวข้อการบริการ	เวลาในการบริการ	ลำดับ	หมายเลขอะไหล่	ชื่ออะไหล่	LS125 Y จำนวนที่ใช้	หมายเลขเครื่อง
ฝาปิดท้ายเบาะตัวบน	0.1	1	61312-149-300	บู๊ทรองฝาปิดท้ายเบาะตัวบน	1	BOOT, HEADLIGHT BRACKET
ฝาครอบข้างด้านขวา		2	83500-KGC-900/B	ฝาปิดท้ายเบาะตัวบน รหัสแดง	1	COWL, RR *NH1*
ฝาครอบข้างด้านซ้าย			83500-KGC-900/C	รหัสเขียว	1	*B154*
			83500-KGC-900/D	รหัสเหลือง	1	*NH196*
		3	83600-KGC-900/B	ฝาครอบข้างด้านขวา รหัสเขียว	1	COVER, R. SIDE *NH1*
			83600-KGC-900/C	รหัสแดง	1	*P20P*
			83600-KGC-900/D	รหัสเหลือง	1	*RP140M*
		4	83601-MN5-000	ขามรองฝาครอบข้าง	2	GROMMET, SIDE COVER
		5	83641-KY2-700	ปลอกรองฝาครอบข้าง	2	SPACER, SIDE COWL SETTING
		6	83642-KY2-700	ปลอกรองไข้วที่ยึดฝาครอบข้าง	2	COLLAR, SIDE COWL SETTING
		7	83700-KGC-900/B	ฝาครอบข้างด้านซ้าย รหัสแดง	1	COVER, L. SIDE *NH1*
			83700-KGC-900/C	รหัสเขียว	1	*P20P*
			83700-KGC-900/D	รหัสเหลือง	1	*RP140M*
		8	90115-KW7-900	สกรูพิเศษ	1	SCREW, VISOR SPECIAL SETTING
		9	30116-KY2-700	ไข้วที่ยึดหมวกกันน็อก	2	BOLT, SIDE COWL SETTING
		10	90320-GC3-000	น๊อตสปริง 5 มม.	1	NUT, SPRING, 5MM

F - 16
ฝาครอบข้าง
Side Cover

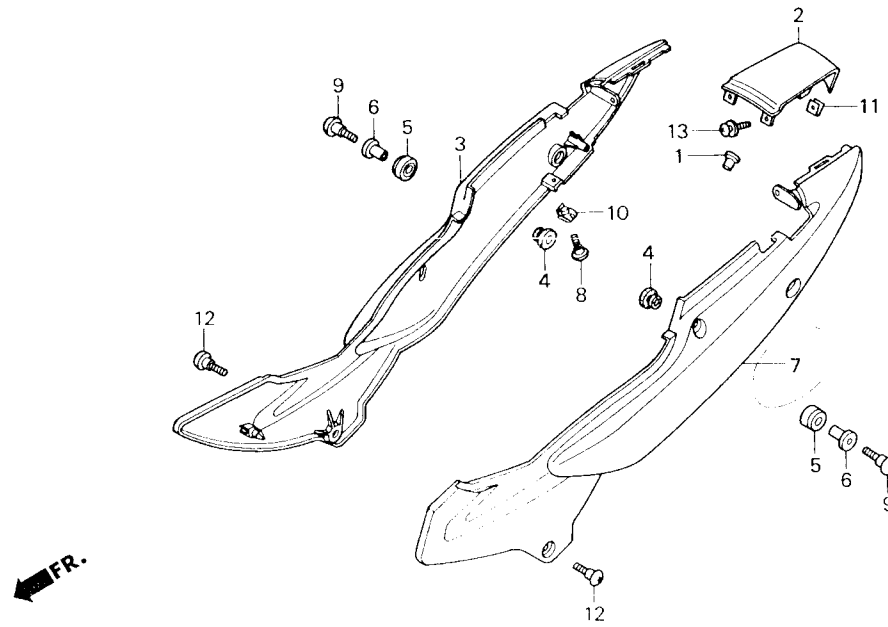

3

หัวข้อการบริการ	เวลาในการบริการ	ลำดับ	หมายเลขอะไหล่	ชื่ออะไหล่	LS125 Y จำนวนที่ใช้	หมายเลขเครื่อง
		11	90320 KBA 930	น็อตคลิป์, 4 มม.	2	NUT, CLIP, 4MM
		12	90381 G/4 671	สกรูพิเศษ, 6x11	2	SCREW, SPECIAL, 6x11
		13	93891 04012 07	สกรูพร้อมแหวน, 4x12	2	SCREW-WASHER, 4x12

F - 17
ถังน้ำมัน 2T
Oil Tank

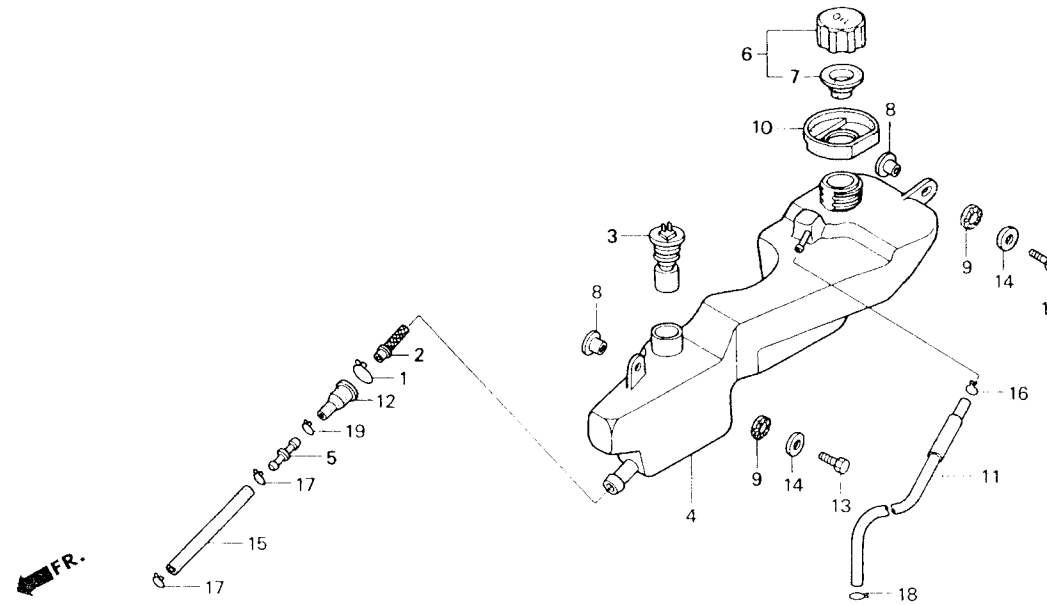

หัวข้อการบริการ	เวลาในการบริการ	ลำดับ	หมายเลขอะไหล่	ชื่ออะไหล่	LS125 Y จำนวนที่ใช้	หมายเลขเครื่อง
ไส้กรองน้ำมัน 2T.....	0.3	1	15772-551-000	คลิปปิดท่อ.....	1	CLIP, BREATHER TUBE
ชุดสวิทช์วัดระดับน้ำมัน 2T.....	0.4	2	17502-187-000	ไส้กรองน้ำมัน 2T.....	1	STRAINER, OIL
ถังน้ำมัน 2T		3	35410-GF0-014	ชุดสวิทช์วัดระดับน้ำมัน 2T.....	1	SWITCH ASSY., OIL LEVEL
		4	55100 KGC 900	ถังน้ำมัน 2T.....	1	TANK, OIL
		5	55102-166-000	ข้อต่อสายน้ำมัน 2T.....	1	JOINT, OIL TUBE
		6	55105-GK8-000	ฝาปิดถังน้ำมัน 2T.....	1	CAP ASSY., OIL
		7	55107-GK8-000	จุกรองฝาปิดถังน้ำมัน 2T.....	1	PACKING, OIL CAP
		8	55111-KBA-930	ปลอกกรอง.....	2	COLLAR, OIL TANK MOUNTING
		9	55112-KBA-930	ยางรอง.....	2	RUBBER, OIL TANK MOUNTING
		10	55121-GK8-780	ถาดรองน้ำมัน 2T.....	1	TRAY, OIL TANK
		11	55124-KGC-900	ท่อน้ำมันไหลกลับ.....	1	TUBE, OIL RETURN
		12	55201 GC8-000	ข้อต่อหลอดกรอง.....	1	JOINT, OIL STRAINER
		13	92101-06020 0A	น๊อตหัวหกเหลี่ยม, 6x20.....	2	BOLT, HEX., 6x20
		14	94103 06000	แหวนรอง, 6 มม.....	2	WASHER, PLAIN, 6MM
		15	95001 55120 40	ท่อน้ำมันเชื้อเพลิง, 5.3x120.....	1	TUBE, FUEL, 5.3x120

F - 17

ถังน้ำมัน 2T
Oil Tank

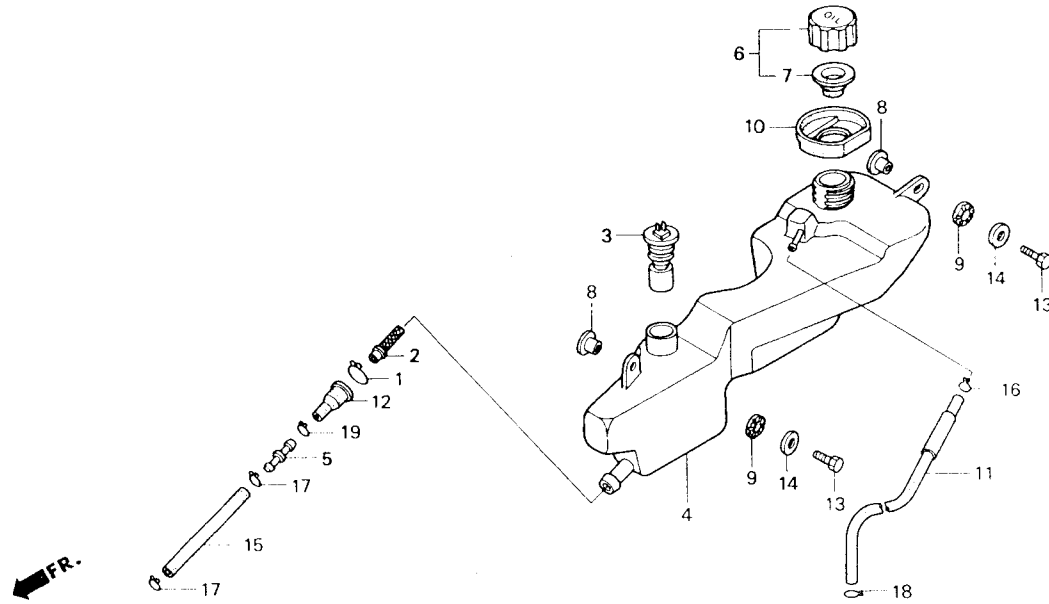

3

หัวข้อการบริการ	เวลาในการบริการ	ลำดับ	หมายเลขอะไหล่	ชื่ออะไหล่	LS125 Y จำนวนที่ใช้	หมายเลขเครื่อง
		16	95002-02080	คลิปปิดท่อ (B8).....	1	CLIP, TUBE (B8)
		17	95002-02100	คลิปปิดท่อ (B10).....	2	CLIP, TUBE (B10)
		18	95002-02650	คลิปปิดท่อ (B6.5).....	1	CLIP, TUBE (B6.5)
		19	95002-50000	คลิปปิดท่อ (C9).....	1	CLIP, TUBE (C9)

F - 18
ไส้กรองอากาศ
Air Cleaner

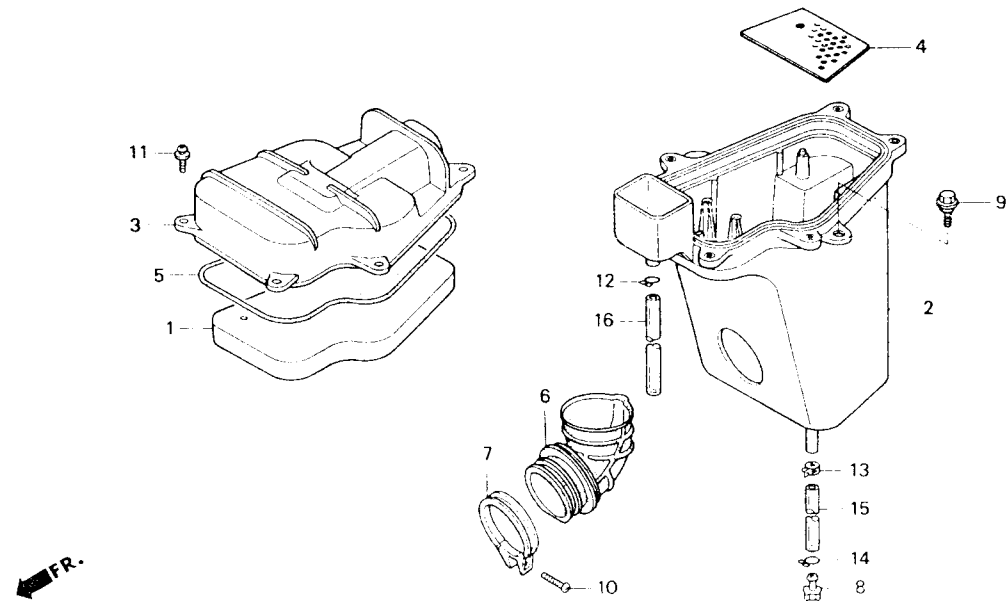

หัวข้อการบริการ	เวลาในการบริการ	ลำดับ	หมายเลขอะไหล่	ชื่ออะไหล่	LS125 Y จำนวนที่ใช้	หมายเลขเครื่อง
ไส้กรองอากาศ.....	0.2	1	17205-KBA-900	ไส้กรองอากาศ.....	1	ELEMENT, AIR CLEANER
ฝาครอบเรือนกรองอากาศ		2	17206-KBA 930	เรือนกรองอากาศ.....	1	CASE, AIR CLEANER
เรือนกรองอากาศ.....	0.5	3	17207-KBA 930	ฝาครอบเรือนกรองอากาศ.....	1	COVER, AIR CLEANER CASE
ข้อต่อชุดกรองอากาศ		4	17208-KBA 930	ตะแกรงบรรจุไส้กรองอากาศ.....	1	HOLDER, ELEMENT
		5	17212-KBA 900	ซีลกันฝุ่น.....	1	SEAL, AIR CLEANER
		6	17253-KBA 930	ข้อต่อชุดกรองอากาศ.....	1	TUBE, AIR CLEANER CONNECTING
		7	17255-3/1 000	เข็มขัดรัดท่อ.....	1	BAND, IN, MANIFOLD
		8	17370-419-700	จุกปิดท่อระบาย.....	1	PLUG, BREATHER TUBE
		9	90111-162-000	เกลียวหัวแป้น, 6 มม.....	2	BOLT, FLANGE, 6MM
		10	93500-05025-0G	สกรู, 5x25.....	1	SCREW, PAN, 5x25
		11	93891-05016-07	สกรูพร้อมแหวน, 5x16.....	6	SCREW-WASHER, 5x16
		12	95002-09120	คลิปปิดท่อ (B12).....	1	CLIP, TUBE (B12)
		13	95002-41050-08	เข็มขัดรัดท่อ (D10.5).....	1	CLAMP, TUBE (D10.5)
		14	95002-80000	คลิปปิดท่อ (C12).....	1	CLIP, TUBE (C12)
		15	95003-73022-31	ท่อยาง, 8x12x220.....	1	TUBE, VINYL, 8x12x220
		16	95003-35055-20	ท่อยาง, 11x13x550.....	1	TUBE, VINYL, 11x13x550

F - 19
ท่อไอเสีย
Exhaust Muffler

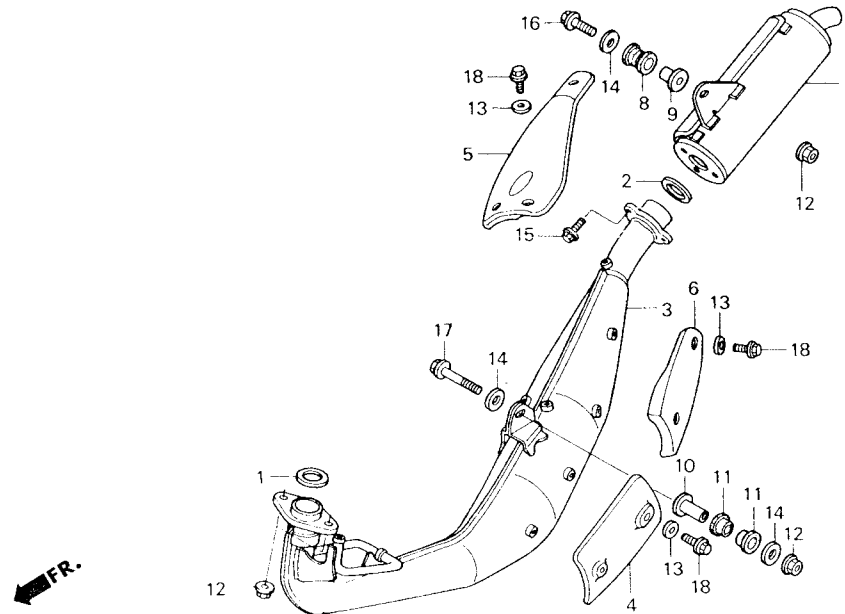

3

หัวข้อการบริการ	เวลาในการบริการ	ลำดับ	หมายเลขอะไหล่	ชื่ออะไหล่	LS125 Y จำนวนที่ใช้	หมายเลขเครื่อง
ท่อเก็บเสียง.....	0.1	1	18291-KBA-930	ปะเก็นปากท่อไอเสีย.....	1	GASKET, EX. PIPE
ท่อไอเสีย.....	0.4	2	18291-KBP-900	ปะเก็นปากท่อเก็บเสียง.....	1	GASKET, EX. PIPE
		3	18310-KGC-900	ท่อไอเสีย.....	1	CHAMBER COMP., EX.
		4	18325-KBA-840	แผ่นกันความร้อน.....	1	PROTECTOR, HEAT
		5	18328-KGC 900	แผ่นกันท่อไอเสีย A.....	1	PROTECTOR A, MUFFLER
		6	18329-KGC 900	แผ่นกัน B.....	1	PROTECTOR B
		7	18330-KGC 900	ท่อเก็บเสียง.....	1	SILENCER COMP.
		8	18421-KGC-900	ยางรองท่อเก็บเสียง.....	1	RUBBER, MUFFLER MOUNTING
		9	18422-KGC-900	ปลอกทรงท่อเก็บเสียง.....	1	COLLAR, MUFFLER MOUNTING
		10	90321-KW6 840	ปลอกทรงท่อไอเสีย.....	1	COLLAR, MUFFLER SETTING
		11	90802-KY4-680	ยางรองท่อไอเสีย.....	2	RUBBER, MUFFLER SETTING
		12	94050-08000	น็อตหน้าแปด, 8 มม.....	4	NUT, FLANGE, 8MM
		13	94101-06700	แหวนรอง, 6 มม.....	7	WASHER, PLAIN, 6MM
		14	94103-08000	แหวนรอง, 8 มม.....	3	WASHER, PLAIN, 8MM
		15	95701-06020-07	โบลท์หน้าแปด, 6x20.....	3	BOLT, FLANGE, 6x20

F - 19
 ท่อไอเสีย
 Exhaust Muffler

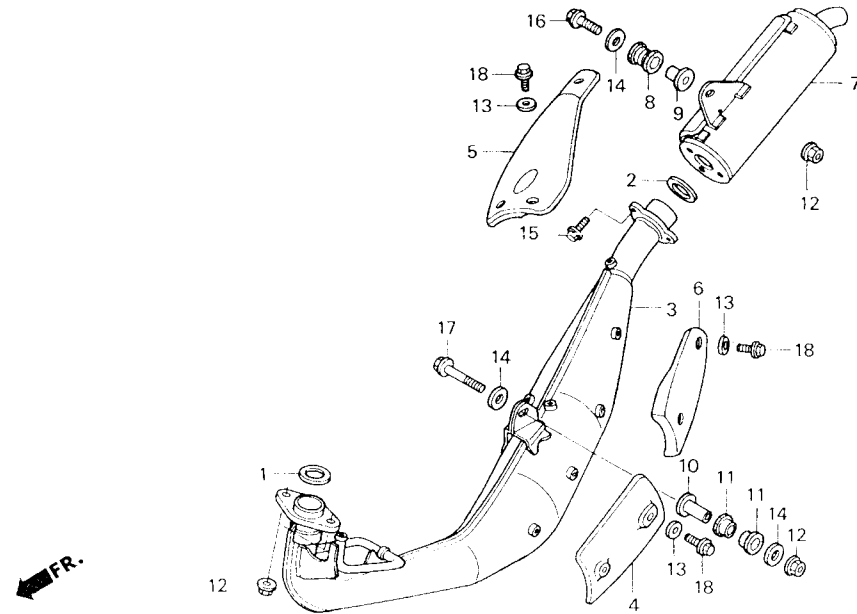

หัวข้อการบริการ	เวลาในการบริการ	ลำดับ	หมายเลขอะไหล่	ชื่ออะไหล่	LS125 Y จำนวนที่ใช้	หมายเลขเครื่อง
		16	95701-08035-00	โบลท์หน้าแปลน, 8x35	1	BOLT, FLANGE, 8x35
		17	95701-08055-00	โบลท์หน้าแปลน, 8x55	1	BOLT, FLANGE, 8x55
		18	96001-06008 07	โบลท์หน้าแปลน, 6x8	7	BOLT, FLANGE, 6x8

F - 19 - 1
 ใต้กรองอากาศ (AI)
 Air Cleaner (AI)

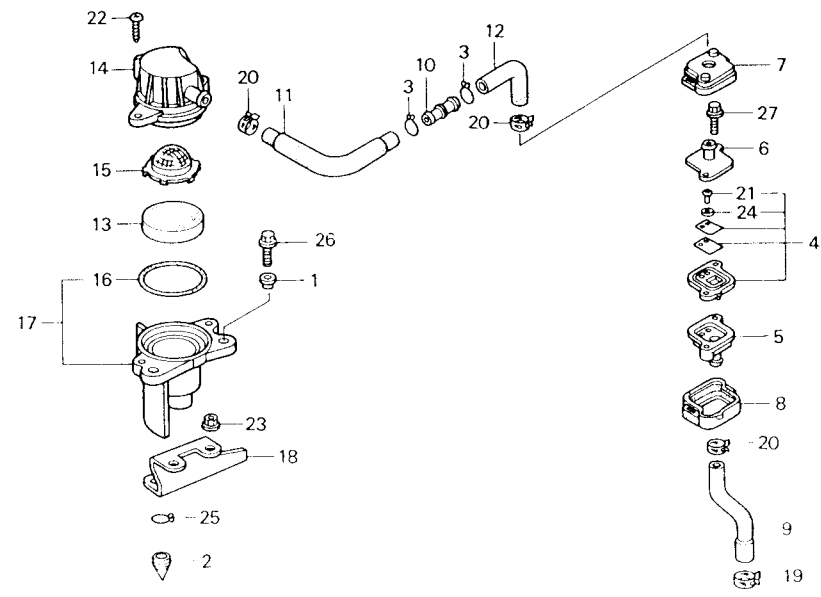

3

หัวข้อการบริการ	เวลาในการบริการ	ลำดับ	หมายเลขอะไหล่	ชื่ออะไหล่	LS125 Y จำนวนที่ใช้	หมายเลขเครื่อง
รีดวาล์ว	0.2	1	17208-GR1-010	ปลอกทรงใต้กรองอากาศ	2	COLLAR, AIR CLEANER SETTING
ข้อต่อท่อ		2	17234-KCW-870	ท่อระบายใต้กรองอากาศ	1	TUBE, AIR CLEANER DRAIN
ใต้กรองอากาศ		3	17224-MN1-670	คลิปปิดท่อ	2	CLIP, SUB TANK HOSE
ฝาครอบใต้กรองอากาศ		4	18601-GAG-J50	รีดวาล์ว	1	VALVE COMP., REED
เรือนรีดวาล์ว	0.3	5	18611-KGC-900	เรือนรีดวาล์ว	1	BODY, AIR SUCTION VALVE
เรือนใต้กรองอากาศ		6	18615-GCG-890	ฝาครอบเรือนรีดวาล์ว	1	COVER COMP., AIR SUCTION VALVE
		7	18621-KGC-900	บูทด้านบน	1	BOOT, UPPER
		8	18622-KGC-900	บูทด้านล่าง	1	BOOT, LOWER
		9	18652-KGC-900	ท่อไอต์ C	1	TUBE C, AIR INTAKE
		10	18801-KGC-900	ข้อต่อท่อ A (AI)	1	JOINT, TUBE (AI)
		11	18802-KGC-900	ท่อไอต์ A	1	TUBE A, AIR INTAKE
		12	18803-KGC-900	ท่อไอต์ B	1	TUBE B, AIR INTAKE
		13	18805-KGC-900	ใต้กรองอากาศ (AI)	1	ELEMENT, AIR CLEANER (AI)
		14	18807-KGC-900	ฝาครอบใต้กรองอากาศ (AI)	1	COVER, AIR CLEANER (AI)
		15	18811-KGC-900	ตะแกรงรอง	1	TRAP COMP., FRAME

F - 19 - 1
 ใต้กรองอากาศ (AI)
 Air Cleaner (AI)

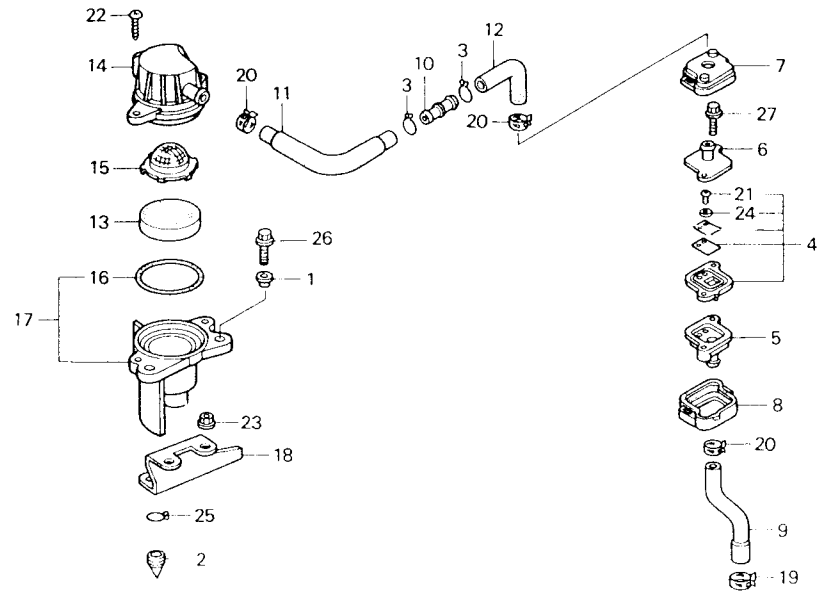

หัวข้อการบริการ	เวลาในการบริการ	ลำดับ	หมายเลขอะไหล่	ชื่ออะไหล่	LS125 Y จำนวนที่ใช้	หมายเลขเครื่อง
		16	18812-KGC-900	ยางที่ครอบกรองอากาศ (AI)	1	SEAL, AIR CLEANER COVER (AI)
		17	18825-KGC-900	เรือนใต้กรองอากาศ	1	CASE SUB ASSY., AIR CLEANER
		18	18850-KGC-900	ขาที่ยึดใต้กรองอากาศ (AI)	1	STAY, AIR CLEANER (AI)
		19	90682-SB0 6/1	เข็มขัดรัดท่อ	1	CLAMP, CANISTER HOSE
		20	91405-SS0 003	เข็มขัดรัดท่อ (D21)	3	CLAMP, TUBE (D21)
		21	93500-03003 0A	สกรู, 3x8	2	SCREW, PAN, 3x8
		22	93903 25590	สกรูเกลียวปล้อง, 5x25	2	SCREW, TAPPING, 5x25
		23	94050-08000	น็อตหน้าแปลน, 8 มม.	2	NUT, FLANGE, 8MM
		24	94111-03800	แหวนรองสปริง, 3 มม.	2	WASHER, SPRING, 3MM
		25	95002-02120	คลิปปิดท่อ (B12)	1	CLIP, TUBE (B12)
		26	95701-06025-00	bolt หน้าแปลน, 6x25	2	BOLT, FLANGE, 6x25
		27	96001-06022 00	bolt หน้าแปลน, 6x22	2	BOLT, FLANGE, 6x22

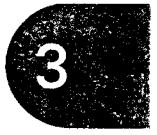

F - 20

ขาเปลี่ยนเกียร์/คันสตาร์ท
Pedal/Kick Starter Arm

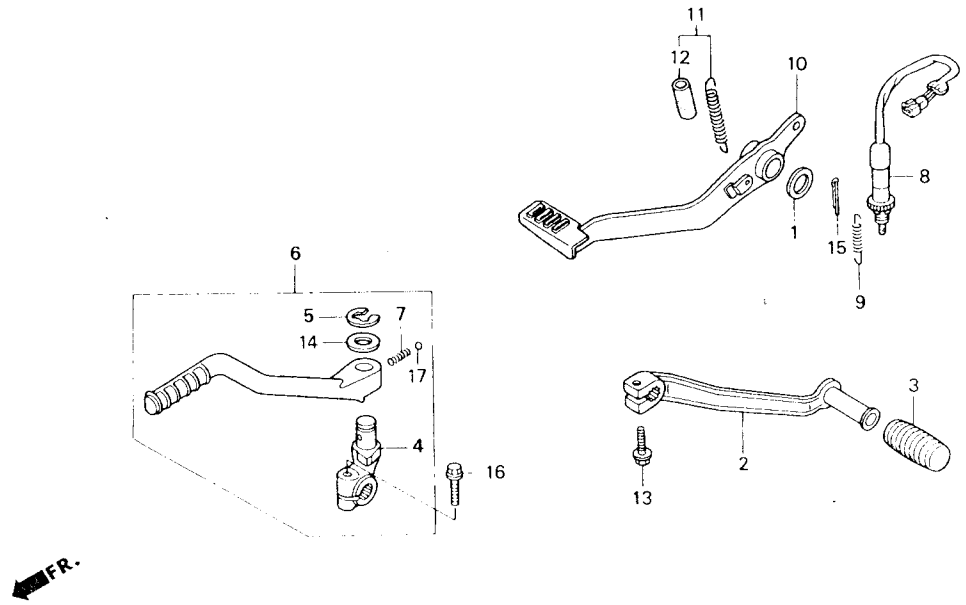

3

หัวข้อการบริการ	เวลาในการบริการ	ลำดับ	หมายเลขอะไหล่	ชื่ออะไหล่	LS125 Y จำนวนที่ใช้	หมายเลขเครื่อง
คันเปลี่ยนเกียร์.....	0.1	1	16502-880-000	แหวนรองคันเหยียบเบรค.....	1	WASHER, SWITCH BOSS
ชุดคันสตาร์ท.....		2	24701-KBA-930	คันเปลี่ยนเกียร์.....	1	PEDAL, GEAR CHANGE
คันเหยียบเบรค.....	0.2	3	24781-449-000	ยางรองคันเปลี่ยนเกียร์.....	1	RUBBER, GEAR CHANGE
ชุดสวิทช์ไฟเบรคหลัง.....	0.3	4	28241-KBA-900	ข้อต่อคันสตาร์ท.....	1	JOINT, KICK ARM
		5	28293-323 000	คลิปปลั๊กคันสตาร์ท.....	1	CLIP, KICK STARTER ARM
		6	28300-KBA 900	ชุดคันสตาร์ท.....	1	ARM ASSY, KICK STARTER
		7	28333-124 000	สปริงคันสตาร์ท.....	1	SPRING, KICK STARTER STOPPER
		8	35350-KBA-900	ชุดสวิทช์ไฟเบรคหลัง.....	1	SWITCH ASSY., RR. STOP
		9	35357-KBA-900	สปริงสวิทช์ไฟเบรค.....	1	SPRING, STOP SWITCH
		10	46500-KBA-920	คันเหยียบเบรค.....	1	PEDAL COMP., BRAKE
		11	46513-KBA-900	สปริงรั้งกลับคันเหยียบเบรค.....	1	SPRING ASSY, BRAKE PEDAL
		12	46515-KS6-700	ยางครอบสปริงรั้งกลับ.....	1	TUBE, BRAKE PEDAL SPRING
		13	90102-KBA-900	โบลท์หน้าแปลน, 6x20.....	1	BOLT, FLANGE, 6x20
		14	90505-116-670	แหวนรอง, 13x20.....	1	WASHER, 13x20
		15	94201-25220	พินสลัก, 2.5x22.....	1	PIN, SPLIT, 2.5x22

F - 20

ขาเปลี่ยนเกียร์/คันสตาร์ท
Pedal/Kick Starter Arm

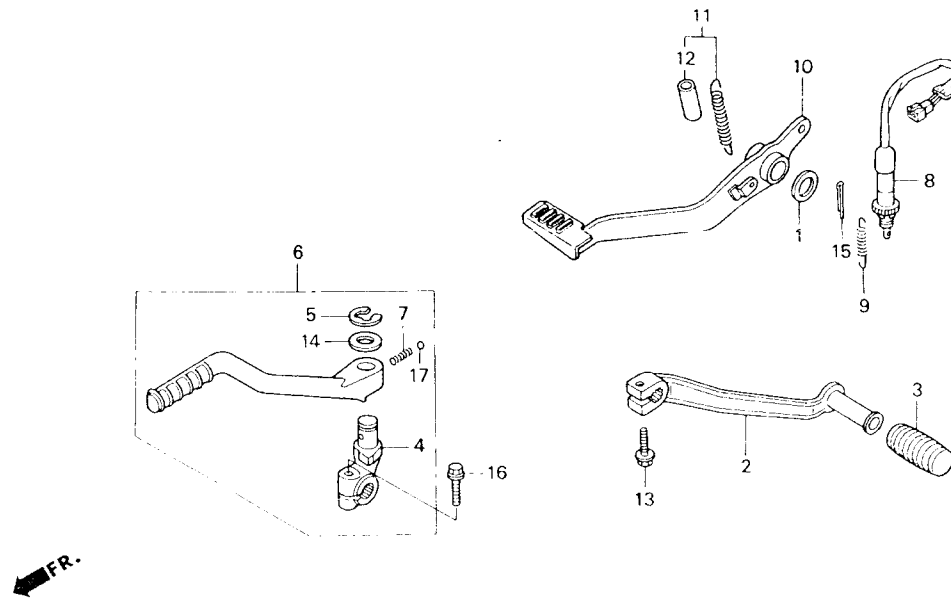

หัวข้อการบริการ	เวลาในการบริการ	ลำดับ	หมายเลขอะไหล่	ชื่ออะไหล่	LS125 Y จำนวนที่ใช้	หมายเลขเครื่อง
		16	95701-08022-07	โบลท์หน้าแปลน, 8x22.....	1	BOLT, FLANGE, 8x22
		17	96211-08000	เม็ดลูกปืน, #8 (1/4).....	1	BALL. STEEL, #8 (1/4)

3

F - 21

พักเท้า
Step

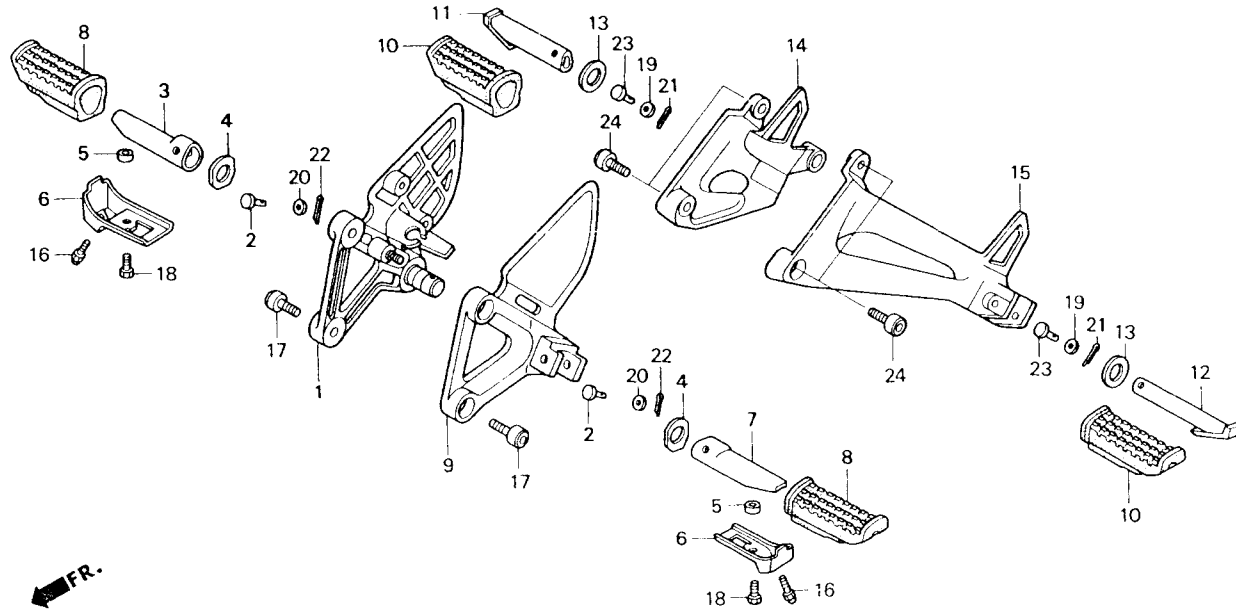

3

หัวข้อการบริการ	เวลาในการบริการ	ลำดับ	หมายเลขอะไหล่	ชื่ออะไหล่	LS125 Y จำนวนที่ใช้	หมายเลขเครื่อง
แกนพักเท้าหน้าด้านขวา.....	0.1	1	50600-KBA-930	ขายึดพักเท้าหน้าด้านขวา.....	1	HOLDER, R. STEP
แกนพักเท้าหน้าด้านซ้าย		2	50603-033-010	สลักพักเท้าหน้า.....	2	PIN, STEP BAR JOINT
ขายึดพักเท้าหน้าด้านซ้าย		3	50612-KM3-000	แกนพักเท้าหน้าด้านขวา.....	1	BAR, R. MAIN STEP
แกนพักเท้าหลังด้านขวา		4	50614-KE8-000	แผ่นรองแกนพักเท้า.....	2	PLATE, MAIN STEP SIDE
แกนพักเท้าหลังด้านซ้าย		5	50618-KE8-000	ปลอกทรง, 6.5x11x3.....	2	COLLAR, 6.5x11x3
ขายึดพักเท้าหลังด้านขวา		6	50619-KBP-900	ครอบยางพักเท้าหน้า.....	2	PLATE, MAIN STEP LOWER
ขายึดพักเท้าหลังด้านซ้าย		7	50643-KM3-000	แกนพักเท้าหน้าด้านซ้าย.....	1	BAR, L. MAIN STEP
ขายึดพักเท้าหน้าด้านขวา.....	0.3	8	50661-KW7-900	ยางพักเท้าหน้า.....	2	RUBBER, MAIN STEP
		9	50700-KBA-930	ขายึดพักเท้าหน้าด้านซ้าย.....	1	HOLDER, L. STEP
		10	50710-KE8-000	ยางพักเท้าหลัง.....	2	RUBBER, PILLION STEP
		11	50711-KBP-900	แกนพักเท้าหลังด้านขวา.....	1	BAR, R. PILLION STEP
		12	50712-KBP-900	แกนพักเท้าหลังด้านซ้าย.....	1	BAR, L. PILLION STEP
		13	50714-KBA-930	แผ่นรองแกนพักเท้าหลัง.....	2	PLATE, PILLION STEP SIDE
		14	50715-KGC-900	ขายึดพักเท้าหลังด้านขวา.....	1	HOLDER, R. PILLION STEP
		15	50725-KBA-930	ขายึดพักเท้าหลังด้านซ้าย.....	1	HOLDER, L. PILLION STEP

F - 21
 พักเท้า
 Step

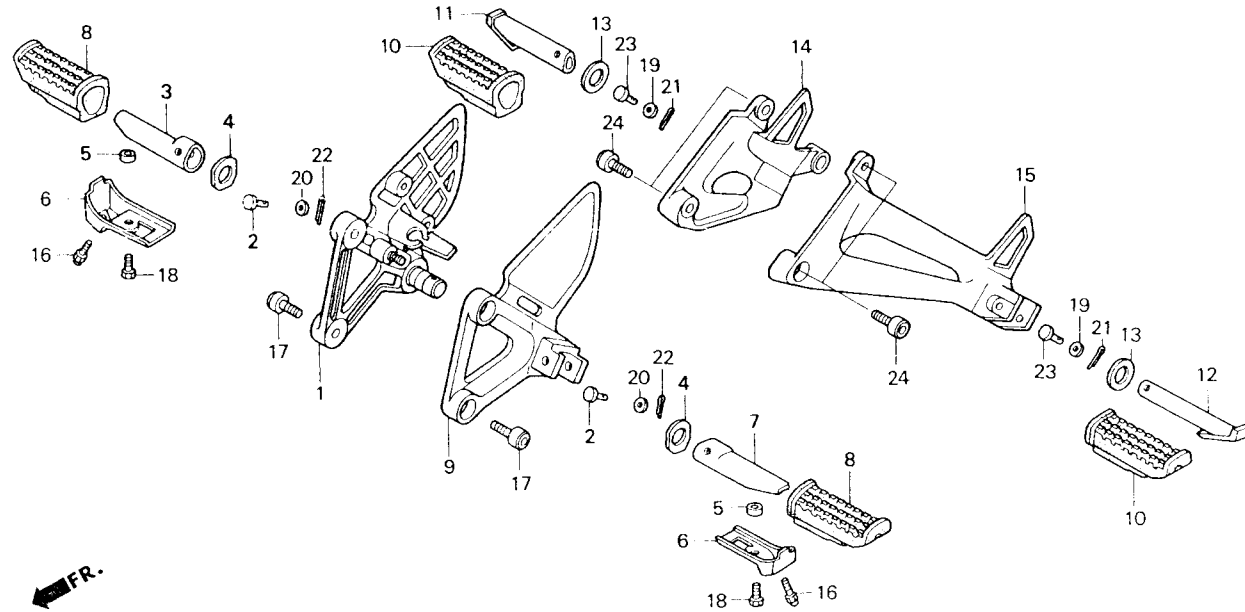

หัวข้อการบริการ	เวลาในการบริการ	ลำดับ หมายเลขอะไหล่	ชื่ออะไหล่	LS125 Y จำนวนที่ใช้	หมายเลขเครื่อง	
		16	90105-KBA-930	โบลท์พิเศษ, 8 มม.....	2	BOLT, SPECIAL, 8MM
		17	90128-KET-900	โบลท์, 8x22.....	4	BOLT, SOCKET, 8x22
		18	92101-06012 1A	โบลท์หกเหลี่ยม, 6x12.....	2	BOLT, HEX., 6x12
		19	94101-06000	แหวนรอง, 6 มม.....	2	WASHER, PLAIN, 6MM
		20	94102-08000	แหวนรอง, 8 มม.....	2	WASHER, PLAIN, 8MM
		21	94201-16150	พินสลัก, 1.6x15.....	2	PIN, SPLIT, 1.6x15
		22	94201-20150	พินสลัก, 2.0x15.....	2	PIN, SPLIT, 2.0x15
		23	95015 82000	สลักพักเท้าหลัง.....	2	PIN B, PILLION STEP
		24	95701-08020-00	โบลท์หน้าแปลน, 8x20.....	4	BOLT, FLANGE, 8x20

F - 22

ขาตั้ง
Stand

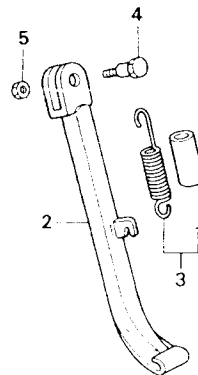

FR.

3

หัวข้อการบริการ	เวลาในการบริการ	ลำดับ	หมายเลขอะไหล่	ชื่ออะไหล่	LS125 Y จำนวนที่ใช้	หมายเลขเครื่อง
สปริงขาตั้งข้าง.....	0.1	1	46519-KK3-830	ปลอกยางหุ้มสปริง.....	1	TUBE, SPRING
ขาตั้งข้าง.....	0.2	2	50530-KW6-900	ขาตั้งข้าง.....	1	STAND COMP., SIDE
		3	50535-KK3-830	สปริงขาตั้งข้าง.....	1	SPRING ASSY., SIDE STAND
		4	90107-KBA-900	สกรูสลักขาตั้งข้าง.....	1	SCREW, SIDE STAND PIVOT
		5	90304-GE8 003	น็อต U, 10 มม.....	1	NUT, U, 10MM

F - 23

สวิงอาร์ม
Swingarm

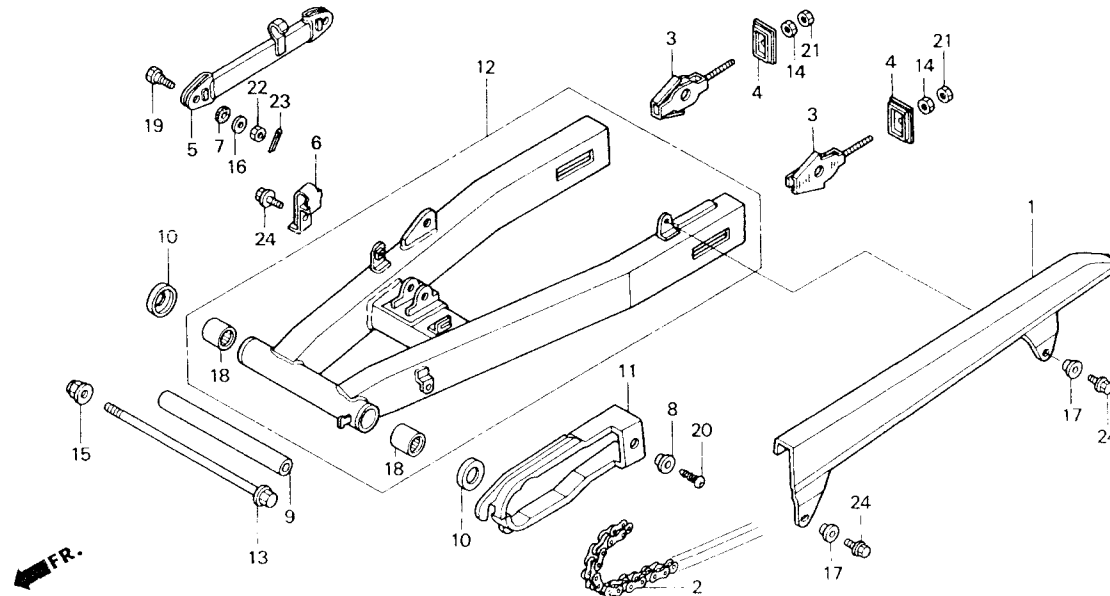

หัวข้อการบริการ	เวลาในการบริการ	ลำดับ	หมายเลขอะไหล่	ชื่ออะไหล่	LS125 Y จำนวนที่ใช้	หมายเลขเครื่อง
บั้งโซ่.....	0.1	1	40510-KBA-930	บั้งโซ่.....	1	CASE, DRIVE CHAIN
ขายึดคาร์ลิปเปอร์เบรคหลัง.....	0.3	2	40530-KBA-933	โซ่ขับเคลื่อน (DID428V-124LE).....	1	CHAIN, DRIVE (DID428V-124LE)
โซ่ขับเคลื่อน.....	0.7	3	40543-KBP-900	หางปลาปรับตั้งโซ่.....	2	ADJUSTER, CHAIN
ปลอกทรงสวิงอาร์ม.....		4	40546-KBA-900	ฝาปิดปลายสวิงอาร์ม.....	2	CAP, RR. FORK END
ยางรองโซ่.....		5	43431-KBA-930	ขายึดคาร์ลิปเปอร์เบรคหลัง.....	1	ARM COMP. RR. BRAKE STOPPER
ชุดสวิงอาร์ม.....	0.8	6	43432-KW6-960	แคลมป์ยึดท่อน้ำมันเบรคหลัง.....	1	CLAMPER, RR. BRAKE HOSE
ลูกปืนเพิ่ม 20x26x20.....	0.9	7	43434-286-000	ยางรองขายึดคาร์ลิปเปอร์เบรคหลัง.....	2	RUBBER, STOPPER ARM CUSHION
		8	52108-KW6-900	ปลอกยางรองโซ่.....	1	COLLAR, CHAIN SLIDER
		9	52141-KBA-930	ปลอกทรงสวิงอาร์ม.....	1	COLLAR, SWINGARM
		10	52144-GE2-003	ครอบซีลกันฝุ่น (ARAI).....	2	CAP, SWINGARM DUST SEAL (ARAI)
		11	52170-KBP-900	ยางรองโซ่.....	1	SLIDER, CHAIN
		12	52200-KBA-307	ชุดสวิงอาร์ม.....	1	SWINGARM SET
		13	90121-KGC-900	โบลท์แกนสวิงอาร์ม.....	1	BOLT, PR. FORK PIVO?
		14	90307-KSP-900	น็อตพิเศษ 6 มม.....	2	NUT, SPECIAL, 6MM
		15	90305-GE8-003	น็อต U 14 มม.....	1	NUT, U, 14MM

F - 23

สวิงอาร์ม
Swingarm

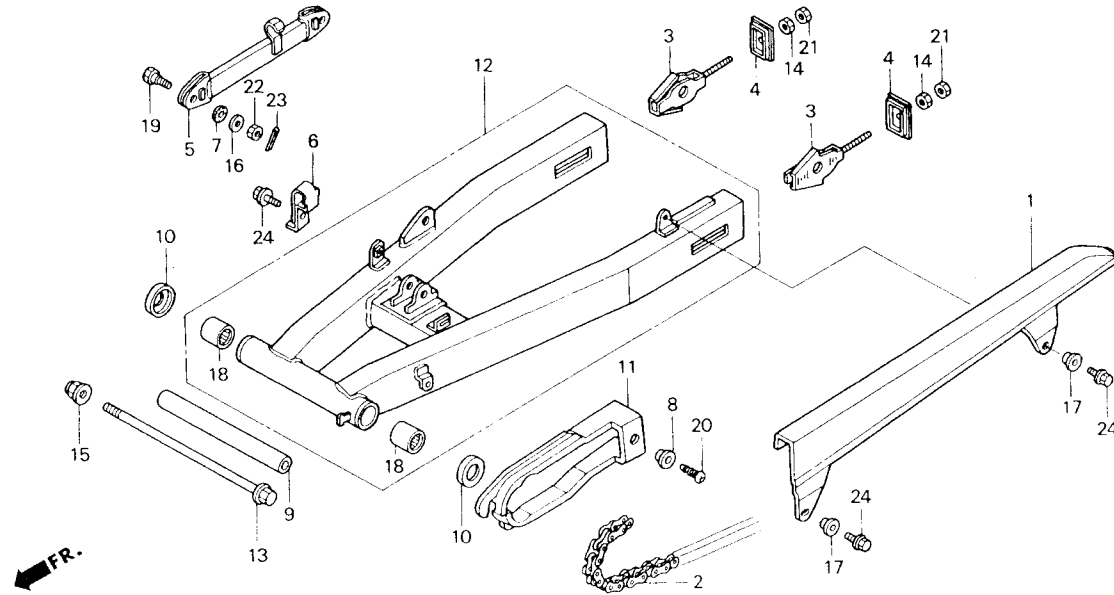

3

หัวข้อการบริการ	เวลาในการบริการ	ลำดับ	หมายเลขอะไหล่	ชื่ออะไหล่	LS125 Y จำนวนที่ใช้	หมายเลขเครื่อง
		16	90505-425-000	แหวนรอง, 8 มม	2	WASHER, 8MM
		17	90522-MF5-000	แหวนรองครอบโช้	2	WASHER, FR. COVER
		18	91070-GC4-601	ลูกปืนเข็ม, 20x26x20	2	BEARING, NEEDLE, 20x26x20
		19	92811-10000	โบลที่ยึดขายึดคาร์ลไปสไว้ตรงหลัง	2	BOLT A, BRAKE STOPPER
		20	93901-26180	สกรูเกลียวปลาย, 6x12	1	SCREW, TAPPING, 6x12
		21	94001-06000-0S	น็อตหกเหลี่ยม, 6 มม	2	NUT, HEX, 6MM
		22	94001-08000-0S	น็อตหกเหลี่ยม, 8 มม	2	NUT, HEX, 8MM
		23	94201-20150	พินสลัก, 2.0x15	2	PIN, SPLIT, 2.0x15
		24	95701-05012-07	โบลที่หน้าแปลน, 6x12	3	BOLT, FLANGE, 6x12

F - 24
 ใช้อ็ค์พหลัง
 Rear Cushion

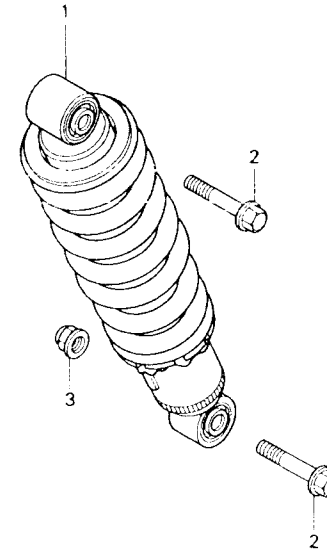

หัวข้อการบริการ	เวลาในการบริการ	ลำดับ	หมายเลขอะไหล่	ชื่ออะไหล่	LS125 Y จำนวนที่ใช้	หมายเลขเครื่อง
ใช้อ็ค์พหลัง.....	0.4	1	52400-KBA-031	ใช้อ็ค์พหลัง.....	1	CUSHION ASSY , RR
		2	90103-KF8-003	โบลท์หัวแป้น, 10x45.....	2	BOLT, FLANGE, 10x46
		3	90304-GE8-003	น๊อต U, 10 มม.....	1	NUT, U, 10MM

F - 25

บังโคลนหลัง
Rear Fender

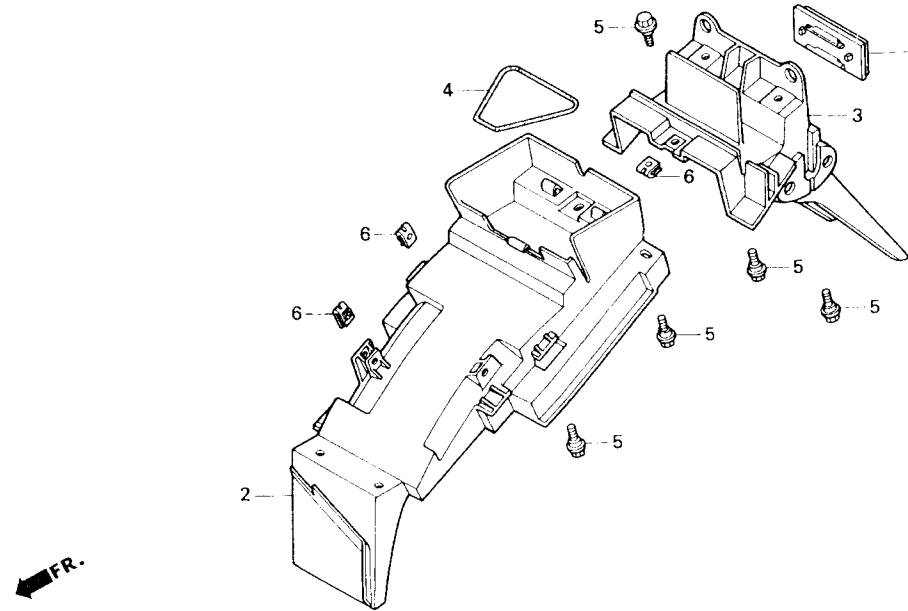

3

หัวข้อการบริการ	เวลาในการบริการ	ลำดับ	หมายเลขอะไหล่	ชื่ออะไหล่	LS125 Y จำนวนที่ใช้	หมายเลขเครื่อง
บังโคลนหลัง B.....	0.3	1	33/41-KBA 931	ผ้าหุ้มสะท้อนแสง	1	REFLECTOR, REFLEX
บังโคลนหลัง A	0.4	2	80100-KBA 930	บังโคลนหลัง B.....	1	FENDER B, RR.
		3	80101-KGC 900	บังโคลนหลัง A.....	1	FENDER A, RR.
		4	80123 KBA 930	สายรัดเครื่องมือ.....	1	BAND, TOOL
		5	90111-162 000	น็อตหัวน้ำแปลง, 6 มม.....	5	BOLT, FLANGE, 6MM
		6	90320-747 000	น๊อตสปริง, 6 มม	3	NUT, SPRING, 6MM

F - 26
ไฟเลี้ยว
Winker

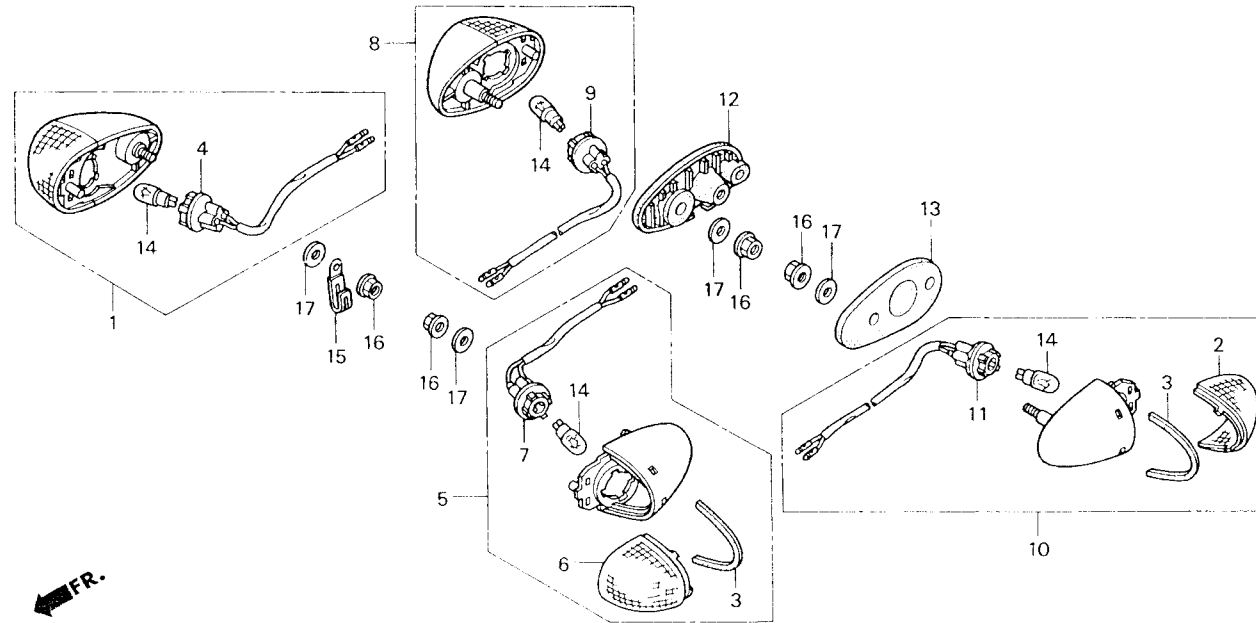

หัวข้อการบริการ	เวลาในการบริการ	ลำดับ	หมายเลขอะไหล่	ชื่ออะไหล่	LS125 Y จำนวนที่ใช้	หมายเลขเครื่อง
หลอดไฟเลี้ยว.....	0.1	1	33400-KGC-901	ชุดไฟเลี้ยวหน้าด้านขวา.....	1	LIGHT ASSY., R. FR. WINKER
ชุดไฟเลี้ยวหน้าด้านขวา.....	0.2	2	33402-KEV-751	เลนส์ไฟเลี้ยว.....	2	LENS, WINKER (R. FR./L. RR.)
ซีวหลอดไฟเลี้ยวหน้าด้านขวา		3	33404-KEV-751	ปะเก็นรองเลนส์ไฟเลี้ยว.....	4	GASKET, SEAL
ชุดไฟเลี้ยวหน้าด้านซ้าย		4	33406-KGC-900	ซีวหลอดไฟเลี้ยวหน้าด้านขวา.....	1	SOCKET COMP., R. WINKER
ซีวหลอดไฟเลี้ยวหน้าด้านซ้าย		5	33450-KGC-901	ชุดไฟเลี้ยวหน้าด้านซ้าย.....	1	LIGHT ASSY., L. FR. WINKER
ชุดไฟเลี้ยวหลังด้านขวา		6	33452-KEV-751	เลนส์ไฟเลี้ยว.....	2	LENS, WINKER (L. FR./R. RR.)
ซีวหลอดไฟเลี้ยวหลังด้านขวา		7	33456-KGC-900	ซีวหลอดไฟเลี้ยวหน้าด้านซ้าย.....	1	SOCKET COMP., L. WINKER
ซีวหลอดไฟเลี้ยวหลังด้านซ้าย		8	33600-KGC-901	ชุดไฟเลี้ยวหลังด้านขวา.....	1	LIGHT ASSY., R. RR. WINKER
ชุดไฟเลี้ยวหลังด้านซ้าย		9	33606-XBA-931	ซีวหลอดไฟเลี้ยวหลังด้านขวา.....	1	SOCKET COMP., R. RR.
		10	33650-KGC-901	ชุดไฟเลี้ยวหลังด้านซ้าย.....	1	LIGHT ASSY., L. RR. WINKER
		11	33656-KW6-961	ซีวหลอดไฟเลี้ยวหลังด้านซ้าย.....	1	SOCKET COMP., L. RR.
		12	33705-XBA-930	ยางครอบเรือนไฟเลี้ยวด้านขวา.....	1	RUBBER, R. MOUNTING
		13	33715-KBA-930	ยางครอบเรือนไฟเลี้ยวด้านซ้าย.....	1	RUBBER, L. MOUNTING
		14	34905-SM9-003	หลอดไฟเลี้ยว (12V 10W).....	4	BULB, WINKER (12V 10W)
		15	90501 KJ9-000	คลิป, 4x50.....	1	CLIP, 4x50

F - 26
ไฟเลี้ยว
Winker

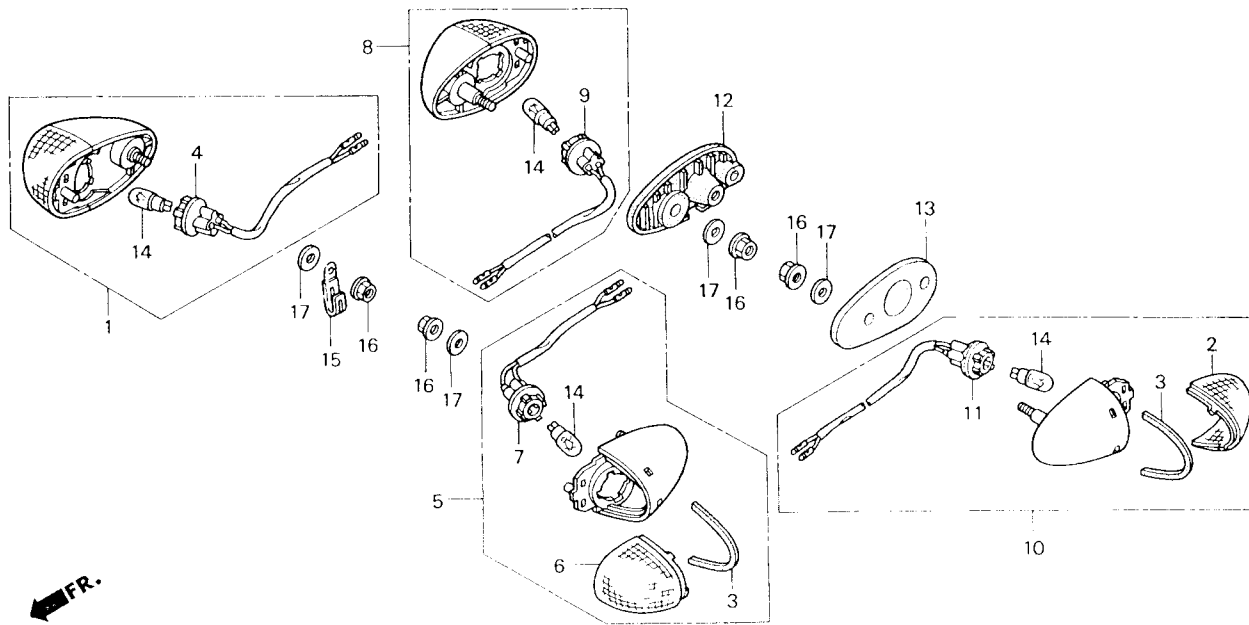

3

หัวข้อการบริการ	เวลาในการบริการ	ลำดับ	หมายเลขอะไหล่	ชื่ออะไหล่	LS125 Y จำนวนที่ใช้	หมายเลขเครื่อง
		16	94050-06000	น็อตหน้าแบน, 6 มม.....	4	NUT, FLANGE, 6MM
		17	94103-06000	แหวนรอง, 6 มม.....	4	WASHER, PLAIN, 6MM

F - 27

ไฟท้าย
Taillight

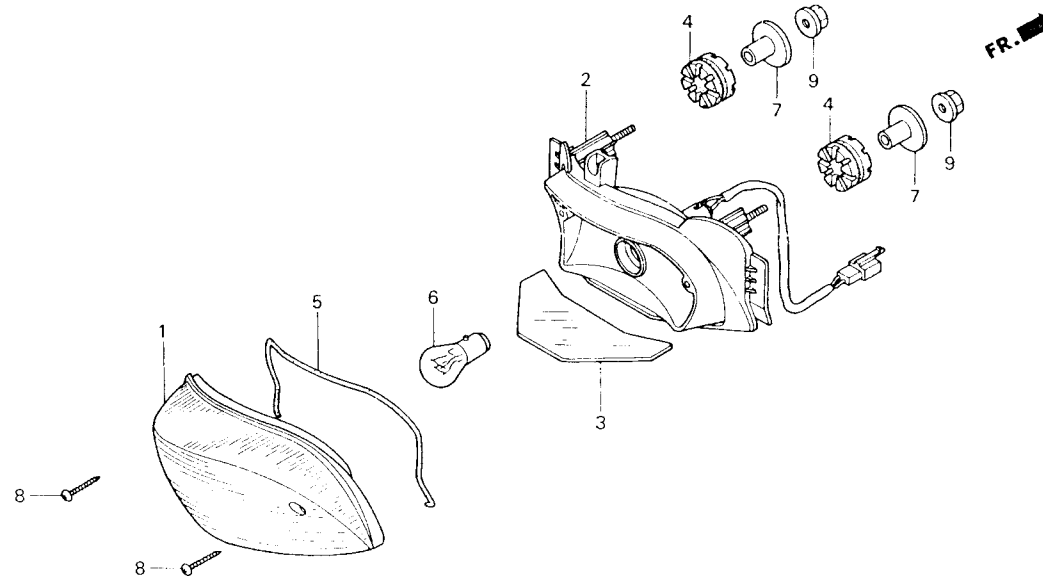

หัวข้อการบริการ	เวลาในการบริการ	ลำดับ	หมายเลขอะไหล่	ชื่ออะไหล่	LS125		หมายเลขเครื่อง
					Y	จำนวนที่ใช้	
หลอดไฟท้าย.....	0.1	1	33702 KGC-901	เลนส์ไฟท้าย.....	1	LENS, TAILLIGHT	
เรือนไฟท้าย.....	0.3	2	33703 KGC-901	เรือนไฟท้าย.....	1	BASE COMP.	
		3	33704 KGC-901	เลนส์ไฟส่องป้ายทะเบียน.....	1	LENS, LICENSE	
		4	33705 KW/ 900	ยางรอง.....	2	RUBBER A, TAILLIGHT MOUNTING	
		5	33709 KGC-901	ปะเก็น.....	1	SEAL, GASKET	
		6	34906-G86-921	หลอดไฟท้าย (12V 18/5W).....	1	BULB, TAILLIGHT (12V 18/5W)	
		7	50224-KW6-900	ปลอกกรอง, 6.3x13.....	2	COLLAR, 6.3x13	
		8	93901-24420	สกรูเกลียววาล์ว, 4x16.....	2	SCREW, TAPPING, 4x16	
		9	94050 05000	น็อตหน้าแปลน, 5 มม.....	2	NUT, FLANGE, 5MM	

3

FR. →

F - 28
แบตเตอรี่
Battery

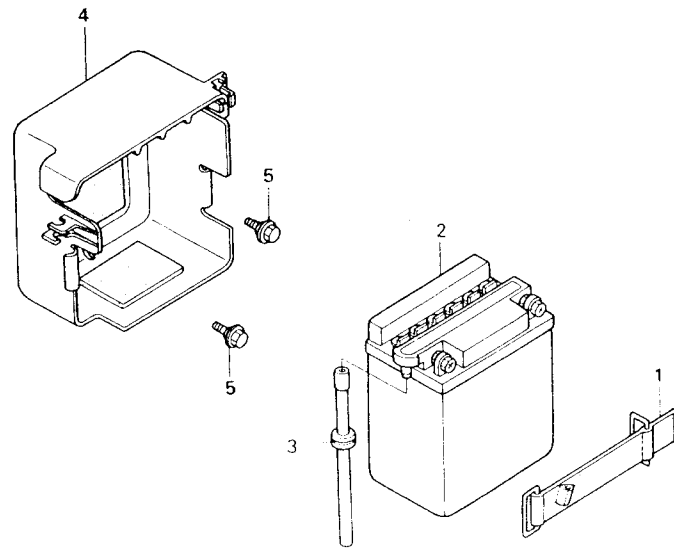

3

หัวข้อการบริการ	เวลาในการบริการ	ลำดับ	หมายเลขอะไหล่	ชื่ออะไหล่	LS125 Y จำนวนที่ใช้	หมายเลขเครื่อง
แบตเตอรี่.....	0.2	1	17233 KAN 900	เข็มขัดรัดแบตเตอรี่.....	1	BAND, BATTERY
กล่องใส่แบตเตอรี่.....		2	31500 KW6 /61	แบตเตอรี่ (YB3L-A).....	1	BATTERY (YB3L-A)
		3	31502 KGC 900	ท่อระบายแบตเตอรี่.....	1	TUBE, BATTERY BREATHER
		4	50380 KBA 930	กล่องใส่แบตเตอรี่.....	1	CASE, BATTERY
		5	90111-162-000	โบลท์หน้าแปลน, 6 มม.....	2	BOLT, FLANGE, 6MM

F - 29
ชุดสายไฟ
Wire Harness

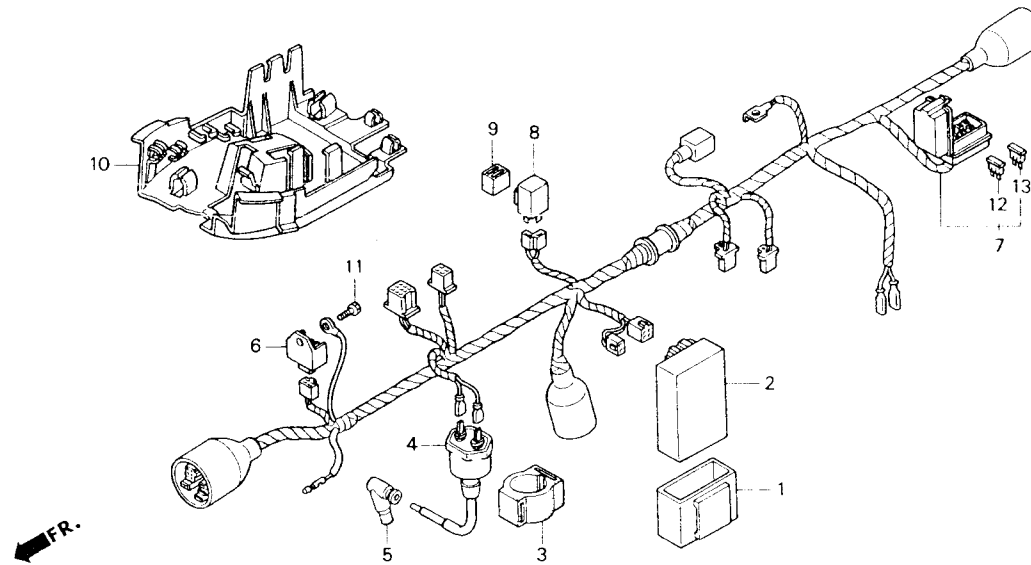

หัวข้อการบริการ	เวลาในการบริการ	ลำดับ	หมายเลขอะไหล่	ชื่ออะไหล่	LS125 Y จำนวนที่ใช้	หมายเลขเครื่อง
รีเลย์ไฟเลี้ยว	0.2	1	30401 KGC-900	ขงกันสะเทือนกลอง ซี ดี ไอ	1	CUSHION, C.D.I. UNIT
กลอง ซี ดี ไอ	0.5	2	30410 KGC-901	กลอง ซี ดี ไอ	1	CONTROL UNIT, ENGINE
คอยล์จุดระเบิด		3	30506 KV3-771	ขงน้้มคอยล์จุดระเบิด	1	SUSPENSION, IGNITION COIL
ชุดเรกติไฟเออร์		4	30510 KV3-830	คอยล์จุดระเบิด	1	COIL COMP. FR. IGNITION
ชุดสายไฟ	1.3	5	30700 KW6-900	บัล็กหัวเทียน	1	CAP ASSY., NO-SP. SUPPORT SWOR
		6	31600-GBL-871	ชุดเรกติไฟเออร์	1	RECTIFIER COMP., REGULATE
		7	32100-KGC-900	ชุดสายไฟ	1	HARNESS, WIRE
		8	38301-GN5-801	รีเลย์ไฟเลี้ยว	1	RELAY COMP., WINKER
		9	38306-KK4-000	ขงกันสะเทือนรีเลย์ไฟเลี้ยว	1	SUSPENSION, WINKER RELAY
		10	50390 KBA-930	แมงยึดสายไฟรวม	1	HOLDER, ELECTRIC PARTS
		11	95701-06012-00	บัล็กหัวน้ำแปลง 6-12	1	BO-T, FLANGE, 6x12
		12	98200-30750	ฟิวส์ (7.5A)	3	FUSE, BLADE (7.5A)
		13	98200-31500	ฟิวส์ (15A)	2	FUSE, BLADE (15A)

3

F - 30

โครงตัวถัง
Frame Body

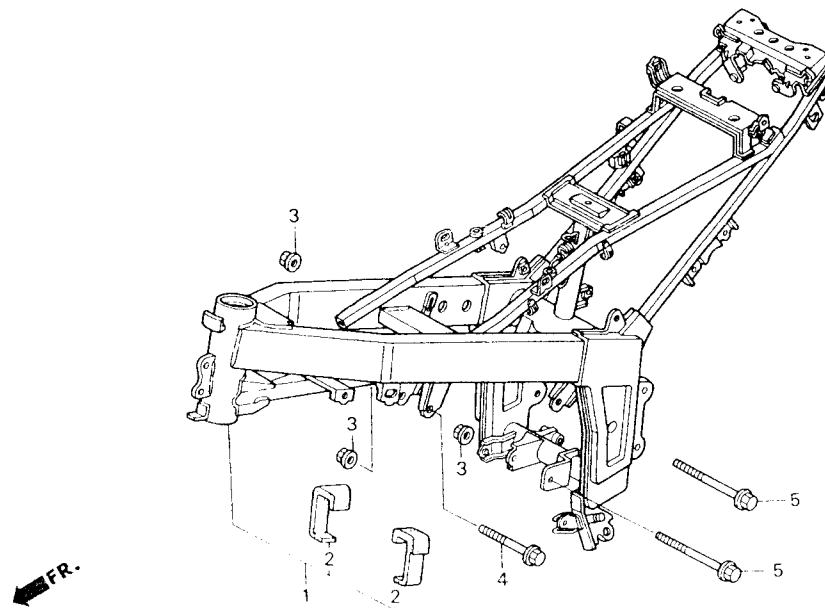

3

หัวข้อการบริการ	เวลาในการบริการ	ลำดับ	หมายเลขอะไหล่	ชื่ออะไหล่	LS125 Y จำนวนที่ใช้	หมายเลขเครื่อง
โครงตัวถัง*5.0	1	50100-KGC-900/A	โครงตัวถัง	1	BODY COMP., FRAME *NH364M*
		2	50198-KGC-900	ขบรของถ้ำน้ำมันเชื้อเพลิง	2	RUBBER, FUEL TANK SETTING
		3	94050-10000	น๊อตหัวน๊อต, 10 มม.	3	NUT, FLANGE, 10MM
		4	95701-10075-00	น๊อตหัวน๊อต, 10x75	1	BOLT, FLANGE, 10x75
		5	95701-10100-00	น๊อตหัวน๊อต, 10x100	2	BOLT, FLANGE, 10x100

F - 31
ชุดเครื่องมือ
Tools

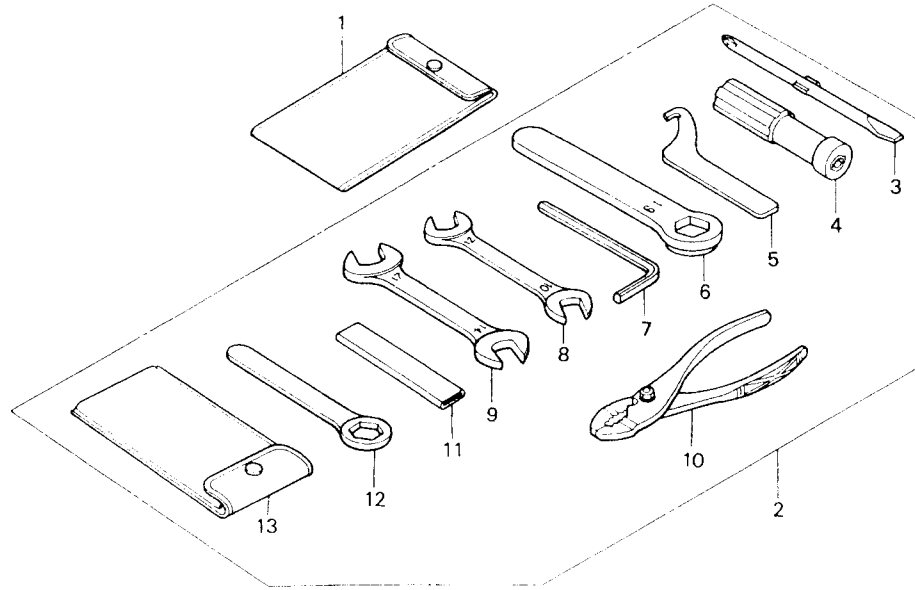

หัวข้อการบริการ	เวลาในการบริการ	ลำดับ	หมายเลขอะไหล่	ชื่ออะไหล่	LS125 Y จำนวนที่ใช้	หมายเลขเครื่อง
		1	83042-171-000	ซองใส่คู่มือผู้ใช้	1	BAG, OWNERS MANUAL
		2	89010-KBA-930	ชุดเครื่องมือ	1	TOOL SET
		3	89102-533-030	ไขควงแฉก/แฉก	1	SHAFT, SCREW DRIVER
		4	89103-533-050	ด้ามไขควง	1	GRIP
		5	89202-KRA-920	ประแจปรับตั้งใช้	1	SPANNER, PIN
		6	89216-KBA-930	ประแจถอดหัวเทียน	1	WRENCH, SPARK PLUG
		7	89221-420-030	ประแจหกเหลี่ยม, 5 มม.	1	WRENCH, HEX, 5MM
		8	99001-10120	ประแจปากตาย, 10x12	1	SPANNER, 10x12
		9	99001-14170	ประแจปากตาย, 14x17	1	SPANNER, 14x17
		10	99602-13500	คีม, 135	1	PLIERS, 135
		11	99006-12000	ด้ามยึดประแจแหวน, 12 มม.	1	HANDLE, EYE WRENCH, 12MM
		12	99006-22000	ประแจแหวน, 22 มม.	1	WRENCH, EYE, 22MM
		13	99008-01600	ซองใส่เครื่องมือ, 160 มม.	1	BAG, TOOL, 160MM

F - 32

หม้อน้ำ
Radiator

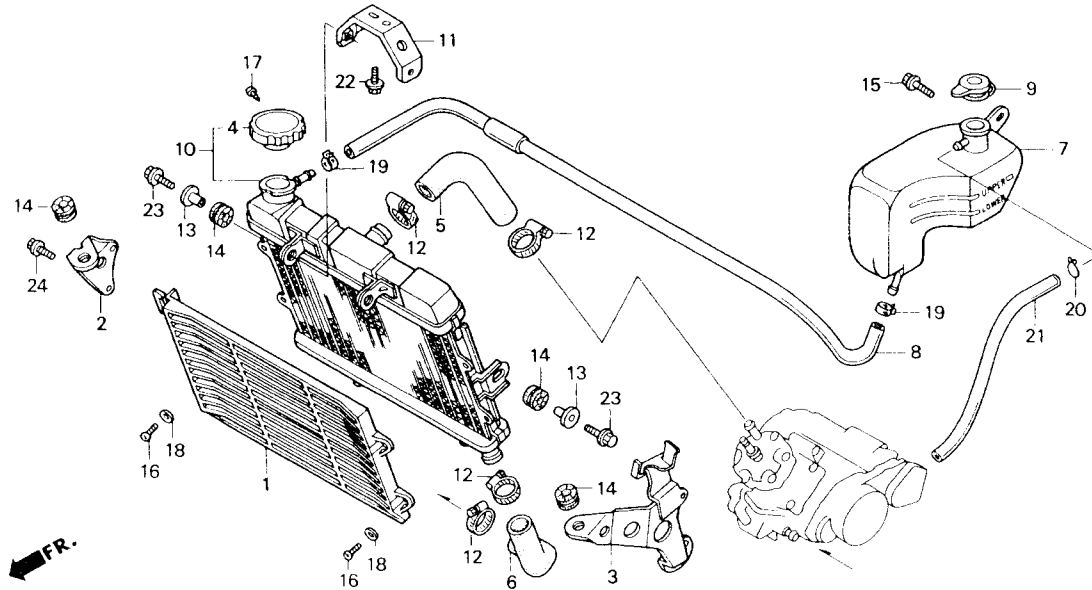

3

หัวข้อการบริการ	เวลาในการบริการ	ลำดับ	หมายเลขอะไหล่	ชื่ออะไหล่	LS125 Y จำนวนที่ใช้	หมายเลขเครื่อง
แผงฝาหม้อน้ำระบายความร้อน.....	0.1	1	19011-KBA 930	แผงฝาหม้อน้ำระบายความร้อน.....	1	COVER, RADIATOR
หม้อน้ำสำรอง.....	0.3	2	19012-KBA 840	หูยึดหม้อน้ำตัวล่าง.....	1	STAY, RADIATOR UNDER
ท่อหน้า A.....	0.4	3	19013-KGC 900	หูยึดหม้อน้ำข้างซ้ายตัวล่าง.....	1	STAY, L. RADIATOR UNDER
ท่อหน้า B.....	0.5	4	19045-KW6 901	ฝาปิดหม้อน้ำ.....	1	CAP COMP., RADIATOR
ชุดหม้อน้ำระบายความร้อน.....	0.6	5	19061-KBA 930	ท่อหน้า A.....	1	HOSE A, WATER
		6	19062-KBA 930	ท่อหน้า B.....	1	HOSE B, WATER
		7	19101-KBA 930	หม้อน้ำสำรอง.....	1	TANK, RESERVE
		8	19103-KBA 930	ท่อหน้า.....	1	TUBE ASSY., VINYL
		9	19109-KBP 900	ฝาปิดหม้อน้ำสำรอง.....	1	CAP, RESERVE TANK
		10	19110-KBA 931	ชุดหม้อน้ำระบายความร้อน.....	1	RADIATOR COMP.
			19110-KBA 932	ชุดหม้อน้ำระบายความร้อน.....	1	RADIATOR COMP
		11	19112-KBA 930	ข้ายึดหม้อน้ำ.....	1	BRACKET, RADIATOR
		12	19506-KA4 000	เข็มขัดรัดท่อหน้า.....	4	CLAMP, WATER HOSE
		13	61104 428 000	ปลอกกรอง.....	2	COLLAR, FR. FENDER
		14	61304 415 000	ยางรองหูยึดหม้อน้ำ.....	4	RUBBER, HEADLIGHT CASE MOUNTING

F - 32
หม้อน้ำ
Radiator

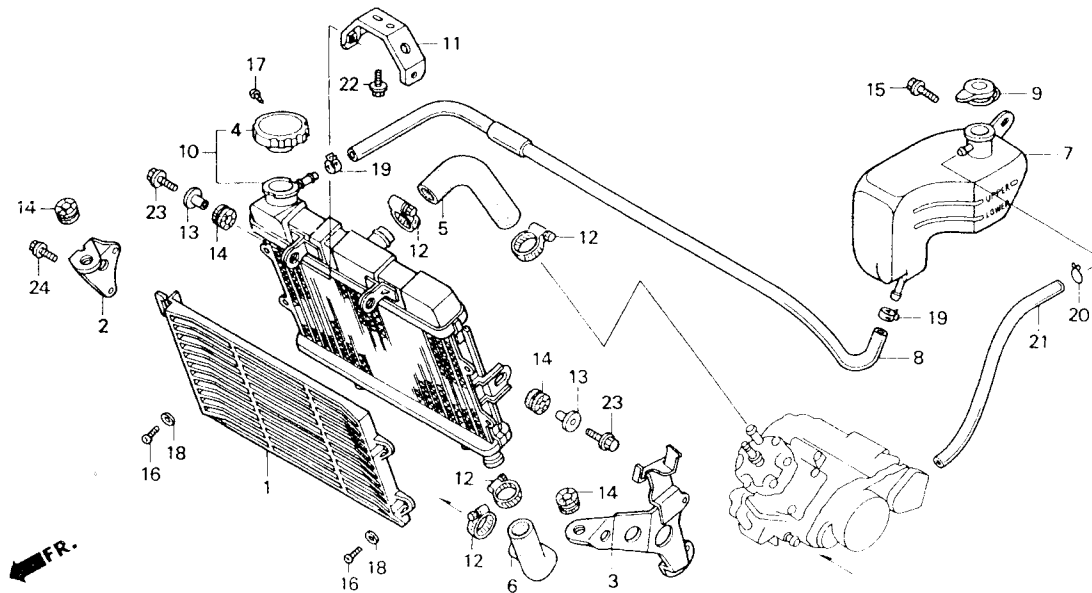

หัวข้อการบริการ	เวลาในการบริการ	ลำดับ	หมายเลขอะไหล่	ชื่ออะไหล่	LS125 Y จำนวนที่ใช้	หมายเลขเครื่อง
		15	90111-162-000	น๊อตหัวน้ำแปลน, 6 มม.	1	BOLT, FLANGE, 6MM
		16	93500-04010-0G	สกรู, 4x10	4	SCREW, PAN, 4x10
		17	93901-22020	สกรูเกลียวปลั๊ก, 3x6	1	SCREW, TAPPING, 3x6
		18	94101-04700	แหวนรอง, 4 มม	4	WASHER, PLAIN, 4MM
		19	95002-41050-08	เข็มขัดรัดท่อ (D10.5)	2	CLAMP, TUBE (D10.5)
		20	95002-70000	คลิปรัดท่อ (C11)	1	CLIP, TUBE (C11)
		21	95003-19060-20	ท่อยาง, 7x11x600	1	TUBE, VINYL, 7x11x600
		22	95701-06010-00	น๊อตหัวน้ำแปลน, 6x10	2	BOLT, FLANGE, 6x10
		23	95701-06022-00	น๊อตหัวน้ำแปลน, 6x22	2	BOLT, FLANGE, 6x22
		24	96001-06014-07	น๊อตหัวน้ำแปลน, 6x14	2	BOLT, FLANGE, 6x14

F - 33
 แฟ้ริงบน
 Upper Cowl

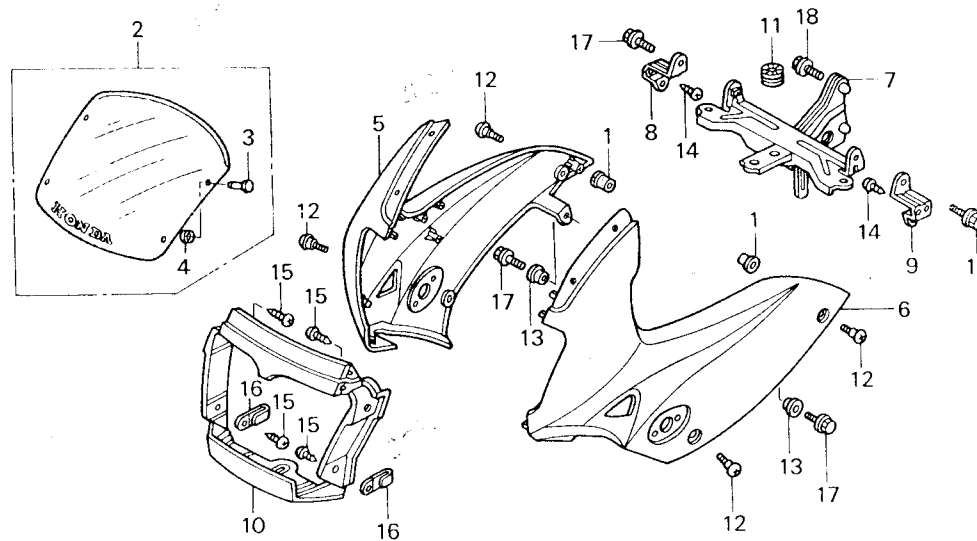

FR.

3

หัวข้อการบริการ	เวลาในการบริการ	ลำดับ	หมายเลขอะไหล่	ชื่ออะไหล่	LS125 Y จำนวนที่ใช้	หมายเลขเครื่อง
ขายึดกะบังครอบไฟหน้า.....0.6		1	61312-149-300	บู๊ทของแฟ้ริง.....	2	BOOT, HEADLIGHT BRACKET
แฟ้ริงบนข้างขวา		2	64110-KGC-900ZA	ชุดแผ่นกรองลม รดสีแดง, รดสีเขียว.....	1	SCREEN WIND *TYPE 1*
แฟ้ริงบนข้างซ้าย			64110-KGC-900ZB	ชุดแผ่นกรองลม รดสีเหลือง.....	1	SCREEN WIND *TYPE 2*
กะบังครอบไฟหน้า.....0.7		3	64206-GT4-000	หมุดยึด.....	4	PIN, SCREEN SETTING
		4	64206-MJ0-000	น๊อต, 4 มม.....	4	NUT, SPEED, 4MM
		5	64210-KGC-900ZA	แฟ้ริงบนด้านขวา รดสีแดง.....	4	COWL, R. FR. UPPER *R127*
			64210-KGC-900ZB	รดสีเขียว.....	1	*B154M*
			64210-KGC-900ZC	รดสีเหลือง.....	1	*Y106*
		6	64220-KGC-900ZA	แฟ้ริงบนด้านซ้าย รดสีแดง.....	1	COWL, L. FR. UPPER *R127*
			64220-KGC-900ZB	รดสีเขียว.....	1	*B154M*
			64220-KGC-900ZC	รดสีเหลือง.....	1	*Y106*
		7	64221-KBA-930	ช. ยึดกะบังครอบไฟหน้า.....	1	STAY, FR. COWL
		8	64226-KBA-930	ขายึดแฟ้ริงบนด้านขวา.....	1	STAY, R. FR. COWL SUB
		9	64227-KBA-930	ขายึดแฟ้ริงบนด้านซ้าย.....	1	STAY, L. FR. COWL SUB
		10	64250-KGC-900ZA	กะบังครอบไฟหน้า รดสีแดง.....	1	COWL, FR. CENTER *R127*
			64250-KGC-900ZB	รดสีเขียว.....	1	*B154M*
			64250-KGC-900ZC	รดสีเหลือง.....	1	*Y106*

F - 33
 แฟร์ริงบน
 Upper Cowl

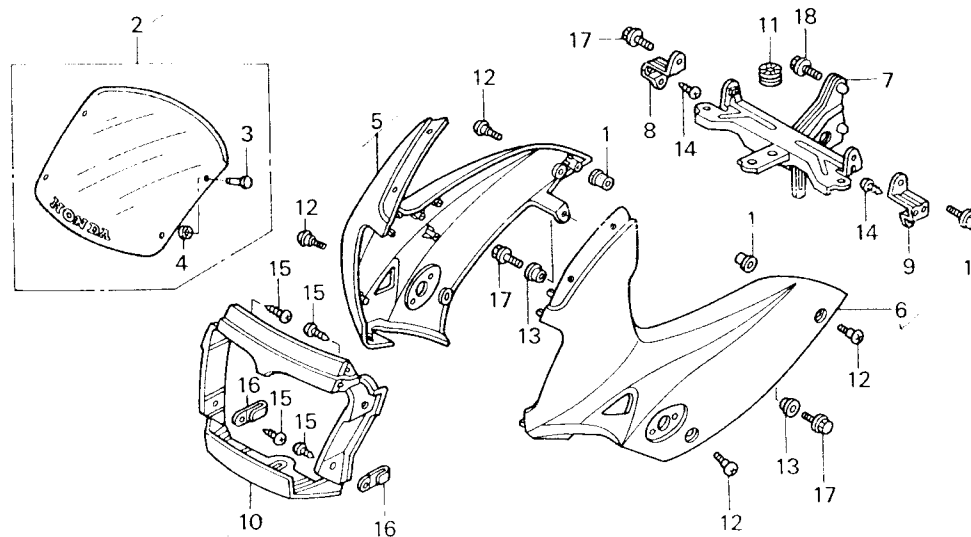

FR.

หัวข้อการบริการ	เวลาในการบริการ	ลำดับ	หมายเลขอะไหล่	ชื่ออะไหล่	LS125 Y จำนวนที่ใช้	หมายเลขเครื่อง
		11	84703-425-000	ยางรองขาตั้งกะบังครอบไฟหน้า.....	1	RUBBER, TAILLIGHT MOUNTING
		12	90102-GT4-000	สกรูพิเศษ, 5 มม.....	4	SCREW, SPECIAL, 5MM
		13	90522-028-000	ปลอกกรอง.....	2	WASHER, CHAIN CASE SETTING
		14	93903-24210	สกรูเกลียวป้อย, 4x10.....	6	SCREW, TAPPING, 4x10
		15	93903-35280	สกรูเกลียวป้อย, 5x12.....	4	SCREW, TAPPING, 5x12
		16	94591-27000	คลิป, 2x70.....	2	CLIP, 2x70
		17	95701-08014-00	โบลท์หน้าแปลน, 6x14.....	4	BOLT, FLANGE, 6x14
		18	95701-08016-00	โบลท์หน้าแปลน, 8x16.....	2	BOLT, FLANGE, 8x16

3

F - 34

แฟ้ริงล่าง
Lower Cowl

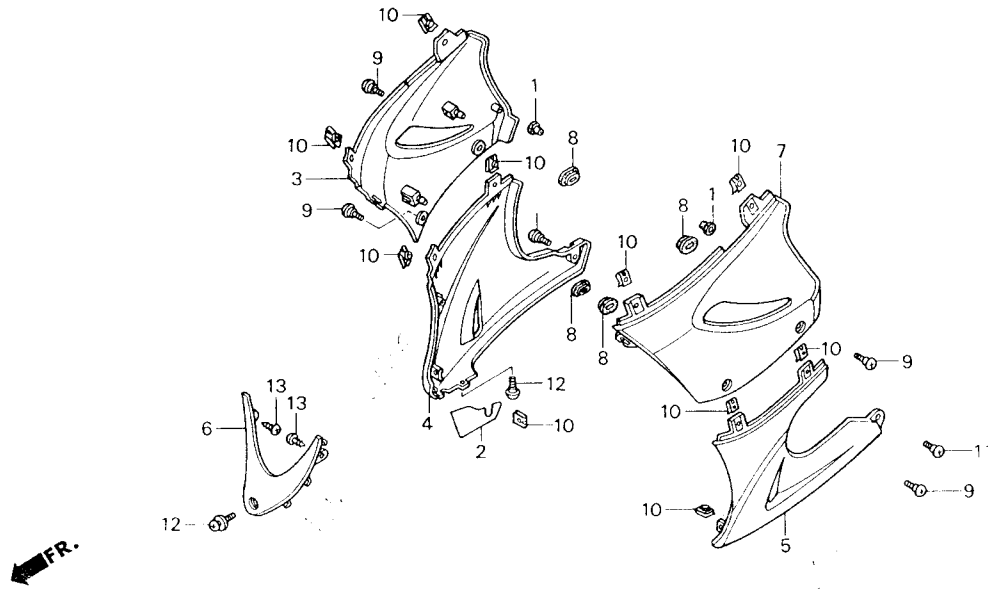

3

หัวข้อการบริการ	เวลาในการบริการ	ลำดับ	หมายเลขอะไหล่	ชื่ออะไหล่	LS125 Y จำนวนที่ใช้	หมายเลขเครื่อง
ฝาปิดช่องหัวเทียนด้านขวา.....	0.1	1	61312-149-300	บู๊ทวงแห้ริงกลาง.....	2	BOOT, HEADLIGHT BRACKET
กะบังหน้าแผ่นกลาง		2	64255-KGC-900	แผ่นกันความร้อนแฟ้ริงล่าง B.....	1	GUARD B, LOWER COWL HEAT
ฝาปิดช่องหัวเทียนด้านซ้าย		3	64305-KGC-900ZB	แฟ้ริงกลางด้านขวา รถสีแดง.....	1	LID, R, LOWER COWL *NH196*
แฟ้ริงล่างด้านขวา.....	0.2		64305-KGC-900ZC	รถสีเหลือง.....	1	*YR196C*
แฟ้ริงล่างด้านซ้าย			64305-KGC-900ZD	รถสีเขียว.....	1	*Y106*
		4	64330-KGC-900ZA	แฟ้ริงล่างด้านขวา รถสีเขียว.....	1	COWL, R, LOWER *NH1*
			64330-KGC-900ZB	รถสีแดง.....	1	*P20P*
			64330-KGC-900ZC	รถสีเหลือง.....	1	*RP140M*
		5	64340-KGC-900ZA	แฟ้ริงล่างด้านซ้าย รถสีเขียว.....	1	COWL, L, LOWER *NH1*
			64340-KGC-900ZB	รถสีแดง.....	1	*P20P*
			64340-KGC-900ZC	รถสีเหลือง.....	1	*RP140M*
		6	64350-KGC-900ZA	แฟ้ริงล่างตัวกลาง รถสีเขียว.....	1	COWL, LOWER CENTER *NH1*
			64350-KGC-900ZB	รถสีแดง.....	1	*P20P*
			64350-KGC-900ZC	รถสีเหลือง.....	1	*RP140M*
		7	64405-KGC-900ZB	แฟ้ริงกลางด้านซ้าย รถสีแดง.....	1	LID, L, LOWER COWL *NH196*
			64405-KGC-900ZC	รถสีเหลือง.....	1	*YR196C*
			64405-KGC-900ZD	รถสีเขียว.....	1	*Y106*

F - 34

แฟร์ริงล่าง
Lower Cowl

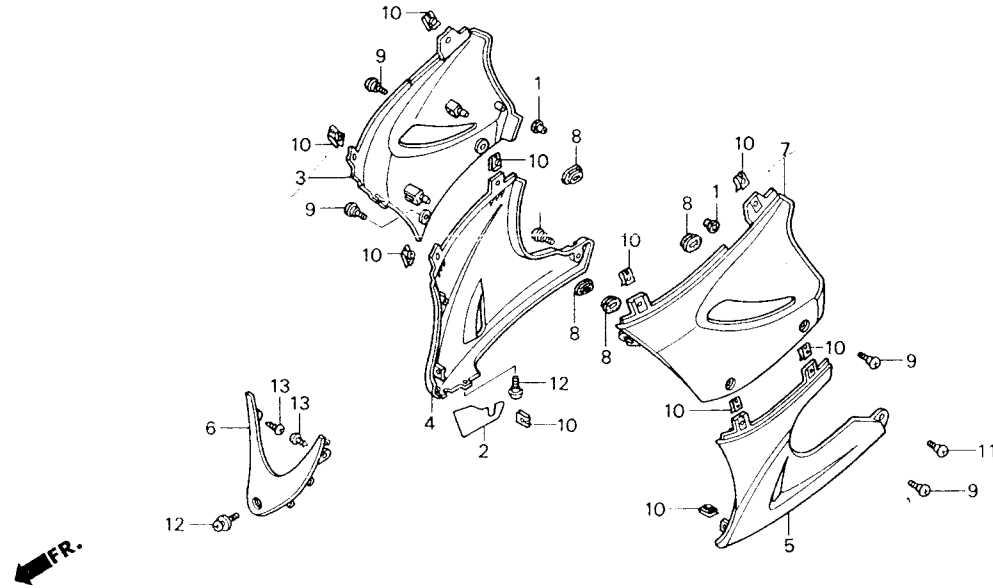

หัวข้อการบริการ	เวลาในการบริการ	ลำดับ	หมายเลขอะไหล่	ชื่ออะไหล่	LS125 Y จำนวนที่ใช้	หมายเลขเครื่อง
		8	83551-300-000	ยางรอง.....	4	GROMMET, AIR CLEANER CASE
		9	90102-GT4-000	สกรูพิเศษ, 5 มม.....	4	SCREW, SPECIAL, 5MM
		10	90320-GC3 000	น็อตสปริง, 5 มม.....	10	NUT, SPRING, 5MM
		11	90381-GZ4 671	สกรูพิเศษ, 6x11.....	2	SCREW, SPECIAL, 6x11
		12	93894-05014 07	สกรูพร้อมแหวน, 5x14.....	2	SCREW-WASHER, 5x14
		13	93903 35210	สกรูเกลียวบัสลอย, 5x12.....	2	SCREW, TAPPING, 5x12

F - 35
แผ่นป้ายต่าง ๆ
Caution Label

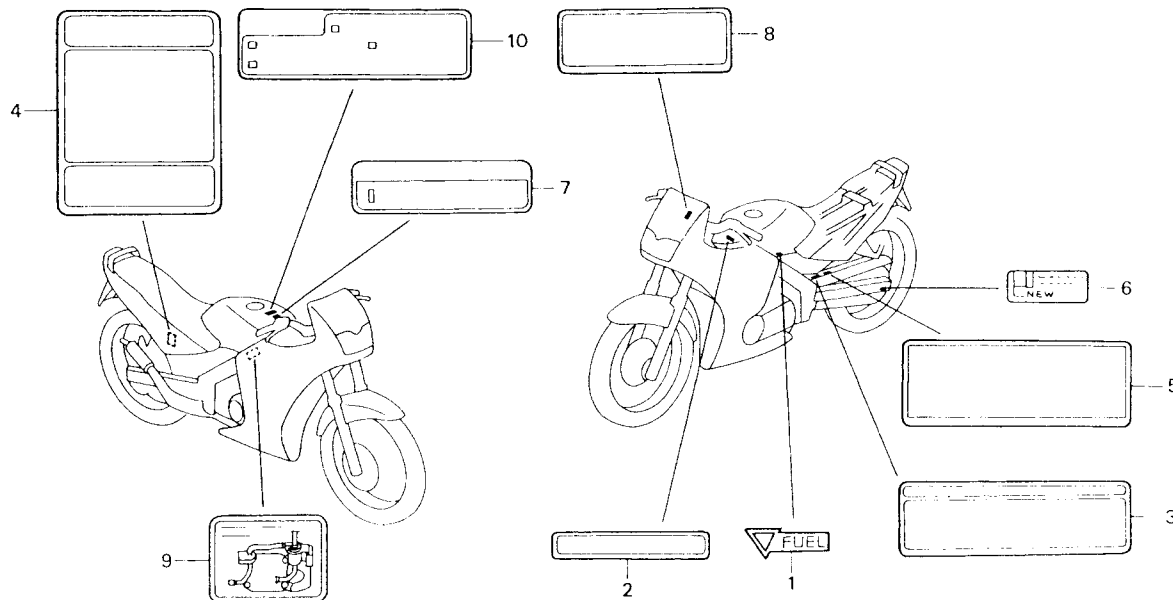

3

หัวข้อการบริการ	เวลาในการบริการ	ลำดับ	หมายเลขอะไหล่	ชื่ออะไหล่	LS125 Y จำนวนที่ใช้	หมายเลขเครื่อง
		1	83607-KV3-300ZD	เครื่องหมายแสดงก๊อกน้ำมันเชื้อเพลิง.....	1	MARK, FUEL COCK *TYPE4*
		2	87125-GB0-900	ป้ายโรงงานผู้ผลิต.....	1	PLATE, NAME
		3	87505-KBA-930	ป้ายเกี่ยวกับยาง.....	1	LABEL, TIRE
		4	87506-KBA-840	สติ๊กเกอร์คำเตือนแบตเตอรี่.....	1	MARK, BATTERY CAUTION
		5	87507-KBA-930	ป้ายเกี่ยวกับโซ่.....	1	LABEL, DRIVE CHAIN
		6	87508-KW6-900	ป้ายการปรับตั้งโซ่.....	1	LABEL, CHAIN ADJUSTER
		7	87513-KW7-900	ป้ายแสดงการสตาร์ทเครื่องยนต์.....	1	MARK, ENGINE STARTER
		8	87522-KW6-900	ป้ายเตือนเกี่ยวกับการระวังชิ้นส่วนพลาสติก.....	1	LABEL, VISOR CAUTION
		9	87542-KGC-900	ป้ายการร้อยท่อน้ำมัน.....	1	MARK, OIL TUBE ROUTING
		10	87560-KBA-840	ป้ายการขับที่.....	1	MARK, DRIVE CAUTION *TYPEG*

F - 36
 สติกเกอร์/แถบเครื่องหมาย
 Stripe/Mark

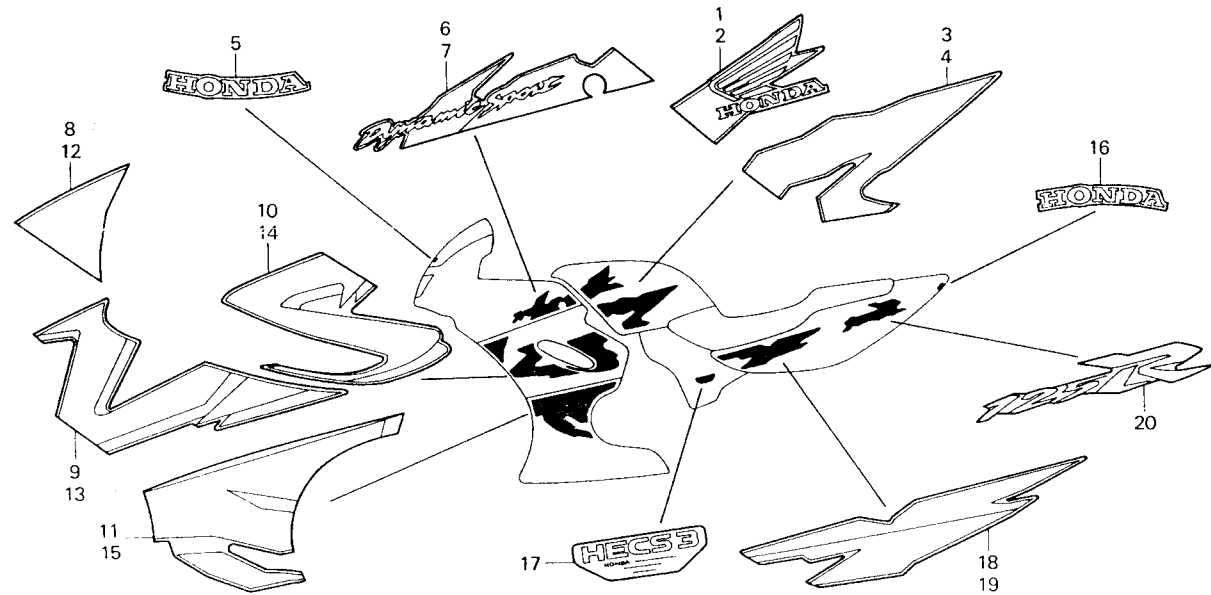

หัวข้อการบริการ	เวลาในการบริการ	ลำดับ	หมายเลขอะไหล่	ชื่ออะไหล่	LS125 Y จำนวนที่ใช้	หมายเลขเครื่อง
		1	17516-KGC-900ZA	สติกเกอร์ติดดั่งน้ำมันด้านขวา A รหัสแดง.....	1	STRIPE A, R. FUEL TANK *TYPE1*
			17516-KGC-900ZB	รหัสเขียว.....	1	*TYPE2*
			17516-KGC-900ZC	รหัสเหลือง.....	1	*TYPE3*
		2	17517-KGC-900ZA	สติกเกอร์ติดดั่งน้ำมันด้านซ้าย A รหัสแดง.....	1	STRIPE A, L. FUEL TANK *TYPE1*
			17517-KGC-900ZB	รหัสเขียว.....	1	*TYPE2*
			17517-KGC-900ZC	รหัสเหลือง.....	1	*TYPE3*
		3	17518-KGC-900ZA	สติกเกอร์ติดดั่งน้ำมันด้านขวา B รหัสแดง.....	1	STRIPE B, R. FUEL TANK *TYPE1*
			17518-KGC-900ZB	รหัสเขียว.....	1	*TYPE2*
			17518-KGC-900ZC	รหัสเหลือง.....	1	*TYPE3*
		4	17519-KGC-900ZA	สติกเกอร์ติดดั่งน้ำมันด้านซ้าย B รหัสแดง.....	1	STRIPE B, L. FUEL TANK *TYPE1*
			17519-KGC-900ZB	รหัสเขียว.....	1	*TYPE2*
			17519-KGC-900ZC	รหัสเหลือง.....	1	*TYPE3*
		5	64142-KGC-900ZA	สติกเกอร์ติดแผ่นกันลม รหัสแดง, รหัสเขียว.....	1	MARK, WIND SCREEN *TYPE 1*
			64142-KGC-900ZB	สติกเกอร์ติดแผ่นกันลม รหัสเหลือง.....	1	MARK, WIND SCREEN *TYPE 2*
		6	64231-KGC-900ZA	สติกเกอร์ติดเฟืองบนข้างขวา รหัสแดง.....	1	STRIPE, R. FR. UPPER COWL *TYPE1*
			64231-KGC-900ZB	รหัสเขียว.....	1	*TYPE2*
			64231-KGC-900ZC	รหัสเหลือง.....	1	*TYPE3*

F - 36
 สติกเกอร์/แถบเครื่องหมาย
 Stripe/Mark

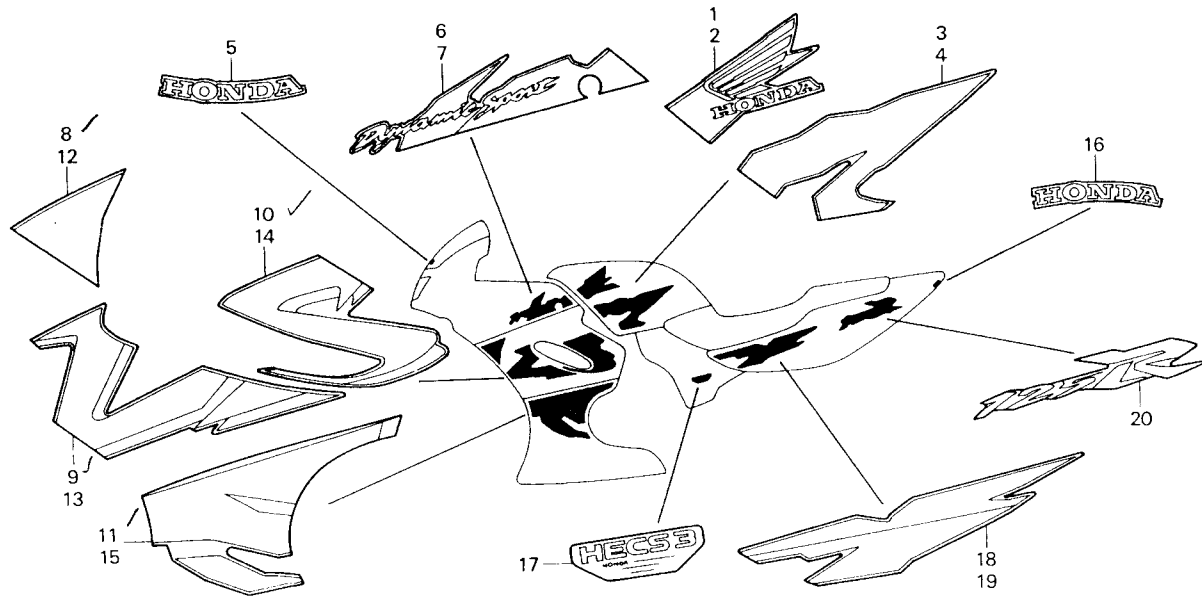

3

หัวข้อการบริการ	เวลาในการบริการ	ลำดับ	หมายเลขอะไหล่	ชื่ออะไหล่	LS125 Y จำนวนที่ใช้	หมายเลขเครื่อง
		7	64236-KGC-900ZA	สติกเกอร์ติดแฟริ่งบนข้างซ้าย รหัสแดง.....	1	STRIPE, L. FR. UPPER COWL *TYPE1*
			64236-KGC-900ZB	รหัสเขียว.....	1	*TYPE2*
			64236-KGC-900ZC	รหัสเหลือง.....	1	*TYPE3*
		8	64311-KGC-900ZA	สติกเกอร์ติดแฟริ่งกลางข้างขวา รหัสแดง.....	1	STRIPE, R. LOWER COWL LID *TYPE1*
			64311-KGC-900ZB	รหัสเขียว.....	1	*TYPE2*
			64311-KGC-900ZC	รหัสเหลือง.....	1	*TYPE3*
		9	64312-KGC-900ZA	เครื่องหมายติดแฟริ่งกลางข้างขวา (L) รหัสแดง.....	1	MARK, R. LOWER COWL LID (L) *TYPE1*
			64312-KGC-900ZB	รหัสเขียว.....	1	*TYPE2*
			64312-KGC-900ZC	รหัสเหลือง.....	1	*TYPE3*
		10	64313-KGC-900ZA	เครื่องหมายติดแฟริ่งกลางข้างขวา (S) รหัสแดง.....	1	MARK, R. LOWER COWL LID (S) *TYPE1*
			64313-KGC-900ZB	รหัสเขียว.....	1	*TYPE2*
			64313-KGC-900ZC	รหัสเหลือง.....	1	*TYPE3*
		11	64321-KGC-900ZA	สติกเกอร์ติดแฟริ่งล่างข้างขวา รหัสแดง.....	1	STRIPE, R. LOWER COWL *TYPE1*
			64321-KGC-900ZB	รหัสเขียว.....	1	*TYPE2*
			64321-KGC-900ZC	รหัสเหลือง.....	1	*TYPE3*

F - 36
 สติกเกอร์/แถบเครื่องหมาย
 Stripe/Mark

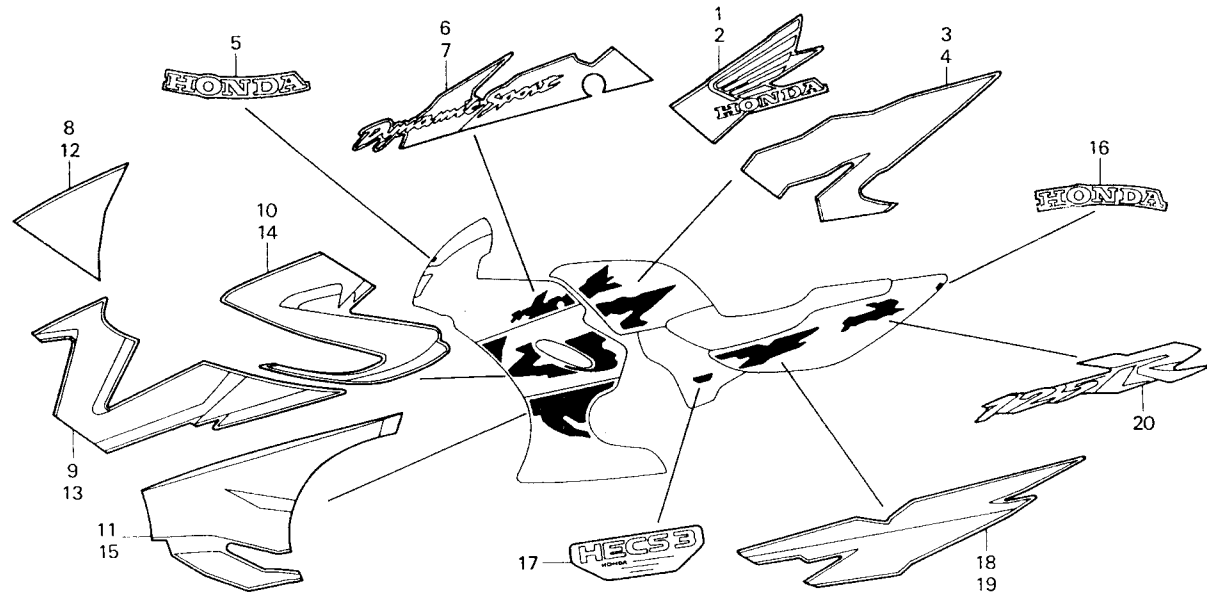

หัวข้อการบริการ	เวลาในการบริการ	ลำดับ	หมายเลขอะไหล่	ชื่ออะไหล่	LS125 Y จำนวนที่ใช้	หมายเลขเครื่อง
		12	64411-KGC-900ZA	สติกเกอร์ติดแพรงกลางข้างซ้าย รดสีแดง.....	1	STRIPE, L. LOWER COWL LID *TYPE1*
			64411-KGC-900ZB	รดสีเขียว.....	1	*TYPE2*
			64411-KGC-900ZC	รดสีเหลือง.....	1	*TYPE3*
		13	64412-KGC-900ZA	เครื่องหมายติดแพรงกลางข้างซ้าย (L) รดสีแดง...	1	MARK, L. LOWER COWL LID (L) *TYPE1*
			64412-KGC-900ZB	รดสีเขียว.....	1	*TYPE2*
			64412-KGC-900ZC	รดสีเหลือง.....	1	*TYPE3*
		14	64413-KGC-900ZA	เครื่องหมายติดแพรงกลางข้างซ้าย (S) รดสีแดง...	1	MARK, L. LOWER COWL LID (S) *TYPE1*
			64413-KGC-900ZB	รดสีเขียว.....	1	*TYPE2*
			64413-KGC-900ZC	รดสีเหลือง.....	1	*TYPE3*
		15	64421-KGC-900ZA	สติกเกอร์ติดแพรงล่างข้างซ้าย รดสีแดง.....	1	STRIPE, L. LOWER COWL *TYPE1*
			64421-KGC-900ZB	รดสีเขียว.....	1	*TYPE2*
			64421-KGC-900ZC	รดสีเหลือง.....	1	*TYPE3*
		16	83622-KGC-900ZA	แถบคาดท้ายเบาะ รดสีแดง, รดสีเขียว.....	1	MARK, RR. COWL *TYPE1*
			83622-KGC-900ZB	รดสีเหลือง.....	1	*TYPE2*
		17	87121-MBG-610	เครื่องหมาย (HECS 3) รดทุกสี.....	2	MARK (HECS 3)

F - 36
 สติกเกอร์/แถบเครื่องหมาย
 Stripe/Mark

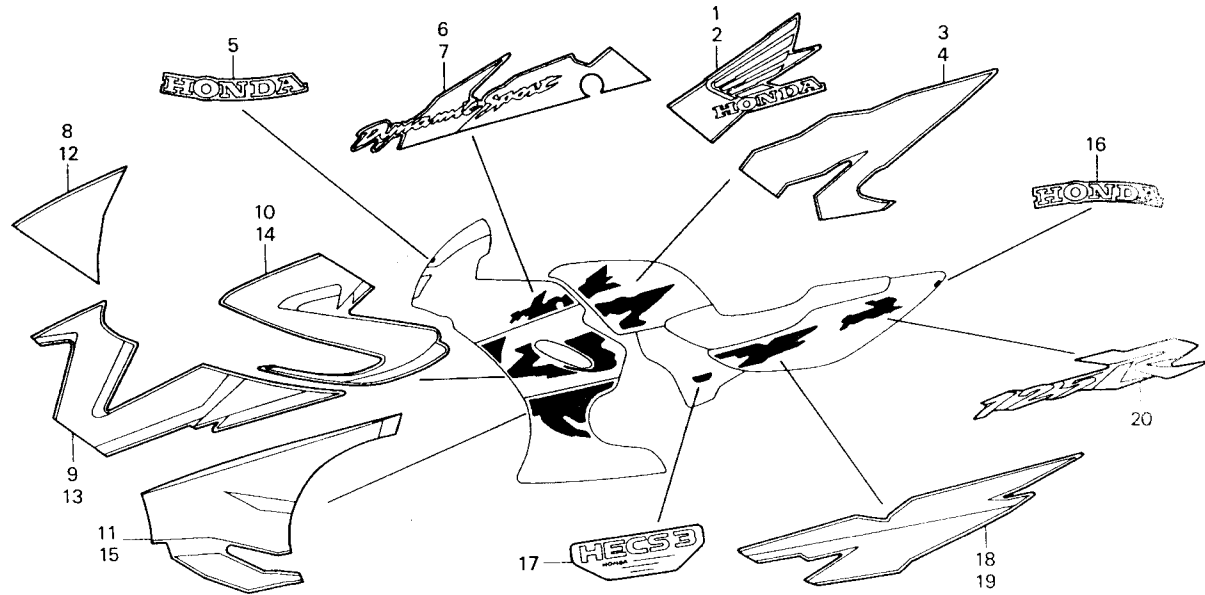

3

หัวข้อการบริการ	เวลาในการบริการ	ลำดับ	หมายเลขอะไหล่	ชื่ออะไหล่	LS125 Y จำนวนที่ใช้	หมายเลขเครื่อง
		18	87122-KGC-900ZA	สติกเกอร์ฝาครอบข้างด้านขวา รดสีแดง.....	1	STRIPE, R. SIDE COVER *TYPE1*
			87122-KGC-900ZB	รดสีเขียว.....	1	*TYPE2*
			87122-KGC-900ZC	รดสีเหลือง.....	1	*TYPE3*
		19	87123-KGC-900ZA	สติกเกอร์ฝาครอบข้างด้านซ้าย รดสีแดง.....	1	STRIPE, L. SIDE COVER *TYPE1*
			87123-KGC-900ZB	รดสีเขียว.....	1	*TYPE2*
			87123-KGC-900ZC	รดสีเหลือง.....	1	*TYPE3*
		20	87221-KGC-900ZA	เครื่องหมายติดฝาครอบข้าง รดสีแดง.....	2	MARK, SIDE COVER *TYPE1*
			87221-KGC-900ZB	รดสีเขียว.....	2	*TYPE2*
			87221-KGC-900ZC	รดสีเหลือง.....	2	*TYPE3*

ดัชนีหมายเลขอะไหล่

หมายเลข อะไหล่	หมายเลข บล็อก								
		13103-KBP-306	E-8	15772-551-000	F-17	17207-KBA-930	F-18	18310-KGC-900	F-19
		13104-KBP-306	E-8			17208-GR1-010	F-19-1	18325-KBA-840	F-19
	06000	13105-KBP-306	E-8		16000	17208-KBA-930	F-18	18328-KGC-900	F-19
06410-GCR-000	F-13	13110-KBP-950	E-8	16010-KBA-850	E-12	17212-KBA-900	F-18	18329-KGC-900	F-19
06451-GE2-405	F-9	13111-KM4-000	E-8	16012-KGC-901	E-12	17233-KAN-900	F-28	18330-KGC-900	F-19
	F-12	13115-KM7-700	E-8	16013-KBP-950	E-12	17234-KCW-870	F-19-1	18421-KGC-900	F-19
06531-KAN-630	F-6	13120-KBP-950	E-8	16014-KE1-014	E-12	17253-KBA-930	F-18	18422-KGC-900	F-19
		13130-KBP-950	E-8	16015-KBP-900	E-12	17255-371-000	F-18	18601-GAG-J50	F-19-1
	11000	13202-KBA-930	E-8	16016-KBA-930	E-12	17256-159-000	E-6	18611-KGC-900	F-19-1
11100-KBP-950	E-7	13311-KBA-930	E-8	16028-KW6-970	E-12	17370-419-700	F-18	18615-GCG-890	F-19-1
11103-KBP-900	E-7	13321-KBA-930	E-8	16046-KBA-930	E-12	17502-187-000	F-17	18621-KGC-900	F-19-1
11191-KBP-901	E-7	13331-KBP-930	E-8	16050-KE1-004	E-12	17512-KW6-900	F-14	18622-KGC-900	F-19-1
11200-KBP-950	E-7	13412-KBP-900	E-8	16075-GHB-640	E-12	17516-KGC-900ZA	F-36	18652-KGC-900	F-19-1
11205-GAH-003	E-2	13414-KGC-900	E-8	16092-KGC-901	E-12	17516-KGC-900ZB	F-36	18801-KGC-900	F-19-1
11221-KBA-930	E-7	13421-KBA-930	E-8	16100-KGC-901	E-12	17516-KGC-900ZC	F-36	18802-KGC-900	F-19-1
11330-KBA-930	E-2			16111-KGC-901	E-12	17517-KGC-900ZA	F-36	18803-KGC-900	F-19-1
11340-KBP-900	E-5		14000	16118-GB4-003	E-12	17517-KGC-900ZB	F-36	18805-KGC-900	F-19-1
11365-KBP-900	E-7	14100-KBP-901	E-6	16155-413-751	E-12	17517-KGC-900ZC	F-36	18807-KGC-900	F-19-1
11394-KBP-901	E-2	14111-KBA-901	E-6	16163-KBA-850	E-12	17517-KW6-960	F-14	18811-KGC-900	F-19-1
		14121-KBA-901	E-6	16164-KBA-840	E-12	17518-KGC-900ZA	F-36	18812-KGC-900	F-19-1
	12000	14131-KR8-900	E-6	16165-KBA-840	E-12	17518-KGC-900ZB	F-36	18825-KGC-900	F-19-1
12110-KBA-840	E-1			16173-001-004	F-14	17518-KGC-900ZC	F-36	18850-KGC-900	F-19-1
12120-KBA-840	E-1		15000	16199-KBA-900	E-12	17519-KGC-900ZA	F-36		
12130-KBA-840	E-1	15100-KGC-901	E-6	16220-KBA-900	E-6	17519-KGC-900ZB	F-36	19000	
12191-KBP-902	E-1	15131-KBP-900	E-6	16311-KBA-840	E-6	17519-KGC-900ZC	F-36	19011-KBA-930	F-32
12201-KBP-900	E-1	15141-KBP-900	E-6	16312-KBA-900	E-6	17520-KGC-900ZA	F-14	19012-KBA-840	F-32
12251-KBP-900	E-1	15151-KBP-900	E-6	16313-KBP-900	E-6	17520-KGC-900ZB	F-14	19013-KGC-900	F-32
12431-KBA-930	E-2	15200-KFE-701	E-6	16502-880-000	F-20	17520-KGC-900ZC	F-14	19045-KW6-901	F-32
		15211-KGC-900	E-6	16950-KBA-900	F-14	17525-KBA-900	F-14	19061-KBA-930	F-32
	13000	15231-KFE-700	E-6	16952-KBA-900	F-14	17614-KBA-900	F-14	19062-KBA-930	F-32
13000-KBA-930	E-8	15310-KFE-700	E-6	16958-MA1-731	F-14	17620-GE2-761	F-14	19101-KBA-930	F-32
13010-KGC-305	E-8	15321-KFE-700	E-6	16959-471-831	F-14	17724-MN1-670	F-19-1	19103-KBA-930	F-32
13020-KGC-305	E-8	15331-KGC-900	E-6	16967-GA6-671	F-14	17910-KBA-930	F-3	19109-KBP-900	F-32
13030-KGC-305	E-8	15525-KGC-900	E-6					19110-KBA-931	F-32
13040-KGC-305	E-8	15526-KGC-900	E-6		17000			19110-KBA-932	F-32
13050-KGC-305	E-8	15527-KGC-900	E-6	17205-KBA-900	F-18	18291-KBA-930	F-19	19112-KBA-930	F-32
13102-KBP-306	E-8	15611-381-000	E-2	17206-KBA-930	F-18	18291-KBP-900	F-19	19215-KBP-900	E-3

ดัชนีหมายเลขอะไหล่

หมายเลข อะไหล่	หมายเลข ปลั๊ก								
		23455-KM7-970	E-9	28262-KAN-T00	E-11	33656-KW6-961	F-26	37200-KBA-930	F-2
		23461-KBP-930	E-9	28281-KW7-900	E-11	33702-KGC-901	F-27	37215-KR1-760	F-2
19216-KBP-900	E-8	23471-KBA-930	E-9	28282-KW7-900	E-11	33703-KGC-901	F-27	37250-KBA-930	F-2
19217-KBA-930	E-3	23472-KY4-900	E-9	28293-333-000	F-20	33704-KGC-901	F-27	37260-KGC-900	F-2
19217-657-023	E-3	23475-KBP-930	E-9	28300-KBA-900	F-20	33705-KBA-930	F-26	37261-KGC-900	F-2
19218-KBA-930	E-3	23481-KBA-930	E-9	28333-124-000	F-20	33705-KW7-900	F-2	37304-198-901	F-2
19221-KBP-900	E-3	23491-KBA-930	E-9				F-27	37305-KE5-008	F-2
19225-KBP-901	E-3	23501-KBA-930	E-9		30000	33709-KGC-901	F-27	37312-KBA-930	F-2
19501-KBP-900	E-1	23511-KBA-930	E-9	30401-KGC-900	F-29	33715-KBA-930	F-26	37400-KBA-930	F-2
19506-KA4-000	F-32	23515-KBA-930	E-9	30410-KGC-901	F-29	33741-KBA-931	F-25	37619-KBA-930	F-2
		23801-KBP-900	E-9	30506-KV3-771	F-29			37750-PC1-004	E-1
	22000	23811-KR3-600	E-9	30510-KV3-830	F-29		34000		
22100-KBP-930	E-4			30700-KW6-900	F-29	34901-GW2-003	F-1		38000
22105-KBA-900	E-4		24000			34905-GM9-003	F-26	38110-KBA-930	F-6
22121-KW7-930	E-4	24211-KBP-930	E-10		31000	34906-GB6-921	F-27	38301-GN5-801	F-29
22125-KW7-900	E-4	24212-KBP-930	E-10	31110-KBP-931	E-5	34908-GA7-701	F-2	38306-KK4-000	F-29
22201-GF6-000	E-4	24213-KBA-930	E-10	31120-KBA-931	E-5	34909-KW3-003	F-2		
22201-MJ8-000	E-4	24241-KBP-930	E-10	31500-KW6-761	F-28				40000
22321-KE8-000	E-4	24301-KBA-840	E-10	31502-KGC-900	F-28		35000	40510-KBA-930	F-23
22355-KW7-930	E-4	24410-KBA-930	E-10	31600-GBL-871	F-29	35010-KBA-930	F-5	40530-KBA-933	F-23
22361-KW7-900	E-4	24430-KW7-900	E-10			35100-KBA-930	F-5	40543-KBP-900	F-23
22401-KW7-930	E-4	24436-KBA-930	E-10		32000	35105-KBP-900	F-5	40546-KBA-900	F-23
22402-KW7-900	E-4	24610-KBP-932	E-10	32100-KGC-900	F-29	35121-KW3-771	F-5		
22810-KW7-931	E-2	24613-KW7-930	E-10			35122-KW3-771	F-5		41000
22815-KW7-930	E-2	24641-KBP-900	E-10		33000	35200-KBA-930	F-3	41200-KBP-901	F-13
22821-KBA-930	E-2	24651-KBP-930	E-10	33120-KGC-901	F-1	35340-MA5-671	F-4		
22849-KM7-700	E-4	24652-035-000	E-10	33130-KGC-901	F-1	35350-KBA-900	F-20		42000
22870-KGC-900	F-3	24701-KBA-930	F-20	33400-KGC-901	F-26	35357-KBA-900	F-20	42301-KGC-900	F-13
		24781-449-000	F-20	33402-KEV-751	F-26	35410-GF0-014	F-17	42303-KBP-900	F-13
	23000			33404-KEV-751	F-26	35756-KBP-900	E-5	42304-KBP-901	F-13
23122-KBP-930	E-8		28000	33406-KGC-900	F-26	35759-KBA-K01	E-7	42313-KBP-930	F-13
23211-KBP-901	E-9	28211-KBP-900	E-11	33450-KGC-901	F-26			42615-KBP-951	F-13
23221-KBP-930	E-9	28221-KW7-900	E-11	33452-KEV-751	F-26		37000	42620-KBP-930	F-13
23421-KBA-930	E-9	28223-KM7-701	E-11	33456-KGC-900	F-26	37100-KBA-931	F-2	42650-KGC-900ZA	F-13
23422-KBP-900	E-9	28241-KBA-900	F-20	33600-KGC-901	F-26	37102-KBA-930	F-2	42650-KGC-900ZB	F-13
23441-KBP-930	E-9	28251-KBP-900	E-11	33606-KBA-931	F-26	37103-KBA-930	F-2	42653-001-004	F-13
23451-KBA-930	E-9	28259-KBP-900	E-11	33650-KGC-901	F-26	37104-KBA-930	F-2	42704-MB0-000	F-10

ดัชนีหมายเลขอะไหล่

หมายเลข อะไหล่	หมายเลข บล็อก								
		44311-KW7-900	F-10	45290-KBA-931	F-9	50619-KBP-900	F-21	53107-KBP-900	F-5
		44620-400-000	F-10	45504-410-003	F-4	50643-KM3-000	F-21	53107-KW7-930	F-5
42704-MB0-000	F-13	44650-KGC-900ZA	F-10	45510-KCJ-305	F-4	50661-KW7-900	F-21	53108-KBA-900	F-5
42705-MB0-000	F-10	44650-KGC-900ZB	F-10	45512-MA6-006	F-4	50700-KBA-930	F-21	53115-KBA-930	F-5
	F-13	44680-166-000	F-10	45513-HA2-006	F-4	50710-KE8-000	F-21	53125-KBA-930	F-5
42706-MB0-000	F-10	44711-KBA-903	F-10	45517-166-006	F-3	50711-KBP-900	F-21	53140-KW6-900	F-3
	F-13	44800-KW7-901	F-10		F-4	50712-KBP-900	F-21	53165-KW7-900	F-3
42711-KBA-903	F-13	44806-KK4-003	F-10	45520-GW0-911	F-11	50714-KBA-930	F-21	53166-KW7-900	F-3
42712-KBA-903	F-13	44809-170-003	F-10	45520-MG7-006	F-4	50715-KGC-900	F-21	53167-KW6-900	F-3
42712-041-154	F-10	44830-KBA-930	F-2	45521-GW0-911	F-11	50725-KBA-930	F-21	53168-KW6-900	F-3
		44831-KBA-900	F-2	45521-HA2-006	F-4			53172-KBA-930	F-3
	43000			45530-471-831	F-4		51000	53175-KM7-970	F-4
43110-KBP-931	F-12		45000			51400-KBA-931ZC	F-8	53178-KBP-930	F-3
43117-KW6-901	F-12	45105-KW6-405	F-12		46000	51401-KBA-931	F-8	53192-268-000	F-3
43150-KBA-931	F-12	45105-KW7-405	F-9	46182-500-013	F-11	51410-KBA-931	F-8	53200-KBA-930	F-6
43190-KAN-651	F-12	45107-GE2-006	F-9	46500-KBA-920	F-20	51412-GN5-901	F-8	53211-028-010	F-6
43310-KGC-901	F-11	45107-MN5-006	F-12	46504-KV6-702	F-11	51421-KW7-901ZH	F-8	53212-030-010	F-6
43351-KBP-930	F-13	45108-GE2-006	F-9	46513-KBA-900	F-20	51425-GN5-901	F-8	53214-001-010	F-6
43352-568-003	F-9	45108-ML4-006	F-12	46515-KS6-700	F-20	51432-KBA-901	F-8	53215-001-000	F-6
	F-12	45126-KGC-901	F-4	46519-KK3-830	F-22	51437-GM0-003	F-8	53219-KBA-840	F-6
43353-461-771	F-9	45131-GZ0-006	F-9			51440-KBA-931	F-8	53220-KW7-900	F-6
	F-12		F-12		50000	51466-065-901	F-8	53230-KBA-901	F-5
43431-KBA-930	F-23	45132-166-016	F-9	50100-KGC-900ZA	F-30	51490-GN5-305	F-8		
43432-KW6-960	F-23		F-12	50198-KGC-900	F-30	51500-KBA-931ZC	F-8		55000
43434-286-000	F-23	45133-MA3-006	F-9	50301-041-010	F-6	51521-KW7-901ZH	F-8	55100-KGC-900	F-17
43503-MR8-006	F-11		F-12	50324-KW6-900	F-2			55102-166-000	F-17
43504-MB2-006	F-11	45156-KBA-930	F-7		F-27		52000	55105-GK8-000	F-17
43510-KBA-931	F-11	45157-KBA-930	F-6	50380-KBA-930	F-28	52108-KW6-900	F-23	55107-GK8-000	F-17
43511-KW7-881	F-11	45157-KBP-900	F-6	50390-KBA-930	F-29	52141-KBA-930	F-23	55111-KBA-930	F-17
43512-KBA-931	F-11	45203-MG3-016	F-9	50524-001-000	F-15	52144-GE2-003	F-23	55112-KBA-930	F-17
43513-KBP-881	F-11		F-12	50530-KW6-900	F-22	52170-KBP-900	F-23	55121-GK8-780	F-17
43514-KS6-701	F-11	45215-GE2-016	F-9	50535-KK3-830	F-22	52200-KBA-307	F-23	55124-KGC-900	F-17
43520-MJ6-305	F-11	45215-KA3-732	F-12	50600-KBA-930	F-21	52400-KBA-931	F-24	55201-GC8-000	F-17
43530-KBA-921	F-11	45216-166-006	F-9	50603-033-010	F-21				
			F-12	50612-KM3-000	F-21		53000		61000
	44000	45250-KBA-931ZA	F-9	50614-KE8-000	F-21	53104-KBA-900	F-5	61100-KGC-900ZA	F-7
44301-KBA-900	F-10	45251-KBA-931	F-10	50618-KE8-000	F-21	53105-KW7-931ZE	F-5	61100-KGC-900ZB	F-7

ดัชนีหมายเลขอะไหล่

หมายเลข อะไหล่	หมายเลข ปลั๊ก								
		64305-KGC-900ZC	F-34	64421-KGC-900ZC	F-36	83700-KGC-900ZC	F-16	89103-538-000	F-31
		64305-KGC-900ZD	F-34	64570-KGC-900	F-2	83700-KGC-900ZD	F-16	89202-KBA-920	F-31
61100-KGC-900ZC	F-7	64311-KGC-900ZA	F-36					89216-KBA-930	F-31
61101-KBA-900	F-7	64311-KGC-900ZB	F-36	75000		84000		89221-429-000	F-31
61104-428-000	F-32	64311-KGC-900ZC	F-36	75581-GN8-920	F-15	84100-KGC-900ZA	F-15		
61304-415-000	F-32	64312-KGC-900ZA	F-36			84100-KGC-900ZB	F-15	90000	
61312-149-300	F-16	64312-KGC-900ZB	F-36	77000		84100-KGC-900ZC	F-15	90001-KW6-840	E-1
	F-33	64312-KGC-900ZC	F-36	77100-KGC-900ZA	F-15	84703-425-000	F-33	90001-KW6-840	E-7
	F-34	64313-KGC-900ZA	F-36	77215-KW7-900	F-15			90023-041-010	E-10
		64313-KGC-900ZB	F-36	77230-KBA-930	F-15	87000		90030-KL8-740	E-4
64000		64313-KGC-900ZC	F-36	77239-GB2-721	F-15	87121-MBG-610	F-36	90035-166-008	F-2
64110-KGC-900ZA	F-33	64321-KGC-900ZA	F-36	77300-KGC-900ZA	F-15	87122-KGC-900ZA	F-36	90038-KY4-900	E-8
64110-KGC-900ZB	F-33	64321-KGC-900ZB	F-36			87122-KGC-900ZB	F-36		E-9
64142-KGC-900ZA	F-36	64321-KGC-900ZC	F-36	80000		87122-KGC-900ZC	F-36	90071-171-010	E-10
64142-KGC-900ZB	F-36	64330-KGC-900ZA	F-34	80100-KBA-930	F-25	87123-KGC-900ZA	F-36	90102-GT4-000	F-33
64206-GT4-000	F-33	64330-KGC-900ZB	F-34	80101-KGC-900	F-25	87123-KGC-900ZB	F-36		F-34
64206-MJ0-000	F-33	64330-KGC-900ZC	F-34	80123-KBA-930	F-25	87123-KGC-900ZC	F-36	90102-KBA-900	F-20
64210-KGC-900ZA	F-33	64340-KGC-900ZA	F-34			87125-GB0-900	F-35	90103-KE8-003	F-24
64210-KGC-900ZB	F-33	64340-KGC-900ZB	F-34	81000		87221-KGC-900ZA	F-36	90103-KW7-900	E-2
64210-KGC-900ZC	F-33	64340-KGC-900ZC	F-34	81312-KW7-900	F-7	87221-KGC-900ZB	F-36	90105-KBA-930	F-21
64220-KGC-900ZA	F-33	64350-KGC-900ZA	F-34			87221-KGC-900ZC	F-36	90105-KR3-000	F-13
64220-KGC-900ZB	F-33	64350-KGC-900ZB	F-34	83000		87505-KBA-930	F-35	90107-KBA-900	F-22
64220-KGC-900ZC	F-33	64350-KGC-900ZC	F-34	83500-KGC-900ZB	F-16	87506-KBA-840	F-35	90107-KE8-700	F-2
64221-KBA-930	F-33	64405-KGC-900ZB	F-34	83500-KGC-900ZC	F-16	87507-KBA-930	F-35	90108-GN2-008	F-2
64226-KBA-930	F-33	64405-KGC-900ZC	F-34	83500-KGC-900ZD	F-16	87508-KW6-900	F-35	90111-162-000	F-18
64227-KBA-930	F-33	64405-KGC-900ZD	F-34	83551-300-000	F-34	87513-KW7-900	F-35		F-25
64231-KGC-900ZA	F-36	64411-KGC-900ZA	F-36	83600-KGC-900ZB	F-16	87522-KW6-900	F-35		F-28
64231-KGC-900ZB	F-36	64411-KGC-900ZB	F-36	83600-KGC-900ZC	F-16	87542-KGC-900	F-35		F-32
64231-KGC-900ZC	F-36	64411-KGC-900ZC	F-36	83600-KGC-900ZD	F-16	87560-KBA-840	F-35	90114-166-006	F-3
64236-KGC-900ZA	F-36	64412-KGC-900ZA	F-36	83601-MN5-000	F-16				F-4
64236-KGC-900ZB	F-36	64412-KGC-900ZB	F-36	83607-KV3-300ZD	F-35	88000		90115-KW7-900	F-16
64236-KGC-900ZC	F-36	64412-KGC-900ZC	F-36	83622-KGC-900ZA	F-36	88210-KBA-930	F-3	90116-KY2-700	F-16
64250-KGC-900ZA	F-33	64413-KGC-900ZA	F-36	83622-KGC-900ZB	F-36	88220-KBA-930	F-3	90116-383-721	F-8
64250-KGC-900ZB	F-33	64413-KGC-900ZB	F-36	83641-KY2-700	F-16			90121-KGC-900	F-23
64250-KGC-900ZC	F-33	64413-KGC-900ZC	F-36	83642-KY2-700	F-16	89000		90123-KW7-901	F-8
64255-KGC-900	F-34	64421-KGC-900ZA	F-36	83642-171-000	F-31	89010-KBA-999	F-31	90128-KET-900	F-21
64305-KGC-900ZB	F-34	64421-KGC-900ZB	F-36	83700-KGC-900ZB	F-16	89102-538-000	F-31	90131-KW6-960	F-9

ดัชนีหมายเลขอะไหล่

หมายเลข อะไหล่	หมายเลข ปลั๊ก								
		90435-HB3-000	E-10	90701-KGC-900	E-3	91303-800-000	E-6	93901-22020	F-32
		90441-KBP-900	E-9	90702-KGC-900	E-2	91305-GC4-601	E-6	93901-24420	F-27
90145-MS9-612	F-4	90441-KY4-900	E-8		E-7	91305-KK4-003	E-7	93901-26180	F-23
90145-MS9-612	F-11	90441-166-000	E-5	90703-KGC-900	E-1	91307-035-000	E-2	93903-24210	F-33
90164-028-000	F-5	90443-107-000	E-1	90741-KBA-930	E-8	91405-SS0-003	F-19-1	93903-24420	F-2
90191-MJ0-000	F-5	90454-107-000	E-9	90753-GK4-003	F-13	91606-SE3-003	E-6	93903-25580	F-19-1
90231-KGC-900	E-4	90455-KR1-760	E-9	90753-051-003	F-13			93903-35210	F-34
90231-KM7-700	E-8	90458-324-010	E-2	90753-051-005	F-13	92000		93903-35280	F-33
90231-397-000	E-5	90461-MC7-000	E-11	90802-KY4-680	F-19	92101-06010-0A	E-9		
90300-GB0-900	F-1	90463-166-000	E-9			92101-06012-1A	F-21	94000	
90301-473-003	F-10	90464-HB5-010	E-9	91000		92101-06020-0A	F-17	94001-05070-0S	F-3
90302-KBP-900	F-23	90464-444-000	E-9	91005-KBP-901	E-8	92811-10000	F-23	94001-06000-0S	F-23
90304-GE8-003	F-13	90465-KE1-010	E-9	91006-KBA-901	E-8	92900-08022-0B	E-1	94001-08000-0S	F-23
	F-22	90474-333-000	E-2	91007-KE1-003	E-4	92900-08035-0E	E-1	94002-06000-0S	F-3
	F-24		E-7	91008-KY4-901	E-7	92911-06018-0E	F-10	94002-08000-0S	F-11
90304-159-000	F-5	90478-700-000	E-7	91070-GC4-601	F-23	92915-10028-0E	F-13	94050-05000	F-27
90305-GE8-003	F-13	90482-035-025	E-11	91101-KR1-761	E-8	92922-08045-0E	E-1	94050-06000	F-4
	F-23	90482-040-000	E-2	91106-383-003	E-7				F-15
90306-KF0-003	F-10	90495-MN5-000	E-1	91111-KW7-900	E-5	93000			F-26
90307-GJ6-003	F-1	90503-051-870	F-5		E-10	93301-05010-0H	E-5	94050-08000	E-1
90314-GN5-910	F-3	90505-116-670	F-20	91201-KBP-901	E-8	93500-03006-0H	E-6		F-19
90320-GC3-000	F-16	90505-425-000	F-23	91201-KW6-901	E-7	93500-03008-0A	F-19-1		F-19-1
	F-34	90522-MF5-000	F-23	91201-030-033	E-9	93500-04010-0G	F-32	94050-10000	F-30
90320-KBA-930	F-16	90522-028-000	F-33	91201-035-013	E-3	93500-04016-1H	E-12	94101-04700	F-32
90320-747-000	F-25	90544-283-000	F-8	91201-035-015	E-3	93500-04025-0A	E-6	94101-06000	F-1
90321-KW6-840	F-19	90545-300-000	F-4	91201-324-023	E-2	93500-05016-0G	F-14		F-21
90321-315-670	F-3		F-11	91202-KBP-901	E-7	93500-05020-0G	F-3	94101-06700	F-19
90381-GZ4-671	F-16	90601-KE1-000	E-9	91203-750-003	E-2	93500-05025-0G	F-3	94101-12000	F-10
	F-34	90601-KJ9-000	E-2	91204-259-003	E-2		F-18	94101-14000	F-13
90401-KY4-901	E-4		F-26	91209-612-000	E-7	93600-04012-1G	F-4	94102-08000	F-21
90402-KBA-900	E-8	90605-200-000	E-9	91212-422-006	F-11	93600-04045-1G	F-11	94103-06000	F-17
90402-KW7-900	E-10	90651-KW7-900	F-8	91252-030-003	F-10	93700-05018-0G	F-2		F-26
90412-187-000	E-9	90651-MA5-671	F-4	91252-030-005	F-10	93891-04012-07	F-16	94103-08000	F-19
90412-329-000	E-6	90662-GHB-640	E-6	91256-KK3-840	F-2	93891-05016-07	F-18	94111-03800	E-6
90423-KW6-900	E-3	90667-KBA-900	F-5	91256-166-003	F-8	93893-04012-17	F-4		F-19-1
90433-KE1-000	E-4	90682-SB0-671	E-1	91258-410-006	F-10		F-11	94111-05700	F-14
	E-8		F-19-1	91258-410-013	F-10	93894-05014-07	F-34	94201-16150	F-21

ดัชนีหมายเลขอะไหล่

หมายเลข อะไหล่	หมายเลข บล็อก						
		95701-06010-00	F-32	96001-06022-07	F-4	99000	
		95701-06012-00	F-5	96001-06025-00	E-6	99001-14170	F-31
94201-20120	F-11		F-6	96001-06025-07	E-2	99002-13500	F-31
94201-20150	F-21		F-29		F-3	99006-12000	F-31
	F-23	95701-06012-07	F-6	96001-06035-00	E-3	99006-22000	F-31
94201-25220	F-20		F-23	96001-06040-00	E-7	99008-01600	F-31
94305-20102	F-11	95701-06014-00	E-7	96001-06040-07	E-2	99101-GHB-1320	E-12
94510-10000	E-6		F-11		E-5	99103-KBA-0380	E-12
94510-14000	E-3		F-33	96001-06050-00	E-7		
94510-19000	E-11	95701-06016-08	E-11	96001-06050-07	E-2		
94591-27000	F-33	95701-06020-00	F-7	96001-06060-00	E-7		
		95701-06020-07	F-19	96001-06085-00	E-7		
	95000	95701-06022-00	F-2	96100-60010-00	E-3		
95001-55120-40	F-17		F-32	96100-62030-00	E-8		
95001-55200-40	F-14	95701-06025-00	F-19-1	96100-62043-00	E-9		
95002-02080	E-6	95701-08016-00	F-33	96140-60040-00	E-10		
	F-17	95701-08020-00	F-21	96140-62020-00	E-9		
95002-02100	E-7	95701-08022-07	F-20	96140-62030-10	F-13		
	F-14	95701-08025-00	F-14	96140-63033-00	E-9		
	F-17	95701-08032-07	F-5	96150-62020-10	F-13		
95002-02120	F-18		F-6	96150-63010-10	F-10		
	F-19-1	95701-08035-00	F-19	96211-06000	F-6		
95002-02650	E-6	95701-08045-07	F-5	96211-08000	F-20		
	F-17	95701-08050-00	E-7	96220-30085	E-10		
95002-02659	E-12	95701-08055-00	F-19	96220-40238	E-3		
95002-41050-08	F-18	95701-10075-00	F-30	96600-06020-00	F-11		
	F-32	95701-10100-00	F-30	96600-08040-00	F-15		
95002-50000	F-17						
95002-70000	F-32		96000		98000		
95002-80000	F-18	96001-06008-07	F-19	98079-57810	E-1		
95003-19060-20	F-32	96001-06014-00	E-7	98079-57825	E-1		
95003-23022-31	F-18	96001-06014-07	F-32	98079-58810	E-1		
95003-36055-20	F-18	96001-06020-00	E-5	98079-58824	E-1		
95005-35350-50	E-12		E-6	98079-59810	E-1		
95015-54000	F-11		E-7	98079-59825	E-1		
95015-82000	F-21	96001-06022-00	F-19-1	98200-30750	F-29		
95701-06010-00	E-7	96001-06022-07	E-5	98200-31500	F-29		

ดัชนีชื่ออะไหล่

รายละเอียด	หมวดบล็อก	รายละเอียด	หมวดบล็อก	รายละเอียด	หมวดบล็อก
ก					
กะบังครอบไฟหน้า	F-33	หัวหลอดไฟเลี้ยวหน้าด้านซ้าย	F-26	ไขควงแฉก/แบน	F-31
ก้ามปูเปลี่ยนเกียร์ตัวกลาง	E-10	หัวหลอดไฟเลี้ยวหลังด้านขวา	F-26		
ก้ามปูเปลี่ยนเกียร์ตัวขวา	E-10	หัวหลอดไฟเลี้ยวหลังด้านซ้าย	F-26	ค	
ก้ามปูเปลี่ยนเกียร์ตัวซ้าย	E-10	ขาถอดคลัทช์	E-2	คันบีบเบรคหน้า	F-4
กฏญแจล็อกเบาะ	F-15	ขาตั้งข้าง	F-22	คันเปลี่ยนเกียร์	F-20
กระจกมองหลังข้างขวา	F-3	ขาบังคับเกียร์	E-10	คันเหยียบเบรค	F-20
กระจกมองหลังข้างซ้าย	F-3	ขายึดกะบังครอบไฟหน้า	F-33	คีม, 135	F-31
กระจุกเกียร์	E-10	ขายึดคาร์ลิปเปอร์	F-12	ครอบซิลกันฝุ่น (ARA)	F-23
กระจุกน้ำมันเบรค (NISSIN)	F-11	ขายึดคาร์ลิปเปอร์เบรคหน้า	F-9	ครอบยางพักเท้าหน้า	F-21
กล่อง ซี.ดี. ไอ.	F-29	ขายึดคาร์ลิปเปอร์เบรคหลัง	F-23	ครอบรางลูกปืนคอตัวบน	F-6
กล่องเก็บไอดี	E-6	ขายึดโซลินอยด์	E-6	ครอบรางลูกปืนคอตัวล่าง	F-6
กล่องใส่แบตเตอรี่	F-28	ขายึดตุ้มน้ำหนัก	F-5	ครอบรางลูกปืนตัวบน	F-6
เกียร์วัดรอบเครื่องยนต์	E-2	ขายึดพักเท้าหน้าด้านขวา	F-21	คลีป, 2x70	F-33
แกนก้ามปูเปลี่ยนเกียร์	E-10	ขายึดพักเท้าหน้าด้านซ้าย	F-21	คลีป, 4x50	E-2
แกนคอรท	F-6	ขายึดพักเท้าหลังด้านขวา	F-21		F-26
แกนใช้คหน้า	F-8	ขายึดพักเท้าหลังด้านซ้าย	F-21	คลีปรัดท่อ	F-17
แกนปั้ม	E-6	ขายึดเฟืองบนด้านขวา	F-33		F-19-1
แกนเปลี่ยนเกียร์	E-10	ขายึดเฟืองบนด้านซ้าย	F-33	คลีปรัดท่อ (B10)	E-7
แกนพักเท้าหน้าด้านขวา	F-21	ขายึดสายคลัทช์	E-2		F-14
แกนพักเท้าหน้าด้านซ้าย	F-21	ขายึดสายเบรคหน้า	F-6		F-17
แกนพักเท้าหลังด้านขวา	F-21	ขายึดสายน้ำมัน	E-6	คลีปรัดท่อ (B12)	F-18
แกนพักเท้าหลังด้านซ้าย	F-21	ขายึดได้กรองน้ำมัน	E-6		F-19-1
แกนแม่ปั้มเบรค (NISSIN)	F-11	ขายึดได้กรองอากาศ (AI)	F-19-1	คลีปรัดท่อ (B6.5)	E-6
แกนสตาร์ท	E-11	ขายึดหม้อน้ำ	F-32		E-12
		เข็มขัดรัดท่อ	E-1		F-17
			F-18	คลีปรัดท่อ (B8)	E-6
			F-19-1		F-17
			F-32	คลีปรัดท่อ (C11)	F-32
			F-11	คลีปรัดท่อ (C12)	F-18
			E-6	คลีปรัดท่อ (C9)	F-17
			F-18	คลีปล็อกคันสตาร์ท	F-20
			F-32	คลีปล็อก	F-4
			F-19-1		F-11
			E-6	คลีปล็อก, 10 มม.	E-6
			F-28	คลีปล็อก, 19 มม.	E-11
			F-2	คลีปล็อก, 22 มม.	E-9
ข					
ข้อต่อกล่องเก็บไอดี	E-6	เข็มขัดรัดท่อ	F-32		
ข้อต่อแกนเบรค	F-11	เข็มขัดรัดท่อน้ำมันเบรค	F-11		
ข้อต่อคันสตาร์ท	F-20	เข็มขัดรัดท่ออย่างคาร์บูเรเตอร์	E-6		
ข้อต่อชุดกรองอากาศ	F-18	เข็มขัดรัดท่อ (D10.5)	F-18		
ข้อต่อท่อ A (AI)	F-19-1		F-32		
ข้อต่อท่อน้ำมันเบรค	F-11	เข็มขัดรัดท่อ (D21)	F-19-1		
ข้อต่อสายน้ำมัน 2T	F-17	เข็มขัดรัดท่อ, 19 มม.	E-6		
ข้อต่อหลอดกรอง	F-17	เข็มขัดรัดแบตเตอรี่	F-28		
หัวหลอดไฟเลี้ยวหน้าด้านขวา	F-26	เข็มขัดรัดสาย	F-2		

ดัชนีชื่ออะไหล่

รายละเอียด	หมวดบล็อก	รายละเอียด	หมวดบล็อก	รายละเอียด	หมวดบล็อก
คลีปล็อคตัวนอก, 14 มม.	E-3	ชุดเข็มลูกลอย	E-12	ชุดวัดอุณหภูมิ (DENSO)	E-1
คลีปล็อคคสลักลูกสูบ, 16 มม.	E-8	ชุดคันสตาร์ท	F-20	ชุดสายไฟ	F-29
คอยล์จุดระเบิด	F-29	ชุดคาร์ลิปเปอร์เบรคหลัง	F-12	ชุดสายมาตรวัดความเร็ว	F-2
เครื่องหมาย (HECS 3)	F-36	ชุดคาร์บูเรเตอร์ (PE80A A)	E-12	ชุดสายวัดรอบ	F-2
เครื่องหมายติดฝาครอบข้าง	F-36	ชุดคาร์ลิปเปอร์เบรคหน้า	F-9	ชุดสกรู	E-12
เครื่องหมายติดแฟริ่งกลางข้างขวา (L)	F-36	ชุดเครื่องมือ	F-31	ชุดสวิงอาร์ม	F-23
เครื่องหมายติดแฟริ่งกลางข้างขวา (S)	F-36	ชุดใช้คาร์บูเรเตอร์	E-12	ชุดสวิทช์ไฟเลียว	F-3
เครื่องหมายติดแฟริ่งกลางข้างซ้าย (L)	F-36	ชุดซิลปลอกแกนใช้คัท	F-8	ชุดสวิทช์วัดระดับน้ำมัน 2T	F-17
เครื่องหมายติดแฟริ่งกลางข้างซ้าย (S)	F-36	ชุดซิลลูกสูบเบรคทั้งชุด	F-9	ชุดสวิทช์สตาร์ท	F-5
เครื่องหมายแสดงก๊อคน้ำมันเชื้อเพลิง	F-35		F-12	ชุดสวิทช์เปลี่ยนเกียร์	E-7
แคลมป์บีตท่อน้ำมันเบรคหน้า	F-6	ชุดเบาะนั่งหลัง	F-15	ชุดสวิทช์ไฟเบรคหน้า	F-4
แคลมป์บีตท่อน้ำมันเบรคหน้า A	F-7	ชุดปะเก็น	E-12	ชุดสวิทช์ไฟเบรคหลัง	F-20
แคลมป์บีตท่อน้ำมันเบรคหลัง	F-23	ชุดแผ่นบังลม	F-33	ชุดไส้กรองน้ำมันเชื้อเพลิง	F-14
โคมไฟหน้า	F-1	ชุดผ้าติดสก็เบรค	F-9	ชุดห้องลูกลอย	E-12
โครงตัวถัง	F-30		F-12	ชุดหน้าแปลนสเตอร์หลัง	F-13
		ชุดเฟืองวัดความเร็ว	F-10	ชุดหม้อน้ำระบายความร้อน	F-32
	จ	ชุดไฟเลียวหน้าด้านขวา	F-26	ใช้คัทหน้าด้านขวา	F-8
จานดิสก์เบรคหลัง	F-13	ชุดไฟเลียวหน้าด้านซ้าย	F-26	ใช้คัทหน้าด้านซ้าย	F-8
จานเบรคหน้า	F-10	ชุดไฟเลียวหลังด้านขวา	F-26	ใช้คัทหลัง	F-24
จุกปิดช่องเติมน้ำมันเกียร์	E-2	ชุดไฟเลียวหลังด้านซ้าย	F-26		
จุกปิดท่อระบาย	F-18	ชุดมาตรวัดทั้งชุด	F-2		ข
จุกปิดสกรูโล่ลมเบรค	F-9	ชุดมาตรวัดรอบเครื่องยนต์	F-2	ซิลกันน้ำมัน, 12x18x4	E-2
	F-12	ชุดแม่ปั้มเบรคทั้งชุด	F-11	ซิลกันน้ำมัน, 12x21x4 (ARAI)	E-3
จุกรองฝาปิดถังน้ำมัน 2T	F-17	ชุดแม่ปั้มเบรคหน้า	F-4	ซิลกันน้ำมัน, 12x21x4 (NOK)	E-3
		ชุดยางกันกระชาก	F-13	ซิลกันน้ำมัน, 12x22x7	E-7
	ฉ	ชุดรีดวาล์ว	E-6	ซิลกันน้ำมัน, 16x28x7 (ARAI)	E-2
ฉนวนคาร์บูเรเตอร์	E-6	ชุดเรคตีไฟเออร์	F-29	ซิลกันน้ำมัน, 20x34x7 (ARAI)	E-9
		ชุดล๊อคเบาะ	F-15	ซิลกันน้ำมัน, 22x33x7	E-7
	ช	ชุดลูกปืน, #6x21	F-6	ซิลกันน้ำมัน, 23x37x7 (ARAI)	F-10
ชุดก๊อคน้ำมันเชื้อเพลิง	F-14	ชุดลูกแรง	E-12	ซิลกันน้ำมัน, 23x37x7 (NOK)	F-10
ชุดกฎูญแจทั้งชุด	F-5	ชุดลูกลอย	E-12	ซิลกันน้ำมัน, 24x37x5	E-7
ชุดแกนคอ	F-6	ชุดลูกสูบแม่ปั้มเบรค	F-11	ซิลกันน้ำมัน, 26x37x6 (ARAI)	F-13
ชุดขั้วหลอดไฟ	F-1	ชุดลูกสูบแม่ปั้มเบรคทั้งชุด	F-4	ซิลกันน้ำมัน, 26x37x6 (NOK)	F-13
	F-2	ชุดล้อแม่เหล็ก	E-5	ซิลกันน้ำมัน, 27x40x6 (ARAI)	F-13
ชุดขดลวดสเตเตอร์	E-5	ชุดล้อหน้า	F-10	ซิลกันน้ำมัน, 31x58x8	E-8
ชุดเข็มเร่ง	E-12	ชุดล้อหลัง	F-13	ซิลกันน้ำมัน, 6.5x14.5x7 (ARAI)	E-2

ดัชนีชื่ออะไหล่

รายละเอียด	หมวดบล็อก	รายละเอียด	หมวดบล็อก	รายละเอียด	หมวดบล็อก
ซีลกันฝุ่น	F-18	ถาดรองน้ำมัน 2T	F-17	น็อตแกนคอ	F-5
	F-6	ถ้วยกรองน้ำมันเชื้อเพลิง	F-14	น็อตล็อกแกนคอ	F-6
	F-8	แถบคาดท้ายเบาะ	F-36	น็อตสปริง, 5 มม.	F-16
ซีลกันฝุ่น, 40x50x5 (ARAI)	F-10				F-34
ซีลกันฝุ่น, 40x50x5 (NOK)	F-10			น็อตสปริง, 6 มม.	F-25
ซีลปั้มน้ำ	E-3	ท่อระบายอากาศ	E-12	น็อตหัวหมวก, 8 มม.	E-1
ช่องใส่คู่มือผู้ใช้	F-31	ท่อกล่องเก็บไอดี	E-6	น็อต U, 10 มม.	F-24
ช่องใส่เครื่องมือ, 160 มม.	F-31	ท่อเก็บเสียง	F-19		F-13
โซ่ขับเคลื่อน (DID428V-124LE)	F-23	ท่อทางน้ำมันหล่อลื่น A	E-6		F-22
โซ่ลิ้นอยด์ปั้มน้ำมัน	E-6	ท่อทางน้ำมันหล่อลื่น B	E-6	น็อต U, 14 มม.	F-23
		ท่อทางน้ำมันหล่อลื่น C	E-6		F-13
		ท่อน้ำ	F-32	น็อต U, 6 มม.	F-10
ด้ามต่อประแจแหวน, 12 มม.	F-31	ท่อน้ำ A	F-32	น็อตคิลิป, 4 มม.	F-16
ด้ามไขควง	F-31	ท่อน้ำ B	F-32	น็อตพิเศษ, 6 มม.	F-23
		ท่อน้ำมันเบรคหลัง	F-11	น็อตล็อก	F-3
		ท่อน้ำมันแม่ปั้มเบรค	F-11	น็อตล็อก, 12 มม.	E-5
ตะแกรงกรอง	F-19-1	ท่อน้ำมันไหลกลับ	F-17	น็อตล็อก, 14 มม.	E-4
	F-14	ท่อน้ำหล่อเย็น A	E-1		E-8
ตะแกรงกรองไส้กรองอากาศ	F-18	ท่อระบายอากาศ	E-7	น็อตทกเหลี่ยม, 5 มม.	F-3
ตัวกดคลัทช์	E-4	ท่อไอดี A	F-19-1	น็อตทกเหลี่ยม, 6 มม.	F-3
ตัวขับเพื่องวัดความเร็ว	F-10	ท่อไอดี B	F-19-1		F-23
ตัวยี่ตรีควาล์ว	E-6	ท่อไอดี C	F-19-1	น็อตทกเหลี่ยม, 8 มม.	F-23
ตัวยี่ดสายไฟ	E-5	ท่อไอเสีย	F-19		F-11
ตัวยี่ดสปริงแกนสตาร์ท	E-11	ทับทิมสะท้อนแสง	F-25	น็อตหน้าแปลน, 10 มม.	F-30
ตุ้มถ่วงล้อ (10G)	F-10	ท่อน้ำมันเชื้อเพลิง, 5.3x120	F-17	น็อตหน้าแปลน, 12 มม.	F-10
	F-13	ท่อน้ำมันเชื้อเพลิง, 5.3x200	F-14	น็อตหน้าแปลน, 5 มม.	F-27
ตุ้มถ่วงล้อ (20G)	F-10	ท่อน้ำมันเบรคหน้า	F-4	น็อตหน้าแปลน, 6 มม.	F-4
	F-13	ท่อยาง, 11x13x550	F-18		F-26
ตุ้มถ่วงล้อ (30G)	F-10	ท่อยาง, 3.5x350	E-12		F-15
	F-13	ท่อยาง, 7x11x600	F-32	น็อตหน้าแปลน, 8 มม.	E-1
ตุ้มน้ำหนักตัวนอก	F-5	ท่อยาง, 8x12x220	F-18		F-19
ตุ้มน้ำหนักตัวใน B	F-5	ท่อระบายแบตเตอรี่	F-28		F-19-1
แตร	F-6	ท่อระบายไส้กรองอากาศ	F-19-1	นมหนูเดินเบา, #38	E-12
				นมหนูใหญ่, #132	E-12
ถังน้ำมัน 2T	F-17				
ถังน้ำมันเชื้อเพลิง	F-14	น็อต, 4 มม.	F-33	บังโคลนหน้า	F-7

ดัชนีชื่ออะไหล่

รายละเอียด	หมวดบล็อก	รายละเอียด	หมวดบล็อก	รายละเอียด	หมวดบล็อก
บังโคลนหลัง A	F-25	บัลท์ยึดมือคัลท์ช	F-3	บัลท์หน้าแปลน, 6x20	E-6
บังโคลนหลัง B	F-25	บัลท์สตัด, 10x28	F-13		E-7
บังโช้	F-23	บัลท์สตัด, 6x18	F-10		F-7
บูชกันน้ำมัน	F-8	บัลท์สตัด, 8x22	E-1		F-19
บูชแกนเปลี่ยนเกียร์	E-10	บัลท์สตัด, 8x35	E-1		F-20
บูชตัวบน	F-19-1	บัลท์สตัด, 8x40	E-1	บัลท์หน้าแปลน, 6x22	E-5
บูชตัวล่าง	F-19-1		E-7		F-2
บูชรองบัลท์ยึดถึงน้ำมันเชื้อเพลิง	F-14	บัลท์สตัด, 8x45	E-1		F-4
บูชรองฝาปิดช่องหัวเทียน	F-34	บัลท์หกเหลี่ยม, 5x10	E-5		F-19-1
บูชรองฝาปิดท้ายเบาะตัวบน	F-16	บัลท์หกเหลี่ยม, 6x10	E-9		F-32
บูชรองเฟืองตามเกียร์ 1	E-9	บัลท์หกเหลี่ยม, 6x12	F-21	บัลท์หน้าแปลน, 6x25	E-2
บูชรองเฟืองตามเกียร์ 3	E-9	บัลท์หกเหลี่ยม, 6x16	E-8		E-6
บูชรองเฟือง	F-33		E-9		F-3
บูช, 8x12x8	E-2	บัลท์หกเหลี่ยม, 6x20	F-17		F-19-1
บูชรอง, 20 มม.	E-9	บัลท์หกเหลี่ยม, 6x25	E-4	บัลท์หน้าแปลน, 6x35	E-3
บูชลูกยางหุ้มสลักดิสก์เบรค	F-12	บัลท์หน้าแปลน, 10x100	F-30	บัลท์หน้าแปลน, 6x40	E-2
เบาะนั่งหน้า	F-15	บัลท์หน้าแปลน, 10x46	F-24		E-5
แบตเตอรี่ (YB3L-A)	F-28	บัลท์หน้าแปลน, 10x75	F-30		E-7
บัลท์แกนสวิงอาร์ม	F-23	บัลท์หน้าแปลน, 6 มม.	F-25	บัลท์หน้าแปลน, 6x50	E-2
บัลท์ปรับระดับ	F-1		F-28		E-7
บัลท์ปรับระยะฟรี	F-3		F-18	บัลท์หน้าแปลน, 6x60	E-7
บัลท์พิเศษ, 8 มม.	E-2		F-32	บัลท์หน้าแปลน, 6x8	F-19
	F-21	บัลท์หน้าแปลน, 6x10	E-7	บัลท์หน้าแปลน, 6x85	E-7
บัลท์ยึดจานดิสก์เบรค, 8x24	F-13		F-32	บัลท์หน้าแปลน, 8x12.5	F-12
บัลท์ยึดฝาครอบข้าง	F-16	บัลท์หน้าแปลน, 6x12	F-23	บัลท์หน้าแปลน, 8x16	F-33
บัลท์ล็อกขาบังคับเกียร์	E-10		F-29	บัลท์หน้าแปลน, 8x20	F-21
บัลท์, 6 มม.	E-10		F-5	บัลท์หน้าแปลน, 8x22	F-20
บัลท์, 6x20	F-11		F-6	บัลท์หน้าแปลน, 8x25	F-14
บัลท์, 8 มม.	F-8		F-6	บัลท์หน้าแปลน, 8x26	F-9
บัลท์, 8x22	F-21	บัลท์หน้าแปลน, 6x14	E-7	บัลท์หน้าแปลน, 8x32	F-5
บัลท์, 8x40	F-15		E-7		F-6
บัลท์คั่นบีบเบรคหน้า	F-4		F-11	บัลท์หน้าแปลน, 8x35	F-19
บัลท์น้ำมัน, 10x22	F-4		F-32	บัลท์หน้าแปลน, 8x45	F-5
	F-11		F-33	บัลท์หน้าแปลน, 8x50	E-7
บัลท์ปิดแกนโช๊คอัพ	F-8	บัลท์หน้าแปลน, 6x16	E-11	บัลท์หน้าแปลน, 8x55	F-19
บัลท์ยึดขายึดคาร์ลิเปอร์เบรคหลัง	F-23	บัลท์หน้าแปลน, 6x20	E-5	ใบพัดปั้มน้ำ	E-3

ดัชนีชื่ออะไหล่

รายละเอียด	หมวดบล็อก	รายละเอียด	หมวดบล็อก	รายละเอียด	หมวดบล็อก
ปะกับปลอกคั่นแรงตัวบน	F-3	ปลั๊กปิดสลักยึด	F-9	ปลอกแฮนด์ด้านขวา	F-3
ปะกับปลอกคั่นแรงตัวล่าง	F-3	ปลั๊กหัวเทียน	F-12	ปลอกแฮนด์ด้านซ้าย	F-3
ปะกับยึดชุดสายคลัทช์	F-3	ปลอกแกนโซ่คอปหน้าขวา	F-29		
	F-4	ปลอกแกนโซ่คอปหน้าด้านซ้าย	F-8		
ปะเกิน	F-27	ปลอกคั่นแรงทั้งชุด	F-8	แผ่นกัน B	F-19
ปะเกินปากท่อเก็บเสียง	F-19	ปลอกค้อนแรงทั้งชุด	F-3	แผ่นกันความร้อน	F-19
ปะเกินปากท่อไอเสีย	F-19	ปลอกค้อนแรงด้านขวา	F-13	แผ่นกันความร้อนแฟริ่งล่าง B	F-34
ปะเกินฝาครอบเครื่องด้านขวา	E-2	ปลอกค้อนแรงด้านซ้าย	F-13	แผ่นกันท่อไอเสีย A	F-19
ปะเกินฝาสูบ	E-1	ปลอกค้อนแรงด้านใน	F-13	แผ่นบังค้ำแกนสตาร์ท	E-11
ปะเกินยางถ้วยกรอง	F-14	ปลอกกมหนู	E-12	แผ่นบังค้ำโซ่	E-7
ปะเกินรีดวาล์ว	E-6	ปลอกเพลาล้อหน้าตัวใน	F-10	แผ่นประกบสเตอร์หน้า	E-9
ปะเกินรองเลนส์ไฟเลี้ยว	F-26	ปลอกเพลาล้อหน้าตัวนอก	F-10	แผ่นยึดคาร์ลิปเปอร์	F-12
ปะเกินเรือนเครื่องยนต์	E-7	ปลอกยางรองโซ่	F-23	แผ่นยึดท่อระบายอากาศ	E-7
ปะเกินเสื้อสูบ	E-1	ปลอกยางหุ้มสปริง	F-22	แผ่นยึดสวิทช์กุญแจ	F-5
ปะเกินห้องลูกลอย	E-12	ปลอกกรอง	F-32	แผ่นรองแกนหักเห้า	F-21
ป้ายการขับซี	F-35		F-17	แผ่นรองแกนหักเห้าหลัง	F-21
ป้ายการปรับตั้งโซ่	F-35	ปลอกกรอง, 20x22x10	F-33	แผ่นรองโน้บั้งโคลนหน้า	F-7
ป้ายการร้อยท่อน้ำมัน	F-35	ปลอกกรอง, 6.3x13	E-9	แผ่นลีดเค็มแรง	E-12
ป้ายเตือนเกี่ยวกับการระวังชิ้นส่วนพลาสติก	F-35		F-2	แผ่นลีดค้ำตำแหน่งเกียร์ทั้งชุด	E-10
ป้ายแสดงการสตาร์ทเครื่องยนต์	F-35	ปลอกกรอง, 6.5x11x3	F-27	แผ่นลีดค้ำลูกปืน	E-8
ป้ายเกี่ยวกับโซ่	F-35	ปลอกกรองแกนปั้ม	F-21		E-9
ป้ายเกี่ยวกับยาง	F-35	ปลอกกรองทอปั้ม	E-6	แผ่นกัน	F-4
ป้ายโรงงานผู้ผลิต	F-35	ปลอกกรองท่อไอเสีย	F-19	แผ่นกดคลัทช์	E-4
ปั้มน้ำมัน 2T ทั้งชุด	E-6	ปลอกกรองท่อเก็บเสียง	F-19	แผ่นไดอะแฟรม	F-4
ปืนสลัก, 1.6x15	F-21	ปลอกกรองบั้งโคลนหน้า	F-7		F-11
ปืนสลัก, 2.0x12	F-11	ปลอกกรองไบลท์ยึดฝาครอบข้าง	F-16	แผ่นผ้าคลัทช์	E-4
ปืนสลัก, 2.0x15	F-23	ปลอกกรองฝาครอบข้าง	F-16	แผ่นยกคลัทช์	E-4
	F-21	ปลอกกรองเพลลา	F-13	แผ่นรองไดอะแฟรม	F-4
ปืนสลัก, 2.5x22	F-20	ปลอกกรองเรือนคลัทช์ตัวนอก	E-4		F-11
ประแจถอดหัวเทียน	F-31	ปลอกกรองสปริงแกนสตาร์ท	E-11	แผ่นเหล็กคลัทช์	E-4
ประแจปากตาย, 10x12	F-31	ปลอกกรองสวิงอาร์ม	F-23	แมงคอบน	F-5
ประแจปากตาย, 14x17	F-31	ปลอกกรองสักรองอากาศ	F-19-1	แผ่นฝาน้ำมันระบายความร้อน	F-32
ประแจปรับตั้งโซ่	F-31	ปลอกสลัก, 10x16	E-1	แผ่นมาตรวัดความเร็ว	F-2
ประแจหกเหลี่ยม, 5 มม.	F-31	ปลอกสลัก, 8x10	E-3	แผ่นยึดสายไฟรวม	F-29
ประแจแหวน, 22 มม.	F-31	ปลอกสลัก, 8x16	E-2		
			E-7		

ดัชนีชื่ออะไหล่

รายละเอียด	หมวดบล็อด	รายละเอียด	หมวดบล็อด	รายละเอียด	หมวดบล็อด
	ฝ				
ฝาครอบข้างด้านซ้าย	F-16	เฟืองเกียร์บาลานเซอร์	E-8	ยางกันฝุ่น B	F-9
ฝาครอบข้างด้านขวา	F-16	เฟืองเกียร์บาลานเซอร์ (42 ฟัน)	E-8		F-12
ฝาครอบคาร์บูเรเตอร์	E-12	เฟืองขับเกียร์ 3 และ 4 (18 ฟัน/20 ฟัน)	E-9	ยางกันสะเทือนกล่อง ซี.ดี.ไอ.	F-29
ฝาครอบเครื่องตัดด้านขวา	E-2	เฟืองขับเกียร์ 5 (22 ฟัน)	E-9	ยางกันสะเทือนรีเลย์ไฟเลี้ยง	F-29
ฝาครอบเครื่องยนต์ด้านซ้าย	E-5	เฟืองขับเกียร์ 6 (24 ฟัน)	E-9	ยางครอบฝาคาร์บูเรเตอร์	E-12
ฝาครอบมาตรวัดตัวล่าง	F-2	เฟืองขับเกียร์ 2 (15 ฟัน)	E-9	ยางครอบเรือนไฟเลี้ยงด้านขวา	F-26
ฝาครอบเรือนกรองอากาศ	F-18	เฟืองขับปั้มน้ำ (24 ฟัน)	E-8	ยางครอบเรือนไฟเลี้ยงด้านซ้าย	F-26
ฝาครอบเรือนปั้มน้ำ	E-3	เฟืองตามเกียร์ 5 (24 ฟัน)	E-9	ยางครอบสปริงริงกลับ	F-20
ฝาครอบเรือนโมลส์	F-2	เฟืองตามเกียร์ 6 (23 ฟัน)	E-9	ยางห่อกรองอากาศ (AI)	F-19-1
ฝาครอบเรือนรีดวาล์ว	F-19-1	เฟืองตามเกียร์ 1 (35 ฟัน)	E-9	ยางนอกล้อหน้า (70/90-17 38P)	F-10
ฝาครอบไส้กรองอากาศ (AI)	F-19-1	เฟืองตามเกียร์ 2 (31 ฟัน)	E-9	ยางนอกล้อหลัง (80/90-17 44P)	F-13
ฝาปิดถังน้ำมัน 2T	F-17	เฟืองตามเกียร์ 3 (28 ฟัน)	E-9	ยางใน (INOUE) (2.50-17)	F-13
ฝาปิดท้ายเบาะตัวบน	F-16	เฟืองตามเกียร์ 4	E-9	ยางใน (IRC)	F-10
ฝาปิดปลายสวิงอาร์ม	F-23	เฟืองปั้มน้ำ	E-3	ยางพักเท้าหน้า	F-21
ฝาปิดหม้อน้ำ	F-32	เฟืองสตาร์ททางเดียว	E-11	ยางพักเท้าหลัง	F-21
ฝาปิดหม้อน้ำสำรอง	F-32	เฟืองวัดความเร็ว	F-10	ยางยึดโช้ลนอยด์	E-6
ฝาปิดกระปุกน้ำมันเบรค	F-4	เฟืองสตาร์ท	E-11	ยางยึดตุ้มน้ำหนักตัวใน	F-5
	F-11	แฟ้ริงกลางด้านขวา	F-33	ยางยึดตุ้มน้ำหนักตัวนอก	F-5
	F-14	แฟ้ริงกลางด้านซ้าย	F-33	ยางรอง	F-27
ฝาปิดถังน้ำมันเชื้อเพลิง	F-14	แฟ้ริงบนด้านขวา	F-33		F-34
ฝาสูบ	E-1	แฟ้ริงบนด้านซ้าย	F-33		F-17
		แฟ้ริงล่างด้านขวา	F-34	ยางรอง A	F-2
		แฟ้ริงล่างด้านซ้าย	F-34	ยางรองขายึดกะบังครอบไฟหน้า	F-33
		แฟ้ริงล่างตัวกลาง	F-34	ยางรองขายึดคาร์ลิปเปอร์เบรคหลัง	F-23
		ไฟเตือนระดับน้ำมัน 2T	F-2	ยางรองคันเปลี่ยนเกียร์	F-20
				ยางรองโช้	F-23
			ม	ยางรองถังน้ำมันเชื้อเพลิง	F-30
		มาตรวัดอุณหภูมิ	F-2	ยางรองถังน้ำมันเชื้อเพลิงด้านหลัง	F-14
		มีอคล์ทซ์	F-3	ยางรองท่อเก็บเสียง	F-19
		เม็ดลูกปืน, #6 (3/16)	F-6	ยางรองท่อไอเสีย	F-19
		เม็ดลูกปืน, #8 (1/4)	F-20	ยางรองเบาะ	F-15
				ยางรองเบาะนั่ง	F-15
			ย	ยางรองฝาครอบข้าง	F-16
		ยางกันกระแทก	F-2	ยางรองไส้กรองน้ำมัน	E-6
		ยางกันฝุ่น	F-4	ยางรองหูถังน้ำมันเชื้อเพลิงด้านหน้า	F-14
		ยางกันฝุ่น	F-11	ยางรองหูยึดหม้อน้ำ	F-32
	ฟ				
เพลาค้อเหวี่ยงข้างขวา	E-8				
เพลาค้อเหวี่ยงข้างซ้าย	E-8				
เพลาค้อ (11 ฟัน)	E-9				
เพลาค้อเหวี่ยงทั้งชุด	E-8				
เพลาค้อม	E-9				
เพลาค้อบาลานเซอร์	E-8				
เพลาค้อเฟืองขับปั้มน้ำ	E-3				
เพลาค้อล้อหน้า	F-10				
เพลาค้อล้อหลัง	F-13				
	ฟ				
ฟิวส์ (15A)	F-29				
ฟิวส์ (7.5A)	F-29				
เฟืองเกียร์ขับเคลื่อน (24 ฟัน)	E-8				

ดัชนีชื่ออะไหล่

รายละเอียด	หมวดบล็อก	รายละเอียด	หมวดบล็อก	รายละเอียด	หมวดบล็อก
ยางหุ้มคอสลึงจตุระเบ็ด	F-29	ลูกปืนตลับ, 6203U	F-13	สกรู, 5x16	F-14
		ลูกปืนตลับ, 6204	E-9	สกรู, 5x18	F-2
		ลูกปืนตลับ, 63/22	E-8	สกรู, 5x20	F-3
รีดวาล์ว	E-6	ลูกปืนตลับ, 6301UU	F-10	สกรู, 5x25	F-3
	F-19-1	ลูกปืนตลับ, 6303U	E-9		F-18
รีเลย์ไฟเลี้ยง	F-29	ลูกปืนตลับ, 6903	E-4	สกรู, 6x50	F-5
เรือนกรองอากาศ	F-18	ลูกยางหุ้มสลักคิสิกเบรค	F-9	สกรู, 8 มม.	E-6
เรือนคัลท์หัวนอก	E-4	ลูกเร่ง	E-12	สกรูเกลียวปหล่อ, 3x6	F-32
เรือนคัลท์หัวใน	E-4	ลูกสูบ (0.25)	E-8	สกรูเกลียวปหล่อ, 4x10	F-33
เรือนเครื่องยนต์ด้านขวา	E-7	ลูกสูบ (0.50)	E-8	สกรูเกลียวปหล่อ, 4x16	F-2
เรือนเครื่องยนต์ด้านซ้าย	E-7	ลูกสูบ (0.75)	E-8		F-27
เรือนชุดมาตรวัด	F-2	ลูกสูบ (1.00)	E-8	สกรูเกลียวปหล่อ, 5x12	F-33
เรือนไฟท้าย	F-27	ลูกสูบ A	E-8		F-34
เรือนยึดมือคัลท์	F-3	ลูกสูบ B	E-8	สกรูเกลียวปหล่อ, 5x25	F-19-1
เรือนรีดวาล์ว	F-19-1	ลูกสูบ C	E-8	สกรูเกลียวปหล่อ, 6x12	F-23
เรือนไส้กรองอากาศ	F-19-1	ลูกสูบโซ้ค	F-8	สกรูพิเศษ	F-16
		ลูกสูบเบรค	F-9	สกรูพิเศษ, 5 มม.	F-33
			F-12		F-34
ลิ้มพิเศษ, 25x14	E-8	เลนส์ไฟเลี้ยง	F-26	สกรูพิเศษ, 6x11	F-16
ลิ้มเพลบาบานเซอร์, 5x5x24.5	E-8		F-26		F-34
ลูกกัญแจ (TYPE 1)	F-5	เลนส์	F-2	สกรูพร้อมแหวน, 3x10	F-2
ลูกกัญแจ (TYPE 2)	F-5	เลนส์ไฟท้าย	F-27	สกรูพร้อมแหวน, 3x22	F-2
ลูกบิดปิด-เปิดก๊อคน้ำมันเชื้อเพลิง	F-14	เลนส์ไฟส่องป้ายทะเบียน	F-27	สกรูพร้อมแหวน, 4x12	F-4
ลูกปืนสลักลูกสูบ	E-8				F-11
ลูกปืนเข็ม, 15 มม.	E-7				F-16
ลูกปืนเข็ม, 20x26x20	F-23	สายคันเร่งทั้งชุด	F-3	สกรูพร้อมแหวน, 5x14	F-34
ลูกปืนเข็ม, 24x36x14	E-7	สายคัลท์	F-3	สกรูพร้อมแหวน, 5x16	F-18
ลูกปืนเข็ม, 3x8 5	E-10	สายรัดเครื่องมือ	F-25	สกรูพร้อมแหวนพิเศษ, 4x10	F-2
ลูกปืนเข็ม, 4x10 8	E-5	สกรู	F-2	สกรูล็อคหน้าแป้น, 6x12	F-5
	E-10	สกรู, 3x6	E-6	สกรูไล่ลม	F-12
ลูกปืนตลับ, 6001	E-3	สกรู, 3x8	F-19-1	สกรูไล่ลมเบรค	F-9
ลูกปืนตลับ, 6004U	E-10	สกรู, 4x10	F-32	สกรูสลักขาตั้งข้าง	F-22
ลูกปืนตลับ, 62/28	E-8	สกรู, 4x12	F-4	สลักเกอริตติตั้งน้ำมันด้านขวา A	F-36
ลูกปืนตลับ, 6202U	E-9	สกรู, 4x16	E-12	สลักเกอริตติตั้งน้ำมันด้านขวา B	F-36
ลูกปืนตลับ, 6202UU	F-13	สกรู, 4x25	E-6	สลักเกอริตติตั้งน้ำมันด้านซ้าย A	F-36
ลูกปืนตลับ, 6203	E-8	สกรู, 4x45	F-11	สลักเกอริตติตั้งน้ำมันด้านซ้าย B	F-36

ดัชนีชื่ออะไหล่

รายละเอียด	หมวดบล็อก	รายละเอียด	หมวดบล็อก	รายละเอียด	หมวดบล็อก
สติกเกอร์ติดแผ่นกันลม	F-36	สลักพักเท้าหลัง	F-21	แหวนกันรุน A, 20 มม.	E-11
สติกเกอร์ติดเฟืองกลางข้างขวา	F-36	สลักเพลลาเฟืองขับบีมน้ำ, 4x23.8	E-3	แหวนกันรุน, 10 มม.	E-6
สติกเกอร์ติดเฟืองกลางข้างซ้าย	F-36	สลักยึดผ้าดีส์กเบรค	F-9	แหวนกันรุน, 14 มม.	E-8
สติกเกอร์ติดเฟืองบนข้างขวา	F-36		F-12	แหวนกันรุน, 15 มม.	E-9
สติกเกอร์ติดเฟืองบนข้างซ้าย	F-36	สลักลูกสูบ	E-8		E-9
สติกเกอร์ติดเฟืองล่างข้างขวา	F-36	สลักสปริงริงกลับ	E-10	แหวนกันรุน, 20 มม.	E-9
	F-36	เลื้อสูบ A	E-1	แหวนกันรุน, 5x9x1	E-2
สติกเกอร์ติดเฟืองล่างข้างซ้าย	F-36	เลื้อสูบ B	E-1	แหวนกันรุน, 6 มม.	E-10
	F-36	เลื้อสูบ C	E-1	แหวนกันรุน, 6.7 มม.	E-2
สติกเกอร์ฝาครอบข้างด้านซ้าย	F-36	เลื่อนมหนู	E-12	แหวนเซาะร่อง, 20 มม.	E-9
สติกเกอร์ฝาครอบข้างด้านขวา	F-36	ไส้กรองน้ำมัน	E-6	แหวนเซาะร่อง, 22 มม.	E-9
สเคอร์หลัง	F-13	ไส้กรองน้ำมัน 2T	F-17		E-9
สเคอร์หน้า (15 ฟัน)	E-9	ไส้กรองอากาศ	F-18	แหวนบังคับซีลกันน้ำมัน	F-8
สปริงแกนเปลี่ยนเกียร์	E-10	ไส้กรองอากาศ (AI)	F-19-1	แหวนรอง	F-5
สปริงแกนสตาร์ท	E-11	ไส้ในสายวัดความเร็ว	F-2		F-9
สปริงขาคดคลัทช์	E-2	ไส้ในสายวัดรอบ	F-2		F-12
สปริงขาตั้งข้าง	F-22			แหวนรอง A, 6 มม.	E-7
สปริงขาบังคับเกียร์	E-10	หวัวย้อยสายไฟด้านซ้าย	F-5	แหวนรอง, 12 มม.	E-5
สปริงคันสตาร์ท	F-20	หัวเทียน (B-7ES)(NGK)	E-1		F-10
สปริงคลัทช์	E-4	หัวเทียน (B-8ES)(NGK)	E-1	แหวนรอง, 13x20	F-20
สปริงใช้คัทตัวล่าง	F-8	หัวเทียน (B-9ES)(NGK)	E-1	แหวนรอง, 14 มม.	E-4
สปริงใช้คัทหน้า	F-8	หัวเทียน (W22ES-U)(DENSO)	E-1		E-8
สปริงผ้าดีส์กเบรค	F-9	หัวเทียน (W24ES-U)(DENSO)	E-1	แหวนรอง, 17 มม.	F-13
	F-12	หัวเทียน (W27ES-U)(DENSO)	E-1	แหวนรอง, 20 มม.	E-4
สปริงเฟืองสตาร์ททางเดียว	E-11	หางปลาลาปรับตั้งโซ่	F-23	แหวนรอง, 20 มม.	E-11
สปริงริงกลับ	E-10	นุ้ยัดหม้อน้ำข้างซ้ายตัวล่าง	F-32	แหวนรอง, 4 มม.	F-32
สปริงริงกลับคันเหยียบเบรค	F-20	นุ้ยัดหม้อน้ำตัวล่าง	F-32	แหวนรอง, 6 มม.	F-1
สปริงลูกเร่ง	E-12	หม้อน้ำสำรอง	F-32		F-26
สปริงล้อยูกยวบแจลลอคเบาะ	F-15	หมุดยึด	F-33		F-17
สปริงสวิทช์ไฟเบรค	F-20	หลอดไฟท้าย (12V 18/5W)	F-27		F-19
สลัก, 2x10	F-11	หลอดไฟมาตรวัด (12V 3.4W)	F-2	แหวนรอง, 6.1 มม.	F-21
สลักข้อต่อ	F-11	หลอดไฟมาตรวัด (STANLEY)	F-2	แหวนรอง, 7x13x1.2	E-10
สลักดีส์กเบรค	F-9	หลอดไฟเลี้ยว (12V 10W)	F-26	แหวนรอง, 8 มม.	E-3
	F-12	หลอดไฟหน้า (12V 18/18W)	F-1		F-23
สลักพักเท้าหน้า	F-21	เหล็กท้ายเบาะ	F-15		F-19
					F-21

ดัชนีชื่ออะไหล่

รายละเอียด	หมวดบล็อก	รายละเอียด	หมวดบล็อก	รายละเอียด	หมวดบล็อก
แหวนรองกันรั่ว	F-4	โอริง, 40.5x3	F-13		
	F-11	โอริงบีมน้ำ	E-3		
แหวนรองกันรั่ว, 8 มม.	E-1	โอริงพิเศษ (ARAI)	E-6		
	E-2				
	E-7	ฮ			
แหวนรองก้านสูบ	E-8	แฮนด์ด้านขวา	F-5		
แหวนรองคั่นเหยียบเบรค	F-20	แฮนด์ด้านซ้าย	F-5		
แหวนรองครอบโซ่	F-23				
แหวนรองซีลกันฝุ่น	F-6				
แหวนรองผ้าคลัทช์ตัวบน	E-4				
แหวนรองผ้าคลัทช์ตัวล่าง	E-4				
แหวนรองพิเศษ, 8 มม.	F-8				
แหวนรองเฟืองวัดความเร็ว	F-10				
แหวนรองสปริง, 3 มม.	E-6				
	F-19-1				
แหวนรองสปริง, 5 มม.	F-14				
แหวนล๊อค	F-8				
แหวนลูกสูบ	F-8				
แหวนลูกสูบทั้งชุด (0.25)	E-8				
แหวนลูกสูบทั้งชุด (0.50)	E-8				
แหวนลูกสูบทั้งชุด (0.75)	E-8				
แหวนลูกสูบทั้งชุด (1.00)	E-8				
แหวนลูกสูบทั้งชุด (STD.)	E-8				
แหวนล๊อค	E-9				
แหวนล๊อค, 20 มม.	E-9				
แหวนล๊อค, 6 มม.	F-1				
		ฮ			
โอริง	F-14				
โอริง, 1.3x4.3	E-12				
โอริง, 10x1.5	F-2				
โอริง, 14.8x2.4	F-11				
โอริง, 16 มม.	E-6				
โอริง, 16.5x2.5 (ARAI)	E-7				
โอริง, 16.8x2.4	F-8				
โอริง, 18x3	E-2				

TYGA
Performance